

ஒப்பற்ற வரலாற்றுத் தொடர்

# ஆண்டறிக்கை 2016

தேசிய சேமிப்பு வங்கி



ஓப்பற்ற வரலாற்றுத் தொடர்

ஆண்டறிக்கை  
2016



தேசிய சேமிப்பு வங்கி

## நோக்கு

சேமிப்புக்களுக்கும் முதலீட்டுத் தீர்வுகளுக்கும் நம்பத்தகுந்ததும் நாடப்படுவதுமான தெரிவாகத் திகழ்தல்.

## பணி

எமது அனைத்துப் பங்காளர்களினதும் எதிர்பார்ப்புக்களை நிறைவு செய்யும் அதேவேளை, எமது வாடிக்கையாளர்களது சேமிப்புக்களையும் முதலீட்டுத் தேவைகளையும் அதி உயர் மட்டத்தில் நிறைவேற்றுவதற்கு முழுமையான நிதியியல் தீர்வுகளை வழங்குதல்.

## விழுமியங்கள்

நாளாந்த தொழிற்பாடுகளை நிறைவேற்றுவதில் உடனடியாக செவி சாய்ப்பதுடன் நம்பிக்கையுடனும் பரஸ்பர கண்ணியத்துடனும் நேர்மை மற்றும் திறமையுடன் ஆக்க பூர்வமாகச் செயற்படுதல்

## உள்ளடக்கம்

ஒப்பற்ற வரலாற்றுத் தொடர்

05

முகவுரை — 06

தே.சே.வ. இன் ஒப்பற்ற வர்த்தகமாதிரி — 08

நிறுவன அமைப்பு — 20

2016 இன் வரலாறு

22

சிறப்புக் கூறுகள் — 24

எமது கதாநாயகர்கள் — 31

தலைவரின் செய்தி — 32

பொது முகாமையாளர்/பிரதம நிறைவேற்று அதிகாரியின் மீளாய்வு — 36

“திட்டம்” — 42

நிதி மூலதனம் — 43

அறிவு சார்ந்த மூலதனம் — 66

தயாரிக்கப்பட்ட மூலதனம் — 69

மனித மூலதனம் — 72

சமூக மற்றும் தொடர்பு மூலதனம் — 79

இயற்கை மூலதனம் — 95

ஆண்டறிக்கை - 2016

ஒப்பற்ற வரலாற்றுத் தொடர்

தேசிய சேமிப்பு வங்கி

வடிவமைப்பு: ஸ்மார்ட் மீடியா ஆண்டறிக்கை கம்பனி

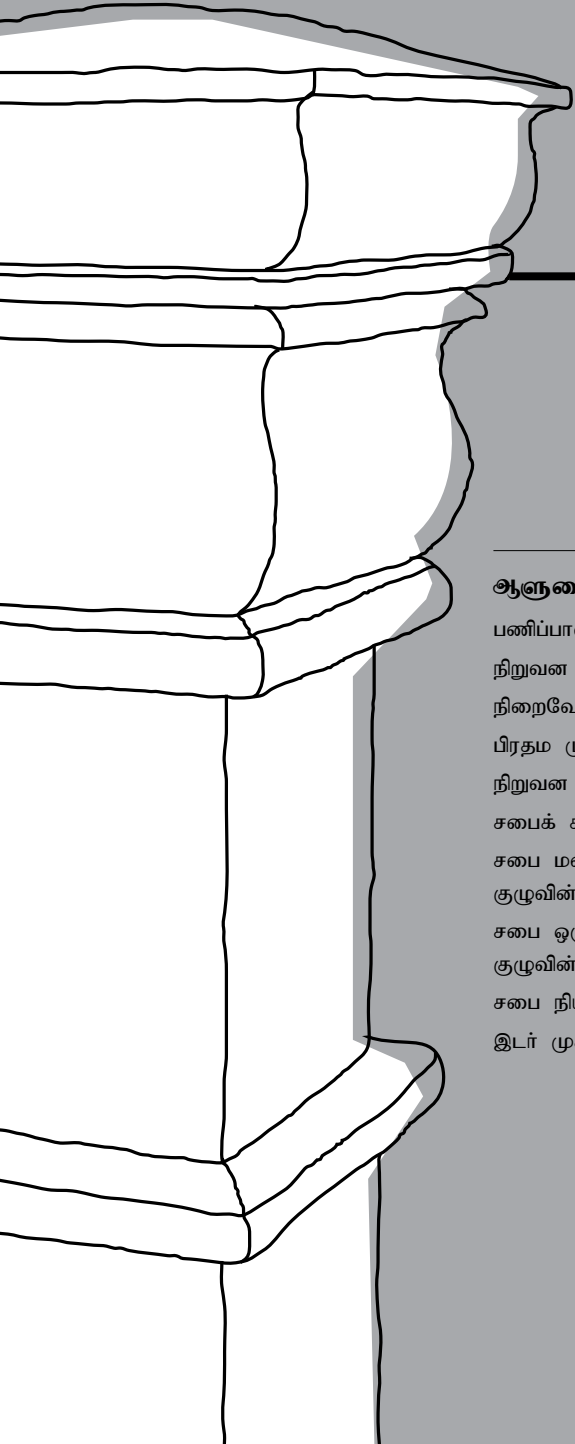

நீதியியல்  
அறிக்கைகள்

179

ஆளுகை — 99

பணிப்பாளர் சபை — 100

நிறுவன முகாமைத்துவம் — 104

நிறைவேற்று முகாமைத்துவம் — 106

பிரதம முகாமையாளர்கள் — 108

நிறுவன ஆளுகை — 112

சபைக் கணக்காய்வுக் குழுவின் அறிக்கை — 139

சபை மனித வளங்கள் மற்றும் ஊதியங்கள்

குழுவின் அறிக்கை — 142

சபை ஒருங்கிணைந்த இடர் முகாமைத்துவக்

குழுவின் அறிக்கை — 144

சபை நியமனக் குழுவின் அறிக்கை — 146

இடர் முகாமைத்துவ அறிக்கை — 150

பிற்சேர்க்கைத்  
தகவல்

311



**ஒப்பற்ற வரலாற்றுத்  
தொடர்**

**முடிவுரை**



நாட்டில் நடைமுறையிலிருந்த சேமிப்பு இயக்கங்களின் ஒருங்கிணைப்புக்கு வழிவகுத்து, தேசிய சேமிப்பு வங்கி என அழைக்கப்படும் நிறுவனமொன்றை 44 ஆண்டுகளுக்கு முன் பாராளுமன்றச் சட்டமொன்று ஏற்படுத்தியதிலிருந்து எமது ஒப்பற்ற வரலாறு ஆரம்பிக்கின்றது. இதனால், எமது ஒப்பற்ற நிறுவனமானது நூற்றாண்டுக்கும் மேல் பழைமை வாய்ந்த சேமிப்பு மரபொன்றினை ஏற்படுத்தியுள்ளது.

தேசிய சேமிப்பு வங்கி நிறுவப்பட்டமையின் பிரதான நோக்கம் நிதி உள்ளடக்கமாகும். அனைத்து இலங்கையரினதும் தேவைகளை இனம், பால் அல்லது தகுதி வேறுபாடின்றி ஈடு செய்யும் ஒரு தலைசிறந்த சேமிப்பு நிறுவனமாக தேசிய சேமிப்பு வங்கி விளங்குகிறது. 44 ஆண்டுகளின் பின்பு, நாடு முழுவதிலுமாக 250 இற்கும் மேலான கிளைகளுடன் சமூகத்தின் அனைத்துப் பிரிவினருக்குமான வங்கியாக தேசிய சேமிப்பு வங்கி விளங்குகிறதென நாம் உறுதியாகப் பிரகடனப்படுத்த முடியும்.

வெளிப்புற அட்டையிலுள்ள தூண், நாட்டிலுள்ள ஒரேயொரு அரசு உடைமையான சிறப்பியல்பு வாய்ந்த சேமிப்பு வங்கியாக விளங்குகின்ற எமது ஸ்திரத்தன்மையை அடையாளப்படுத்துகிறது. இது, எமது பிரதானமான பங்குதாரராக விளங்கும் இலங்கை மக்களிடம் சேமிப்புக் கலாசாரத்தை அதிகரிக்கச் செய்யக் கூடிய எமது நீண்ட கால கடப்பாட்டினையும் பிரதிபலிக்கிறது.

உள்நாட்டுப் பொருளாதாரத்தில் ஆழமாக வேருன்றியுள்ள நிலையில், தேசிய சேமிப்பு வங்கியானது நாட்டுக்கு வலுவின்னையும் உறுதிப்பாட்டினையும் வழங்கும் தூணாக விளங்குகிறது. வரி மற்றும் பங்கிலாபங்களைச் செலுத்துதல் பொதுவான செலவுகள், தேசியக் கொள்கைகள் மற்றும் அரசாங்கத்தின் தொழில் முயற்சிகள் ஆகியவற்றுக்கான பங்களிப்புக்களை மேற்கொள்ளுதல் ஆகியவற்றின் வாயிலாக தேசிய பொருளாதாரத்துக்கு நாம் உதவி புரிகிறோம். நாடு பொருளாதார உறுதிப்பாட்டையும், நிதியியல் ரீதியான பாதுகாப்பையும் அடைவதற்கான ஆற்றலை வழங்க வேண்டிய கடப்பாட்டினை நாம் கொண்டுள்ளோம்.

எமது ஒப்பற்ற வழியில், எமது நாட்டுக்கும் அதன் மக்களுக்கும் நாம் சேவை புரிகிறோம். இதுவே எமது ஒப்பற்ற வரலாறாகும்.

**தே.சே.வ. இன் ஒப்பற்ற  
வர்த்தக மாதிரி**

சேமிப்புக் கலாச்சாரத்தை அதிகரிக்கச் செய்வதன் வாயிலாக நாட்டுக்குச் சேவை செய்தலே எமது வர்த்தக மாதிரியின் மையப் பணியாகும். 44 ஆண்டுகள் கொண்ட முன்னணிப் பணி மற்றும் ஒரு நூற்றாண்டுக்கு மேற்பட்ட அளவில் சேமிப்பு மரபுரிமை ஆகியவற்றுடன் தே.சே.வ. இலங்கையின் வங்கிக் கைத்தொழிலிலுள்ள ஏனைய செயற்பாட்டாளர்களுக்கிடையில் ஒரு விதத்தில் உண்மையாகவே ஒப்பற்ற வசதிகளை வழங்குவதாக விளங்குகிறது.

நிதியியல்  
மூலதனம்



பங்குதாரர் மூலதனம் ரூபா	கடன்பாடுகள் ரூபா	சொத்துத் தளம் ரூபா	வைப்புத் தளம் ரூபா	சேர்க்கப்பட்ட பொருளாதாரப் பெறுமதி ரூபா
<b>32,245</b> மில்லியன்	<b>207,040</b> மில்லியன்	<b>911,704</b> மில்லியன்	<b>657,280</b> மில்லியன்	<b>5,317</b> மில்லியன்

அறிவுசார்  
மூலதனம்



குறியீட்டுப் பெறுமதி ஐ.அ.டொலர்	குறியீட்டுத் தரப்படுத்தல் (எஸ்எம்டி)	இலங்கையின் மிகப் பாதுகாப்பான வங்கி	அரசாங்க உத்தரவாதம்	பிட்ச் தரப்படுத்தல்
<b>202</b> மில்லியன்	<b>3வது இடம்</b>		<b>100%</b>	<b>AAA (Ika)</b>

தயாரிக்கப்பட்ட  
மூலதனம்



மொத்தக் கிளைகள்	தன்னியக்கக் காசு இயந்திரங்கள்	வங்கிக்கு வெளியே உள்ள தன்னியக்கக் காசு இயந்திரங்கள்	நடமாடும் வங்கித் தொழில் சூறுகள்	2016 இல் திறக்கப்பட்ட புதிய கிளைகள்
<b>250</b>	<b>279</b>	<b>22</b>	<b>5</b>	<b>5</b>

மனித மூலதனம்



மொத்தத் தொழிற்படை	வாடகைக்குப் பெறப்பட்ட புதிய ஊழியர்கள்	பயிற்சி மற்றும் அபிவிருத்தியிலான முதலீடு ரூபா	பயிற்சி மணித்தியாலங்கள்	வைத்திருத்தல் விகிதம்
<b>4,384</b>	<b>923</b>	<b>29.5</b> மில்லியன்	<b>48,644</b>	<b>99.6%</b>

சமூக மற்றும் தொடர்பு  
மூலதனம்



மொத்த வாடிக்கையாளர்கள்	வாடிக்கையாளர் தொடர்பு மையங்கள்	செலாவணி இல்லங்கள்	அஞ்சல் வலையமைப்பு	தொடர்பு வங்கிகள்
<b>19.3</b> மில்லியன்	<b>529</b>	<b>42</b>	<b>4,061</b>	<b>12</b>

இயற்கை  
மூலதனம்



சூழல் கடன்கள்	பெரிய 'செய்ரி' தினத்தில் மீள் சுழற்சி செய்யப்பட்ட தாள்
<b>35</b>	<b>40,820 கி.கி.</b>



நோக்கு



பணி



மதிப்பீடுகள்

### முக்கிய வியாபாரத் தொடர்புகள்

வைப்புக்களை ஏற்றல் (இ. ரூபா/வெ. நாணயம்)  
திறைசேரி மற்றும் பணச் சந்தைத் தொழிற்பாடுகள்  
சில்லறைக் கடன் வழங்கல்  
நிறுவனக் கடன் வழங்கல்  
உள்வரும் மற்றும் வெளிச் செல்லும் தொகைகள்

கிளைகள்	அஞ்சல் வங்கிச் சேவை	செலாவணி
தன்னியக்கக் காசு	விற்பனை மைய வங்கிச் சேவை	இல்லங்கள்/ பிரதிநிதிகள்
இயந்திரங்கள்		
இணைய வங்கிச் சேவை	பாடசாலை வங்கிச் சேவைக் கூறு	தே.சே.வ. இலகு அட்டை
குறுஞ் செய்திச் சேவை		அழைப்பு நிலையம்
வங்கிச் சேவை		
வரவு அட்டைகள்		

### எமது



### மூலோபாயம்

பொது மக்களின் சேமிப்புக்களுக்கு மிகவும் பாதுகாப்பான இடம்  
அதிகரித்த பொது மக்கள் நம்பிக்கை  
இலங்கை மக்களிடையே சேமிப்புப் பழக்கத்தை ஏற்படுத்துதல்  
நட்பு ரீதியான வாடிக்கையாளர் சேவை  
நேர்மைத் தன்மை  
அனுபவம் வாய்ந்த தொழிற்படை  
இடர் முகாமைத்துவம்  
சிறந்த நிறுவன ஆளுகை  
உறுதியான நிறுவனக் கலாச்சாரம்

### ஊழியர்கள்

முதலீட்டாளர்கள்  
வாடிக்கையாளர்கள்  
வியாபாரப் பங்காளர்கள்  
சமூகம்  
ஒழுங்குபடுத்துநர்கள்

பங்கிலாபங்கள்/தீர்வை - பங்குதாரர் ரூபா 12,026 மில்லியன்  
செலுத்தப்பட்ட வட்டி - வாடிக்கையாளர்கள் ரூபா 44,366 மில்லியன்  
கடன்பட்டோர் ரூபா 16,557 மில்லியன்  
வழங்கப்பட்ட கடன்கள் ரூபா 132,278 மில்லியன்

பயிற்சி மற்றும் அபிவிருத்தி ரூபா 29.5 மில்லியன்  
தகவல் தொழில்நுட்ப ஊக்குவிப்புகள் ரூபா 326.5 மில்லியன்  
நிதி அறிக்கையிடலுக்காகப் பெறப்பட்ட வெகுமதிகள் - 3

இவ்வாண்டில் திறக்கப்பட்ட புதிய கிளைகள் - 5  
இவ்வாண்டில் திறக்கப்பட்ட புதிய தன்னியக்கக் காசு இயந்திரங்கள் - 8  
மூலோபாய மீள் அமைவுகள் - 6  
இவ்வாண்டில் நிறுவப்பட்ட வங்கிக்கு வெளியேயான தன்னியக்கக் காசு இயந்திரங்கள் - 1

ஆளணிச் செலவுகள் - ரூபா 6,235 மில்லியன்  
வழங்கப்பட்ட பதவி உயர்வுகளின் எண்ணிக்கை - 239  
வழங்கப்பட்ட அலுவலர் வீடமைப்புக் கடன்களின் பெறுமதி - ரூபா 1,129 மில்லியன்  
வங்கியில் 15 ஆண்டுகளுக்கு மேற்பட்ட அனுபவத்தைக் கொண்ட ஊழியர்களின் எண்ணிக்கை - 728  
புதிதாக உள்வாங்கப்பட்டவர்கள் - 923

அரசாங்கத்தின் ஊடாக சமூகத்துக்கான பெறுமதி வழங்கல் ரூபா 19,251 மில்லியன்

கூழல் கடன்களின் பெறுமதி ரூபா 22.5 மில்லியன்



ஆளுகை



இடர் முகாமைத்துவம்

### கூழல்

**இலங்கையில் சேமிப்புக் கலாசாரத்தை அதிகரிக்கச் செய்தலே எமது முக்கியமான பணியாகும்**

வாடிக்கையாளர்களுக்கு, அவர்களது சேமிப்பு மற்றும் முதலீட்டுத் தேவைகளை சிறந்த அளவில் நிறைவு செய்யக் கூடிய முழுமையான நிதியியல் தீர்வுகளை நாம் வழங்குகிறோம். 44 ஆண்டுகளைக் கொண்ட முதன்மைச் சேவை மற்றும் ஒரு நூற்றாண்டுக்கு மேலான சேமிப்பு மரபுரிமை ஆகியவற்றைக் கொண்டுள்ளோம். இலங்கையின் வங்கிக் கைத்தொழிலில் செயலாற்றுகின்ற ஏனையவர்களுக்கிடையில் தேசிய சேமிப்பு வங்கியானது, உண்மையில் ஒப்பற்ற வசதிகளை வழங்குவதாகக் காணப்படுகிறது.

**உங்களது சேமிப்புகளுக்கு தேசிய சேமிப்பு வங்கியே மிகப் பாதுகாப்பான இடமாகும்**

தே.சே.வ. அரசுடைமையாகக் காணப்படுவதுடன், வைப்புகள் மற்றும் வட்டி மீது 100 சதவீதமான அரசாங்க உத்தரவாதத்தைக் கொண்ட ஒரேயொரு வங்கியாகும்.

2016 இல் உலக நிதியினால், தே.சே.வ. இலங்கையின் அதி சிறந்த பாதுகாப்பைக் கொண்ட வங்கி என ஏற்றுக் கொண்டமையினால் இது உறுதிப்படுத்தப்பட்டது.

**எமது வாடிக்கையாளர் மீதே எமது முக்கிய கவனம் உள்ளது**

வாடிக்கையாளர்களை மகிழ்ச்சியடைய வைக்கக் கூடிய பெறுமதியினை நாம் வழங்குவதால் வாடிக்கையாளர்கள் தேசிய சேமிப்பு வங்கியினையே தெரிவு செய்கின்றனர். வாடிக்கையாளர்களுடன் மிகத் திறமையான புரிந்துணர்வை நாம் கொண்டிருப்பதால் இது சாத்தியமாயிற்று. வாடிக்கையாளருடனான நெருக்கம், சேவையின் தரம், உற்பத்திகள் மற்றும் பணிகளின் வகைகள் போன்ற காரணிகளின் இணைப்பே இப் பெறுமதியை அடைவதில் பங்கெடுத்த விடயங்களாகும். நம்பிக்கை மற்றும் சாதகமான குறியீட்டுச் சித்தரிப்புகளினால் பெறுமதியானது வழங்கப்பட்டமை அனைத்தையும் அதிகளவில் கவர்ச்சியானதாகக்கியது. எமது சொந்த மற்றும் சுதந்திரமான வாடிக்கையாளரைத் திருப்திப்படுத்தும் அளவைகள் வாயிலாக நாம் வாடிக்கையாளரின் பெறுமதியைத் தொடர்ந்தும் வழி நடத்துவோம். அனைத்தையும் விட, திருப்திகரமான வாடிக்கையாளரின் பிரசன்னமே எமது செயற்பாடுகளின் வலுவுக்கான தவிர்க்க முடியாத காரணமாகக் காணப்படுகிறது.

**வாடிக்கையாளரின் அடைவு, எதிர் விளைவு மற்றும் வசதி ஆகியவற்றில் நாம் நம்பிக்கை கொண்டுள்ளோம்**

வாடிக்கையாளரின் எதிர் விளைவு மையங்களின் மிகப் பெரிய வலையமைப்பினூடாக வாடிக்கையாளரின் எதிர் விளைவினை எளிதாக்கியுள்ளோம். தேசிய சேமிப்பு வங்கியானது நாடு முழுவதிலுமான எமது 250 கிளைகள், 4,061 அஞ்சல் அலுவலகங்கள், உப - அஞ்சல் அலுவலகங்கள் மற்றும் 2,858 பாடசாலை வங்கிக் கூறுகள் ஆகியவற்றினூடாக எமது வாடிக்கையாளர்கள் அடையக் கூடியவாறு காணப்படுகின்றது. கிராமியப் பகுதிகளிலுள்ள வாடிக்கையாளர்கள், அஞ்சல் வலையமைப்பின் வாயிலாக வங்கியை அடையக் கூடியதாயிருப்பதுடன், இது கிராமிய சமூகத்தினரின் வாழ்க்கை நிலைமைகளைத் தரமுயர்த்தக் கூடியதாகவும் காணப்படுகிறது. நாமும் 19 மில்லியனுக்கு அதிகமான கணக்கு உரிமையாளர்களுடன் இலங்கையில் சேமிப்பின் முன்னோடிகளாக விளங்குகிறோம்.

வாடிக்கையாளர்கள் தமது நாளாந்தத் தொழிற்பாடுகளில் சுதந்திரமாக ஈடுபடுவதனை அனுமதிக்கக் கூடிய வசதியானதும், இலகுவானதுமான வங்கித் தொழில் தெரிவுகளை தே.சே.வ. மக்களுக்கு வழங்குகிறது. தே.சே.வ. வாடிக்கையாளர்களின் இருப்பிடங்களுக்குச் சென்று வைப்புகளைச் சேகரிக்கும் சேவை மைய வங்கித் தொழில் முறையினைப் (POS) பயன்படுத்தும் இலங்கையின் முதன்மையான வங்கியாகும்.

**நாமே இலங்கைச் சமூகத்தின் அனைத்து வகுப்பினருக்குமான சேமிப்பு வங்கியாயுள்ளோம்**

எமது உற்பத்தித்துறை, குழந்தைகள், இளைஞர்கள் மற்றும் பதின் மூன்று வயதுக்கும் பத்தொன்பது வயதுக்கும் இடைப்பட்டவர்கள், பெண்கள், சுய தொழில் செய்வோர், மாதச் சம்பளம் பெறுவோர், ஓய்வூதியர்கள், வெளிநாடு சென்றோர் மற்றும் புலம்பெயர்ந்த தொழிலாளர்கள் ஆகியோருக்கான தேவைகளைப் பூர்த்தி செய்கிறது. வங்கியானது அரச மற்றும் தனியார் துறை ஊழியர்கள், ஆயுதப் படை உறுப்பினர்கள், வாழ்க்கைத் தொழில்சார்ந்தோர், பல்கலைக்கழகத்திற்குத் தெரிவான மாணவர்கள் ஆகியோருக்கு கடன்களை வழங்குகின்றது.

தலைசிறந்த சேமிப்பு நிறுவனமாக விளங்கும் நாம், அனைத்து இலங்கையரினதும் தேவைகளை அவர்களின் இனம், பால் அல்லது தகுதி வேறுபாடின்றி நிறைவு செய்கின்றோம். வாடிக்கையாளர்களுக்கு ஒரு தொகுதியான உற்பத்திகள் மற்றும் சேவைகளை வழங்குவதனால் முழுக் குடும்பத்துக்குமான வங்கியாகவும் தே.சே.வ. விளங்குகிறது.

**தேசிய சேமிப்பு வங்கி நாட்டின் தூணாக விளங்குகிறது**

ரூபா 912 பில்லியனாக விளங்கும் மொத்தச் சொத்துக்களையும், ரூபா 657 பில்லியனாக விளங்கும் வைப்புத் தளத்தையும் கொண்டு இலங்கையின் நான்காவது மிகப் பெரிய வங்கியாக நாம் விளங்குகிறோம். இவ்வாறு தேசிய பொருளாதாரத்தில், தேசிய சேமிப்பு வங்கியானது ஆழமாக வேரூன்றியுள்ளது. அரச உடைமை வங்கியாக விளங்கும் நாம், நாட்டைக் கட்டியெழுப்பும் நோக்கத்துடனான பல்வேறு அரசாங்க செயற்றிட்டங்களுக்கு ஆதரவளித்து, நடைமுறைப்படுத்த வேண்டிய கடப்பாட்டினைக் கொண்டுள்ளோம். வரிகள், தீர்வைகள் மற்றும் பங்கிலாபங்கள் ஆகியவற்றின் வாயிலாக அரசாங்கத்துக்கு பங்களிப்பை வழங்குவதன் மூலம் அபிவிருத்தித் திட்டங்களுக்கான நிதி கிடைக்கக் கூடியதாயிருப்பதை உறுதிப்படுத்துகிறோம். எமது தனித் தன்மை வாய்ந்த வழியில், பின்வருமாறு எமது நாட்டுக்குப் பணிபுரிகிறோம்.

**தேசிய சேமிப்புக் கலாசாரத்தை மேம்படுத்தல்**

மொத்த உள்நாட்டுச் சேமிப்புக்களின் சதவீதத்தைத் தற்போதைய 23% மட்டத்திலிருந்து மொத்த உள்நாட்டு உற்பத்தியின் 2020 இனால் 30% சதவீதத்துக்கு அதிகரிக்க அரசாங்கம் திட்டமிட்டுள்ளது. தே.சே.வ. அடைவு என்பதனை நடைமுறைப்படுத்தியதன் மூலம் தே.சே.வ. ஆனது அரசாங்கத்தின் நோக்கத்துக்கு உதவுவதற்கான வழிமுறைகளை மேற்கொண்டது. இது வாடிக்கையாளரின் வீடுகளுக்கு வங்கித் தொழில் சென்றடைவதனை இயலச் செய்தது.

**நாட்டின் நிறுவனத் துறைக்கு ஆதரவளித்தல்**

பிரதானமான நிதி நிறுவனங்களும் நாட்டிலுள்ள அரசாங்கத்துக்குச் சொந்தமான தொழில் முயற்சிகளும் (SOE) வங்கியின் நிறுவனக் கடன்களையே பெறுகின்றன. சதவீதமாகப் பார்க்கையில், நிறுவன ஆளுகைக்கான கடன்களாக ஆகக் கூடிய அதிகரிப்பாக வங்கிகளுக்கு வழங்கப்பட்ட கடன்களே காணப்படுகின்றன. இது 34.2% சதவீதத்தால் பெருமளவில் அதிகரித்து ரூபா 31.8 பில்லியனாக விளங்குவதுடன் ஆண்டின் தொடக்கத்திலிருந்த ரூபா 8.1 பில்லியனிலிருந்து அதிகரித்துக் காணப்பட்டது.

**நாட்டின் கதாநாயகர்களை ஆதரித்தல்**

2016 இல், பாதுகாப்புத் துறையிலுள்ள ஆளணியினருக்குக் கடன்கள் வழங்கும் முயற்சியில் தே.சே.வ. தனது கவனத்தைச் செலுத்தியது. தே.சே.வ. ரூபா 25.7 பில்லியன் கொண்ட 21,900 இற்கும் மேற்பட்ட கடன்களை வழங்கியது, ஆயுதப் படையினர் வர்த்தக வங்கிகளிலிருந்து உயர் வட்டி வீதங்களில் பெற்ற கடன்களின் சுமையைக் குறைப்பதே வங்கியின் நோக்கமாகும்.

### நாட்டின் உட்கட்டமைப்பை விருத்தி செய்தல்

இவ்வாண்டில், தே.சே.வ. பல உட்கட்டமைப்புச் செயற்றிட்டங்களுக்கு உதவியது. கெரவலப்பிட்டியில் உள்ள லக்டனாவி மின்வலுச் செயற்றிட்டம், செத்சிறிபாய, பத்தரமுல்ல விலுள்ள நிருவாக அலுவலகக் கட்டடத் தொகுதி மற்றும் பெந்தோட்டவிலுள்ள நீர் வழங்கல் செயற்றிட்டம் போன்றவையே அவையாகும். வங்கி பல்வேறு வீதி நிர்மாணச் செயற்றிட்டங்களுக்கும் கடன்களை வழங்கியது.

### நாட்டைக் கட்டியெழுப்புவதல்

புதிய போக்குகள் மற்றும் சவால்களுக்கு எதிரான உறுதிப்பாட்டுடனான தூணாக விளங்குதல்

எமது இணையற்ற வர்த்தக மாதிரியானது, போட்டித் தன்மையுள்ள சந்தையில் தொழிற்படுவதற்கான சாதனங்களை எமக்கு வழங்கியுள்ளது. நிதியியல் முறைமையின் தூணாக விளங்குவதனால் தே.சே.வ. ஆனது நிகழ்கின்ற சந்தைப் போக்குகள் மற்றும் நிலைமைகளுக்கு ஈடுகொடுக்கக் கூடிய விதத்திலும், எமது பங்காளர்களின் தேவைகளைப் பூர்த்தி செய்யக் கூடிய விதத்திலுமான இணையற்ற நிலைமையைக் கொண்டுள்ளது.

வட்டி மற்றும் செலாவணி வீதத் தளம்பல்கள், சந்தையில் ஏற்படும் மாறுதல்கள், போட்டித் தன்மையான மற்றும் ஒழுங்குமுறைச் சூழல், ஆராய்ச்சி செய்யக் கூடிய திறமை மற்றும் நோக்கு, தன்னியக்கத்தின் அளவு, எண்ணின் வரி வடிவ உரு மாற்றங்கள், நிறுவன ரீதியான இயலுமை, தகவல் தொழில்நுட்ப ஒப்படைப்பு மற்றும் கட்டண அடிப்படையிலான வருமானத்தினூடாக வருமானத்தைப் பன்முகப்படுத்தும் வர்த்தக வங்கிகளின் இயலுமை போன்ற பல்வேறு சவால்களை நாம் எதிர்நோக்குகின்றோம்.

எப்போதும் மாறக் கூடிய வாடிக்கையாளர் எதிர் - முறையும் கட்டாயமாகக் கவனத்திலெடுக்கப்பட வேண்டியதாகும். வங்கியொன்றாக நாம் வெற்றியை உறுதிப்படுத்துவதற்காக எமது நிலையினை மீள நிலைநிறுத்த வேண்டியுள்ளது.

புதிய வாய்ப்புக்களைப் பயன்படுத்திக் கொள்வதில் தே.சே.வ. சிறந்த சமநிலையைப் பேணுகின்றது

இலங்கையில் தலைசிறந்த அடையாளப் பெயரை நாம் கொண்டுள்ளதோடு, தொடர்ச்சியாக 14 ஆண்டுகளாக AAA தரப்படுத்தலினையும் நாம் பேணியுள்ளோம். அரசு பிணையங்களில் முதலீடு செய்வதன் வாயிலாக தேசியப் பொருளாதாரத்துக்குப் பங்களிப்புச் செய்தமை தே.சே.வ. அடையாளப் பெயருக்கு மேலும் ஆதரவை வழங்குவதாக அமைந்துள்ளது.

தே.சே.வ. இலங்கையின் 3ஆவது அதிகப்படியான பெறுமதியுடைய அடையாளமாக தீர்மானிக்கப்பட்டிருப்பதை அறிவிப்பதில் நாம் பெருமையடைகிறோம். இது 2015 ஆம் ஆண்டின் தரப்படுத்தலைவிட இரண்டு தரம் உயர்வானதாகும்.

மேலும், சர்வதேச வாய்ப்புக்களைப் பயன்படுத்திக் கொள்ளக் கூடிய விதத்தில் உலகளாவிய செயலாட்சி உடையவராக ஆவதற்கு, சர்வதேசச் சந்தைகளில் எமது பிரசன்னத்தைப் படிப்படியாக வளர்த்துக் கொண்டோம்.

வாடிக்கையாளர்களுக்கு, தூய்மையான சேமிப்புத் தெரிவுகளை வழங்குவதில் சந்தையில் முதன்மையாளராக விளங்கும் எமது தற்போதைய நிலைமை, பாதுகாப்பு என்பதன் அர்த்தம் மற்றும் எமது அடையாளம் ஏற்படுத்தியுள்ள நம்பிக்கை, எமது சேமிப்பு மரபுரிமை, வாடிக்கையாளருக்கான எதிர் விளைவு மையங்களிலான பரந்த வலையமைப்புடன் கூடிய அதிகளவிலான அடைவு ஆகியன புதிய வாய்ப்புக்களைப் பயன்படுத்திக் கொள்ளும் நிலையை எமக்கு ஏற்படுத்தியுள்ளன.



## தொழிற்பாட்டுச் சூழல்

அனைத்து நல்ல விடயங்களும், வெற்றியடைவதற்குப் பொருத்தமான அமைப்பொன்று தேவைப்படும் வங்கியின் நிதி நிலைமையும் செயலாற்றமும் விடுவித்துக் கொள்ள முடியாத அளவுக்கு இலங்கையிலும், உலகத்திலுமுள்ள சமூக அரசியல் மற்றும் பொருளாதாரப் போக்குடன் இணைந்தவையாகக் காணப்படுகின்றன. 2016இல் தேசிய சேமிப்பு வங்கியின் ஒப்பற்ற வரலாற்றினை உருவாக்குவதற்கு உள்நாட்டு மற்றும் வெளிநாட்டுப் பொருளாதாரம் மற்றும் வங்கித் துறையில் காணப்பட்ட முன்னேற்றமான போக்குகள் ஆகியன எவ்வாறு பங்களித்தன என்பன பற்றிய மேலான பார்வையொன்றே இங்கு தரப்படுகிறது.

### உலகப் பொருளாதாரம்

ஆரம்பத்தில் மெதுவான போக்கொன்று காணப்பட்ட போதிலும் முக்கியமாக உலகப் பொருளாதார முன்னேற்றம் மற்றும் முன்னேற்றமடைந்த பொருளாதாரம் ஆகியனவற்றில் காணப்பட்ட திருத்தமான நிலைமைகள் காரணமாக 2016இன் முதற் காலாண்டில் உலகப் பொருளாதாரம் விரைவுபடுத்தப்பட்டிருந்தது. சர்வதேச நாணய நிதியம் (IMF) 2016 இல் உலகப் பொருளாதார வளர்ச்சி 2.6% இருந்து அதிகரித்து 3.1% என மதிப்பிட்டது.

சர்வதேச நாணய நிதியத்தின் முன்னறிதலின்படி 2017 இல் உலகப் பொருளாதாரம் 3.4% ஆல் வளர்ச்சியடைவதுடன், 2018 இல் இது 3.6% தத்தால் வளர்ச்சியடையுமெனவும் திட்டமிடப்பட்டுள்ளது.

2016 ஆம் ஆண்டின் புவியியல் சார்ந்த அரசியல் காலநிலையானது உலகப் பொருளாதாரத்தைப் பெருமளவில் பாதித்தது. அவை, மத்திய கிழக்கில் காணப்பட்ட “Brexit” எனப்படும் எளிதில் மாறும் நிலைமைகள், பிரேசிலில் Dilma Rousseff மீதான குற்றச்சாட்டு மற்றும் ஐக்கிய அமெரிக்க நாட்டுத் தேர்தல்கள் என்பனவாகும். ஐரோப்பிய யூனியனில் நடைபெற்ற விருப்பு வாக்கெடுப்பினைத் தொடர்ந்து ஸ்ரேலிங் பவுண்ட் 2016 இல் என்றுமில்லாதவாறு மிகவும் பாதிக்கப்பட்டது. அமெரிக்க ஜனாதிபதித் தேர்தலில் டொனால்ட் ட்ரம்பின் வெற்றி 2016 இன் பின்னரைப் பகுதியில் சந்தைகளின் மீது குறிப்பிடத்தக்க தாக்கத்தை ஏற்படுத்தியதுடன் தங்கத்தின் விலைகளில் பாதிப்பை ஏற்படுத்தி, மெக்சிக்கோ நாட்டின் பெசோவை என்றுமில்லாத அளவுக்கு கீழே தள்ளியிருந்தது.

ஆண்டின் தொடக்கத்தில் எதிர்வு கூறப்பட்டது போல, சீனாவின் பொருளாதாரம் தொடர்ந்தும் மெதுவான போக்கைக் கொண்டிருந்தது. உலகின் மிகப் பெரிய வர்த்தக நாடான சீனா 26 வருடங்களின் பின் ஆகக் குறைந்த மொத்த உள்நாட்டு உற்பத்தியாக 6.7 சதவீதத்தைக் காட்டியிருந்தது. எனினும், அரசாங்கத்தின் இலக்கான 6.5% - 7.0% இற்குள் அமைந்திருந்தது. Brexit இனால் குழப்பமற்ற யூரோ வலயம், 2016 ஆம் ஆண்டு முழுவதிலும் தொடர்ந்தும் இயக்க விசையைக் கொண்டிருந்ததுடன், ஆண்டின் இறுதியில் உச்ச அடையாளத்தைக் காட்டியது.

### இலங்கைப் பொருளாதாரம்

சாதகமற்ற காலநிலை நிலைமைகள், பல்வேறு உள்நாட்டுச் சவால்கள் மற்றும் உலகளாவிய மந்தமான பொருளாதார வீழ்ச்சி, ஆகியன 2016 இல் 4.4 சதவீதம் கொண்ட மெதுவான அதிகரிப்பினை ஏற்படுத்தக் காரணமாக இருந்தன. ஒப்பிடுகையில் முன்னைய ஆண்டில் இது 4.8 சதவீதமாகக் காணப்பட்டது.

ஆண்டில் முதல் நான்கு மாதங்களிலும் குறைவாகக் காணப்பட்டிருந்த பண வீக்கமானது 2016 இல் அதிகரித்து 4.0% சதவீதம் கொண்ட ஆண்டுச் சராசரியொன்றைப் பதிவு செய்தது. (தேசிய நுகர்வோர் விலைச் சுட்டெண் (தே.நு.வி.சு. 2013=100) மற்றும் கொழும்பு நுகர்வோர் விலைச் சுட்டெண் (கொ.நு.வி.சு 2013=100) இரண்டினதும் அடிப்படையிலானது). 2016 ஆம் ஆண்டின் சில மாதங்களில் அவதானிக்கப்பட்ட உயர் மட்டப் பணவீக்கத்திற்கு உள்நாட்டு வழங்கல்களில் ஏற்பட்ட குழப்பங்கள், குறிப்பாக பாதகமான கால நிலை நிலைமைகள், பெறுமதி கூட்டப்பட்ட வரியில் ஏற்பட்ட அதிகரிப்பு (VAT) மற்றும் அதிகரித்துச் செல்லும் சர்வதேச பண்டங்களின் விலைகள் ஆகியனவே முக்கியமான காரணங்களாகும்.

பொருளாதாரத்தில், கேள்வியினால் ஏற்படுத்தப்படும் பணவீக்க அழுத்தங்கள் உருவாவதை முன்கூட்டியே தடுக்கும் நோக்குடன், பணம் மற்றும் ஒன்று சேர்ந்த கொடுகடன் ஆகியவற்றிலான உயர் விரிவாக்கத்தினைக் கட்டுப்படுத்துவதற்காக இலங்கை மத்திய வங்கியானது 2016 இல் முதல் தனது நாணயக் கொள்கை நிலைப்பாட்டினை இறுக்கமாக்கியிருந்தது. மத்திய வங்கி, வர்த்தக வங்கிகளின் அனைத்து ரூபா வைப்புப் பொறுப்புக்களுக்கும் பொருந்தக் கூடிய நியதிச்சட்ட ஒதுக்கு விகிதத்தை (SRR) 2016 ஜனவரியிலிருந்து 1.50 சதவீதப் புள்ளிகளால் 7.5 சதவீதமாக அதிகரித்து உள்நாட்டுப் பணச் சந்தையில் உள்ள மேலதிகமான திரவத் தன்மையின் ஒரு பகுதியை நிரந்தரமாக உள்வாங்கியது. மேலும் மத்திய வங்கி தனது முக்கியமான கொள்கை வட்டி வீதங்களான தற்போதுள்ள வைப்பு வசதி வீதம் (SDFR) மற்றும் தற்போதுள்ள கடன் வழங்கல் வசதி வீதம் (SLFR) ஆகியவற்றை ஒவ்வொன்றும் 50 அடிப்படைப் புள்ளிகளால் 2016 பெப்ரவரியில் முறையே 7.0 சதவீதம் மற்றும் 8.5 சதவீதத்திற்கு அதிகரித்தது.

நாணய இறுக்கமாக்கல் வழிமுறைகளுக்கு ஈடுகொடுக்கும் வகையில், குறுங்கால வட்டி வீதங்கள் கணிசமான அளவில் அதிகரித்த வேளையில், மத்திய வங்கி திறந்த சந்தைத் தொழிற்பாடுகளில் (OMO) ஈடுபட்டிருந்தது. குறுங்கால வட்டி வீதங்களிலேற்பட்ட அதிகரிப்பு, நிதி நிறுவனங்களின் கடன் வழங்கல் மற்றும் வைப்பு வீதங்களை உள்ளடக்கி ஏனைய சந்தை வட்டி வீதங்களுக்கு படிப்படியாக அளிக்கப்பட்டது. வங்கிகளுக்கிடையிலான அழைப்புப் பணச் சந்தை விகிதங்கள் 2016 ஆம் ஆண்டு காலப் பகுதியில் மேல் நோக்கி சீராக்கம் செய்யப்பட்டன. 2016 இன் இறுதியில் சராசரி நிறையேற்றப்பட்ட அழைப்புப் பண வீதமானது (AWCMR) 8.4 சதவீதமாக விளங்கி 202 அடிப்படைப் புள்ளிகள் கொண்ட அதிகரிப்பைப் பதிவு செய்திருந்தது. அதேவேளையில், இலங்கையின் வங்கிகளுக்கிடையிலான வழங்கல் வீதங்களும் (SLIBOR) இவ்வாண்டில் அதிகரித்தன. இதன் படி 2016 இன் இறுதியில் ஓரிருவ மற்றும் 12 மாத இலங்கை வங்கிகளுக்கிடையிலான வழங்கல் வீதங்கள் 2015 இன் இறுதியில் இருந்த முறையே 6.4 சதவீதம் மற்றும் 7.7 சதவீதத்துடன் ஒப்பிடுகையில் முறையே 8.4 சதவீதம் மற்றும் 12.0 சதவீதம் ஆகவும் விளங்கின.

வர்த்தக வங்கிகளிடமிருந்த அனைத்து செலுத்தப்பட வேண்டிய வட்டியுடனான வைப்புக்களுக்கான வட்டி வீதங்களில் ஏற்பட்ட அசைவுகளை பிரதிபலிக்கும் சராசரி நிறையேற்றப்பட்ட வைப்பு வீதமானது (AWDR) 2015 இறுதியின் 6.2 சதவீதத்திலிருந்து 197 அடிப்படைப் புள்ளிகளால் 8.2 சதவீதமாக அதிகரித்தது. அதேவேளையில், வர்த்தக வங்கிகளிடமிருந்த செலுத்தப்பட வேண்டியிருந்த வட்டியுடனான தவணை வைப்புக்களிற்கான வட்டி வீதங்களின் அடிப்படையில் அமைந்த சராசரி நிறையேற்றப்பட்ட நிலையான வைப்பு வீதமும் (AWFDR) 2015 இன் இறுதியின் 7.6 சதவீதத்திலிருந்து 2016 இறுதியளவில் 289 அடிப்படைப் புள்ளிகளால் அதிகரித்து 10.5 சதவீதமாக விளங்கியது.

வைப்பு வீதங்களில் ஏற்பட்ட அதிகரிப்பு மற்றும் பொது மக்களிடமிருந்து வைப்புக்களைத் திரட்டுவதில் வங்கியின் அதிகரித்த முயற்சிகள் ஆகியவற்றின் காரணமாக 2016 காலப் பகுதியில் வைப்புக்களில் கணிசமான அதிகரிப்பு ஏற்பட்டது. இதன் படி, வர்த்தக வங்கிகளில் ஒரு மாதத்தில் வைப்புச் செய்யப்பட்ட அனைத்து புதிய வட்டி வீதங்களுடனான வைப்புக்களின் வட்டி வீதங்கள் 2015 டிசம்பர் இறுதியின் 7.0 சதவீதத்திலிருந்து 2016 இறுதியில் 421 அடிப்படைப் புள்ளிகளால் அதிகரித்து 11.1 சதவீதமாக விளங்கின. ஒரு மாதத்தில் வர்த்தக வங்கிகளிடமிருந்த அனைத்து புதிய தவணை வைப்புக்களுக்கான வட்டி வீதங்களின் அடிப்படையிலான சராசரி நிறையேற்றப்பட்ட புதிய நிலையான வைப்பு வீதமும் (AWNFDR) 2015 இறுதியில் பதிவு செய்யப்பட்ட 7.1 சதவீதத்திலிருந்து 2016 இறுதியில் 431 அடிப்படைப் புள்ளிகளால் அதிகரித்து 11.4 சதவீதமாக விளங்கியது.

இறுக்கமான நாணய நிலை அதிகரித்த வைப்புத் திரட்டலின் நோக்கில் வழங்கப்பட்ட உயர் வைப்பு வட்டி வீதங்கள் ஆகியவற்றினால் ஏற்பட்ட திரவத் தன்மைப் பற்றாக்குறை நிலைமைகள் மற்றும் அதிகரித்த நிதிச் செலவு ஆகியவற்றின் தாக்கத்தைப் பிரதிபலிக்கும் வகையில் வர்த்தக வங்கிகளின் கடன் வழங்கல் வீதங்கள் 2016 ஆம் ஆண்டு அதிகரித்து இருந்தன. சராசரி நிறையேற்றப்பட்ட கடன் வழங்கல் வீதம் (AWLR) 2015 இறுதியின் 11.0 சதவீதத்திலிருந்து 220 அடிப்படைப் புள்ளிகளால் அதிகரித்து 2016 இறுதியில் 13.2 சதவீதமாக விளங்கியது.

வேலையற்றோர் வீதம் முன்னைய ஆண்டின் 4.7 சதவீதத்திலிருந்து 2016 இல் 4.4 சதவீதத்திற்கு வீழ்ச்சி அடைந்த வேளையில் வேலையில் அமர்த்தப்பட்டோரின் எண்ணிக்கையானது பொருளாதாரத்தில் கைத்தொழில் மற்றும் சேவைகள் தொடர்பான நடவடிக்கைகளில் ஏற்பட்ட விரிவின் காரணமாக இவ் ஆண்டில் 1.5 சதவீதத்தால் அதிகரித்திருந்தது.

அதேவேளையில், இலங்கையின் மொத்த ஒதுக்குச் சொத்து நிலைமையானது 2016 இன் இறுதியில் ஐ.அ.டொலர் 6.0 பில்லியனுக்கு வீழ்ச்சியடைந்தது. இது பொருட்களின் இறக்குமதிகளின் 3.7 மாதங்களுக்கும் பொருட்கள் மற்றும் சேவைகளின் இறக்குமதிகளில் 3.1 மாதங்களுக்கும் சமமானதாகும். மொத்த அலுவல் சார் ஒதுக்குகளில் ஏற்பட்ட வீழ்ச்சிக்கு வெளிநாட்டு நாணய (SWAP) ஸ்வெப் ஒழுங்குகளின் தீர்ப்பனவான வெளிநாட்டு நாணய படுகடன் சேவைக் கொடுப்பனவுகளும் ப.ந.நி. – நி.க.ஓ. (Stand by Arrangement) வசதியின் மீளக் கொடுப்பனவு மற்றும் உள்நாட்டில் உள்ள வெளிநாட்டுச் செலாவணி சந்தைக்கான

திரவத் தன்மை வழங்கல் ஆகியனவே பிரதான காரணங்களாகும். இவ் ஆண்டில் ரூ. 640.3 பில்லியன் கொண்ட மொத்த வரவு செலவு திட்டப் பற்றாக்குறையானது வெளிநாட்டு மூலங்களிலிருந்தே பெருமளவில் நிதியீட்டப்பட்டதுடன், மொத்த உள்நாட்டு உற்பத்திக்கான (GDP) விகிதத்திற்கான அரசின் படுகடன் 2015 இன் இறுதியின் 77.6 சதவீதத்திலிருந்து 2016 இன் இறுதியில் 79.3 சதவீதமாக அதிகரித்திருந்தது.

அதேவேளையில், BOP யில் ஏற்பட்ட மோசமான நிலைமையின் நோக்கிலும் அரசின் மீளமைப்பு நிகழ்ச்சி நிரலுக்கான ஆதரவைப் பெறும் நோக்கிலும் பன்னாட்டு நாணய நிதியத்திலிருந்து சிறப்பு எடுப்பனவு உரிமையான (SDR) 1.1 பில்லியன் (ஏறக்குறைய ஐ.அ. டொலர் 1.5 பில்லியன்) கொண்ட மூன்று வருடத்திற்கு நீடிக்கப்பட்ட நிதி வசதியை இலங்கை தேவைப்படுத்தியிருந்தது. இவ் வசதியின் கீழான முதலாவதும் இரண்டாவதுமான ஐ.அ. டொலர் 332 மில்லியன் கொண்ட வழங்கல்கள் இவ் ஆண்டில் பெறப்பட்டன. 2009 இல் பெறப்பட்ட பன்னாட்டு நாணய நிதியத்தின் நிலையியல் ஒழுங்கு தொடர்பிலான மீளக் கொடுப்பனவுகள் தொடர்ந்ததுடன் இவை 2016 இல் ஐ.அ. டொலர் 455 மில்லியனாக விளங்கின.

### இலங்கை வங்கித் தொழிற்சாலை

வங்கித் தொழில் துறையின் ஒழுங்குமுறைப்படுத்தல் மற்றும் மேற்பார்வை வரைச் சட்டத்தினை வலுப்படுத்துவதற்காக, சர்வதேச தரங்கள் மற்றும் சிறந்த நடைமுறைகளுடன் இணங்கிச் செல்லும் விதத்தில் இலங்கை மத்திய வங்கியினால் பல்வேறு கொள்கை வழிமுறைகள் நடைமுறைப்படுத்தப்பட்டன. வங்கித் தொழில் துறையின் குறிகாட்டிகள் ஆரோக்கியமான மட்டங்களில் காணப்பட்டிருந்த வேளையில், இறுக்கமான இறை மற்றும் முன்னெச்சரிக்கையுடனான பேரண்ட வழிமுறைகள் காணப்பட்ட போதிலும் வங்கியல்லாத துறை சிறந்த முறையில் செயலாற்றியது.

வங்கித் தொழில் துறையானது, தனது மூலதன மற்றும் திரவத் தன்மை நிலையினை ஆகக் குறைந்த நியதிச் சட்ட தேவைப்பாட்டுக்கு மேலாகப் பேணிய வேளையில் இத்துறையின் சொத்துக்கள் 2015 உடன் ஒப்பிடுகையில் 2016 இல் குறைந்த வளர்ச்சியையே பதிவு செய்திருந்தன.

வங்கித் தொழில் துறையில் வட்டி வருமானத்தில் ஏற்பட்ட அதிகரிப்பானது சொத்துக்கள் மீதான வருவாய் (ROA) மற்றும் பங்கு மூலதனம் மீதான வருவாய் (ROE) ஆகியவற்றில் பிரதிபலிக்கப்பட்டவாறு வங்கித் தொழில் துறையின் உயர் இலாபத் தன்மைக்கே முக்கியமாகப் பங்களித்திருந்தது. வங்கித் தொழில் துறையின் சொத்துத் தளமான 2016 டிசெம்பர் இறுதியில் இருந்த ரூ. 9 ட்ரிலியனை விஞ்சும் வகையில் இவ் ஆண்டில் ரூ. 969 பில்லியனால் விரிவடைந்தது. 2015 அறிவிக்கப்பட்ட 15.9 சதவீதத்துடன் ஒப்பிடுகையில் 2016 இல் (ஆண்டுக்கு ஆண்டு) 12.0 சதவீதம் கொண்ட மெதுவான வளர்ச்சியைக் கொண்டிருந்தது. கடன்கள் மற்றும் முற்பணங்களை முக்கியமாகக் கொண்ட சொத்துக்களின் துறையானது வங்கித் தொழில் சொத்துக்களின் 61.2 சதவீதத்திற்கு வகை கூறியிருந்தது.

வாடிக்கையாளரின் வைப்புக்கள் தொடர்ந்தும் பொறுப்புக்களின் முக்கிய மூலமாக விளங்கியதுடன் வங்கித் தொழிற் துறையின் மொத்தப் பொறுப்புக்களின் 69.6 சதவீதத்திற்கு வகை கூறின. வங்கித் தொழில் துறையின் வைப்புத் தளமானது இலங்கை ரூபாக்களில் குறிப்பிடப்பட்ட தவணை வைப்புக்களிலான அதிகரிப்பின் காரணமாக இவ் ஆண்டில் அதிகரித்தது. தவணை வைப்புக்கள் முன்னைய ஆண்டின் 13.9 சதவீத அதிகரிப்புடன் ஒப்பிடுகையில் 2016 இல் 23.8 சதவீத அதிகரிப்பினைக் காட்டியிருந்தன. இதன் விளைவாக மொத்த வைப்புக்களின் சதவீதமாக தவணை வைப்புக்களின் பங்கு 2015 இன் 57.0 சதவீதத்திலிருந்து 2016 இல் 60.6 சதவீதத்திற்கு அதிகரித்தது. தவணை வைப்புக்களில் ஏற்பட்ட அதிகரிப்பு இவ் ஆண்டில் வட்டி வீதங்களில் ஏற்பட்ட மேல் நோக்கிய அசைவுக்கு ஓரளவு காரணமாகும். நடைமுறைக் கணக்கு மற்றும் சேமிப்பு வைப்புக்களின் விகிதம் (CASA) 2015 இன் 40.3 சதவீதத்திலிருந்து 2016 இன் இறுதியில் 37.1 சதவீதத்திற்கு வீழ்ச்சியடைந்து குறைந்த செலவு நிதியிடலில் ஏற்பட்ட வீழ்ச்சியைக் காட்டியது. அதேவேளையில், செயற்படா கடன்களின் (NPL) விகிதத்தால் அளவிடப்பட்ட சொத்துத் தரமானது வங்கியினால் மேற்கொள்ளப்பட்ட நெருக்கமான கடன் மீளப் பெறுகைக் கொள்கைகளால் கடந்த இரு தசாப்தங்களாக ஆகக் குறைந்த மட்டத்தைப் பதிவு செய்திருந்தது. செயற்படா கடன்களின் விகிதம் 2015 இன் 3.2 சதவீதத்திலிருந்து 2016 இல் 2.6 சதவீதத்திற்கு மேலும் வீழ்ச்சியடைந்தமைக்கு செயற்படாக் கடன்களில் ஏற்பட்ட ரூ. 10.6 பில்லியன் சரியான தொகை கொண்ட வீழ்ச்சியே காரணமாகும்.

உள்நாட்டு வங்கித் தொழில் கூறுகளினதும் (DBUs) கரைக்கு அப்பால் உள்ள வங்கித் தொழில் கூறுகளினதும் (OBUs) நியதிச் சட்ட திரவச் சொத்துக்களின் விகிதம் (SLARS) ஆகக் குறைந்த நியதிச் சட்ட மட்டத்திற்கு மிகவும் மேலாக முறையே 30.0 சதவீதம் மற்றும் 35.3 சதவீதம் ஆகப் பேணப்பட்டது. வைப்புக்களின் விகிதத்திற்கான கடன்கள் 2015 இன் 87.3 சதவீதத்திலிருந்து 2016 இல் 88.0 சதவீதமாக அதிகரித்து இருந்தது. ரூபாத் திரவத் தன்மைத் தேவைப்பாடுகளுக்கான திரவத் தன்மை உள்ளடக்க விகிதம் (LCR) மற்றும் வங்கித் தொழில் துறையின் அனைத்து நாணயத் திரவத் தன்மைத் தேவைப்பாடுகளும் முறையே 199.2 சதவீதம் மற்றும் 152.8 சதவீதமாக விளங்கி 2016 டிசெம்பர் இறுதியில் தேவைப்படுத்தப்பட்ட ஆகக் குறைந்த கட்டுப்பாடான 70.0 சதவீதத்தை விட மிக அதிகளவில் காணப்பட்டன.

வங்கித் தொழில் துறையின் தேறிய வட்டி வருமானமானது 2015 இனை விட மெதுவான வீதத்தில் அதிகரித்து 14.4 சதவீத வளர்ச்சியைப் பதிவு செய்தது. வட்டிச் செலவுகளில் 39.4 சதவீதத்தால் ஏற்பட்ட அதிகரிப்பே இதற்கான முக்கிய காரணமாகும். எனினும், சராசரி சொத்துக்களின் சதவீதமாக தேறிய வட்டி வருமானமானது 2016 இல் சிறிதளவால் அதிகரித்தது. வெளிநாட்டுச் செலாவணி வருமானத்தில் எதிர்மறையான வளர்ச்சி காணப்பட்ட போதிலும் வட்டியல்லா வருமானம் இவ்வாண்டில் ஏறக்குறைய 6 சதவீதத்தால் அதிகரித்து இருந்தது.

**நிறுவனக் கட்டமைப்பு**

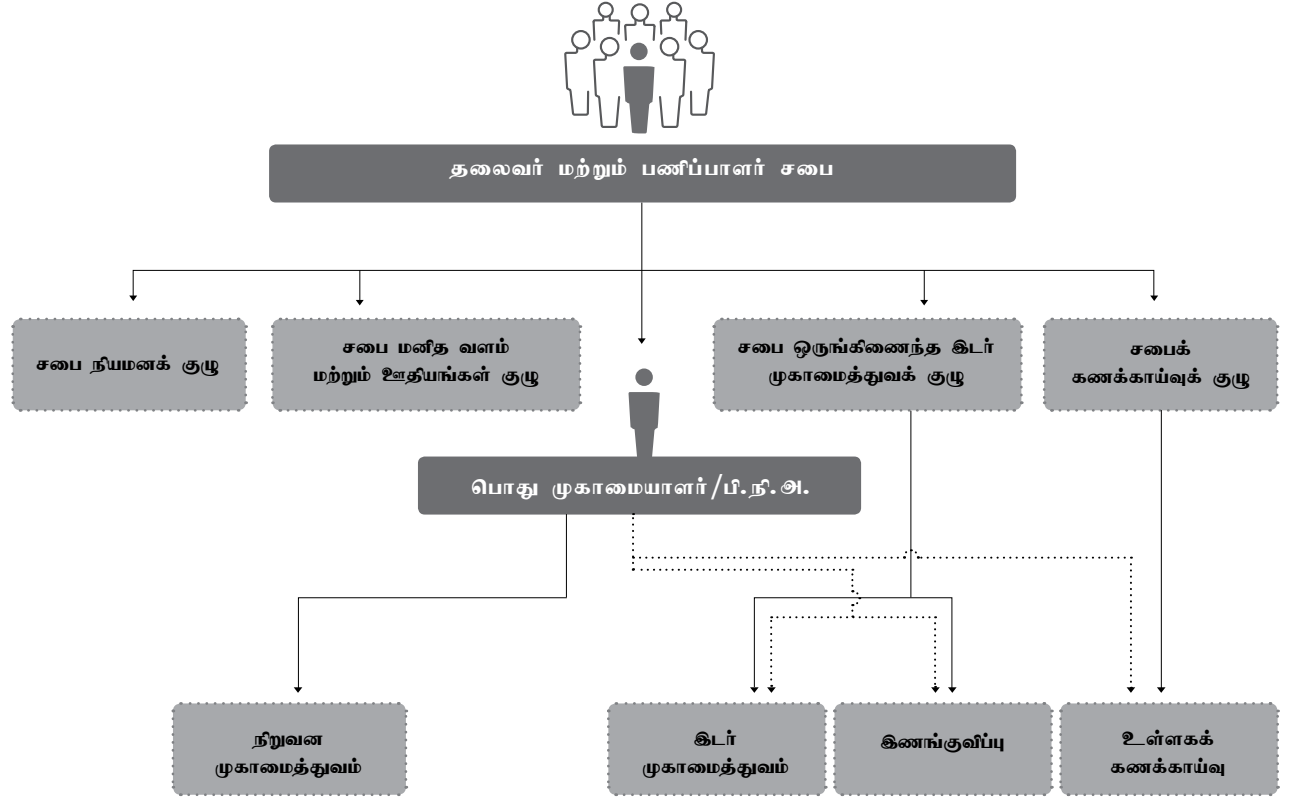

2016 இன் வரலாறு



உலகின் பாரிய அரசியல் நிகழ்வுகள், உள்நாட்டு மற்றும் உலக பொருளாதாரத்தினை உருவமைத்த நிலையுறுதியற்ற பின்புலமொன்றுடன் எமது 2016 இன் கதை அமைகின்றது. 2016 இல் முன்னோடிச் சேவையின் 44 ஆண்டு நிறைவினையும் தேசிய சேமிப்பு வங்கி கொண்டாடியது.

சிறந்த ஆளுகை, இடர் முகாமைத்துவம் மற்றும் இணங்குவித்தல் மீது வங்கி ஆர்வத்துடன் கவனம் செலுத்தியமை 2016 இல் அதன் வெற்றிக்கு முக்கிய பங்களித்தது என்பதனை பொது முகாமையாளர்/பிரதம நிறைவேற்று அதிகாரி தனது மீளாய்வில் விளக்குகின்றார். வங்கியின் தலைசிறந்த நிதிப்பெறுபேறுகள், எமது தனித்துவமிக்க கதையில் வெறும் ஒரு அத்தியாயமே. வங்கித் தொழில் துறையினால் மிகவும் நாடப்படுகின்ற இலங்கையில் மிகப் பாதுகாப்பான வங்கியாக குளோபல் பைனான்சினால் தேசிய சேமிப்பு வங்கி தெரிவு செய்யப்பட்டமை தொடர்ச்சியாக 14 ஆவது ஆண்டுக்காகவும் பிட்ச் ரேடிங் லங்கா லிமிடட் நிறுவனத்தினால் 'AAA(Ika)' தரப்படுத்தலினை பெற்றுக்கொண்ட ஒரேயொரு உள்நாட்டு வங்கியாக திகழ்கின்றமை ஆகிய அடையாள அங்கீகாரங்களுடன் எமது 2016 இன் கதை மிளிர்கின்றது.

எமது 2016 இன் கதையில் மற்றுமொரு முக்கிய அத்தியாயம் தலைவரின் செய்தியில் குறிப்பிடப்பட்ட மீள்புதுபிக்கத்தக்க சக்தி அமுலாக்கம் மற்றும் பெருக்கத்தின் மீது நாம் கவனம் செலுத்துவதாகும். மின்வலு எரிசக்தி அமைச்சினால் ஆரம்பிக்கப்பட்ட 'சூரிய பல சங்கிராமய' (சூரிய சக்திக்கான போராட்டம்) என்ற சமுதாயத்தை அடிப்படையாகக் கொண்ட புதிய மின் உற்பத்திக் கருத்திட்டத்திற்கான உத்தியோகபூர்வ வங்கிகளில் நாமும் ஒன்றாவோம். நிலைத்திருக்கத்தக்க அபிவிருத்திக்கு வழிவகுக்கின்ற மீள்புதுபிக்கத்தக்க சக்தியினை நாடு பயன்படுத்துவதனை ஊக்குவிப்பதற்கு தேசத்திற்கு சேவையளிப்பதில் நாம் பெருமையடைகின்றோம்.

கடந்த வருடத்தினுள் எமது வளர்ச்சியனதும் பரிணாமத்தினதும் முக்கிய திருப்பங்களை எமது 2016 ஆண்டறிக்கை பற்றிக்கொள்கின்றது. நிலையுறுதியற்ற பொருளாதார பின்புலமொன்றின் மத்தியில் 2016 இன் எமது சாதனைகள் எமது உறுதிப்பாட்டினையும் மன வலிமையினையும் வெளிக்காட்டுகின்றது. 2017 இன் உலக, உள்நாட்டு பொருளாதார சவால்களை எதிர்கொள்வதற்கு நாம் வலுவாக நிலைபெற்றுள்ளோம் என்பதனையும் இது எடுத்துக்காட்டுகின்றது.

இச் சிந்தனையுடன், 2016 இல் எமது ஒப்பற்ற வரலாறு உருவமைத்த காட்சிகளை காண்பதற்கு உங்களையும் நாம் அழைக்கின்றோம்.

**சிறப்புக் கூறுகள்**

## நிதியியல் சிறப்பு கூறுகள்

டிசம்பர் 31 இல் முடிவுற்ற ஆண்டுக்கானது	வங்கி			தொகுதி		
	2016	2015	மாற்றம் %	2016	2015	மாற்றம் %
<b>ஆண்டுக்கான பெறுபேறுகள் (ரூபா மில்லியன்)</b>						
மொத்த வருமானம்	87,399	79,282	10.24	88,039	79,890	10.20
நிதியியல் பெ.சே.வ. மற்றும் வரி விதிப்பிற்கு முன்னர் இலாபம்	16,094	15,471	4.03	16,209	15,745	2.95
வரி விதிப்பிற்கு முன்னர் இலாபம்	13,303	13,034	2.07	13,397	13,272	0.94
வருமான வரிச் செலவுகள்	3,805	4,361	(12.75)	3,835	4,440	(13.62)
வரி விதிப்பிற்கு பின்னர் இலாபம்	9,498	8,672	9.52	9,562	8,832	8.27
<b>ஆண்டின் இறுதியில் உள்ள நிலை (ரூபா மில்லியன்)</b>						
பங்குதாரர்களின் நிதியங்கள் (மொத்த பங்கு முதல்தனம்)	32,246	32,424	(0.55)	33,787	34,005	(0.64)
ஏனைய வாடிக்கையாளர்களுக்கான நிலுவை/ வாடிக்கையாளர்களிடமிருந்து வைப்புகள்	657,280	595,776	10.32	657,280	595,776	10.32
நிதி முதலீடுகள் - முதிர்வுக்காக வைக்கப்பட்டவை	505,824	515,303	(1.84)	507,625	517,514	(1.91)
மொத்த கடன்களும் கிடைப்பனவுகளும்	325,543	274,843	18.45	324,744	274,866	18.15
மொத்த சொத்துகள்	911,704	848,079	7.50	921,603	856,484	7.60
<b>சாதாரண பங்கு ஒன்றிற்கான தகவல் (ரூபா)</b>						
உழைப்புகள் (அடிப்படை)	29.68	27.10	9.52	29.88	27.60	8.26
உழைப்புகள் (குன்றிய)	29.68	27.10	9.52	29.88	27.60	8.26
தேறிய சொத்துகள் பெறுமதி	52.01	101.32	(48.67)	54.49	106.26	(48.72)
<b>விகிதாசாரங்கள்</b>						
தேறிய வட்டி எல்லை (%)	2.89	3.32	(12.95)	2.89	3.32	(12.95)
சராசரி பங்குதாரர்களின் நிதியங்கள் மீதான வருவாய் (%)	29.37	31.15	(5.71)	28.21	29.92	(5.73)
சராசரி சொத்துகள் மீதான வருவாய் (%)	1.51	1.60	(5.63)	1.51	1.62	(6.71)
உழைப்பில் ஆண்டுக்கு ஆண்டு வளர்ச்சி	9.52	26.29	(63.80)	8.27	25.22	(67.22)
<b>நியதிச்சட்ட விகிதாசாரங்கள்</b>						
திரவச் சொத்துகள் (%) - ஆகக் குறைந்த தேவைப்படுத்தல் 20%	72.56	81.08	(10.51)	72.56	81.08	(10.51)
முலதனப் போதுமை விகிதாசாரங்கள்: (பாசல் II இன் கீழ்)						
அடுக்கு I (%) ஆகக் குறைந்த தேவைப்படுத்தல் 5%	12.53	17.90	(30.00)	13.08	18.72	(30.13)
அடுக்கு I மற்றும் அடுக்கு II (%) - ஆகக் குறைந்த தேவைப்படுத்தல் 10%	14.68	16.40	(10.49)	15.22	17.30	(12.02)

### நிதி இலக்குகளும் சாதனைகளும் - வங்கி

நிதியியல் குறிகாட்டி	இலக்குகள்	சாதனைகள்				
		2016	2015	2014	2013	2012
தேறிய வட்டி எல்லை (%)	2.97	2.89	3.32	2.98	1.74	2.75
சராசரி சொத்துகள் மீதான வருவாய் (%)	1.51	1.51	1.60	1.46	0.39	1.30
சராசரி பங்குதாரர்கள் நிதியங்கள் மீதான வருவாய் (%)	27.44	29.37	31.15	30.20	5.15	16.07
வருமான வளர்ச்சி (%)	9.15	10.24	1.79	18.78	23.95	13.66
ஆண்டுக்கான இலாப வளர்ச்சி (%)	9.11	9.52	26.29	480.04	(68.54)	(37.92)
மொத்த சொத்துக்களின் வளர்ச்சி (%)	9.64	7.50	8.80	19.12	28.61	9.19
<b>முலதனப் போதுமை விகிதாசாரங்கள்: (பாசல் II இன் கீழ்)</b>						
அடுக்கு I (%) ஆகக் குறைந்த தேவைப்படுத்தல் 5%	10% மேல்	12.53	17.90	20.45	18.50	20.36
அடுக்கு I மற்றும் அடுக்கு II (%) - ஆகக் குறைந்த தேவைப்படுத்தல் 10%	14% மேல்	14.68	16.40	18.97	16.72	19.08

## நிதிசாரா சிறப்புக் கூறுகள்

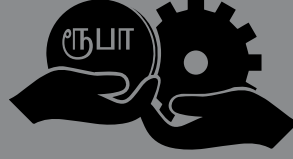

### நிதிசார் மற்றும் தயாரிக்கப்பட்ட மூலதனம்

நேரடிப் பொருளாதாரப் பெறுமதி

ஈட்டப்பட்டது ரூபா  
**87,399**  
மில்லியன்

மதிப்புக்  
குறைத்தல்  
விதிப்பனவு  
ரூபா **(100)**  
மில்லியன்

பிடித்துவைக்கப்பட்டது  
ரூபா  
**(2,623)**

பொருளாதாரப்  
பெறுமதி  
சேர்க்கப்பட்டது  
ரூபா **5,317**  
மில்லியன்

பகிரப்பட்டது  
ரூபா

**90,122** மில்லியன்

வைப்பாளர்களுக்கு  
ரூபா **60,923**  
மில்லியன்

ஊழியர்களுக்கு  
ரூபா **6,235**  
மில்லியன்

அரசாங்கத்திற்கு  
ரூபா **19,251**  
மில்லியன்

சமூகத்திற்கு  
ரூபா **3,713**  
மில்லியன்



## சமூக மற்றும் வலையமைப்பு மூலதனம்

தொலைபேசி  
மூலம்  
கிடைக்கப்பெற்ற  
விசாரணைகளின்  
எண்ணிக்கை  
**200,045**

இணையத்தள  
உரையாடல்  
மூலம்  
விசாரணைகளின்  
எண்ணிக்கை  
**40,009**

ஆண்டின்போது  
விநியோகிக்கப்பட்ட  
பற்று அட்டைகளின்  
எண்ணிக்கை  
**225,524**

டிசம்பர் 31 இல்  
உள்ளவாறு  
விநியோகிக்கப்பட்ட  
அட்டைகளின் மொத்த  
எண்ணிக்கை  
**1,749,294**

இவ் ஆண்டின்போது  
குறுந்தகவல் வங்கிச்  
சேவைக்கு புதிதாக  
பதிவுசெய்தவர்களின்  
எண்ணிக்கை  
**2,974**

இவ் ஆண்டின்போது  
இணையத்தள வங்கிச்  
சேவைக்கு புதிதாக  
பதிவுசெய்தவர்களின்  
எண்ணிக்கை  
**4,604**

சட்டங்கள் மற்றும்  
ஒழுங்குவிதிகளுடன்  
இணங்காத  
நிகழ்வுகளின்  
எண்ணிக்கை  
**ஏதுமில்லை**

## வாடிக்கையாளர் சேவை மையங்கள்

கிளைகளின்  
எண்ணிக்கை  
**250**

பிரதான அஞ்சல்  
அலுவலகங்களின்  
எண்ணிக்கை  
**651**

உப அஞ்சல்  
அலுவலகங்களின்  
எண்ணிக்கை  
**3,410**

தானியக்க  
இயந்திரங்கள்  
(ATMs)  
எண்ணிக்கை  
**279**

பாடசாலை வங்கிச்  
சேவை அலகுகளின்  
எண்ணிக்கை  
**2,858**

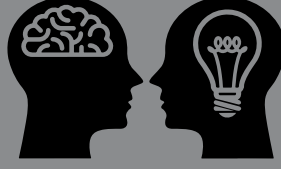

---

புலமை மூலதனம்

---

வர்த்தக நாமப் பெறுமதி  
ஐ.அ.டொ. 202 மில்லியன்

---

வங்கி வர்த்தக நாமத் தரப்படுத்தல்  
3 ஆம் இடம்

---

பிட்ச் தரப்படுத்தல்  
*AAA (lka)*

---

எஸ் அன்ட பி தரப்படுத்தல் - சர்வதேச கடன் தரப்படுத்தல்  
*B+* எதிர்மறை

---

பிட்ச் தரப்படுத்தல் - சர்வதேச கடன் தரப்படுத்தல்  
*B+* எதிர்மறை

---

வங்கியில் 15 வருடங்களுக்கு மேற்பட்ட அனுபவக் காலத்தினைக் கொண்ட  
ஊழியர்களின் எண்ணிக்கை

**728**



## மனித மூலதனம்

ஊழியர்களின்  
மொத்த  
எண்ணிக்கை  
**4,384**

புதிதாக  
ஆட்சேர்க்கப்பட்ட  
ஊழியர்களின்  
எண்ணிக்கை  
**923**

பட்டதாரிகளின்  
எண்ணிக்கை  
**801**

மகப்பேற்று  
விடுமுறைக்குப்  
பின்னர் பணிக்கு  
திரும்பியவர்களின்  
எண்ணிக்கை  
**100%**

பயிற்சி  
மணித்தியாலங்கள்  
**48,644**

பயிற்சி நிகழ்ச்சித்  
திட்டங்களின்  
எண்ணிக்கை  
**273**

ஆண்டுக்கான ஊழியர்புரள்வு:  
ஓய்வுபெற்றவர்கள்  
எண்ணிக்கை  
பதவி விலகல்  
**116**

பதவி விலகல்  
எண்ணிக்கை  
**12**



---

இயற்கை மூலதனம்

---

சூழல் கடன்களின்  
எண்ணிக்கை

35

சூழல் கடன்களின் பெறுமதி

ரூபா 22  
மில்லியன்

பெரிய 'செய்ரி'  
தினத்தில் மீள் சுழற்சி  
செய்யப்பட்ட கடதாசி  
40,820 கி.கி.

---



**எமது கதாநாயகர்கள்**



## தலைவரின் செய்தி

எமது ஒப்பற்ற வரலாற்றில் 2016 ஆம் ஆண்டானது மற்றுமொரு கவர்ந்திலுக்கும் அத்தியாயம் ஒன்றினை அடையாளப்படுத்தியது. இவ்வாண்டு, சேவை வழங்கினதும் செயலாற்றுகை மேம்படுத்தலினதும் தொடர்ச்சியின் ஆண்டொன்றாக இருந்தது. உலக பொருளாதார தளம்பல் சூழ்நிலைக்கு மத்தியிலும் தேசிய சேமிப்பு வங்கியானது ஆண்டின் வைப்புகளில் 10% ஆகக் கூடிய வளர்ச்சியினை பதிவு செய்யக்கூடியதாக இருந்ததுடன் வங்கித் தொழில்துறையின் சொத்து தர மேம்பாட்டில் யாவருக்கும் முன்னிலையில் விளங்கியது. இச் சாதகமான பெறுபேறுகள் வங்கியின் மூன்றாண்டு வியாபார வர்தகத்திட்டம் 2014-2016 இனை நிறைவுக்கு கொண்டுவந்தன. இதனாலேயே குளோபல் பைனான்ஸ் நிறுவனம் எம்மை 2016 இல் இலங்கையில் மிகப் பாதுகாப்பான வங்கி ஒன்றாக தரப்படுத்தியது. எதிர்வரும் மூன்று வருடங்களுக்கு எமது தொழிற்பாடுகளை வகுக்கின்ற சிறப்பான வியாபாரத் திட்டம் ஒன்றுடன் வசதியளிக்கப்பட்டு தேசிய சேமிப்பு வங்கியானது எதிர்காலத்தை நோக்கிச் செல்ல உத்வேகம் பெற்றுள்ளது.

## நிதி நிலையினை வலுப்படுத்தல்

வங்கியின் நிதி நிலையானது வியாபார அளவுகளில் அதிகரிப்புடன் ஆண்டின் இறுதியில் செயற்படாத சொத்தில் 1.55% குறைவினை நாம் எய்திய போது சொத்து தரம் குறிப்பிடத்தக்களவில் மேம்பட்டது. குறிக்கப்பட்ட மூலதனமும் 2016 டிசம்பர் 31 அன்று உள்ளவாறு ரூபா 3 பில்லியனில் இருந்து 6.2 பில்லியனாக அதிகரிக்கப்பட்டுள்ளது. மிக முக்கிய சாதனையாக வங்கி, பாசல் II மற்றும் III மூலதன தேவைப்படுத்தல் வழிகாட்டல்களை மேம்படுத்தலுக்காக தொகுதிக் கடன் விநியோகத்தின் ஊடாக ரூபா 6 பில்லியன் தொகையினை திரட்டியது. இது, அரசாங்க துறையில் மிகச் சிறந்த மூலதனப் போதுமை விகிதாசாரமாக இருந்து வருவதற்கு வழிவகுத்தது.

2016 ஆம் ஆண்டில் தேசிய சேமிப்பு வங்கிக்கு பல்வேறு விருதுகள் வழங்கப்பட்டுள்ளன என்பதை அறிவிப்பதில் நான் பெருமையடைகின்றேன். தொடர்ச்சியாக 14 வது வருடமாகவும் பிட்ச் ரேடிங் லங்கா லிமிடட் நிறுவனத்திடமிருந்து “AAA (Ika)” தரப்படுத்தலினை நாம் பெற்றோம். 2016 ஆம் ஆண்டுக்காக குளோபல் பைனான்ஸ் இனால் ‘இலங்கையில் மிகப் பாதுகாப்பான வங்கி’ ஆக நாம் தரப்படுத்தப்பட்டிருந்தோம் என்பதை அறிவிப்பதிலும் மகிழ்ச்சி அடைகின்றேன். இலங்கையில் எமது வர்த்தக நாமத்தின் நிலையினை ஏற்கனவே உறுதிப்படுத்தியமைக்கு இவ் விருதுகள் சான்றுகளாக அமைகின்றன.

2016 ஆம் ஆண்டில் எமது சாதனைகள் பற்றி நாம் பெருமதம் அடைகின்ற அதேவேளை நாம் இவ் வெற்றிச் சின்னங்களுடன் மாத்திரம் ஓய்ந்திருக்க போவதில்லை. எமது அபிவிருத்தியின் அடுத்த கட்டத்தில் எமது பங்குதாரர்களுக்கு பெறுமதியினை கொண்டு சேர்ப்பதனை நாம் தொடர்வோம்.

## சேமிப்பு கலாசாரமொன்றினை பேணிவளர்த்தல்

தேசிய சேமிப்பு வங்கி தனித்துவம் மிக்கது. நாட்டில் பாரிய சிறப்பியல்பு வங்கியாகவும் நூற்றாண்டு பழமை வாய்ந்த சேமிப்பு மரபுப்பண்புடனும் தொழிற்பாடுகளில் 44 வருடங்களுடன் தேசிய சேமிப்பு வங்கியானது அனைத்து இலங்கையர்களினதும் சேமிப்பு பழக்கத்தினை பேணிவளர்ப்பதற்கு அர்பணித்துள்ளது. எமது பன்மைத்துவம்மிக்க உற்பத்தித் துறையானது எமது வாடிக்கையாளர்களில் சேமிப்பு கலாசாரம் ஒன்றினை வளர்க்கின்ற இம்மைய குறிக்கோளினை எய்துவதை நோக்காகக் கொண்டுள்ளது.

## தேசத்திற்கு சேவையளித்தல்

தேசிய சேமிப்பு வங்கியானது எமது பல் கலாசார, பல்லின, பல சமங்கள் கொண்ட தேசத்தின் விழுமியங்களை எடுத்துக்காட்டுகின்றது. தேசத்தின் நுண்மாதிரியாக ஆக திகழ்வதற்கு நாம் பன்மைத்துவத்தினையும் உட்சேர்த்தலினையும் அரவணக்கிக்கின்றோம். இது எமது வாடிக்கையாளர் தளம், எமது ஊழியர்கள் மற்றும் எமது ஒட்டுமொத்த மூலோபாயம் என்பவற்றில் பிரதிபலிக்கின்றது. தேசிய பொருளாதாரத்தில் திடமாக வேர்விட்டு, தேசிய சேமிப்பு வங்கியானது தேசிய திறைசேரிக்கு பங்களிப்பதன் ஊடாக தேசத்திற்கு சேவையளிக்கின்றது. 2015 இல் செலுத்திய ரூபா 11 பில்லியனுடன் ஒப்பிடுகையில் இவ் வருடத்தில் மாத்திரம் வரிகள், அறவீடுகள், கட்டணங்கள், பங்கு இலாபங்கள் வடிவில் ரூபா 19.2 பில்லியன் தொகை வழங்கப்பட்டிருந்தது.

அரசு உத்தரவாதம் பெற்ற ஒரேயொரு வங்கியான தேசிய சேமிப்பு வங்கியானது அதன் வாடிக்கையாளர்களுக்கே 100% பாதுகாப்பினை வழங்குகின்றது. தேசிய சேமிப்பு வங்கியானது அரசாங்கத்தின் பொருளாதார மற்றும் சமூக கருத்திட்டங்களுக்கு ஆதரவு அளிக்கின்றது. இதனூடாக எமது வாடிக்கையாளர்கள் தேசத்தை கட்டியொழுப்புத்தில் பங்கேற்கின்றனர். நிதி முறைமையில் உறுதித் தன்மையினையும் நிலைபெறும் தன்மையினையும் பேணும் பொருட்டு அரசாங்கத்திற்கு உதவி அளித்து இலங்கை அரசாங்கத்திற்கு வலுவூட்டும் தூண் ஒன்றாக நாம் விளங்குகின்றோம்.

## நிலைபெறு தன்மை ஊடாக முன்னேறுதல்

2016 இல் 21 ஆம் நூற்றாண்டு மிகப்பெரிய சவாலினை: அதாவது, காலநிலை மாற்றத்தினை எதிர் கொள்வதற்காக சுற்றாடல் மற்றும் பொருளாதார நிலைபெறு தன்மையின் முக்கியத்துவத்தினை அரசாங்கம் வழியுறுத்தியது. எதிர்காலம் மீள்புதிப்பிக்கத்தக்க சக்தி என்பதனை நாம் தேசிய சேமிப்பு வங்கியில், அங்கீகரித்து நிலைபெறுதன்மை மீதான அரசாங்கத்தின் முயற்சிகளுக்கு உதவுவதில் நாம் ஈடுபட்டுள்ளோம். இதனை அடைவதற்காக தேசிய சேமிப்பு வங்கியானது மின்சக்தி மீள்புதிப்பிக்கத்தக்க சக்தி அமைச்சினால் ஆரம்பிக்கப்பட்ட நாடளாவிய ரீதியில் சமுதாயத்தை அடிப்படையாகக் கொண்ட சூரிய சக்தி மின்சார கருத்திட்டம் ஒன்றான 'சூரிய பல சங்கிராமய' (சூரிய சக்திக்கான போராட்டம்) கருத்திட்டத்திற்கான உத்தியோகபூர்வ வங்கியாக விளங்குகின்றது.

## எதிர்கால நோக்கு

எமது வாடிக்கையாளர்களுக்கு நாம் வழங்குவவைகளை அதிகரிப்பதற்கு எமது உற்பத்தித் துறையினை ஐயமின்றி அங்கீகரிக்கின்ற மற்றும் உச்சப்படுத்துகின்ற பாதையில் நாம் தொடர்ந்தும் செல்வோம். உற்பத்தி துறையினையும் வருமான மூலங்களையும் பண்முக்கப்படுத்தும் நோக்குடனும் கிடைக்கத்தக்க மூலதனத்தினை சிறப்பாக முகாமை செய்வதற்கும் வங்கி, அதன் சர்வதேச வங்கிச் சேவை தொழிற்பாடுகளை விஸ்தரிப்பதற்கு மிக உன்னிப்பான திட்டங்களை வடிவமைத்துள்ளது. எமது தொழிற்புத்தினையும் உட்கட்டமைப்பையும் மேலும் நவீனமயப்படுத்துவதற்கான முதலீட்டிலும் நாம் கவனம் செலுத்த உள்ளோம். நிறைவாக மிகவும் உட்சேர்க்கின்ற வங்கி ஒன்றாக விளங்குவதற்கு பண்முக்கப்படுத்தல் மற்றும் திறந்த தன்மை மீது தொடர்ந்தும் பணியாற்றுவோம்.

## பாராட்டுகள்

பொது முகாமையாளர் மற்றும் அவரது முகாமைத்துவ அணி அத்துடன் அர்பணிப்பும் விசுவாசமும் மிக்க எமது பதவியினரின் கடமைப் பொறுப்பும் அர்பணிப்பும் இன்றி 2016 இல் தேசிய சேமிப்பு வங்கியின் முக்கிய செயலாற்றுகையும் தொடர்ச்சியான வெற்றியும் அடையப்பெற்றிருக்க முடியாதவையாகும். மதிநுட்பமிக்க வழிகாட்டலுக்கும் ஆலோசனைக்கும் எனது சக பணிப்பாளர்களுக்கும் நாம் மிக ஆழமாக பாராட்டுகின்ற அவர்களது நம்பிக்கைக்கும் எமது வாடிக்கையாளர்களுக்கும் புற பங்குதாரர்களுக்கும் நன்றி கூறுகின்றேன்.

ஆகக் கீழ் மட்டத்திலும் நாம் நிலைத்திருக்கின்றோம் என்பதனை உறுதி செய்வதற்காக அவர்களது இன்றியமையாத ஆதரவிற்காக அஞ்சல் மா அதிபர், அஞ்சல் திணைக்களத்தின் அலுவலர்கள், அஞ்சல் அதிபர்கள், உப அஞ்சல் அலுவலர்கள் மற்றும் ஏனைய அலுவலர்களுக்கு எனது பாராட்டை தெரிவிப்பதில் மகிழ்ச்சியடைகின்றேன்.

நிறைவாக, தமது தொடர்ச்சியான ஆதரவிற்கும் வழிகாட்டலுக்கும் கௌரவ அரசாங்க தொழில் முயற்சிகள் அபிவிருத்தி அமைச்சர், கௌரவ அரசாங்க தொழில் முயற்சிகள் அபிவிருத்தி பிரதி அமைச்சர், அரசாங்க தொழில் முயற்சிகள் அபிவிருத்தி அமைச்சின் செயலாளர், மற்றும் அலுவலர்கள், கௌரவ நிதி அமைச்சர், கௌரவ இராஜாங்க நிதி அமைச்சர், திறைசேரியின் செயலாளர் மற்றும் அலுவலர்கள், இலங்கை மத்திய வங்கியின் ஆளுநர் மற்றும் அலுவலர்கள், சட்டமா அதிபர், கணக்காய்வாளர் தலைமை அதிபதி, அத்துடன் அவரது அணி மற்றும் ஏனைய ஒழுங்குபடுத்தல் நிறுவனங்களின் பிரதானிகள் மற்றும் அவர்களது அணி ஆகியோருக்கு நான் நன்றி கூறுகின்றேன்.



அல்வீன் த சீல்வா

தலைவர்

2017 மார்ச் 28

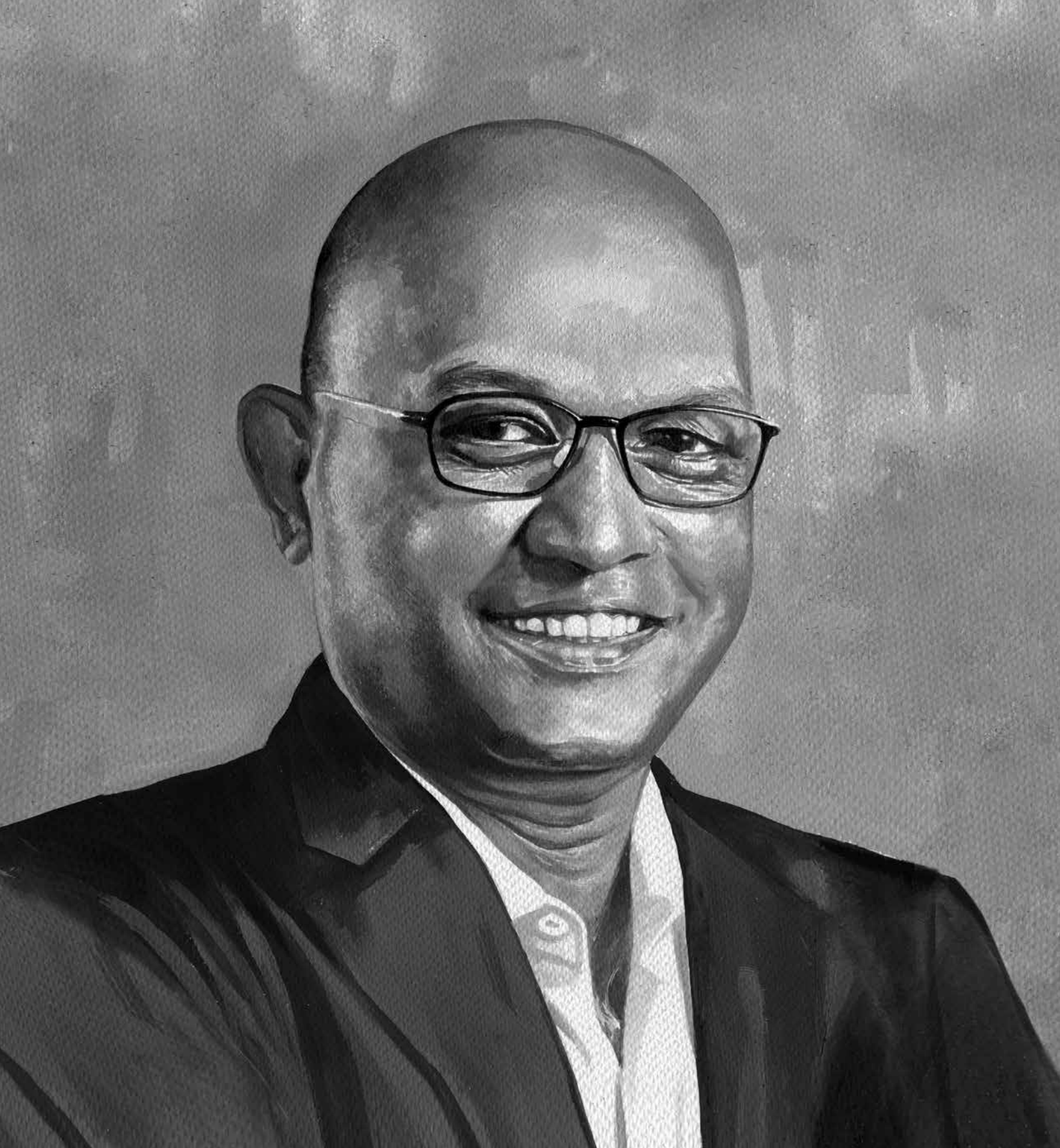

## பொது முகாமையாளர்/பிரதம நிறைவேற்று அதிகாரியின் மீளாய்வு

2016 இல் எமது அர்பணிப்பும் ஒருங்கிசைவான மூலோபாயமும் வங்கியின் சொத்து தரத்தில் பாரியதொரு மேம்பாட்டினை தோற்றுவித்துள்ளது. எமது திட்டவட்டமான முன்மாதிரியான நிதி சார் பெறுபேறுகள் உலக சிறந்த நடைமுறைகள் மற்றும் சிறந்த ஆளுகைக்கான எமது அர்பணிப்பு ஊடாக தோற்றுவிக்கப்பட்டவையாகும்.

## வலுவூட்டலின் அடையாளம்

2016 இன் இறுதியில் உள்ளவாறு 912 பில்லியன் ரூபா மொத்த சொத்துக்களுடன் நாட்டில் நான்காவது பாரிய வங்கியாக நாம் விளங்குகின்றோம். வாடிக்கையாளர்களின் நம்பிக்கையினை பிரதிபலித்து இவ் ஆண்டின் போது இவ் வியாபார அலகுகள் தொடர்ந்தும் வளர்ச்சியுற்றன. 10.32 வீத ஆண்டுக்கான உயர் வளர்ச்சி ஒன்றினை வைப்புகள் பதிவு செய்து ரூபா 6.57 பில்லியன் தொகையினை அடைந்தது. அதேவேளை, வட்டி உழைக்கின்ற சொத்துகள் 7.37 வீதத்தினால் ரூபா 870 பில்லியன் ஆக வளர்ச்சியுற்றன. இவை 7.50 வீத வளர்ச்சியொன்றினை பதிவு செய்து மொத்த சொத்துகளில் விளைவுகளை தோற்றிவித்தது. அரசாங்க பிணையங்கள் சந்தையில் தனது வலுவான பிரசன்னத்துடன் நிதித்துறையில் வங்கி முன்னணியில் இருந்து வருகின்றது.

எவ்வாறிருந்தபோதிலும், ரூபா 13,303 மில்லியன் வரிக்கு முந்திய இலாப வளர்ச்சியில் 2015இல் காணப்பட்ட 3.32 வீதத்துடன் ஒப்பிடுகையில் இவ் ஆண்டின் போது 2.89 வீதத்திற்கு இலாப எல்லை குறைந்தமையின் பிரதான காரணமாக வியாபார அளவுகளில் வளர்ச்சியுடன் 2.02 வீத வளர்ச்சி ஒன்று ஒப்பிடத்தக்க கூடியதாக இருக்கவில்லை.

## எடுத்துக்காட்டான சொத்துத் தரம்

இவ் ஆண்டின் போது வங்கி அதன் சொத்து தரத்தினை மேம்படுத்துவதற்கு முக்கிய கவனம் செலுத்தியதுடன் மூலவளங்களையும் திரட்டியது. நாம் மீளஅறவிடல் முயற்சிகளுடன் கடன் மதிப்பீடுகளினதும் பிந்திய அங்கீகார கண்காணித்தலினதும் முழுமையான செயன்முறையினையும் வலுப்படுத்தினோம். இதன் விளைவாக செயலாற்றலற்ற முற்பணங்கள் 2015 இல் இருந்த 3.5% உடன் ஒப்பிடுகையில் 2016 இன் இறுதியில் 1.55% ஆக காணப்பட்டது. வங்கியின் சொத்துத் தரமானது குறிப்பிடத்தக்க மேம்படுத்தல் ஒன்றினை பதிவு செய்து செயலாற்றல் அற்ற முற்பணத்தின் ஆகக் குறைந்த மட்டத்தினை அடைந்தது. இது வங்கி தொழிற்துறையில் ஆகக் குறைந்த மட்டமாக விளங்குகின்றது. குறைநிறைப்பு மூலதனத்தினை மேலும் வலுப்படுத்துவதற்காக வங்கி, தொகுதிக் கடன் வழங்கல் வாயிலாக ரூபா 6 பில்லியன் தொகையினை திரட்டியது.

## சிறந்த ஆளுகைக்கான அர்ப்பணிப்பு

ஏதேனும் வியாபாரம் ஒன்றின் வெற்றிக்கு நிறுவன ஆளுகையின் அதி உயர்ந்த நியமங்கள் மிக முக்கியத்துவமிக்கவையாகும். தலைவரின் தலைமையிலான சபையானது வங்கியின் முழுமைசார்ந்த செயற்முறையில் ஒருங்கிணைக்கப்பட்டுள்ள நிறுவன ஆளுகை, இடர் முகாமைத்துவம் மற்றும் இணங்குவித்தல் ஆகியவற்றில் உலகில் சிறந்த நடைமுறையை பின்பற்றுகின்றது. வங்கியின் முதன்மை மூலோபாயமானது எமது பங்குதாரர்களுக்கு நிலைத்திருக்கத்தக்க இலாபங்களை உருவாக்குவதை நோக்கி திசைப்படுத்தப்பட்டுள்ளது. எமது உயர் திறன் பெற்ற, அனுபவம் வாய்ந்த முகாமைத்து அணியானது நிலைபேறான இலாபங்களை வழங்குகின்ற சிறந்த ஆளுகைக்கு அர்ப்பணித்துள்ளது.

அர்ப்பணிப்புமிக்க எமது பதவியினரைக் கொண்ட அணி வங்கிக்கு மிகவும் விசுவாசமிக்கதாக திகழ்கின்றது. வங்கி அதன் ஊழியர்களின் தொழில்சார் அபிவிருத்திக்கு தொடர்ச்சியான ஆதரவு வழங்குகின்றது. தேசிய சேமிப்பு வங்கியானது ஒவ்வொரு வருடமும் கட்டாய உள்நாட்டு வெளிநாட்டு பயிற்சி நிகழ்ச்சித் திட்டங்களில் முதலிடுகின்றது. வங்கி, அனைத்து தொழிற்சங்கங்களுடனும் ஐக்கியமான உறவினையும் பேணுகின்றது.



## எதிர்காலம் பற்றிய நோக்கு

முக்கிய மூலோபாயத் தொழில் மற்றும் துணைச் சேவை அலகுகளை செயற்படுத்துவதன் மீது கவனம் சொலுத்துவதற்கு அனைத்து முக்கிய தொழில் துறைகளிலும் விஸ்தரிப்பு செயற்புறையொன்றினை ஆரம்பித்துள்ளது. எமது மிக முக்கிய கவனம் மையங்கள், தொழிநுட்பத்தில் பண்முக மேம்பாடுகளுடன் எமது நிலைத்திருத்தலுக்கு நிகராக இடம்பெறுகின்ற கிளை வங்கிச் சேவை மற்றும் தகவல் உட்கட்டமைப்பு அபிவிருத்தி என்பனவாகும். தேசிய சேமிப்பு வங்கியின் உயிர்நாடி எமது வாடிக்கையாளர்களாவதுடன் சமூகத்தின் அனைத்து வகுப்பினருக்கான வங்கியாக எமது நற்பெயரினை நிலை நிறுத்துதற்கு நாம் அர்பணித்துள்ளோம். எமது பரந்த வாடிக்கையாளர் தளமானது தமது தேவைகளை நிறைவு செய்வதனை எளிதாக்குகின்ற மாற்றத்தில் நாம் விளங்குகின்ற நிலையில் எம்மை தனித்துவம்மிக்கதாக நிலைப்படுத்துகின்றது.

## பாராட்டுகள்

நிறைவாக, 2016 இல் தேசிய சேமிப்பு வங்கியின் வெற்றிக் கதையில் மிக முக்கியமானவர்களை ரூபாகமூட்டுவது இன்றியமையாததாகும். முதலாவதாக தலைவருக்கும் பணிப்பாளர் சபைக்கும் எனது முகாமைத்துவ அணிக்கும் நன்றி கூறுகின்றேன்.

கௌரவ அரசாங்க தொழில் முயற்சிகள் அபிவிருத்தி அமைச்சர், கௌரவ அரசாங்க தொழில் முயற்சிகள் அபிவிருத்தி பிரதி அமைச்சர், அரசாங்க தொழில் முயற்சிகள் அபிவிருத்தி அமைச்சின் செயலாளர், மற்றும் அலுவலர்கள், கௌரவ நிதி அமைச்சர், கௌரவ இராஜாங்க நிதி அமைச்சர், திறைசேரியின் செயலாளர் மற்றும் அலுவலர்கள் இலங்கை மத்திய வங்கியின் ஆளுநர் மற்றும் அலுவலர்கள், அஞ்சல் மா அதிபர் மற்றும் அவரது அணி, சட்டமா அதிபர், கணக்காய்வாளர் தலைமை அதிபதி அத்துடன் அவரது அணி மற்றும் ஏனைய ஒழுங்குபடுத்தல் நிறுவனங்களின் பிரதானிகள் மற்றும் அவர்களது அணி ஆகியோருக்கு நான் நன்றி கூறுகின்றேன்.

மக்களுக்கான மக்களின் வங்கியொன்றாக வாடிக்கையாளர்கள் எம் மீது தொடர்ந்து நம்பிக்கை வைத்துள்ளனர் என்ற நம்பிக்கையின் மூலம் நாம் மிகவும் தாழ்மையுடன் விளங்குகின்றோம். தமது அயராத ஆதரவிற்காக அனைத்து எமது பங்குதாரர்களுக்கும் நான் நன்றி தெரிவிக்கின்றேன்.

இறுதியாக தேசிய சேமிப்பு வங்கி அணியின் ஒவ்வொரு உறுப்பினர்களின், விசேடமாக 2016 ஆம் ஆண்டில் ஓய்வுபெற்றவர்களின் விசுவாசம் மற்றும் அர்பணிப்புக்காக எனது நன்றிகள் உரித்தாகும். எமது ஒப்பற்ற வாலாறு 2016 ஆம் ஆண்டினை வியப்பிக்கும் அத்தியாயம் ஒன்றாக தோற்றுவித்தமைக்காக அனைவருக்கும் நன்றி கூறுகின்றேன்.

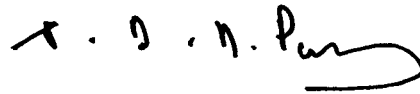

எஸ் டி என் பெரேரா

பொது முகாமையாளர்/பிரதம நிறைவேற்று அதிகாரி

2017 மார்ச் 28

## நோக்கெல்லை நரம்புகள்

தூணும் வேர்களும், நாட்டின் மிகப் பெரிய சிறப்பியல்பு வங்கியாக எமது உறுதிப்பாட்டினை அடையாளப்படுத்துகின்றன. எமது பிரதான பங்குதாரர்களாக விளங்கும் இலங்கை மக்கள் மத்தியில் சேமிப்புக் கலாசாரமொன்றினை பேணி வளர்ப்பதற்கான நீடித்து நிலவுகின்ற அர்ப்பணிப்பினையும் இது எடுத்துரைக்கின்றது.



**கதைப்பின்னல்**

## நதியியல் முலதனம்

### பொது நோக்கு

வங்கி ஒன்றாக, எமது பெறுமதி உருவாக்கச் செயன்முறையினுள் அனைத்து ஏனைய முலதனங்களுடனும் நேரடியாக இணைந்து காணப்படுகின்ற எமது தொழிலுக்கு நிதி முலதனம் இன்றியமையாததாகும். இவ் அத்தியாயமானது கடந்த காலங்களில் வங்கி எவ்வாறு அதன் வளர்ச்சியினை நிலைநிறுத்தியது என்பது பற்றியும் எதிர்காலத்திற்கான அதன் திட்டங்கள் பற்றியும் எடுத்துக்காட்டுகின்றது. வங்கித் தொழிற் துறையானது புதிய ஒழுங்குபடுத்தல்கள் மற்றும் சவால்களுடன் நாளாந்தம் மாற்றமடைந்து வருகின்றது. தேசிய சேமிப்பு வங்கியானது வங்கிக்கான பெறுமதியினை தோற்றுவிப்பதற்கு இச் சவால்களை பயன்படுத்திக் கொண்டது. இவை நிதிக் குறிகாட்டிகள் ஊடாக எடுத்துக்காட்டப்படுகின்றன.

### நதிச் செயலாற்றுகைப் பகுப்பாய்வு

#### வருமானக் கூற்றின் சாராம்சம்

விடயம்	2016	2015	அதிகரிப்பு/ குறைவு ரூபா மில்லியன்	வளர்ச்சி %
	ரூபா மில்லியன்	ரூபா மில்லியன்		
வட்டி வருமானம்	86,390	78,128	8,262	10.6
வட்டிச் செலவு	60,923	51,146	9,777	19.1
வட்டியற்ற வருமானம்	872	1,043	(171)	(16.4)
தொழிற்படுத்தல் செலவுகள்	10,344	10,415	(71)	(0.7)
பெறுமதிக்குறைப்பு விதிப்பனவுகள்	(100)	2,140	(2,240)	(104.7)
வரிக்கு முந்திய இலாபம்	13,303	13,034	269	2.1
வரி விதிப்பு (பெ.சே.வ, தே.நி.வ, வருமான வரி)	6,596	6,798	(202)	(3.0)
வரிக்கு பிந்திய இலாபம்	9,498	8,672	826	9.5

### இலாபத் தன்மை

#### வரிக்கு முந்திய இலாபமும் வரிக்கு பிந்திய இலாபமும்

[ ரூபா மில்லியன் ]

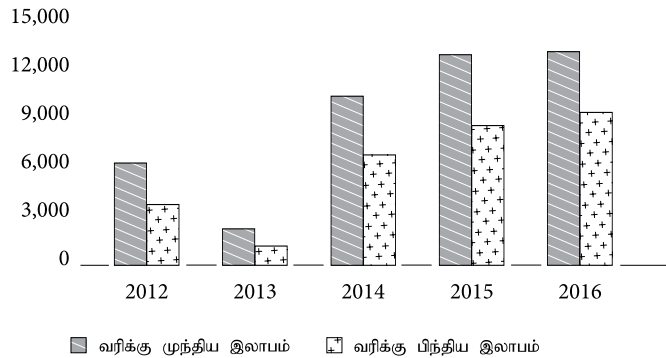

ஏதோ ஒரு வகையில் பாதகமான தொழிற்படுத்தல் சூழலுக்கு மத்தியில் வங்கி அதன் வளர்ச்சியினைத் தொடர்ந்ததுடன் போற்றத்தக்க இலாபச் செயலாற்றுகையொன்றினை பதிவு செய்தது. 2016 ஆம் ஆண்டிற்கான வரிக்கு முந்திய இலாபம் மற்றும் வரிக்கு பிந்திய இலாபம் என்பன 2015 இல் பதிவாகிய முறையே ரூபா 13,034 மில்லியன் மற்றும் ரூபா 8,672 மில்லியன் உடன் ஒப்பிடுகையில் ரூபா 13,303 மில்லியன் மற்றும் 9,498 மில்லியன் தொகையினை எய்தின. இது வங்கியின் வரிக்கு பிந்திய இலாபத்தின் ஒரு போதும் இல்லாத அதிகூடிய தொகையாகும். செலவுக் குறைப்பு முன்னேற்றத்துடன் ஒன்றிணைந்த குறைக்கப்பட்ட பெறுமதிக் குறைப்பு விதிப்பனவுகளுடனான அளவுகளின் விஸ்தரிப்புக்கு உரித்தான வருமானமானது அதிகரித்த இலாபத் தன்மைக்கு இட்டுச்சென்றது.

### வட்டி வருமானக் தொகுப்பு - 2016

[ % ]

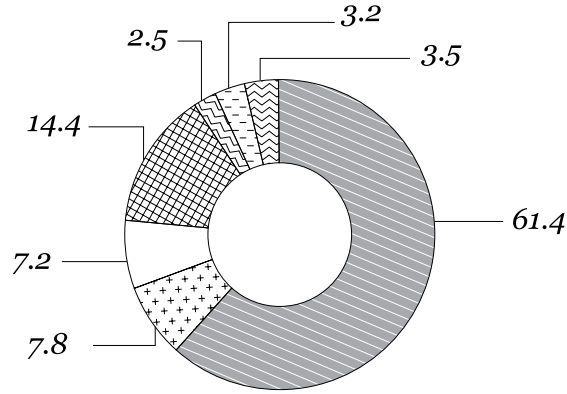

- அரசாங்க பிணையங்கள்
  வீடமைப்பு கடன்
  தனிநபர் கடன்கள்
  கருத்திட்ட கடன்களும் நிறுவன கடன்களும்
- வெப்பங்களுக்கு எதிரான கடன்கள்
  அடகு
  ஏனைய கடன்களும் முதலீடுகளும்

### வட்டிச் செலவுகள் தொகுப்பு - 2016

[ % ]

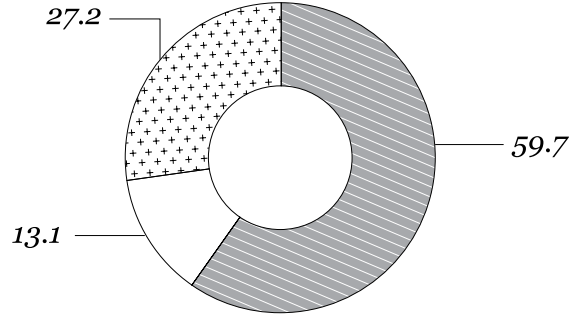

■ நிலையான வைப்புகள்    □ சேமிப்பு வைப்புகள்    ▣ கடன்பாடுகள்

### தேறிய வட்டி வருமானம்

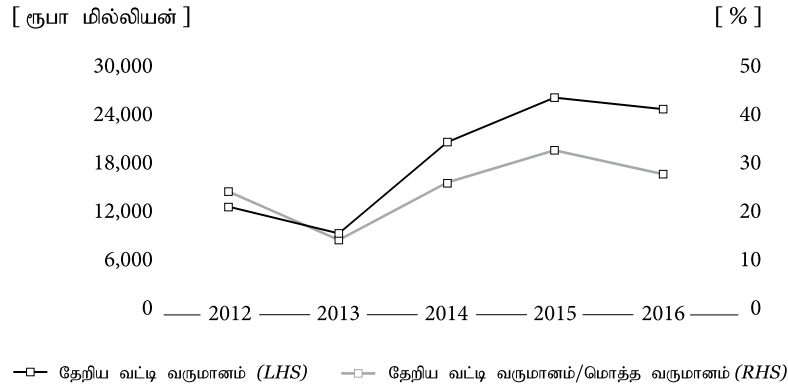

—□— தேறிய வட்டி வருமானம் (LHS)    —□— தேறிய வட்டி வருமானம்/மொத்த வருமானம் (RHS)

வருடங்கள்	தேறிய வட்டி வருமானம்	தேறிய வட்டி வருமானம்/மொத்த வருமானம் %
	ரூபா மில்லியன்	
2012	13,389	25.3
2013	10,107	15.4
2014	21,380	27.4
2015	26,983	34.0
<b>2016</b>	<b>25,467</b>	<b>29.1</b>

வங்கியின் தேறிய வட்டி வருமானம் ரூபா 25,467 மில்லியனை எய்தியது. இது, 2016 இன் ரூபா 26,983 மில்லியனுக்கு எதிராக ரூபா 1,516 மில்லியன் அல்லது 5.6% சிறியளவு குறைவானதாகும். இதற்கு பிரதான காரணம் வைப்புச் செலவில் காணப்பட்ட அதிகரிப்பாகும்.

மீளாய்வுக்கு உட்பட்ட ஆண்டின் போது அரசாங்க பிணையங்கள் மொத்தத்தில் 61.4% பங்களிப்புடன் வருமானம் உழைக்கின்ற சொத்துக்கள் மத்தியில் முதலிடம் வகித்தது. அரசாங்க பிணையங்களில் வைப்புகளில் 60% ஆகக் குறைவாக முதலீடுவதற்கு எம்மை தேவைப்படுத்துகின்ற வங்கி மீதான ஒழுங்குபடுத்தலை கடைப்பிடிப்பதன் விளைவாக இது ஏற்பட்டிருந்தது. இச் சாதனங்கள் மிகவும் திரவத்தன்மை கொண்டன என்பதனால் வங்கியானது ஏனைய வங்கிகள் நிதி நிறுவனங்களுடன் ஒப்பிடுகையில் சந்தையில் மாற்றங்களை மிக இலகுவாக சீராக்கக் கூடியது.

மொத்த வைப்புகளானவை வங்கியின் மொத்த வட்டிச் செலவுகளுக்கு 72.8% இணைப் பங்களிப்புச் செய்து நிதியளித்தல் கலப்பின் 72.1% இணை உள்ளடக்குகின்றது. இவற்றில் ஒரு கணிசமான பகுதி மீள் விலையிடுதலின் காரணமாக சந்தை வட்டி விகிதத்தில் மாற்றத்திற்கு குறுகிய காலமானதாகவும் உணர்வுமிக்கதாகவும் இருந்தது.

#### வட்டியற்ற வருமானம்

வட்டியற்ற வருமானமானது கட்டணங்கள் மற்றும் தரகுகள், தேறிய வர்த்தகப்படுத்தல் வருமானம், நிதியியல் முதலீடுகளில் இருந்து தேறிய இலாபம்/(நட்டம்) மற்றும் ஏனைய வேறு தொழிற்பாட்டு வருமானம் ஆகியவற்றை உள்ளடக்குகின்றது. கட்டணம் மற்றும் தரகு வருமானமானது கடன் வழங்குதல், அட்டை தொழிற்பாடுகள், மற்றும் பணம் அனுப்புதல் சேவைகள் போன்றவற்றிலிருந்து அறவிடப்படுகின்ற கட்டணங்களை உள்ளடக்குகின்ற வட்டியற்ற வருமானத்தின் முதன்மையான கூறாக விளங்குகின்றது. முன்னைய ஆண்டில் 40.9 வீதத்தினால் வளர்ச்சி அடைந்த தேறிய கட்டணம் மற்றும் தரகு வருமானமானது 2015 இல் காணப்பட்ட ரூபா 364 மில்லியனுக்கு எதிராக ரூபா 513 மில்லியனாக காணப்பட்டது. வர்த்தகப்படுத்தல் துறையிலிருந்தான தேறிய பெறுகை 113.2% வீழ்ச்சி ஒன்றினை பதிவு செய்தது. இது, 2015 இல் காணப்பட்ட ரூபா 298 மில்லியன் இலாபத்திலிருந்து 2016 இல் ரூபா 39 மில்லியன் நட்டமாக திரும்பியது. காலப்பகுதிக்கான தேறிய வர்த்தகப்படுத்தல் வருமானத்தில் வீழ்ச்சிக்கான பிரதான காரணங்கள் வர்த்தகப்படுத்தல் துறையில் பங்கு மூலதனம் மற்றும் அரசாங்க பிணையங்கள் இரண்டின் மீதும் தேறிய மூலதனப் பெறுகைகளில் நட்டங்கள் மற்றும் வீழ்ச்சி அளவீட்டில் அதிகரிப்பாகும். வங்கியின் நிதியியல் முதலீடுகளில் இருந்து தேறிய இலாபம்/(நட்டம்) ரூபா 41 மில்லியனை அடைந்தது இது, 2015 இன் ரூபா 28 மில்லியனுக்கு எதிராக 47.0% அதிகரிப்பொன்றாகும். இதற்கு பிரதான காரணம் விற்பனைக்காக கிடைக்கத்தக்க முதலீடுகளை இலாபத்தில் விற்பனை செய்ததாகும். ஏனைய தொழிற்படுத்தல் வருமானமானது 2015 இல் ரூபா 353 மில்லியன் மீது 1.1% சிறிய அதிகரிப்பை காண்பித்து ரூபா 357 மில்லியன் வரை உயர்ந்தது.



### தொழிற்படுத்தல் செலவுகள்

#### தொழிற்படுத்தல் செலவுகள் தொகுப்பு

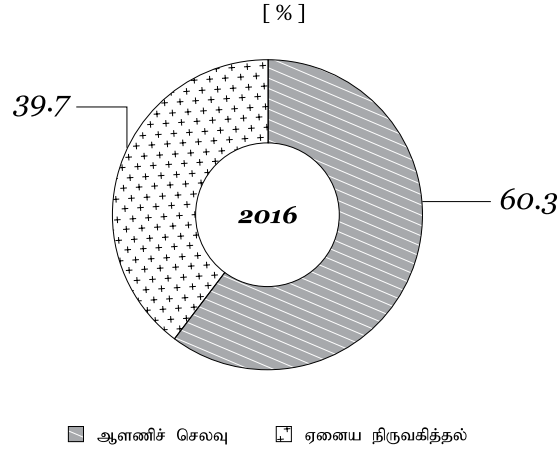

செலவுகள்	தொகை ரூபா மில்லியன்	%
ஆளணிச் செலவு	6,235	60.3
ஏனைய நிருவகித்தல்	4,109	39.7
மொத்தம்	10,344	100.0

#### வருமானத்திற்கான செலவு

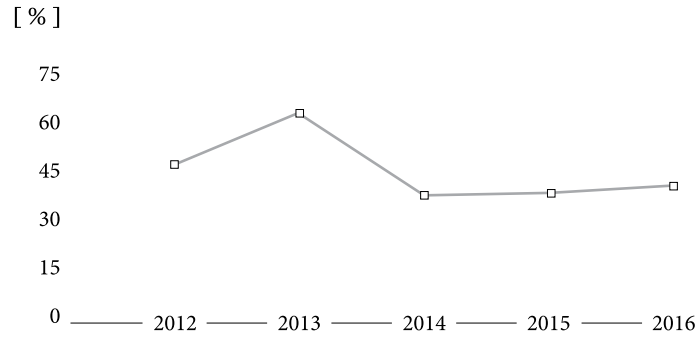

வருடம்	வருமானத்திற்கான செலவு விகிதாசாரம்
2012	46.1
2013	62.2
2014	36.7
2015	37.4
<b>2016</b>	<b>39.6</b>

ஆண்டிற்கான ஏனைய தொழிற்படுத்தல் செலவுகள் ரூபா 10,344 மில்லியனாக இருந்தன 2015 இக்கான இதற்கான ஒப்பீட்டு தொகை 10,415 மில்லியன் ஆக இருந்தது. இது 0.7% சிறிய வீழ்ச்சி ஒன்றாக காணப்படுகின்றது.

ஆளணிச் செலவுகளில் அதிகரிப்பானது வியாபார மூலோபாய விஸ்தரிப்பிற்காக புதிய பதவியினரை ஆட்சேர்த்தல் மற்றும் நிரந்தர பதவியணிக்குள் ஒப்பந்த அடிப்படையிலான பதவியினரை உள்ளீர்த்தல் ஆகியன பிரதான காரணங்களாக இருந்தன.

#### பெறுமதிக் குறைப்பு விதிப்பனவு

	2016 ரூபா மில்லியன்	2015 ரூபா மில்லியன்	மாற்றம் %
பெறுமதிக் குறைப்பு விதிப்பனவு	(100)	2,140	(104.7)
மொத்த பெறுமதிக் குறைப்பு ஏற்பாடு	1,732	3,092	(44.0)
மொத்த கூட்டு மொத்த கடன்கள் மற்றும் முற்பணங்களின் வீதம் ஒன்றாக மொத்த பெறுமதி குறைப்பு (%)	0.53	1.12	(52.7)

கடந்த வருடத்தில் வங்கியானது செயலாற்றல் அற்ற சொத்துகள் மற்றும் கட்டுப்பாட்டு இடர்களை தீர்பதற்கு கடுமையான முயற்சிகளை எடுத்தது. இதனால் சொத்துத் தரத்தில் வினைத்திறன் மிக்க முகாமைத்துவம் உறுதிப்படுத்தப்பட்டது. இலக்கு எல்லையினுள் சொத்து தரத்தினை கட்டுப்படுத்துவதற்கு உதவிய குறித்துரைத்த பரிந்துரைகளுக்கு இட்டுச் சென்ற முகாமைத்துவத்திற்கு மத்தியிலான கிரமமான கூட்டங்கள் போன்ற பல்வேறு நடவடிக்கைகளை ஒன்றிணைத்து செயலாற்றல் அற்ற சொத்துகளை தீர்ப்பதற்கான முழுமையான நிகழ்ச்சித்திட்டம் ஒன்றினை வங்கி செயற்படுத்தி உள்ளது.

வங்கியானது ஆண்டுக்காக ரூபா 100 மில்லியன் பெறுமதிக்குறைப்பு திரும்புகை ஒன்றினை கொண்டிருந்தது. முன்னைய ஆண்டின் ரூபா 2,140 மில்லியன் பெறுமதிக்குறைப்பு விதிப்பனவுடன் ஒப்பிடுகையில் இது ரூபா 2,240 மில்லியன் அல்லது 104.7% வீழ்ச்சி ஒன்றாகும். கூட்டு மொத்த கடன்கள் மற்றும் முற்பணங்கள் மீதான விகிதம் ஒன்றாக பெறுமதிக் குறைப்பு ஏற்பாடு 2015 இல் 1.12 இலிருந்து 2016 0.53% ஆக 52.7% இனால் சடுதியாக குறைவடைந்தது.

### வரி வீதப்பு

[ ரூபா. மில்லியன் ]

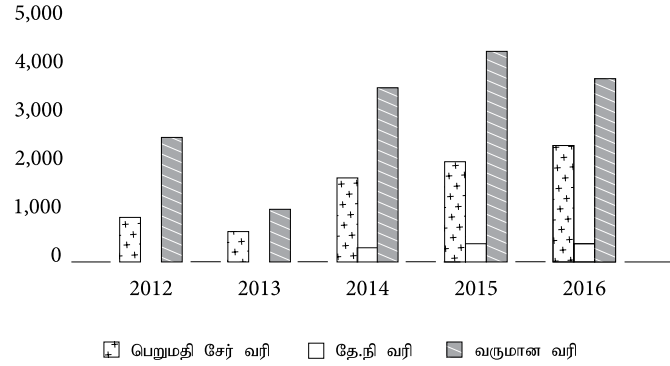

வருடம்	பெறுமதி சேர் வரி ரூபா மில்லியன்	தே. நி வரி ரூபா மில்லியன்	வருமான வரி ரூபா மில்லியன்
2012	926	–	2,578
2013	624	–	1,095
2014	1,745	291	3,606
2015	2,062	375	4,361
<b>2016</b>	<b>2,406</b>	<b>386</b>	<b>3,805</b>

வங்கியின் ஓட்டுமொத்த விளைவு வருமான வரி விகிதம் 2015 இல் காணப்பட்ட 33.5% உடன் ஒப்பிடுகையில் 2016 இல் 28.6% ஆக இருந்தது. நிதிச் சேவைகள் மீதான பெறுமதி சேர்க்கப்பட்ட வரி, நிதிச்சேவைகள் மீதான தேச நிர்மாண வரி மற்றும் வருமான வரி என்பன முறையே ரூபா 2,406 மில்லியன் (2015 - ரூபா 2,062 மில்லியன்), ரூபா 386 மில்லியன் (2015 - ரூபா 375 மில்லியன்) மற்றும் ரூபா 3,805 மில்லியன் (2015 ரூபா 4,361 மில்லியன்) ஆகவிருந்தன. நிதிச் சேவைகள் மீதான பெறுமதி சேர்வரி மற்றும் தேச நிர்மாண வரி என்பன இவ் ஆண்டின் போது வங்கியின் தொழிற்பாட்டு இலாபத்தில் அதிகரிப்பு மற்றும் பெறுமதிசேர் வரியில் 11% இருந்து 15% அதிகரிப்பு ஆகிய காரணங்களினால் முறையே 16.7% மற்றும் 2.9% இனால் அதிகரித்தன.

இக் காலப்பகுதிக்கான வருமான வரிக்கான ஏற்பாடானது செயல்திறன் மிக்க வரித் திட்டமிடலின் விளைவொன்றாக 2015 இல் அதே காலப்பகுதியுடன் ஒப்பிடுகையில் ரூபா 556 மில்லியன் இனால் குறைவடைந்துள்ளது.

**அரசாங்கத்திற்கான பங்களிப்பு**

வருடம்	அரசாங்கத்திற்கான பங்களிப்பு ரூபா மில்லியன்	அரசாங்கத்திற்கான பங்களிப்பு/மொத்த வருமானம்
2012	6,327	12.0
2013	4,731	7.2
2014	11,043	14.2
2015	11,015	13.9
<b>2016</b>	<b>19,251</b>	<b>22.0</b>

வங்கியானது விசேட கட்டணம், பங்கிலாபம், அறவீடு மற்றும் காப்புறுதி நம்பிக்கை பொறுப்பு நிதியத்திற்கான பங்களிப்பு போன்ற வழிகள் ஊடாக வரிகளுக்கு மேலதிகமாக தேசத்தின் அபிவிருத்திக்கு தேசத்தின் சேமிப்பு வங்கியாக அதன் பங்களிப்பினை தொடர்ந்தும் வழங்குகின்றது. இவ் ஆண்டின் போது ரூபா 533 மில்லியன் விசேட கட்டணமாக இருந்த அதேவேளை, பங்கு இலாபங்கள் மற்றும் அறவீடுகளாக ரூபா 12,026 மில்லியன் தொகை கொடுப்பனவு செய்யப்பட்டது. காப்புறுதி நம்பிக்கை பொறுப்பு நிதியத்திற்கான பங்களிப்பு ரூபா 95 மில்லியன் ஆகும். விசேட கட்டணங்கள், பங்கிலாபங்கள்/அறவீடு மற்றும் காப்புறுதி நம்பிக்கை நிதியத்திற்கான பங்களிப்பு என்பவற்றிற்கான 2015 இல் ஒப்பீட்டு தொகைகள் முறையே ரூபா 1,333 மில்லியன், ரூபா 2800 மில்லியன், ரூபா 84 மில்லியன் ஆக இருந்தன.

**ஏனைய அனைத்தையும் உள்ளடக்கிய வருமானம்**

2016 ஆம் ஆண்டானது 2015 இல் காணப்பட்ட ரூபா 1,356 மில்லியனுடன் ஒப்பிடுகையில் ஏனைய அனைத்தையும் உள்ளடக்கிய வருமானத்தில் ரூபா 1,989 மில்லியன் பெறுகையுடன் முடிவுற்றது. மொத்த ஏனைய அனைத்தையும் உள்ளடக்கிய வருமானமானது ரூபா 2,379 மில்லியன் கொண்ட ஓய்வூதிய நலத்திட்டங்கள் மீதான கணிப்பீட்டு பெறுகைகள், ரூபா 47 மில்லியன் கொண்ட விற்பனைக்காக கிடைக்கத்தக்க நிதிச் சொத்துகளின் விற்பனை மீதான வருமானக் கூற்றுக்கு மாற்றப்பட்ட நியாயப்பெறுமதி பெறுகைகள் மற்றும் முறையே ரூபா 137 மில்லியன் ரூபா 300 மில்லியன் கொண்ட காசுப் பாய்ச்சல் காப்புகள் மீதான நடட்டங்கள் மூலம் பகுதியளவில் எதிரீடு செய்யப்பட்டவை மற்றும் விற்பனைக்காக கிடைக்கத்தக்க நிதிச் சொத்துகளின் மீள் அளவீடுகள் ஆகியவற்றை உள்ளடக்குகின்றது.

**நிதி நிலைப்பகுப்பாய்வு**

**சொத்துகள்**

	2016 ரூபா மில்லியன்	2015 ரூபா மில்லியன்	2016 %	2015 %
மொத்த சொத்துகள்	<b>911,704</b>	848,079	<b>100.0</b>	100.0
நிதிச் சொத்துகள் - முதிர்வுக்காக வைக்கப்பட்டவை	<b>505,824</b>	515,303	<b>55.5</b>	60.8
ஏனைய வாடிக்கையாளர்களுக்கான கடன்களும் வருமதிகளும்	<b>291,977</b>	248,033	<b>32.0</b>	29.3
வங்கிகளுக்கான கடன்களும் வருமதிகளும்	<b>31,834</b>	23,718	<b>3.5</b>	2.8
வர்த்தகப்படுத்தலுக்காக வைக்கப்பட்ட ஏனைய நிதிச் சொத்துகள்	<b>20,291</b>	13,543	<b>2.2</b>	1.6

வங்கியின் சொத்து தளம் முன்னைய ஆண்டினை விட 7.5% அதிகரிப்பு ஒன்றுடன் ரூபா 911,704 மில்லியனை எய்தியது. இவ் அதிகரிப்புக்கு பிரதான காரணமாக மொத்த சொத்துகளில் 35.5%ஐ உள்ளடங்குகின்ற கடன் வழங்குதல் துறையின் 19.2% அதிகரிப்பு காரணமாக விளங்கியது.

நிதி முதலீடுகள் - முதிர்வுக்காக வைக்கப்பட்டவையாக கணக்கிற் கொள்ளப்படுகின்ற திறைசேரி முறிகளில் முதலீடுகள் 2016 இன் போது 1.8% சிறிய வீழ்ச்சி ஒன்றினைப் பதிவு செய்து 55.5% பங்கு ஒன்றுடன் வங்கியின் முதலீட்டுத்துறையில் தொடர்ந்தும் ஆதிக்கம் சொலுத்தியது. ஏனைய வாடிக்கையாளர்களுக்கான கடன்களும் வருமதிகளும் ரூபா 248,033 மில்லியனில் இருந்து ரூபா 291,977 மில்லியனை எய்தியது. தனிப்பட்ட கடன் வழங்கலானது இவ் ஆண்டின் போது கடன்கள் மற்றும் வருமதிகளின் அதிகரிப்பிற்கு பிரதானமாகப் பங்களித்தது.

வர்த்தகத்திற்காக வைக்கப்பட்ட ஏனைய நிதிச் சொத்துகள் முன்னைய ஆண்டுக்கு எதிராக 49.8% இனால் ரூபா 20,291 மில்லியனாக வளர்ச்சி ஒன்றினை அடையாளப்படுத்தியது. இது மூலதன வருவாய்களை மெய்ப்பிப்பதற்கான மூலோபாய முதலீட்டு அசைவொன்றாக இருந்தது.

**வட்டி உழைக்கின்ற சொத்துகள் எதர் வட்டி உழைக்காத சொத்துகள்**

வருடம்	வட்டி உழைக்கின்ற சொத்துகள் ரூபா மில்லியன்	வட்டி உழைக்காத சொத்துகள் ரூபா மில்லியன்	மொத்த சொத்துகள் ரூபா மில்லியன்
	2012	484,443	24,370
2013	620,207	34,161	654,368
2014	746,441	33,025	779,466
2015	810,418	37,661	848,079
<b>2016</b>	<b>870,159</b>	<b>41,545</b>	<b>911,704</b>

**வட்டி உழைக்கின்ற சொத்துகள் எதர் வட்டி உழைக்காத சொத்துகள்**

[ ரூபா பில்லியன் ]

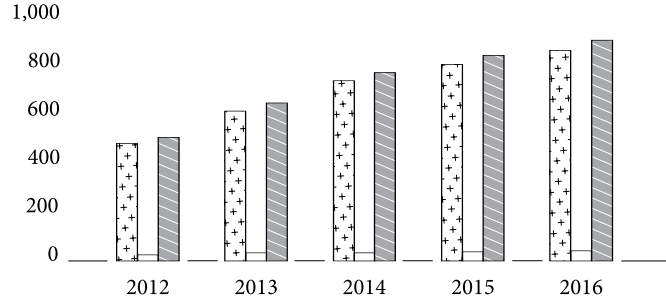

▨ வட்டி உழைக்கின்ற சொத்துகள் □ வட்டி உழைக்காத சொத்துகள் ▩ மொத்த சொத்துகள்

வங்கி மையத் தொழிற் செயற்பாடுகளில் தொடர்ந்தும் கவனம் சொலுத்தியது. எனவே மொத்த சொத்துகளின் 95.4% இனை பிரதிநிதித்துவப்படுத்துகின்ற வட்டி உழைக்கும் சொத்துகள் 7.4% இனால் ரூபா 870,159 மில்லியனாக உயர்வடைந்தன.

**அரசாங்க பிணையங்களில் முதலீடு**

பிணையங்களின் வகை	2016	2015
	ரூபா மில்லியன்	ரூபா மில்லியன்
திறைசேரி உண்டியல்கள்	17,279	65,977
திறைசேரி முறிகள்	449,755	403,671
இலங்கை தொகுதிக் கடன் முறிகள் (ஐ.அ.டொ.)	58,089	55,525
மொத்தம்	525,123	525,173

இவ் ஆண்டின் போது வங்கியானது முந்திய ஆண்டில் மேற்கொண்டதைப் போன்று அரசாங்க பிணையங்களில் முதலீடுகளை தொடர்ந்தும் பேணியது. 2016 இல் வங்கி திறைசேரி முறிகளில் அதிகமாக முதலீடு செய்ததுடன் திறைசேரி உண்டியல்களில் முதலீட்டினை குறைத்தது.

2016 இல் 7.5% தினால் சொத்துத் தளம் அதிகரித்த போதிலும் முன்னைய ஆண்டிலுள்ளவாறு அரசாங்கப் பிணையங்களில் முதலீட்டினை வங்கி பேணியது. 2015 இல் காணப்பட்ட 61.9% உடன் ஒப்பிடுகையில் 2016 ஆம் ஆண்டில் மொத்தச் சொத்துகளின் 57.6% ஆக அரசாங்கப் பிணையங்களிலுள்ள முதலீடுகள் காணப்பட்டன.

**கடன் வழங்குதல் துறை**

2016 டிசம்பர் அன்று உள்ளவாறு ஏனைய வாடிக்கையாளர்களுக்கான கடன்கள் மற்றும் வருமதிகள் பற்றிய பகுப்பாய்வு 2015 இன் ஒப்பீட்டுத் தொகைகளுடன் கீழே தரப்பட்டுள்ளன.

**உற்பத்தி ரீதியான பகுப்பாய்வு**

உற்பத்தி ரீதியான பகுப்பாய்வு	ரூபா மில்லியன்		% ஆக	
	2016	2015	2016	2015
கடன்களும் முற்பணங்களும்				
அடகு	20,852	29,869	7.1	11.9
பதவியினர் கடன்கள்	4,091	3,389	1.4	1.3
தவணைக் கடன்கள்				
குறுகிய காலம்	-	1,145	-	0.5
தவணை	257,549	209,789	87.7	83.5
மீள் விற்பனை ஒப்பந்தகளின் கீழ் கொள்வனவு செய்யப்படவை	2,497	-	0.9	-
ஏனையவை				
பிணையமாக்கள்/வர்த்தக பத்திரங்கள்	2,695	2,414	0.9	1.0
அரசாங்கத்திற்கான கடன்	2,075	2,075	0.7	0.8
ஏனையவை	3,950	2,444	1.3	1.0
கூட்டு மொத்தம்	293,709	251,125	100.0	100.0

வங்கியின் கடன் வழங்கல் துறையானது 22.8% வளர்ச்சி விகிதம் ஒன்றுடன் ரூபா 257,549 மில்லியனாக அதிகரித்து நீண்ட கால கடன்கள் மீது அதிக செறிவு மிக்கதாக காணப்படுகின்றது. வங்கியின் அடகுத் துறையானது 2014ஆம் ஆண்டில் தங்கத்தின் விலை குறைக்கப்பட்டதன் பாதகமான விளைவின் பயனாக 30.2% இனால் குறைந்தது.

தொழிற்குறை வாரியாக கடன் வழங்கல் துறை பகுப்பாய்வு - 2016

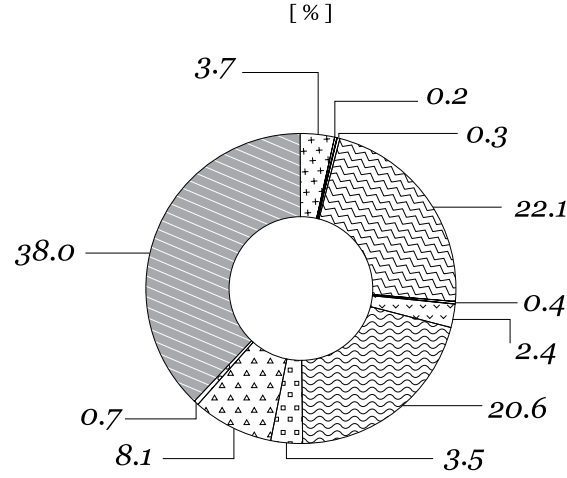

தனிப்பட்ட/அடகு/ஏனையவை - 38.0%	சுற்றுலாத் துறை - 0.3%	நிதி மற்றும் வியாபார சேவைகள் - 2.4%	கல்வி - 8.1%
விவசாயம் மற்றும் கடற்தொழில் - 3.7%	நிர்மாணம்/வீடமைப்பு - 22.1%	உட்கட்டமைப்பு - 20.6%	அரசாங்கம் - 0.7%
தயாரித்தல் - 0.2%	வர்த்தகர்கள் - 0.4%	விவசாயம் மற்றும் கடற்தொழில் - 3.5%	போக்குவரத்து - 0.0%

மீளாய்வுக்கு உட்படுத்தப்படுகின்ற காலத்தின் போது தனிப்பட்ட கடன் வழங்குதலில் குறிப்பிடத்தக்க வளர்ச்சி பதிவாகியதுடன் முன்னைய ஆண்டினை விட ரூபா 35,686 மில்லியன் இனால் தனிப்பட்ட/அடகு/ஏனையவை வகுதி அதிகரித்து வீடமைப்பு மற்றும் நிர்மாணக் கடன்களில் ரூபா 3,729 மில்லியன் அதிகரிப்பிற்கு அடுத்தாக வங்கியின் பாரிய தனி ஒரு கடன் வகுதியாக தோற்றம் பெற்றது.

பங்கு மூலதனத்துறை

சொத்தின் வகை	2016	2015
	ரூபா மில்லியன்	ரூபா மில்லியன்
வர்த்தகத்திற்காக வைக்கப்பட்டவை	3,096	3,672
விற்பனைக்காக கிடைக்கத்தக்கவை	3,332	3,526
மொத்தம்	6,428	7,198

மொத்த பங்கு மூலதன முதலீட்டின் சந்தைப் பெறுமதி ரூபா 6,428 மில்லியன் ஆகும். இது வங்கியின் மொத்த சொத்துகளில் 0.7% ஆக காணப்படுகின்றது. இதன் விளைவாக வங்கி மீதான பங்குவிலை தலம்பல்களின் தாக்கம் மிகக் குறைவானதாகும். தேசிய சேமிப்பு வங்கியானது இலாபம் அல்லது நட்டத்தினூடான நியாயப் பெறுமதியில் (வர்த்தகப்படுத்தல்) துறையாக வகைப்படுத்தப்பட்டுள்ள 42 பட்டியலிடப்பட்ட பங்குச் சந்தைகளிலும் மற்றும் இரண்டு யுனிட் ட்ரஸ்ட் (சீபேங் யுனிட்ரஸ்ட் மற்றும் கொம்ட்ரஸ்ட் பங்கு மூலதன நிதியம்) அத்துடன் மூலோபாய முதலீடுகளாக விற்பனைக்காக கிடைக்கத்தக்க துறையில் கீழ் வகைப்படுத்தப்பட்டுள்ள மூன்று



பட்டியலிடப்பட்ட பங்குச் சந்தைகளிலும் முதலீடு செய்துள்ளது. தேசிய சேமிப்பு வங்கியானது வங்கி, நிதி மற்றும் காப்புறுதித்துறை (39.5%), பண்முகப்படுத்தப்பட்ட வர்த்தகத்துறை (18.8%) அத்துடன் ஹோட்டல் மற்றும் பயணத்துறை (10.4%) என்பவற்றில் பிரதானமாக முதலீடு செய்துள்ளது. பின்வரும் அட்டவணை யுனிடர்ஸ்ற் முதலீடு தவிர விலை குறிக்கப்பட்ட பங்குளில் உள்ள முதலீட்டினை காண்பிக்கின்றது.

தொழிற்சாலை	செலவு ரூபா மில்லியன்	சந்தைப்பெறுமதி ரூபா மில்லியன்	செலவு	சந்தைப்பெறுமதி
வங்கி, நிதி, காப்புறுதி	2,752	3,422	39.5	55.0
குடிபானம், உணவு, புகையிலை	110	115	1.6	1.9
இரசாயனமும் மருந்துப் பொருட்களும்	101	79	1.4	1.3
நிர்மாணமும் பொறியிலும்	408	178	5.9	2.9
பண்முகப்படுத்தப்பட்ட நிறுவனங்கள்	1,310	872	18.8	14.0
ஹோட்டல்கள், சுற்றுலா	726	445	10.4	7.1
முதலீடு பொறுப்பு நிதியங்கள்	246	120	3.5	1.9
காணி, ஆதனம்	24	19	0.3	0.3
தயாரித்தல் துறை	346	325	5.0	5.2
பெருந்தோட்டம்	12	11	0.2	0.2
மின்சக்தியும் எரிசக்தியும்	5	4	0.1	0.1
தொடர்பாடல்	615	545	8.8	8.8
வர்த்தகம்	315	81	4.5	1.3
மொத்தம்	6,970	6,216	100.0	100.0

### பங்கு முலதன பொறுப்புகள்

#### நிதியளித்தல் கலப்பு

[ % ]

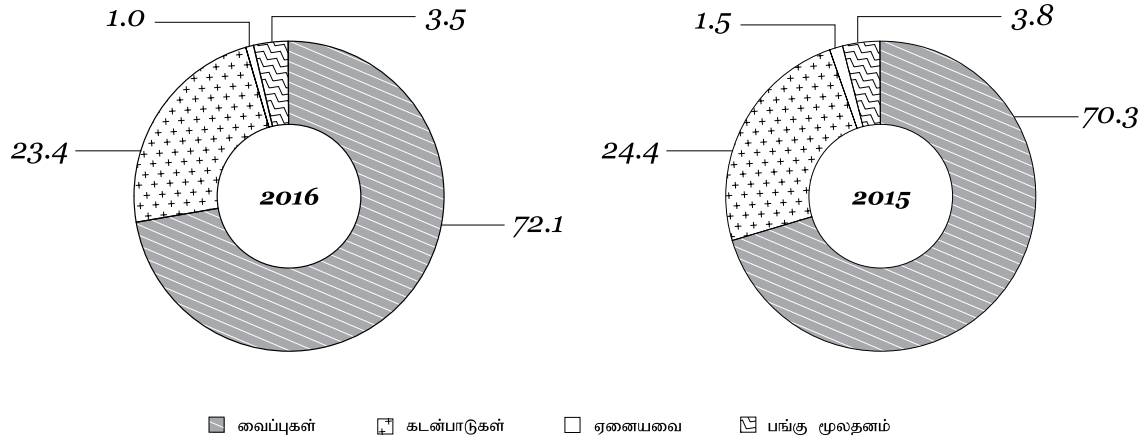

மொத்த பொறுப்புகள் 7.8% வளர்ச்சி ஒன்றினை காண்பித்து முன்னைய ஆண்டில் இருந்த ரூபா 815,655 மில்லியனில் இருந்து ரூபா 879,458 மில்லியனாக அதிகரித்தன. இவ் அதிகரிப்புக்கான பிரதான மூலங்கள் வைப்புகள் மற்றும் தொகுதிக் கடன் விநியோகமாக இருந்தன.

### வைப்புகள்/சொத்துகள்

வருடம்	வைப்புகள்/ சொத்துகள் %
2012	89.9
2013	76.7
2014	71.1
2015	70.3
<b>2016</b>	<b>72.1</b>

### வைப்புகள்/சொத்துகள் வீகீதாசாரம்

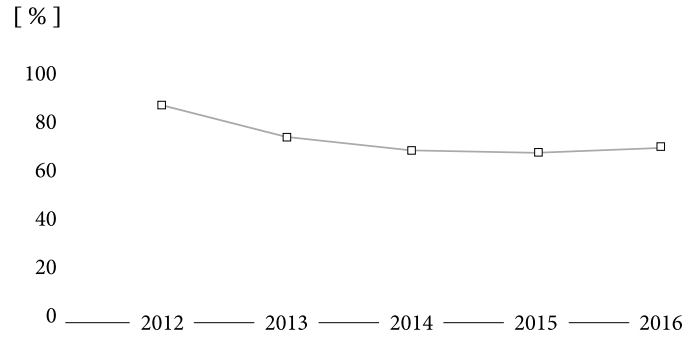

நியதியளித்தல் கலப்பின் 72.1% மொத்த நிதியளித்தலினை உள்ளடக்கி, வைப்புகள் தொடர்ந்தும் பிரதான நிதியளித்தல் மூலமாக விளங்கியது. ஆண்டின் இறுதியில் ரூபா 61,505 மில்லியன் தொகையுடன் 10.3% வலுவான வளர்ச்சி ஒன்றினை இது பதிவு செய்தது.

### வைப்புகள்

[ ரூபா மில்லியன் ]

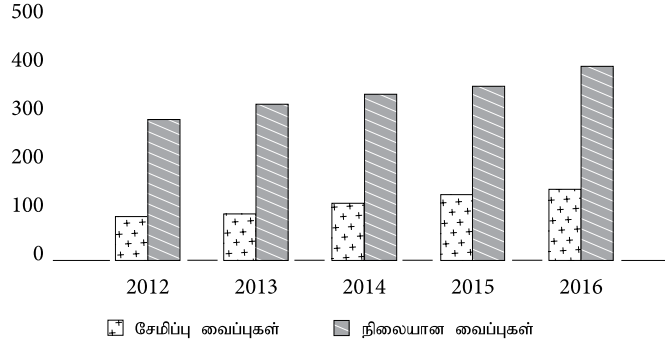

நிலையான வைப்புகளும் சேமிப்பு வைப்புகளும் வைப்புகள் தளத்தின் பிரதான கூறுகளாகும். நிலையான வைப்புகள் முன்னைய ஆண்டினை விட 11.2% வளர்ச்சியினை காண்பித்து, ரூபா 480,933 மில்லியனை அடைந்து மொத்த வைப்புகளில் 73.2% பங்களிப்பு செய்தது. ஏனைய நிதி நிறுவனங்கள் நிலையான வைப்புகளுக்கு ஒப்பீட்டு அளவில் உயர் வட்டி வீதங்களை வழங்குகின்ற பின்னணி ஒன்றில் வங்கி இவ்வளர்ச்சியினை பதிவு செய்தது. இதற்கு காணரம் வங்கி மீதான வாடிக்கையாளர்களின் அதி கூடிய நம்பகத்தன்மையாகும்.

சேமிப்பு வைப்புகளின் குறைந்த செலவானது நிதியளித்தலின் கவர்ச்சிகரமான முறை ஒன்றினை உருவாக்குகின்றது. சேமிப்பு வைப்புத்தளமானது வங்கித் துறையில் நான்காவது பாரிய சேமிப்பு வைப்புத் தளத்தினை உருவாக்கி ரூபா 176,347 மில்லியனை அடைந்து 7.9% வளர்ச்சியினை பதிவு செய்தது. இவ்வளர்ச்சி போக்கினை நிலை பெறச் செய்வதற்கு வங்கி பல அம்சங்கள் மற்றும் பெறுமதி சேர்த்தல்களுடன் கூடிய சேமிப்பு உற்பத்தி ஒன்றுடன் வசதிப்படுத்தப்பட்டுள்ளது.

### கடனாக்கங்கள்

கடன்பாடுகளின் வகை	2016	2015
	ரூபா மில்லியன்	ரூபா மில்லியன்
ஐ.அ. டொ. முன்னுரிமையளிக்கப்பட்ட படுகடன்கள்	152,928	146,898
மீள் கொள்வனவு ஒப்பந்த கடன்பாடுகள்	54,112	60,127
துணையளிக்கப்பட்ட பொறுப்புகள்	6,006	-
மொத்தம்	213,046	207,025

## கடனாக்கக் கலப்பு

[ % ]

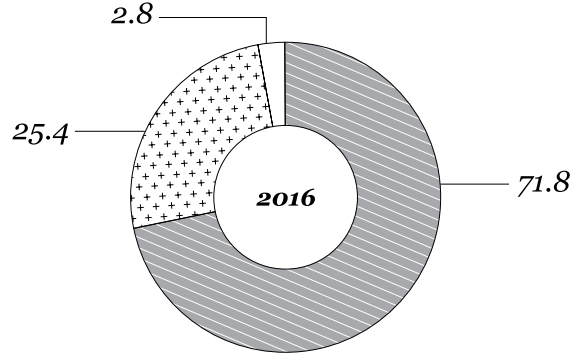

■ ஐ.அ.டொ. முன்நிகழ்வுப் பொறுப்பு    ▨ ரெப்போ கடனாக்கம்    □ துணையளிக்கப்பட்ட பொறுப்புகள்

வங்கிக்கு இது இரண்டாவது முக்கிய நிதியளித்தல் மூலமாகக் காணப்படுவதுடன் வாடிக்கையாளர் வைப்புகள் மீது நிதியளித்தல் தங்கியிருப்பதனை குறைத்துள்ளது. இதன் கூறுகள் சர்வதேச முறிகள் ஊடான கடனாக்கங்கள், விநியோகிக்கப்பட்ட துணையளிக்கப்பட்ட தொகுதிக் கடன்கள் மற்றும் மீள் கொள்வனவு ஒப்பந்தங்களின் கீழ் விநியோகிக்கப்பட்ட பிணையங்கள் ஆகியனவாகும். இவ்வாண்டின் போது வங்கி ரூபா 207,025 மில்லியனிலிருந்து 2016 இன் இறுதியளவில் ரூபா 213,046 மில்லியனை அடைந்து, கடன்பாடுகளின் 2.91% வளர்ச்சியினை பதிவு செய்தது. ஆண்டுக்கு 13% வட்டி விகிதத்தில் 2016 டிசம்பர் 29 அன்று ரூபா 6,000 மில்லியன் துணையளிக்கப்பட்ட தொகுதிக் கடன் விநியோகத்தின் விளைவொன்றாக இது காணப்படுகின்றது.

### வைப்பாளர் விகிதாசாரத்திற்கான கடன்களும் முதலீடுகளும்

	கடன்களும் முதலீடுகளும்	மொத்த வைப்புகள்	வைப்பாளர் விகிதாசாரத்திற்கான கடன்களும் முதலீடுகளும் (%)
	ரூபா மில்லியன்	ரூபா மில்லியன்	
2012	492,009	457,650	107.5
2013	632,187	501,890	126.0
2014	757,182	554,060	136.7
2015	821,494	595,776	137.9
<b>2016</b>	<b>878,046</b>	<b>657,280</b>	<b>133.6</b>

வங்கியின் 2016ஆம் ஆண்டுக்கான வைப்புகள் விகிதாசாரத்திற்கான கடன்களும் முதலீடுகளும் 1 வருடத்திற்கு முன்னர் இருந்த 137.9% விகிதாசாரத்துடன் ஒப்பிடுகையில் 133.6% ஆகக் காணப்பட்டது. இவ்விதமான வளர்ச்சியானது வைப்புகளில் ரூபா 61,505 மில்லியனுடன் ஒப்பிடுகையில் கடன் மற்றும் முதலீடுகள் துறையில் ரூபா 56,552 மில்லியன் வளர்ச்சிக்கு சாட்டத்தக்கதாகும். 2015 உடன் ஒப்பிடுகையில் விகிதாசாரம் சற்று வீழ்ச்சியடைந்த போதிலும் வைப்பு நிதியளித்தலினை வட்டி உழைக்கின்ற சொத்துகளாக மாற்றுவதன் மூலம் வைப்புகளின் உச்சமட்ட பயன்பாட்டினை வங்கி மேற்கொள்கின்றது என்பதனையும் இடைவெளியினை நிரப்புவதற்கு ஏனைய நிதியியல் மூலங்கள் பயன்படுத்தப்பட்டுவருகின்றன என்பதனையும் இது குறித்துக் காட்டுகின்றது.

### சொத்துகள் மீதான வருவாயும் பங்குமூலதன விகிதாசாரம் மீதான வருவாயும்

வருடம்	பங்குமூலதன விகிதாசாரம் மீதான வருவாய்		சொத்துகள் மீதான வருவாய்
	%		%
2012	1.3		16.1
2013	0.4		5.1
2014	1.5		30.2
2015	1.6		31.1
2016	1.5		29.4

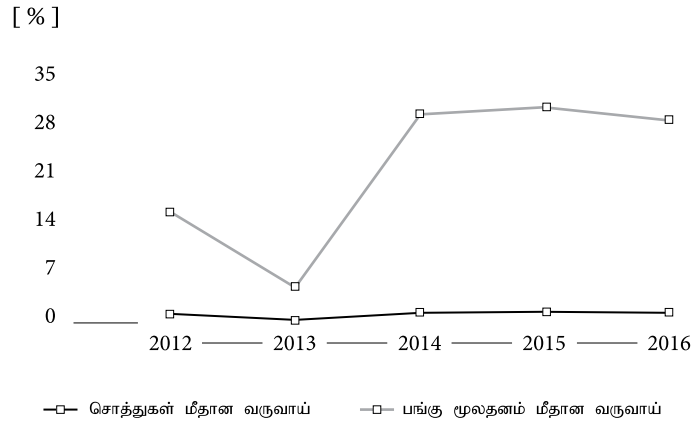

### பங்குமூலதனம் மீதான வருவாய்

பங்குமூலதனம் மீதான வருவாய் என்பது நிதிப் பெறுமதி தோற்றுவித்தலில் முக்கிய மூலோபாய வெளிப்பாடாகும். இது முகாமைத்துவ அணுகுமுறையின் செயல்திறனின் குறிகாட்டியொன்றாக தொழிற்படுகின்றது. தொழிற்துறையுடன் ஒப்பிடுகையில் வங்கி ஒப்பீட்டு ரீதியாக உயர்வான பங்கு மூலதனம் மீதான வருவாயை பேணுகின்றது.

### சொத்துகள் மீதான வருவாய்

சொத்துகள் மீதான வருவாய் என்பது அதன் மொத்த சொத்துகளுக்கு வங்கி இலாபத்தினை ஒப்பிட்டு மதிப்பிடுகின்றது என்ற குறிகாட்டியொன்றாகும். சொத்து மீதான வருவாயானது உழைப்புகளை ஈட்டுவதற்கு அதன் சொத்துகளைப் பயன்படுத்துவதில் முகாமைத்துவம் எவ்வளவு வினைத்திறன்மிக்கது என்ற அபிப்பிராயம் ஒன்றினை தருகின்றது. தொழிற்சாலைகளின் ஒப்பிடுகையில் வங்கி ஏற்றுக்கொள்ளத்தக்க சொத்துகள் மீதான வருவாயைப் பேணுகின்றது.

### காசுப் பாய்ச்சல் பகுப்பாய்வு

வங்கியின் காசு மற்றும் காசுக்கு நிகரானவை மேலதிக பற்று நிலுவைகளைக் கழித்து கடந்த ஆண்டின் ரூபா 3,165 மில்லியனுடன் ஒப்பிடுகையில் 2016 டிசம்பர் 31 அன்று உள்ளவாறு ரூபா 4,504 மில்லியனாக இருந்தது.

### தொழிற்பாட்டு செயற்பாடுகளிலிருந்து காசுப் பாய்ச்சல்

தொழிற்பாட்டு செயற்பாடுகளிலிருந்து ஈட்டப்பட்ட தேறிய காசு கடந்த வருட ரூபா 14,470 மில்லியன் தேறிய காசு வெளிப்பாய்ச்சலுடன் ஒப்பிடுகையில் ரூபா 9,516 மில்லியன் உட்பாய்ச்சல் ஒன்றினைக் கொண்டிருந்தது. ரூபா 61,505 மில்லியன் மூலம் வைப்புத் தளத்தினை அதிகரித்தமை வங்கி தொழிற்பாட்டு காசு உட்பாய்ச்சலினை தோற்றுவிப்பதற்கு உதவியது.

### முதலீட்டு செயற்பாடுகளிலிருந்து காசுப் பாய்ச்சல்

முதலீட்டு செயற்பாடுகள் மீதான காசு வெளிப்பாய்ச்சலானது விற்பனைக்காக கிடைக்கத்தக்க முதலீடுகளில் உள்ளடக்கப்பட்ட திறைசேரி முறிகளில் உள்ள முதலீட்டின் அதிகரிப்பின் விளைவாக ரூபா 2,165 மில்லியனாக இருந்தது.

### நிதியளித்தல் செயற்பாடுகளிலிருந்து காசுப் பாய்ச்சல்

நிதியளித்தல் செயற்பாடுகளிலிருந்து தேறிய காசு வெளிப்பாய்ச்சலானது ரூபா 6,012 மில்லியனாக இருந்தது. இதற்கு பிரதான காரணம் இவ்வாண்டின்போது ரூபா 6,000 மில்லியன் புதிய தொகுதிக் கடன் விநியோகத்தினைவிட உயர்வாகக் காணப்பட்ட உட்பாய்ச்சலான ரூபா 12,026 மில்லியன் பங்கிலாபம்/அறவீடாக அரசாங்கத்திற்கான இலாபப் பகிர்ந்தளிப்பொன்றின் விளைவாகவிருந்தது.

### மூலதனப் போதுமை

வருடம்	மூலதனப் போதுமை அடுக்கு I (%)	மூலதனப் போதுமை அடுக்கு I மற்றும் II (%)
ஆகக் குறைந்தது	5.0	10.0
2012	20.4	19.1
2013	18.5	16.7
2014	20.5	19.0
2015	17.9	16.4
2016	12.5	14.7

### மூலதனப் போதுமை

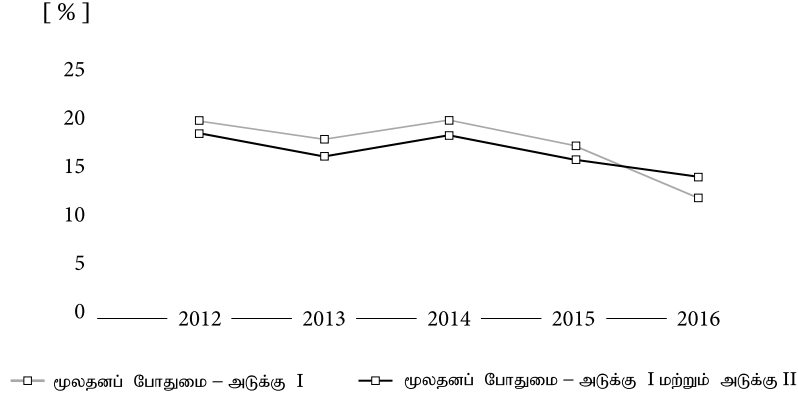

மூலதனப் போதுமை என்பது வங்கியின் இடர் நிறையேற்றப்பட்ட சொத்துக்களுக்கு அதன் மூலதன விகிதாசாரம் ஒன்றாக வங்கி வெளிப்படுத்தியுள்ள நிதி பலத்தின் அளவீடாகும். இவ் விகிதாசாரமானது ஏதேனும் எதிர்பாராத நட்டங்களை ஈடு செய்வதற்கு பங்கு மூலதனம் மற்றும் துணையளிக்கப்பட்ட படுகடன் வடிவில் போதிய மூலதனத்தை பேணுவதற்கான வங்கியின் இயலுமையினை குறித்துக் காட்டுகின்றது. வங்கி எடுத்துக் கொள்கின்ற இடர்களுக்கு வங்கி ஒப்பிட்டு மதிப்பிடுகின்ற அதிகளவான மூலதனப் பங்குதாரர்களுக்கு அதன் கடமைப் பொறுப்புக்களை நிறைவேற்றும் என்ற அதிக உத்தரவாதத்தினை வழங்குகின்றது.

வங்கியின் மைய மூலதன விகிதாசாரம் (அடுக்கு I) மற்றும் மொத்த மூலதன விகிதாசாரம் (அடுக்கு I மற்றும் II) என்பன 2016 ஆம் ஆண்டின் இறுதியில் 12.5% மற்றும் 14.7% ஆக நிலையாக இருந்தது. அடுக்கு I மற்றும் அடுக்கு I, II மூலதனத்திற்கான நேரொத்த 5% மற்றும் 10% நியதிச் சட்ட தேவைப்படுத்தலுடன் ஒப்பிடுகையில் இது மிகவும் வலுவான நிலையொன்றாகும். 2015 டிசெம்பர் 31 இல் உள்ளவற்றுடன் ஒப்பிடுகையில் விகிதாசாரங்களில் வீழ்ச்சிக்கான பிரதான காரணம், அதிகரித்த தனிப்பட்ட கடன் வழங்கலுடன் கூடிய கடன் இடரில் அதிகரிப்பும் 2015 உடன் ஒப்பிடுகையில் பங்கிலாப/அறவீடு விநியோகத்தில் அதிகரிப்புமாகும்.

### பொருளாதார பங்களிப்பு

பெறுமதி உருவாக்கத்திற்கான வங்கியின் அணுகுமுறையானது தொழிற்பாட்டு சிறப்புத் தன்மை மற்றும் நிலைபெறுதல் மீதான மூலோபாய கவனம் செலுத்தலுடன் வசதியளிக்கப்பட்டுள்ளது. இது வெறுமனே குறுகிய காலம் மாத்திரமின்றி நிலைபெறத் தக்க தொழில் நடைமுறைகளை அடிப்படையாகக் கொண்ட நீண்ட கால பெறுமதி உருவாக்கத்தின் மீதும் கவனம் செலுத்துகின்றது.

**சேர்க்கப்பட்ட பொருளாதார பெறுமதி**

சேர்க்கப்பட்ட பொருளாதாரப் பெறுமதி என்பது வங்கியின் மூலதனச் செலவு மீதான வருவாய் விகிதத்தில் காணப்படும் அதிகரிப்பு மாற்றமாகும். முக்கியமாக முதலிடப்பட்ட நிதியங்களிலிருந்து வங்கி ஈட்டுகின்ற பெறுமதியினை அளவிடுவதற்கு இது பயன்படுத்தப்படுவதுடன் சாதகமான சேர்க்கப்பட்ட பொருளாதாரப் பெறுமதியினை வங்கி பெறுமதி ஈட்டுகின்றது என்பதை குறித்துக் காட்டுகின்றது.

**சேர்க்கப்பட்ட பொருளாதாரப் பெறுமதிக் கூற்று**

	2016 ரூபா மில்லியன்	2015 ரூபா மில்லியன்
முதலிடப்பட்ட பங்கு மூலதனம்		
பங்குதாரர் நிதியங்கள்	<b>32,246</b>	32,424
கூட்டுக: திரண்ட கடன் நட்ட ஏற்பாடு/பெறுமதி குறைப்புக்கான ஏற்பாடு	<b>1,732</b>	3,092
மொத்தம்	<b>33,978</b>	35,516
உழைப்பு		
வரி விதிப்பிற்கு பிந்திய இலாபம்	<b>9,498</b>	8,672
கூட்டுக: கடன் நட்ட ஏற்பாடு/பெறுமதி குறைப்புக்கான ஏற்பாடு	<b>(100)</b>	2,140
மொத்தம்	<b>9,398</b>	10,812
இடர் கட்டுப்பணத்திற்காக 12 மாத நிறையேற்றப்பட்ட திறைசேரி உண்டியல் விகிதாசாரத்துடன் 2% சேர்த்து பங்கு மூலதனச் செலவு	<b>12.01%</b>	8.65%
பொருளாதாரச் செலவு	<b>4,081</b>	3,071
சேர்க்கப்பட்ட பொருளாதாரச் செலவு	<b>5,317</b>	7,741

2016 ஆம் ஆண்டின் போது வங்கியின் பொருளாதார பெறுமதி உருவாக்கமானது கடந்த ஆண்டின் ரூபா 7,741 மில்லியனுடன் ஒப்பிடுகையில் ரூபா 5,317 மில்லியான இருந்தது. வங்கியானது கடந்த வருடங்களின்போது சாதகமான பொருளாதாரப் பெறுமதியினைக் காண்பித்து பொருளாதாரத்திற்கு வங்கி பெறுமதியினை தோற்றுவிக்கின்றது என்தனை உறுதிப்படுத்தியது.



**ஈட்டப்பட்ட மற்றும் பகிரப்பட்ட நேரடிப் பொருளாதாரப் பெறுமதி**

	2016 ரூபா மில்லியன்	%	2015 ரூபா மில்லியன்	%
ஈட்டப்பட்ட நேரடிப் பொருளாதார பெறுமதி				
வட்டி வருமானம்	86,390		78,129	
கட்டணங்களும் ஏனைய வருமானமும்	650		475	
ஏனைய வருமானம்	359		678	
ஈட்டப்பட்ட பொருளாதாரப் பெறுமதி	87,399		79,282	
ஊழியர்களுக்குப் பகிரப்பட்ட				
பொருளாதாரப் பெறுமதி சம்பளங்களும்				
ஏனைய கொடுப்பனவுகளும்	6,235		5,911	
	6,235	7.13	5,911	7.46
வைப்பாளர்களுக்கும் கடனாளிகளுக்கும்				
வட்டிச் செலவு	60,923		51,146	
	60,923	69.71	51,146	64.51
அரசாங்க திரட்டு				
நிதியத்திற்கான கொடுப்பனவு – பங்கிலாபம்/அறவீடு	12,026		2,800	
பெ.சே.வ., தே.நி.வ. மற்றும் வருமான வரிகள்	6,597		6,799	
செலுத்தப்பட்ட விசேட கட்டணங்கள்	533		1,333	
தேசிய காப்புறுதி நம்பிக்கை பொறுப்பு நிதியத்திற்கான பங்களிப்பு	95		83	
	19,251	22.03	11,015	13.89
தொழிற்படுத்தல் செலவு				
கடன்கள் மற்றும் ஏனைய நட்டங்களுக்கான பெறுமதி குறைப்பு	(100)		2,140	
ஏனைய செலவுகள்	3,713		3,281	
	3,613	4.13	5,421	6.84
பிடித்து வைக்கப்பட்டப் பொருளாதார பெறுமதி	(2,623)	(3.00)	5,789	7.30
பகிரப்பட்ட பொருளாதாரப் பெறுமதி	87,399	100.00	79,282	100.00

**ஈட்டப்பட்ட மற்றும் பகிரப்பட்ட நேரடிப் பொருளாதாரப் பெறுமதி**

பங்குதாரர்களுக்கு வங்கி எவ்வாறு சொத்து உருவாக்கியுள்ளது பற்றிய அடிப்படைக் குறிகாட்டி ஒன்றினை ஈட்டப்பட்ட மற்றும் பகிரப்பட்ட நேரடிப் பொருளாதாரப் பெறுமதி பற்றிய தகவல்கள் வழங்குகின்றன. ஈட்டப்பட்ட மற்றும் பகிரப்பட்ட பொருளாதாரப் பெறுமதியின் கூறுகள், கட்டுப்படுத்துகின்ற ஏனைய செயலாற்றுகைக் குறிகாட்டிகளுக்கு பயன்படுத்தக் கூடியதாக இருக்கின்ற வங்கியின் முகத்தோற்றம் ஒன்றினை வழங்குகின்றன. ஈட்டப்பட்ட மற்றும் பகிரப்பட்ட பொருளாதாரப் பெறுமதி உள்நாட்டுப் பொருளாதாரத்திற்கு சேர்க்கப்பட்ட நேரடி நாணயப் பெறுமதியினை விவரிக்கின்றது.

## வாழ்வுத்தளம்

உள்நாட்டு பொருளாதாரத்தில் உறுதியாக வேருன்றி, தேசத்திற்கு வலுவூட்டும் தூணொன்றாக தேசிய சேமிப்பு வங்கி செயற்படுகின்றது.



## புலமை முலதனம்

புலமை முலதனமானது இயல்பாக பரந்தளவில் புலப்படாததாகவும் அத்துடன் எடுத்துக் காட்டான ஆளுகையின் நேரடிப் பெறுபேறாகவும் விளங்குகின்ற நிதிசாரா அம்சங்களின் பரந்தளவான கூறுகளையும் உள்ளடக்குகின்றது.

இது, பெறுமதி உருவாக்கத்திற்கு வங்கி பயன்படுத்துகின்ற நிறுவனசார் அறிவு, வர்த்தக நாமம் மற்றும் நற்பெயர், உள்ளக முறைமைகள், உள்ளக ஒழுக்கநெறி நியமங்கள் மற்றும் நிறுவனக் கலாசாரம் போன்ற கூறுகளை உள்ளடக்குகின்றது.

### நிறுவனமயப்படுத்தப்பட்ட அறிவு

இலங்கையில் நாம் மிகப் பழமைவாய்ந்த நிதி நிறுவனமாக விளங்குவதுடன் 180 வருடங்களுக்கு மேல் தேசத்திற்கு சேவையளிப்பதிலிருந்து நிறுவனமயப்படுத்தப்பட்ட அறிவானது பெறுவிக்கப்படுகின்றது. நாம் இலங்கையின் முன்னணி சேமிப்பு வங்கியாகவும் விளங்குகின்றோம். அரசாங்கத்தின் பாகம் ஒன்றாக பொதுத் தொழில் முயற்சி அபிவிருத்தி அமைச்சின் கீழ் வருகின்ற நாம் நிதித் தொழில் துறையின் சிறந்த நடைமுறைகளைப் பின்பற்றக்கூடியவர்களாக இருந்து வருகின்றோம். 1972 இல் நாம் ஒன்று சேர்க்கப்பட்டதிலிருந்து தேசிய சேமிப்பு வங்கியானது சமூகத்தின் அனைத்து வகுப்பினருக்கும் புதுமையான சேமிப்புத் தெரிவுகளை உருவாக்கியுள்ளது. எமது உயர் மட்ட நிறைவேற்று அலுவலர்கள் சிறந்த தொழிற்பாட்டு அறிவிற்கு பங்களிப்புச் செய்கின்ற 15 வருடத்திற்கும் மேற்பாட்ட அனுபவத்தினை இத் தொழில் துறையில் பெற்றுள்ளனர்.

### தேசிய சேமிப்பு வங்கி: நம்பிக்கைமிக்க வர்த்தக நாமம்

#### எமது வர்த்தக நாமமும் நற்பெயரும்

ஒரு நூற்றாண்டுக்கு மேல் தேசத்திற்கு சேவையளிக்கின்ற மரபானது 1972 இல் வங்கி தோற்றம் பெற்றதிலிருந்து அதன் விருப்புரிமையாக்கப்பட்டுள்ளது. கடந்த பல தசாப்தங்களுக்கு மேல் தேசிய சேமிப்பு வங்கி அனைத்து இலங்கையரினதும் வீட்டுப் பெயரொன்றாக தோற்றம் பெற்றுள்ளது. எமது வர்த்தகச் சின்னமானது தேசிய சேமிப்பு வங்கிக்கு வழங்கப்பட்ட பெரும் எண்ணிக்கையிலான விருதுகளின் காரணமாக மேலும் வலுவூட்டப்பட்டுள்ளது. 2016 இல் தொடர்ச்சியாக 14 வது ஆண்டாகவும் AAA (Ika) பிட்ச் தரப்படுத்தலினைப் பெற்ற ஒரேயொரு வங்கியாக நாம் திகழ்ந்தோம். மேலும், இலங்கையில் மிகப் பாதுகாப்பான வங்கியாக தேசிய சேமிப்பு வங்கி குளோபல் பைனான்ஸ் இனால் தரப்படுத்தப்பட்டுள்ளது.

எமது 2015 ஆண்டறிக்கை அண்மையில் நடந்தேறிய ஆண்டறிக்கை விருது வழங்கல் - 2016 இல் நான்கு சிறந்த வகுதி விருதுகளை வென்றதுடன் கௌரவமிக்க இலங்கையின் சிறந்த விருதினையும் தனதாக்கியது. இதற்கு மேலதிகமாக, எமது ஆண்டறிக்கை இலங்கை பட்டயக் கணக்காளர்கள் ஆண்டறிக்கை விருது வழங்கலில் நிதி நிறுவனங்கள் வகுப்பில் தங்க விருதினையும் சபா விருது வழங்கலில் அரசாங்கத் துறை வங்கித் தொழில் நிறுவனங்களுக்காக இரண்டாம் விருதினையும் பெற்றுக் கொண்டது.

### வர்த்தக நாமத்தினை வளர்க்கும் நடவடிக்கைகள்

#### மீளத் தொடங்குதல்

வர்த்தக நாமத்தினை கட்டியெழுப்பும் செயற்பாட்டின் பாகம் ஒன்றாக தேசிய சேமிப்பு வங்கியின் சேவை நிலைய இயந்திரத்தினை அடிப்படையாகக் கொண்ட சேமிப்புத் திரட்டுதல் நிகழ்ச்சித் திட்டம், தேசிய சேமிப்பு வங்கி அடைவு என்பன 'உமது முகவரியே எமது முகவரி' என்ற கருப்பொருளின் கீழ் மீளத் தொடங்கப்பட்டது.

யூ ட்ரஸ்ஸ் என்ற வங்கியின் பணம் அனுப்புதல் சேவையும் மீளாய்வுக்கு உட்பட்ட ஆண்டின் போதும் மீளத் தொடங்கப்பட்டது.

#### விளம்பரப்படுத்தல்

தேசிய சேமிப்பு வங்கியானது அதன் உற்பத்திகளை வெகுஜன ஊடகங்களில் விளம்பரப்படுத்துகின்றது. இயல்பான நோக்கம் அதன் நிறுவன வத்தக நாமத்தினை விருத்தி செய்வதாகும். இவ் வர்த்தக நாமம் தற்போது அனைத்து வகையான மக்களினதும் உள்ளத்தில் பதிந்துள்ளது. தேசிய சேமிப்பு வங்கியானது நாடு முழுவதும் விளம்பரப் பலகைகள், பதாகைகள், பேருந்து தரிப்பிடங்கள் ஊடாக வெளியிட விளம்பரப்படுத்தலிலும் ஈடுபடுகின்றது. உண்மையில் அவை வங்கியினை மேலும் காட்சிப்படுத்துவதற்கு உதவியளித்துள்ளன.

#### அனுசரணைகள்

தேசிய சேமிப்பு வங்கி பல்வேறு தேசிய ரீதியாக முக்கியத்துவம் பெற்ற சமூக/கலாச்சார நிகழ்வுகளுக்கு அனுசரணை/இணை அனுசரணை வழங்குகிறது. 2016 ஆம் ஆண்டின் போது அனுசரணை அளிக்கப்பட்ட நிகழ்வுகள் - ஸ்ரீ லங்கா மிஸ் டுவரிசம் - 2016, சுப்பர் செவன் றக்பி போட்டிகள், தேசிய வெசாக்/பொசன், தைப் பொங்கல் பண்டிகைகள் அத்துடன் பல்வேறு சமய நிகழ்வுகள், தேசிய சாரணர் இயக்க முகாம்கள், மேடை நாடகங்கள் மற்றும் பாடசாலைகளினால் ஒழுங்கமைக்கப்படும் தெரிவு செய்யப்பட்ட நிகழ்வுகள்.

#### வீசேட நிகழ்வுகள்

தேசிய சேமிப்பு வங்கி 2016 ஆம் ஆண்டின்போது சிறுவர் தினத்தைக் கொண்டாடும்முகமாக இரண்டு கலை நிகழ்வுகளை ஒழுங்கமைத்தது. பாட்ட பாட்ட ஹபன்கம் கலை நிகழ்ச்சிகளின் மாகாண மட்ட போட்டிகளின் வெற்றியாளர்கள் பண்டாரநாயக்க ஞாபகார்த்த சர்வதேச மாநாட்டு மண்டபத்தில் நடைபெற்ற இறுதிப் போட்டியில் பங்குபற்றியதுடன் பரிசில்களும் வழங்கப்பட்டன.

2016, ஒக்டோபர் 31 அன்று மாவட்ட மற்றும் தேசிய மட்டங்களில் உயர் சாதனை படைத்தவர்களை பாராட்டுவதற்காக ஹபன் புலமைப்பரிசில் விருது வழங்கும் வைபவம் நடைபெற்றது. தரம் 5 புலமைப்பரிசில் பரீட்சையில் சித்தியடைந்த மாற்றுத்திறனாளி மாணவர்களும் இந்நிகழ்வில் கௌரவிக்கப்பட்டனர்.

#### தொழில் ஒழுக்கநெறியும் ஒருமைப்பாடும்

தேசிய சேமிப்பு வங்கியின் பணியாற்றும் கலாசாரமானது ஒழுக்கநெறிகள் மற்றும் பொறுப்புடைமைகளின் கோட்பாடுகளின் மீது தோற்றுவிக்கப்பட்டுள்ளது. தொடர்ச்சியாக பரிணமிக்கின்ற வியாபார சூழலொன்றில், எமது ஒழுக்கநெறி வாய்ந்த தொழில் நடத்தை தொடர்பில் எமது நிலையினைப் புரிந்துகொள்வதில் எமது ஊழியர்கள், சேவைநாடிகள் மற்றும் பங்குதாரர்களிடமிருந்து ஈட்டப்படுகின்ற நம்பிக்கை மற்றும் நாணயத்தின் மீது நாம் தங்கியிருக்கின்றோம்.

### நிறுவனக் கலாசாரம்

தேசிய சேமிப்பு வங்கியில் உட்பொதிந்துள்ள நிறுவனக் கலாசாரமானது தொழில் திறன், குழுப்பணி, வெளிப்படைத் தன்மை, பல்வகைமை மற்றும் தனிப்பட்டவர்களுக்கிடையிலான மரியாதை என்பவற்றின் உச்சமட்ட கலாசாரமொன்றாக விளங்குகின்றது. மேலும் நாம் வங்கியின் அணிக் கலாசாரத்தினை கவனமாகப் பேணி வளர்த்துள்ளோம். இதில் ஒவ்வொரு தனிப்பட்டவரும் வங்கியின் ஒட்டுமொத்த நோக்கத்தினை மெய்ப்பிப்பதில் நேரடியாக ஈடுபடுவதுடன் பொறுப்புக்கூறத் தக்கவர்களாகவும் விளங்குகின்றனர். மிகத்தூரத்தில் உள்ள மலைநாட்டில் அமைந்துள்ள அஞ்சல் அலுவலகம் தொடக்கம் கொழும்பில் உள்ள எமது சபை அறை வரை தேசிய சேமிப்பு வங்கியின் பதவியினர் வங்கிக்கு மிகவும் விசுவாசமிக்கவர்களாக விளங்குகின்றனர். தேசிய சேமிப்பு வங்கிச் சமூகத்தினுள் குடும்ப உணர்வொன்றும் விளங்குகின்றது. அணியினைக் கட்டியெழுப்புகின்ற ஏனைய செயற்பாடுகளையும் தேசிய சேமிப்பு வங்கி ஊக்குவிக்கின்றது. விளையாட்டுக் கழகம், பௌத்த சங்கம், கிறிஸ்தவ சங்கம், தேசிய சேமிப்பு வங்கி நலனோம்புகைச் சங்கம் மற்றும் கலா கவய (கலை வட்டம்) போன்றவற்றையும் நாம் ஊக்குவிக்கின்றோம்.

### இணங்குவித்தல்

இணங்குவித்தலின் பெறுமதியினை தேசிய சேமிப்பு வங்கியில் நாம் மிக முன்னுரிமைமிக்கதாக இருத்தியுள்ளதுடன் வேண்டப்படும் நடைமுறைகளுடன் முழுமையாக இணங்கியொழுதுவதற்கு அர்ப்பணித்துள்ளோம். அரசு வங்கியொன்றாகவும் மாதிரி நிறுவனப் பிரசையொன்றாகவும் எமது வகிபாகங்கள் பற்றி நாம் உணர்கின்றோம். அத்துடன் இணங்குதல் கலாசாரமொன்றினை குறித்துக்காட்டுதல் பற்றி தொடர்ச்சியாக வலியுறுத்துகின்றோம்.

2014 ஆம் ஆண்டிலிருந்து இலங்கை மத்திய வங்கியானது பாசல் III இன் கீழ் உள்ளக மூலதனப் போதுமை மதிப்பீட்டுச் செயல்முறையுடன் தொடர்புறுகின்ற பல ஒழுங்குபடுத்தல் மற்றும் இணங்குவித்தல் நடவடிக்கைகளை அறிமுகப்படுத்தியுள்ளதுடன் இவை தேசிய சேமிப்பு வங்கியில் உறுதியாக கடைப்பிடிக்கப்பட்டு வருகின்றன. வங்கியானது 2018 இல் இருந்து செயற்படத்தக்க பாசல் III இனை அமுலாக்குவதற்கு ஏற்கனவே தயாராகி வருகின்றது. பாசல் III என்பது வங்கித் துறையின் ஒழுங்குபடுத்தலினை வலுப்படுத்துவதற்கும் மேற்பார்வை மற்றும் இடர் முகாமைத்துவத்தினை வலுப்படுத்துவதற்கும் வங்கித் தொழிற்சாலை மீதான பாசல் குழுவினால் உருவாக்கப்பட்ட அனைத்தையும் உள்ளடங்கிய மறுசீரமைப்பு நடவடிக்கைத் தொகுதியொன்றாகும்.

மேலும், தேசிய சேமிப்பு வங்கியானது அரசாங்க தொழில்முயற்சி அபிவிருத்தி அமைச்சின் கீழ் வருகின்றது. வங்கியானது ஒவ்வொரு வருடத்திலும் அதன் அரசாங்க தொழில் முயற்சி கூற்றுக்களை முன்வைக்கின்றது. வங்கியின் விவகாரங்களில் பொதுநலன் பாதுகாக்கப்பட்டுள்ளதென்பதனை இது உறுதி செய்கின்றது. நிதிக்கூற்றுக்கள், கணக்காய்வாளர் தலைமை அதிபதியினால் கணக்காய்வு செய்யப்படுகின்றன. ஒழுங்குபடுத்தல் தேவைப்பாடுகளுக்கிணங்க வங்கி அதன் நிதிக் கூற்றுக்களையும் ஏனைய வெளிப்படுத்தல்களையும் வெளியிடுகின்றது. இதன் ஊடாக அதன் கடமைகளை நிறைவேற்றுவதில் வங்கியின் கொள்கைகளினதும் செயல்முறைகளினதும் நம்பகத்தன்மையும் வெளிப்படைத் தன்மையும் அதிகரிக்கின்றது. அத்துடன் ஒழுங்குபடுத்தல் வழிகாட்டல்கள் மற்றும் பணிப்புரைகளுடனான இணக்கப்பாட்டினை உறுதிசெய்வதற்கு இலங்கை மத்திய வங்கி வருடாந்தம் பரிசோதனைகளை நடாத்துகின்றது.

இணங்காமையின் காரணமாக தண்டங்கள் அல்லது நிதிசாரா தடைகள் எதுவும் 2016 இல் நிகழாது வங்கி பேணியது என்பதனை தெரியப்படுத்துவதில் நாம் மகிழ்ச்சியடைகின்றோம்.

## தயாரிக்கப்பட்ட முலதனம்

### எமது வாடிக்கையாளர்களுக்கென வியாபிக்கும் அடைவு

தேசிய சேமிப்பு வங்கி பரந்தளவிலான அடைவினை கொண்டுள்ளது. எமது நாடுபூராகவும் உள்ள 250 கிளைகள் 4,061 அஞ்சல் அலுவலகங்கள், மாஸ்டர் அட்டை, வீசா பற்று அட்டை வசதிகளை வழங்குகின்ற மிகப் பரந்த ஏர்எம் வலையமைப்பு என்பன ஊடாக எமது வாடிக்கையாளர்கள் எம்மை அடைகின்றனர். 2016 இல் உடுகம, உஹண, கலகெதர, சியம்பலாண்டுவ மற்றும் கோப்பாய் ஆகிய இடங்களில் ஐந்து புதிய கிளைகள் திறக்கப்பட்டன.

நாடு பூராகவும் பொருத்தமான அணுகு வழி மற்றும் வசதியான வங்கிச் சேவைகளை எமது வாடிக்கையாளர்களுக்கு வழங்கும் எமது குறிக்கோளுடன் தேசிய சேமிப்பு வங்கியானது தேசிய கொடுப்பனவு வலையமைப்பின் புதியதோர் சகாப்தமான லங்கா பே பொது ஏர்எம் வசதியுடன் தேசிய சேமிப்பு வங்கி இணைந்துள்ளது. பொது ஏர்எம் வசதி வலையமைப்பானது நாட்டில் பாரிய பொது ஏர்எம் வலையமைப்பினை லங்கா பே உருவாக்குகின்ற 3,756 ஏர்எம்களுடன் 17 வங்கிகளை இணைக்கின்றது. லங்கா பே வலையமைப்பானது நாட்டின் அனைத்து எதிர்கால கொடுப்பனவுகளினதும் முதுகெலும்பாக விளங்கும்.

பிராந்திய முறைமையையும் சிறந்த மேற்பார்வையினை உறுதிசெய்யும் பொருட்டு இவ்வாண்டின்போது 7 பிராந்திய அலுவலகங்கள் தாபிக்கப்பட்டன. 2017 இல் வங்கி, இம்முறைமையினை ஒன்பது பிராந்திய அலுவலகங்களாக மீள் கட்டமைத்தது.

தேசிய சேமிப்பு வங்கியின் அடைவானது எமது தேசிய எல்லைகளையும் தாண்டி வியாபிக்கின்றது. உலக பணம் அனுப்பும் கம்பனிகளுடனான வங்கியின் உறவுகள் உலகின் எப்பாகத்திலிருந்தும் விரைவான, மலிவான மற்றும் பாதுகாப்பான பண அனுப்புதல்களை இயலச் செய்கின்றன. வங்கியானது குறைந்த செலவு, பாதுகாப்பு மற்றும் விரைவான பணம் அனுப்பும் முறையையொன்றான சுவிபற் (SWIFT) மற்றும் யூரோஐரோ அங்கத்துவத்தினையும் கொண்டுள்ளது. என்எஸ்பி யூ ட்ரஸ்ட் என்ற பணம் அனுப்புதல் சேவையானது வெளிநாட்டிலிருந்து பணம் அனுப்புதல்களை கவர்வதற்கான தேசிய சேமிப்பு வங்கியின் வர்த்தக நாமம் அளிக்கப்பட்ட சேவையொன்றாகும். வங்கி 42 நாணய பரிமாற்று நிறுவனங்களுடனும் 12 நேரொத்த வங்கிகளுடனும் உறவைப் பேணுகின்றது.

### தகவல் தொழில்நுட்ப உட்கட்டமைப்பு ஊடாக வசதிமீக்க சேவை வழங்குதல்

தகவல் தொழில்நுட்ப உட்கட்டமைப்பு அபிவிருத்தியானது வாடிக்கையாளர்களுக்கான பெறுமதிகளை அதிகரிக்கின்றது. எமது வாடிக்கையாளர்களுக்கு மிகச் சௌகரியமான சேவைகளை உருவாக்குவதில் தேசிய சேமிப்பு வங்கியானது தனித்துவமிக்க அணுகு முறையொன்றினை எடுத்துக்கொள்கின்றது.

2016இல் ஒவ்வொரு நிதித் தேவைக்கும் வினைத்திறன்மிக்க தீர்வொன்றை வழங்குகின்ற விசேட தகவல் தொழில்நுட்ப கருத்திட்டங்களை வங்கி பொறுப்பேற்றது.

கடந்த வருடத்தில் மைய வங்கித் தொழிற்பாடுகளின் அமுலாக்கத்திற்கான பெறுகைச் செயன்முறைகளை தேசிய சேமிப்பு வங்கி ஆரம்பித்தது. கடந்த இரண்டு தசாப்தங்களாக பயன்படுத்தப்பட்டுவரும் தற்போது காணப்படுகின்ற வங்கித் தொழில் மென்பொருளினை மாற்றீடு செய்வதற்கான மத்தியமயப்படுத்தப்பட்ட தரவு வைப்புகமொன்றினைத் தாபிப்பதற்கு வங்கி நாடுகின்றது. சாத்தியமான தீர்வு வழங்குநர்களை கருத்திற்கொள்கின்ற செயன்முறையினை வங்கி முன்னெடுக்கின்றது.

எமது விரிவடைந்து செல்கின்ற பற்று அட்டை வாடிக்கையாளர் தளத்தினை வசதிப்படுத்துவதற்கு வங்கி ஏரீஎம் இயந்திர தரமுயர்த்தலினை அமுல்படுத்தியதுடன் அட்டை முகாமைத்துவ முறைமையினை ஒன்றுசேர்த்தது. எமது பற்று அட்டை வாடிக்கையாளர்கள் பணம் பயன்படுத்தாத சமூகமொன்றின் நவீன வசதிகளை அனுபவிக்க முடியும்.

தொழில்ரீதியாக தகைமைபெற்ற உத்தரவுப்பத்திரம் பெற்ற தரவு நிலைய ஆலோசகர் ஒருவரிடமிருந்து சான்றுப்படுத்தலைப் பெறுவதற்கான அடுக்கு III தரவு நிலைய நியமங்களின் அனர்த்த மீட்புப் பிரதேசத்தை நிலைமாற்றுவதற்கான அத்திவாரமொன்றினை வங்கி இட்டுள்ளது.

அஞ்சல் திணைக்கள இலத்திரனியல் கொடுப்பனவு கணனி முறைமை ஊடாக தேசிய சேமிப்பு வங்கியின் அஞ்சல் வங்கிச் சேவை கொடுக்கல் வாங்கல்களை மேற்கொள்வதற்காக தெரிவுசெய்யப்பட்ட அஞ்சல் அலுவலகங்களுக்கு புதிய கணனி முறைமை அறிமுகப்படுத்தப்பட்டது.

2016 ஆம் ஆண்டின்போது அமுல்படுத்தப்பட்ட இம்முயற்சிகள் தேசிய சேமிப்பு வங்கியின் பாரியளவிலான தீர்வுகளையும் நாளை நவீன தகவல் தொழில்நுட்ப தீர்வுகளை இன்று எமது வாடிக்கையாளர்களுக்கு வழங்குவதற்கான எமது அர்ப்பணிப்பினையும் எடுத்துக்காட்டுகின்றது.



“எமது ஒப்பற்ற வரலாறு மகிழ்சீயான இறுதியொன்றினை வழங்குகின்றது”

நிரந்தர ஊழியர்களின்  
மொத்த எண்ணிக்கை

**3,089**

2016 இல் பதவி  
உயர்வுகளின் எண்ணிக்கை

**239**

கூட்டு ஒப்பந்தத்தினுள்  
உள்ளடக்கப்பட்டுள்ள  
நிரந்தர ஊழியர்கள்

**99.57%**

2016 இல் புதிய  
ஆட்சேர்ப்புகள்

**923**

வங்கியிலுள்ள  
பட்டதாரிகளின் எண்ணிக்கை

**801**

ஊழியர் வகுப்பு

நிறுவன  
முகாமைத்துவம்

**12**

**0.39%**

நிறைவேற்று  
முகாமைத்துவம்

**13**

**0.42%**

நடுத்தர  
முகாமைத்துவம்

**81**

**2.62%**

கனிஷ்ட  
முகாமைத்துவம்

**465**

**15.05%**

மேற்பார்-  
வையாளர்கள்

**765**

**24.77%**

வங்கி  
உதவியாளர்கள்

**1,709**

**55.33%**

ஏனையோர்

**44**

**1.42%**

அனுபவத்தின் அடிப்படையில் ஊழியர் வகைப்படுத்தல்

1-5 வருடங்கள்

**1,247**

5-15 வருடங்கள்

**1,066**

15-30 வருடங்கள்

**552**

30 வருடங்களுக்கு மேல்

**176**

## மனித முலதனம்

ஒவ்வொரு கதைக்கும் சிறந்த பாத்திரங்கள் தேவை. தேசிய சேமிப்பு வங்கியின் வெற்றிக் கதையின் பின்னாலுள்ள முக்கிய பாத்திரங்கள் அர்ப்பணிப்புமிக்க எமது ஊழியர்களைக் கொண்ட அணியாகும். தேசிய சேமிப்பு வங்கியானது உயர்திறனுடைய ஊக்குவிக்கப்பட்ட சிறப்பாக அனுபவம் பெற்ற ஆட்களை கொண்டுள்ளது. தேசிய சேமிப்பு வங்கியின் அணியினுள் சாதாரண ஊழியர் விசுவாசத்தையும் தாண்டிச் செல்கின்ற குடும்ப உணர்வொன்று நிலைத்திருக்கின்றது. இக்குடும்ப உணர்வானது எமது வாடிக்கையாளர்களை நோக்கியும் விஸ்தரிக்கப்பட்டிருக்கின்றது. தேசிய சேமிப்பு வங்கியினுள் வாடிக்கையாளர் ஒருவர் வருகின்றபோது தேசிய சேமிப்பு வங்கி குடும்பத்தினால் அவர்கள் சிறப்பாக கவனிக்கப்படுகின்றனர். தேசிய சேமிப்பு வங்கியில் அழுத்தங்கள் அற்ற ஊழியர் ஒருவரை உருவாக்குவதை நோக்கி பங்களிப்புச் செய்கின்ற தொழில் - வாழ்க்கைச் சமநிலை ஒன்றினை தோற்றுவிப்பதினை நாம் வலியுறுத்துகின்றோம். இது ஊழியர் செயலாற்றுகையினை உச்சப்படுத்துவதற்கு பங்களிக்கின்றது.

2016இல் தேசிய சேமிப்பு வங்கிக் குடும்பம் 4,384 வலுவான உறுப்பினர்களைக் கொண்டிருந்தது. இது 3,089 நிரந்தர ஊழியர்கள், 1,099 ஒப்பந்த ஊழியர்கள், 196 பயிலுனர்கள் ஆகியோரை உள்ளடக்குகின்றது. இவ்வாண்டின்போது தேசிய சேமிப்பு வங்கிக் குடும்பத்தில் 923 புதிய உறுப்பினர்கள் இணைந்து கொண்டனர்.

2016இல் பதவியுயர்வு பெற்ற மொத்தமாக 239 ஊழியர்கள் காணப்பட்டனர். நிறுவன மற்றும் நிறைவேற்று முகாமைத்துவ வகுப்பில் 11 பதவியுயர்வுகளும் முகாமையாளர் வகுப்பில் 179 பதவியுயர்வுகளும் நிறைவேற்றுத் தர வகுப்பில் 49 பதவியுயர்வுகளும் காணப்பட்டன.

தேசிய சேமிப்பு வங்கியில் நிரந்தர ஊழியர்களில் 99.57% கூட்டு பேரம்பேசுதல் ஒப்பந்தம் ஒன்றினுள் உள்ளடக்கப்பட்டனர்.

வங்கியினுள் தொழிற்படுகின்ற தொழிற் சங்கங்கள், தேசிய ஊழியர் சங்கம், இலங்கை வங்கி ஊழியர்களின் ஒன்றியம், இலங்கை சுயாதீன வங்கி ஊழியர்களின் ஒன்றியம், நிறைவேற்று அலுவலர்களின் அமைப்பு மற்றும் அகில இலங்கை வங்கி ஊழியர்களின் ஒன்றியம் ஆகியவற்றை உள்ளடக்குகின்றது. முகாமைத்துவத்திற்கும் தொழிற் சங்கங்களிற்கும் இடையிலுள்ள உறவு கடந்த வருடங்களில் மிக ஆரோக்கியமாக இருந்து வருகின்றது என்பதனை அறிக்கையிடுவதில் நாம் மகிழ்ச்சி அடைகின்றோம்.

எமது ஊழியர்களுக்கு போட்டிமிகு சம்பளங்கள், நலன்கள், சுகாதார பாதுகாப்பு மற்றும் நட்பு போன்றவற்றை வழங்குவதன் மூலம் ஊழியர் அனுபவத்தினை அதிகரிப்பதற்கு தேசிய சேமிப்பு வங்கி அர்ப்பணித்துள்ளது. மிக முக்கியமாக நாம் எமது ஊழியர்களுக்கு செவிசாய்ப்புடன் பயிற்சி மற்றும் தொழில் அபிவிருத்தி முயற்சிகளில் முதலிடுகின்றோம். தேசிய சேமிப்பு வங்கியானது எமது அணி அனுபவத்தினை பெற்றுக் கொள்வதற்கும் வளர்ச்சியடைவதற்கும் இயலுமான உள்ளடக்கம், கலாசாரம் மற்றும் ஆரோக்கியம், பாகுபாடற்ற, பாதுகாப்பான, நெகிழ்வுமிக்க பணிச்சூழல் ஒன்றினை தோற்றுவித்துள்ளது.

### தொடர்ச்சியான தொழில்சார் அபிவிருத்தி

ஆரம்ப கல்வித் தகைமை மற்றும் அனுபவக் காலம் என்பவற்றுடன் உண்மையான தொழில்சார் திறன் நின்றவிடுவதில்லை என்பதினை தேசிய சேமிப்பு வங்கியில் நாம் அங்கீகரிக்கின்றோம். ஈடுபாடுள்ள, தகைமையுடைய, உயர் திறன் வாய்ந்த ஊழியர்கள் எமது வாடிக்கையாளர்களின் தேவைகளை நிறைவு செய்கின்ற பெறுமதி சேர்க்கப்பட்ட உறவுகளையும் சேவைகள் விருத்தியையும் கட்டியெழுப்புவதற்கு மிக முக்கியமாக விளங்குகின்றன. வளர்ச்சியடைந்த தொழினுட்ப முன்னேற்றங்களுடன் வங்கித் தொழில் துறையும் வாடிக்கையாளர்களின் தேவைகளும் துரித கதியில் பரிணமிக்கின்றன. மாறிச் செல்லுகின்ற வேலைப் படையின் தேவைகளையும் போட்டியினை எதிர்நோக்கி நிலைத்திருக்கின்ற சூழலினையும் நாம் சந்திக்கின்றோம் என்பது முக்கியத்துவமிக்கது. இதனாலேயே, தேசிய சேமிப்பு வங்கியானது தமது அபிவிருத்திக்கு வசதியளிக்கின்ற உள்நாட்டு மற்றும் வெளிநாட்டு பயிற்சி நிகழ்ச்சித் திட்டங்கள், அனுசரணைகள், கல்விசார் ஊக்குவிப்புகள் போன்ற பல்வேறு வாய்ப்புகளை வழங்குவதன் மூலம் தொடர்ச்சியான தொழில்சார் அபிவிருத்திக்கு ஆதரவளிக்கின்றது.

இவ்வாண்டில் வெளிநாட்டு மற்றும் உள்நாட்டு பயிற்சி முயற்சிகளில் சுமார் ரூபா 29 மில்லியன் தொகை முதலிடப்பட்டது. இது 273 பயிற்சி நிகழ்ச்சித் திட்டங்களுக்கு நிதியளித்ததுடன் 2016ஆம் ஆண்டிற்காக 48,644 கொண்ட அதிகூடிய பயிற்சி மணித்தியாளங்களுக்கு இடமளித்தது. வங்கியின் ஒவ்வொரு மட்டத்திலிருந்தும் ஊழியர்கள் இப்பயிற்சி நிகழ்ச்சித் திட்டங்களில் பங்கேற்றனர். இவ்வாண்டின்போது 14 வெளிநாட்டு பயிற்சி நிகழ்ச்சித் திட்டங்களில் 19 ஊழியர்கள் பங்கேற்றனர்.

வாடிக்கையாளர்களின் தேவைகளை நிறைவேற்றும் பொருட்டு தகவல்களை சேகரிப்பதற்கு, செயன்முறைப்படுத்துவதற்கு, பகுப்பாய்வு செய்வதற்கு மற்றும் வழங்குவதற்கு உலகிலுள்ள அனைத்து வங்கிகளும் தொழில்துறை நம்பியிருக்கின்றன. தேசிய சேமிப்பு வங்கியானது எமது முன்னேற்ற காலங்களில் ஆகப்பிந்திய தொழில்துறைப்பத்திற்கு அர்ப்பணித்துள்ளது. 1,434 ஊழியர்களின் பங்கேற்புடன் நாடுபூராகவும் நடாத்தப்பட்ட தகவல் தொழில்துறை கல்வி பற்றிய 46 நிகழ்ச்சித் திட்டங்கள் இடம்பெற்றன.

வங்கியின் மூலோபாய இலக்குகளை எய்துவதற்கு சிறப்பாக பயிற்றப்பட்ட கற்ற ஊழியர் படை மிக முக்கியத்துவமிக்கது என்பதனை வங்கி நம்புகின்றது. நிபுணத்துவத்தை பெற்றுக் கொள்வதற்காக தமது தொழிலுக்கு பொருத்தமான கற்கை நெறிகளை பயிலுகின்ற ஊழியர்களுக்கு புலமைப் பரிசில்களை வழங்குவதன் மூலம் தமது வங்கித் தொழில் கல்வியினை தொடர்வதற்கு விரும்புகின்ற ஊழியர்களுக்கு நாம் உதவியளிக்கின்றோம். மேலும் வங்கித் தொழில் பரீட்சைகளில் சிறந்து விளங்குகின்ற ஊழியர்களுக்கு நாம் நிதியியல் ஊக்குவிப்புக்களை வழங்குகின்றோம்.

### எமது ஒப்பற்ற வரலாறு மகிழ்ச்சியான முடிவொன்றினை வழங்குகின்றது

இலங்கையில் மிகவும் நாட்படுகின்ற தொழில்துறை ஒருவராக தேசிய சேமிப்பு வங்கியின் நிலையானது எமது நற்பெயர், ஊழியர் நட்பு கொள்கைகள் மற்றும் எமது பணிக்கலாசாரம் போன்றவற்றினால் பல வருடங்களாக உறுதிப்படுத்தப்பட்டுள்ளது. இதற்கு மேலதிகமாக பாகுபாடற்ற பணியாற்றும் சூழல் ஒன்றினை தோற்றுவிப்பதற்கு நாம் பாடுபடுகின்றோம். கடந்த பல வருடங்களாக குடும்பம் ஒன்றிற்கு உரித்தான உணர்வொன்றினை எமது ஊழியர்களில் நாம் பதியச் செய்துள்ளோம். இது 99.6% எமது தொழிலாளர் தக்க வைத்தல் விகிதாசாரத்தினால் பிரதிபலிக்கப்படுகின்றது.

மிகச் சிறந்த சாத்தியமான ஆற்றல்களை கவர்வதற்கான எமது முயற்சிகளில் ஆட்சேர்த்தலுக்கும் தொழில் விருத்திக்கும் முக்கிய ஊக்குவிப்புக்களாக செயற்படுகின்ற அனுகூலங்களை நாம் வழங்குகின்றோம். ஓய்வு பெறுதலைத் தவிர வேறு காரணங்களுக்காக இவ்வாண்டின்போது 12 ஊழியர்கள் மாத்திரம் வங்கியினை விட்டுச் சென்றுள்ளனர் என்ற உண்மை தேசிய சேமிப்பு வங்கியில் நாம் உருவாக்கியுள்ள நிலைபெறு தன்மையுடைய பணியாற்றுக் கலாசாரத்தினை காண்பிக்கின்றது.

ஏனைய அரசாங்கத்திற்கு உரித்தான வங்கிகளில் வேதனங்களை விட அதிகமாக நாம் போட்டிமிடு சம்பளங்களை வழங்குகின்றோம். தொழிற் சங்கங்களுடனும் ஊழியர்களுடன் சம்பள விடயம் பற்றி காலத்திற்கு காலம் அடிக்கடி மேலதிக கலந்துரையாடல்கள் நடைபெறுவதுடன் எமது வேதனங்கள் பாலின அடிப்படையில் பாகுபாடு காட்டுவதில்லை.

ஊழியர்களுக்கான அனுகூலங்களானவை அனைத்தையும் அடக்கிய சுகாதாரத் திட்டம், சலுகை வட்டி வீதங்களில் கடன்கள், ஓய்வூதியத் திட்டம் மற்றும் பயிற்சி என்பவற்றை உள்ளடக்குகின்றது. தகுதிகாண் நிலையிலுள்ளவர்கள் உள்ளடங்கலாக அனைத்து ஊழியர்களும் வங்கியின் மருத்துவ உதவித் திட்டத்திற்கு உரித்துடையவர்களாக விளங்குகின்றனர்.

ஊழியர்களையும் அதேபோன்று வங்கியினையும் பாதுகாப்பதற்காக பதவி விலகுவதற்கு 1-3 மாதங்களும் ஓய்வு பெறுவதற்காக 3 மாதங்களும் ஆகக்குறைந்த அறிவித்தல் காலமாக நிர்ணயிக்கப்பட்டுள்ளது.

தேசிய சேமிப்பு வங்கிக்காக 4000இற்கும் மேற்பட்டோர் தற்போது பணியாற்றுகின்ற போதிலும் பாகுபாடு அல்லது ஏதேனும் மனித உரிமை மீறல் வடிவிலான அத்தகைய காரணங்களினால் இவ்வாண்டின்போது குறைபாடுகள் பற்றிய நிகழ்வுகள் எதுவும் அறிக்கையிடப்படவில்லை. ஊழலுக்கெதிரான பணியானது நிதி ஸ்திரத் தன்மை மற்றும் சிறந்த நிதிச் சந்தை என்பவற்றிற்கான எமது அர்ப்பணிப்பின் முக்கிய பாகமொன்றாக விளங்குகின்றது. இலஞ்சங்கள் மற்றும் ஊழல்கள் பற்றிய சந்தேகங்கள் பெயரைக் காட்டிக் கொடுக்காத உத்தரவாதத்தினை வழங்குகின்ற தவறு சுட்டிக்காட்டும் முறைமை ஒன்றின் மூலம் அறிக்கையிடப்படலாம்.

#### **தவறு சுட்டிக்காட்டும் கொள்கை**

தேசிய சேமிப்பு வங்கியின் காட்டிக் கொடுக்கின்ற நடைமுறையானது பெயர் குறிப்பிடாது அல்லது வேறு வகையில் எந்தவிதத்திலுமான பலிவாங்கல் பயமின்றி கணக்கீடு, நிதியியல் அறிக்கையிடல், உள்ளக கட்டுப்பாடுகள், மோசடிகள், ஊழல், வஞ்சக கூட்டு, பலவந்தம், ஒழுங்கீனம், தவறான நடத்தை, கணக்காய்வு கருமங்கள் அல்லது வேறு ஏதேனும் கருமங்கள் தொடர்பில் சாத்தியமான முறைகேடுகள் பற்றிய அக்கறைகளை நம்பிக்கையுடன் அறிவிப்பதற்கு ஊழியர்களையும் வேறு ஆட்களையும் இயலச் செய்கின்றது. தடுத்தல், முன்கூட்டியே கண்டுபிடித்தல், அறிக்கையிடல், கண்காணித்தல், மீட்டல், பின்தொடர் நடவடிக்கை ஆகியவற்றை உள்ளடக்குகின்ற மோசடிகள் மற்றும் ஏனைய சட்டத்திற்கு புறம்பான செயற்பாடுகளின் நிகழ்வினை கையாளக்கூடிய முன்ஆயத்த சட்டகம் ஒன்றை உருவாக்குவதற்காக தாபிக்கப்பட்டது.

### நடத்தைக் கோவை

ஒழுக்கத்துடன் தொடர்புபட்ட கருமங்களில் ஊழியர்களை வழிநடாத்துவதற்கு நடத்தைக் கோவை அறிமுகப்படுத்தப்பட்டது. வங்கியானது ஊழல், இலஞ்சம், கப்பம் போன்ற அனைத்து வடிவங்களுக்கும் “பூச்சிய சகிப்பு” இற்கு உறுதியாக ஆதரவளிக்கின்றது. ஒழுக்கவியல் கோவையினை மீறுகின்ற அல்லது துர்நடத்தையில் ஈடுபடுகின்ற ஊழியர்களுக்கு எதிராக வங்கி கடுமையான ஒழுக்காற்று நடவடிக்கையினை எடுக்கின்றது.

### அலுவலங்கள்

ஊழியர்கள், சலுகை வட்டி விகிதத்தில் வீடமைப்புக் கடன்கள், மோட்டார் வாகன கடன்கள், கணினிக் கடன்கள், நுகர்வுக் கடன்கள் மற்றும் இடர் கடன்களை பெற்றுக் கொள்ளலாம். ரூபா 1,129 மில். பெறுமதிக்காக 608 வீடமைப்புக் கடன்களை வங்கி வழங்கியுள்ளது. 2016 டிசம்பர் 31 அன்று உள்ளவாறு பதவியினர் வீடமைப்புக் கடன் நிலுவை ரூபா 4,853 மில். ஆக காணப்படுகின்றது. ஊழியர்களின் வாழ்க்கைத் தரத்தினை உயர்த்துவதற்காக இவ்வசதிகள் வழங்கப்படுகின்றன. தேசிய சேமிப்பு வங்கியின் ஊழியர்கள், தலைமைக் காரியாலய வளாகத்தில் அமைந்துள்ள சிற்றுண்டிச்சாலையில் சலுகை விலை அடிப்படையில் வழங்கப்படும் உணவு வகைகளை அனுபவிக்கின்றனர். நாடு பூராகவும் காணப்படும் விடுமுறை சுற்றுலா விடுதிகளில் தங்குமிட வசதிகளையும் அனுபவிக்கின்றனர். எதிர்வரும் வருடங்களில் அதன் சுற்றுலா விடுதிகள் வலையமைப்பை விஸ்தரிப்பதற்கும் வங்கி திட்டமிடுகின்றது. அனுராதபுரம், கண்டி, கதிர்காமம், அம்பலாந்தோட்டை, நுவரெலியா (2 பங்களாக்கள்), மகியங்களை, காலி, பண்டாரவல, பதுளை, தம்புள்ள, சாவகச்சேரி, பெலியத்த மற்றும் மாரவில ஆகிய 14 அமைவிடங்களில் சுற்றுலா விடுதிகள் அமையப் பெற்றுள்ளன.

வங்கி நூலக வசதிகளை வழங்குவதுடன் வங்கியின் தலைமை அலுவலக வளாகத்தில் தேசிய சேமிப்பு வங்கியின் விளையாட்டுக் கழகம் உள்ளக உடற்பயிற்சி நிலையத்தினையும் பேணுகின்றது. வருடத்தின் இறுதியில் நாம் வருடாந்த மிகை ஊதியங்களை கொடுப்பனவு செய்வதுடன் தொடர்புடைய வங்கியின் குறிக்கோள்கள் எய்தப்படுமிடத்து விசேட இலக்கு மிகை ஊதியமும் கொடுப்பனவு செய்யப்படுகின்றது.

வருடம் முழுவதும் வெசாக் பக்தி கீதம், புதுவருடச் சந்தை, நத்தார் கீதம் போன்ற பல்சமய வைபவங்களும் நிகழ்வுகளும் பதவியினர் மத்தியில் ஆன்மீக மற்றும் மத ஐக்கியத்தினை விரிவுபடுத்துவதற்காக நலனோம்புகைப் பிரிவினால் ஒழுங்கமைக்கப்படுகின்றன. ஊழியர்களின் ஆற்றலினை வெளிக்கொணர்வதற்காக வருடாந்த விளையாட்டுப் போட்டி நடாத்தப்படுகின்றது. பிராந்திய ரீதியிலான விளையாட்டுப் போட்டிகள் வேறாக நடாத்தப்படுவதுடன் இறுதி போட்டி கொழும்பில் நடாத்தப்படுகின்றது. ஊழியர்கள் மற்றும் அவர்களது குடும்பங்களின் பங்களிப்புடன் வருடாந்த புதுவருட விழா ஒழுங்கமைக்கப்படுகின்றது. கிளைகள் மற்றும் பிரிவுகளினால் ஒழுங்கமைக்கப்படுகின்ற வெளிச்செல்லல் நிகழ்வுக்காக வங்கி நிதியுதவி வழங்குகின்றது.

எமது குடும்ப உணர்வு எமது ஊழியர்களையும் தாண்டி அவர்களது குடும்பங்களுக்கும் நீடிக்கின்றது. இதனால் எமது நலன்கள் எமது அணியின் குடும்ப உறுப்பினர்களுக்கும் நீடிக்கப்படுகின்றது. எமது ஊழியர்களின் பிள்ளைகளின் வெற்றிகளை பாராட்டுவதற்கும் கொண்டாடுவதற்கும் தேசிய சேமிப்பு வங்கி வருடாந்த சாதனையாளர் விருது வழங்கும் வைபவத்தினை ஒழுங்கமைக்கின்றது. இந்நிகழ்வானது கல்வி சார் க.பொ.த. (சா/த), க.பொ.த. (உ/த) மற்றும் தரம் 5 புலமைப் பரிசில் பரீட்சைகள் மற்றும் விளையாட்டுகள், இணைப் பாடவிதானச் செயற்பாடுகளில் கல்வி சாரா சாதனைகளை கொண்டாடுவதற்கானதாகும்.

தேசிய சேமிப்பு வங்கியானது ஊழியர்களுக்கும் அவர்களது குடும்ப உறுப்பினர்களுக்கும் நல்ல காலத்தின் போதும் கெட்ட காலத்தின் போதும் ஆதரவளிக்கின்றது. ஊழியர் ஒருவர் மரணமடைகின்றபோது தங்கி வாழ்வோருக்கு நிதியுதவியினை வழங்குகின்றது.

#### ஆரோக்கியம்

எமது ஊழியர்களின் ஆரோக்கியத்தினை கவனிப்பது எமது பொறுப்புடைமை என்பதனை தேசிய சேமிப்பு வங்கியில் நாம் ஏற்று அங்கீகரிக்கின்றோம். ஊழியர்களின் ஆரோக்கியத்தினை நோக்கிய பல முயற்சிகளையும் நிகழ்ச்சிகளையும் நாம் ஆரம்பித்துள்ளோம். முன்னணி தனியார் வைத்தியசாலை ஒன்றினால் நடாத்தப்படுகின்றதும் வங்கியின் நலனோம்புப் பிரிவினரால் முகாமை செய்யப்படுகின்றதுமான உள்ளக மருத்துவ நிலையமொன்று தேசிய சேமிப்பு வங்கியின் தலைமை அலுவலகத்தில் இயங்குகின்றது. மாதத்திற்கு இரு முறை விசேட வைத்தியர்களின் மருத்துவ ஆலோசனைகளை மருத்துவ நிலையத்தில் பெற்றுக் கொள்ளலாம். முன்னணி தனியார் வைத்தியசாலைகளினால் நடாத்தப்படுகின்ற மருத்துவ பரிசோதனைகளும் காணப்படுகின்றன. மேலும் மன அழுத்த முகாமைத்துவம், கண் கவனிப்பு மற்றும் இருதய நோய்களைத் தடுத்தல் பற்றி தொழில்சார் வள ஆளணியினரால் நடாத்தப்படுகின்ற கிரமமான கருத்தரங்குகளில் பங்கேற்பதற்கு எமது ஊழியர்களுக்கு வாய்ப்புள்ளன.

ஊழியர் மருத்துவக் நலத்திட்டத்திற்கான தொகைகள் கூட்டு ஒப்பந்தத்தினால் தீர்மானிக்கப்படுகின்றன. இதற்கு மேலதிகமாக, பாரதாரமான நோயிலுள்ள ஊழியர்களுக்கு உதவி வழங்கும் பொருட்டு ஊழியர்களுக்கான பாதாரமான நோய்க் காப்பீடும் கிடைக்கப் பெறுகின்றது.

சாதாரண மருத்துவக் காப்பீட்டுக்கு மேலதிகமாக அனைத்து நிரந்தர ஊழியர்களும் வங்கியின் நட்புடைய நலத்திட்டத்தினால் காப்பளிக்கப்பட்டுள்ளனர். இதன் கீழ் வங்கியானது பணியில் ஈடுபடுகின்றபோது இறக்கின்ற அல்லது நிரந்தரமாக அல்லது பகுதியளவில் அங்கவீனமடையும்போது ஆகக்கூடியது ரூபா 1 மில்லியன் வரை ஊழியர் ஒருவரின் தங்கியிருப்போருக்கு நட்புடைய அளிக்கும்.

#### ஓய்வு நலன்கள்

அனைத்து நிரந்தர ஊழியர்களும் நியமனத் தகுதியினைச் சார்ந்து நியதிகளும் நிபந்தனைகளும் வேறுபடுகின்ற பங்களிக்காத ஓய்வுதியத் திட்டம் ஒன்றிற்கு உள்ளடக்கப்படுகின்றனர். (1995 ஒக்டோபர் 01ம் திகதியன்று அல்லது அதற்குப் பின்னர் வங்கியில் இணைந்த ஊழியர்கள் வேறான ஓய்வுதியத் திட்டம் ஒன்றிற்கு உரித்துடையவராவர்.

எமது ஊழியர்களுக்கு வழங்கப்படுகின்ற நான்கு வகையான ஓய்வு நலத்திட்ட கடப்பாடுகள் காணப்படுகின்றன: ஓய்வுதிய நிதியம் (திட்டம் I மற்றும் II), பங்களிப்பு, விதவைகள்/தபுதாரர்கள் மற்றும் அநாதைகள் நிதியம் அத்துடன் பங்களிப்பு ஓய்வு மருத்துவத் திட்டம். ஓய்வுதிய திட்டத்தின் பொறுப்பினை கொடுப்பனவு செய்வதற்காக உருவாக்கப்பட்ட நிதியம் முழுமையாக காப்பீடு செய்யப்பட்டுள்ளது. வரையறை செய்யப்பட்ட நல ஓய்வுதியத் திட்டத்தின் கீழ் நலன்களை வழங்குகின்ற செலவானது எதிர்வுகூறப்பட்ட அலகு வரவு கணிப்பீட்டு பெறுமதி முறையினை பயன்படுத்தி நிர்ணயிக்கப்படுகின்றது, 2016 டிசம்பர் 31 அன்று மதிப்பீடு மேற்கொள்ளப்பட்டது.

ஓய்வூதிய நிதியம் (திட்டம் I) 1995.10.01ஆம் திகதிக்கு முன்னர் வங்கிக்குச் சேர்த்துக் கொள்ளப்பட்ட ஊழியர்களை உள்ளடக்குகின்றது. ஓய்வூதியம் (திட்டம் I) இற்கான பொறுப்பின் மதிப்பிடப்பட்ட பெறுமதி ரூபா 578 மில். ஆகும். நிதியளிக்கப்படாத பொறுப்பு ரூபா 1,253 மில். ஆகக் காணப்படுகின்றது. ஓய்வூதியம் (திட்டம் I) இற்கான பங்களிப்பு மட்டம் கட்டாயமானதுடன் மொத்த சம்பளத்தில் 20% இற்கு வங்கி பங்களிக்கின்றது.

ஓய்வூதியம் (திட்டம் II) 1995.10.01 ஆம் திகதியிலிருந்து வங்கிக்குச் சேர்த்துக் கொள்ளப்பட்ட ஊழியர்களைக் உள்ளடக்குகின்றது. பொறுப்பின் மதிப்பிடப்பட்ட பெறுமதி ரூபா 252 மில். ஆகும். ஓய்வூதியம் (திட்டம் II) இற்கான பங்களிப்பு மட்டம் கட்டாயமானதுடன் மொத்த சம்பளத்தில் 12% பங்களிப்பு.

ஓய்வு மருத்துவத் திட்டமும் விதவைகள், தபுதாரர்கள் மற்றும் அநாதைகள் நிதியம் இரண்டும் பங்களிப்புத் திட்டங்களாகும். ஓய்வு மருத்துவத் திட்டத்திற்கான மதிப்பிடப்பட்ட பொறுப்பின் பெறுமதி ரூபா 644 மில். ஆகும். ஓய்வு மருத்துவத் திட்டத்திற்கான பங்களிப்புத் தொகை வயதின் மூலம் நிர்ணயிக்கப்படும் அதேவேளை விதவைகள், தபுதாரர்கள் மற்றும் அநாதைகள் நிதியத்திற்காக ஊழியர்கள் வங்கியிலிருந்து அடிப்படை சம்பளத்தின் 5% இனை பங்களிக்க வேண்டும்.

#### குறைகள்

ஊழியர்களின் குறைகளை உடனடியாகவும் நியாயமாகவும் பக்கச்சார்பு இல்லாத விதத்திலும் தீர்ப்பதற்கான கொள்கைகளை தேசிய சேமிப்பு வங்கி கொண்டுள்ளது. கடந்த வருடத்தில் தொழில் நடைமுறைகளுடன் தொடர்புபட்ட 18 குறைகள் கோவைப்படுத்தப்பட்டு தீர்க்கப்பட்டன. 16 குறைகளை வங்கி தீர்க்கக்கூடியதாக இருந்தது.

சுதேச உரிமைகளின் மீறுகை பற்றி எவ்வித நடவடிக்கைகளும் பதிவாகவில்லை. அனைத்து பதவியினர் ஒன்றுகூடல்களில் ஆங்கிலம், சிங்களம் மற்றும் தமிழ் மொழிகளில் வங்கி நடவடிக்கை எடுக்கின்றது. அனைத்து சுற்றறிக்கைகளும் மூன்று மொழிகளிலும் வெளியிடப்படுகின்றன. எமது விளம்பரப் பிரசாரங்கள் அனைத்து மூன்று மொழிகளிலும் மேற்கொள்ளப்படுகின்றன.

#### விருதுகள்/அங்கீகாரங்கள்

தேசிய சேமிப்பு வங்கிக் குடும்பத்திற்கு உரித்தான உறுப்பினர்களினது சாதனைகளை தேசிய சேமிப்பு வங்கியில் நாம் தொடர்ச்சியாக அடையாளப்படுத்துகின்றோம். பாராட்டத்தக்க 25 மற்றும் 35 வருட சேவைகள் நிறைவு செய்த ஊழியர்களை அடையாளப்படுத்துகின்ற வங்கியின் வருடாந்தம் கௌரவிக்கும் நிகழ்வொன்றினை நாம் ஒழுங்குபடுத்துகின்றோம். அவர்களுக்கு தங்க நாணயங்களும் சம்பள ஏற்றமொன்றும் அன்பளிப்பு செய்யப்படுகின்றது. வருடாந்த “கலியாட்ட இரவில்” வங்கி விளையாட்டுகளிலும் ஏனைய தொழில்சார் செயற்பாடுகளிலும் திறமை காட்டிய ஊழியர்களை கௌரவிக்கின்றது.

எமது ஒப்பற்ற வாலாற்றில் முக்கியமான பாகமொன்றினை தோற்றுவிக்கின்ற எமது தனித்துவமிக்க தொழிலாளர் கலாசாரத்தினை கட்டியெழுப்புவதற்காக சிறப்பாக செதுக்கப்பட்ட பாத்திரங்களை பேணி வளர்ப்பதற்கு தேசிய சேமிப்பு வங்கி அர்ப்பணிக்கின்றது.

## எதிர்காலத் திட்டங்கள்



வாடிக்கையாளர்  
சௌகரியத்தையும்  
திருப்தியினையும்  
மேம்படுத்துதல், மாதிரி  
கிளைகளை திறத்தல்,  
புதிய கிளைகளை திறத்தல்  
(வெளியிடங்களில்) 10 புதிய  
கிளைகள்



ஆயுதம் தாங்கிய  
படையினருக்காகவும், சூழல்  
கடன்களுக்காகவும் கடன்  
உற்பத்திகள் மீது அதிக  
கவனம் செலுத்துதல்



அதிக அளவு அட்டை  
வழங்கல் விகிதத்தினையும்  
அட்டை துறைகளையும்  
பேணுதலும் அட்டை  
வைத்திருப்போருக்கான  
லோயல்டி  
நிகழ்ச்சித்திட்டங்கள்



தனிப்பட்ட மத்திய  
மயப்படுத்தப்பட்ட சில்லறை  
வங்கித் தீர்வுகளை  
அமுலாக்குதல்

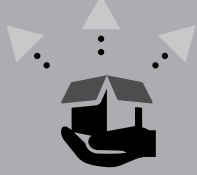

குறைந்த வங்கிச்  
சேவைகளுடன் கூடிய  
மக்களுக்கு சேவை அளிப்பதற்கு  
உரிய உற்பத்திகளை  
உருவாக்குதல்



கடன் உற்பத்திகள் துறைக்கு  
பெறுமதி சேர்த்தல்களை  
அறிமுகப்படுத்தல்



வாடிக்கையாளர்களை  
கவர்வதற்காக வதியாதோர்  
வெளிநாட்டு நாணய  
கணக்கு உற்பத்திகளை  
மீள் வடிவமைத்தல்



லங்கா பே இணைப்பு  
விஸ்தரிப்பு



தேசிய சேமிப்பு வங்கியுடன்  
வங்கி நடவடிக்கைகளை  
மேற்கொள்வதற்கு  
இளம் தலைமுறையின  
கவர்தலும் சிரேஷ்ட  
பிரணை வாடிக்கையாளர்  
தரத்தினை கட்டியெழுப்புதல்,  
இளைஞர்களுக்கான  
புதிய உற்பத்திகளையும்  
பெறுமதி சேர்த்தல்களையும்  
அறிமுகப்படுத்தல்.



கடன் துறை தரத்தினை  
மேம்படுத்துவதற்கு மீள்  
அறவீட்டுக் கொள்கையினை  
வலுப்படுத்தல்.



வாடிக்கையாளர் சேவை  
தரங்களை அதிகரித்தல்  
- சிஎஸ்ஐ சுட்டெண்  
சந்தைப்படுத்தல் அணி  
துறைகளை மீள்  
செயற்படுத்தல்



பொது இலத்திரனியல் நிதிப்  
பரிமாற்ற முறைமையின்  
(CEFT) அமுலாக்கம்



## சமூக உறவு முலதனம்

### முதலீட்டாளர்

தேசிய சேமிப்பு வங்கியானது நாட்டில் பாரிய உரிமம் பெற்ற சிறப்பியல்பு வங்கியொன்றாவதுடன் இலங்கையின் நான்காவது பாரிய வங்கியொன்றாகவும் காணப்படுகின்றது. அதன் அளவு மற்றும் நோக்கெல்லை அனுகூலங்கள் பொறுப்புகள் மற்றும் வாய்ப்புகளை தோற்றுவிக்கின்றது. வங்கியின் வியாபார மூலோபாயத்தினை அபிவிருத்தி செய்வதில் வங்கியானது 1972ஆம் ஆண்டின் அது தாபிக்கப்பட்டதிலிருந்து ஊட்டி வளர்த்துள்ள சேவையின் மைய விழுமியங்கள் மற்றும் கொள்கைகள் மீது தங்கியிருக்கின்றது. முன்னணி நிதி நிறுவனம் ஒன்றாக எமது முதலீடு, கடன் அளித்தல் மற்றும் நிதி அனுசரணை வழங்கல் ஊடாக நாம் சேவை அளிக்கின்ற மக்கள் மற்றும் சமூகங்கள் இரண்டின் மீதும் மிக முக்கிய தாக்கத்தினைக் கொண்டுள்ளோம்.

### அரசாங்கம்

வங்கியின் தனியொரு பங்குதாரர் இலங்கை அரசாங்கமாகும். இதன் பிரதி உபகாரமாக வங்கி அரசாங்கப் பிணியங்களின் முதலீட்டாளராக விளங்குகின்றது. இலங்கை மக்கள் மத்தியில் சேமிப்பு கலாசாரம் ஒன்றினை பேணி வளர்க்கும் நோக்குடன் தேசிய சேமிப்பு வங்கி தாபிக்கப்படுகின்றது. தேசிய சேமிப்பு வங்கி வைப்புச் செய்கின்ற மக்கள் மீதும் உரிய வட்டி மீதும் அரசாங்கம் 100% நியதிச் சட்ட உத்தரவாதத்தினை வழங்குகின்றது.

தேசத்தைக் கட்டியெழுப்புவதற்காக அறிமுகப்படுத்தப்படுகின்ற தொடர்புடைய அரசாங்கக் கொள்கைத் தீர்மானங்களை அமுலாக்குவதற்கு தேசிய சேமிப்பு வங்கி அர்ப்பணித்துள்ளது. தேசிய சேமிப்பு வங்கியினால் ஆற்றப்படும் பங்கானது சேமிப்பினை ஊக்குவித்தல் மற்றும் அரசு கருத்திட்டங்களில் நிதியளித்தல் ஊடாக தேசிய அபிவிருத்தி செயற்பாடுகளில் சேமிப்பினை திரட்டுதல் ஆகிய இரண்டினையும் உள்ளடக்குகின்றது. அபிவிருத்தி முயற்சிகளுக்காக நிதியங்கள் கிடைக்கப்பெறுகின்றமையினை உறுதி செய்வதன் ஊடாக அரசாங்கத்தின் கொள்ளளவினை நாம் வலுப்படுத்துகின்றோம். தேசிய பொருளாதாரத்தில் உறுதி வேர் விட்டு தேசிய சேமிப்பு வங்கியானது வரிகள், விசேட கட்டணங்கள் மற்றும் பங்கிலாப மட்டங்கள் வாயிலாக அரசாங்கத்திற்கு பங்களிப்புச் செய்வதன் மூலம் தேசத்திற்கு சேவையாற்றுகின்றது. அரசாங்கத்திற்கு உரித்தான வங்கியாக தேசிய சேமிப்பு வங்கியானது இலங்கையின் மத்திய வங்கியினால் விதிக்கப்படும் விதிகள் மற்றும் ஒழுங்குவிதிகளை திடமாகக் கடைபிடிக்கின்றது.

### எமது முதலீட்டுச் செயன்முறைகள் வலுவான பெறுபேறுகளுக்கு இட்டுச் சென்றுள்ளன

வங்கியானது அரசுக்கு உரித்தான வங்கியாக இருந்த போதிலும் அதன் ஆதரவிற்கும் எமது வைப்பாளர்களின் ஆதரவிற்கும் அப்பால் நிறுவன சார் முதலீட்டாளர்களிடமிருந்து பிரதானமாக எமது வியாபாரச் செயற்பாடுகளை விஸ்தரிப்பதற்காக வெளிநாடுகளில் இருந்து படுகடன் நிதியளித்தலை நாடுவதனை நாம் தொடர்ந்தும் மேற்கொள்கின்றோம்.

**தொகுதிக் கடன் விநியோகம் டிசம்பர் 2016**

2016 டிசம்பர் 29 அன்று எமது முதலாவது தொகுதிக் கடன் விநியோகம் இடம்பெற்றது. இது 2021 இல் முதிர்ச்சியடைகின்ற ஐந்து வருட காலப் பகுதியொன்றுக்காக விநியோகிக்கப்பட்ட - நிலையான விகித ஏ வகையாக இருந்தது. வங்கியின் அடுக்கு II மூலதனத்தின் கீழ் ரூபா 6 பில்லியன் திரட்டுவதற்கு இது விநியோகிக்கப்பட்டது. விநியோகிக்கப்பட்ட தொகுதிக் கடன்கள் விகிதமளிக்கப்பட்ட, பட்டியலிடப்படாத பாதுகாக்கப்படாத துணையளிக்கப்பட்ட மீட்கத்தக்கதாக இருந்தன. பிரதானமாக மூலதனத்திற்கான குறைநிரப்பலினை வலுப்படுத்துவதற்கும் வட்டி விகித இடர்களை குறைப்பதற்கும், வங்கியின் சொத்து மற்றும் பொறுப்புத் துறையில் காணப்படும் இடைவெளி வெளிப்பாட்டினை குறைப்பதற்கும் தொழிற்பாடுகளின் எதிர்கால விஸ்தரிப்பினை வசதிப்படுத்துவதற்கும் திரட்டப்பட்டது.

வளர்ந்து வரும் விரிவாக்கமும் எமது தொழிலின் சர்வதேச மயமாக்கமும் எமது முதலீடுகளையும் எமது வருவாய் வழிகளையும் பன்முகப்படுத்துவதன் ஊடாக முதலீட்டாளர்களின் சொத்துகளுக்கு மேலும் பாதுகாப்பினை உருவாக்கக்கூடியதாக அமைகின்றது.

**ஈடுபாடு மற்றும் கலந்துரையாடல் ஊடாக எமது தொழிலினை விருத்தி செய்தல்**

முதலீட்டாளர் ஈடுபாட்டின் மீதும் சென்றடைதல் மீதும் தேசிய சேமிப்பு வங்கி அதிகளவு வழியுறுத்தல் ஒன்றினை இருத்துகின்றது. எமது முக்கிய பங்குதாரர்களுடன் அதாவது வாடிக்கையாளர்கள், ஊழியர்கள், மத்திய வங்கி மற்றும் தொடர்புடைய உள்நாட்டு வெளிநாட்டு சமூகங்களுடன் தொடர்ச்சியான மற்றும் வலுவான உறவினை நாம் பேணுகின்றோம். முறையான முதலீட்டாளர் கலந்துரையாடல் பரஸ்பர நன்மை பயக்கும் என்பதனை தேசிய சேமிப்பு வங்கி உணர்கின்றது. முதலீட்டாளர்களுக்கு வழங்கப்படுகின்ற வியாபார நடவடிக்கை முறைகள் பற்றிய இற்றைவரையான தகவல்களை வழங்கி முதலீட்டாளர் தக்க வைத்தல், எதிர்கால முதலீடுகள் ஆகியவற்றில் விளைவினை ஏற்படுத்தும் அவர்களின் முதலீட்டுக்கான தொடர்பு உணர்வொன்றினை பேணுகின்றோம்.

உரிய காலத்தில் பின்வருவனவற்றினை வெளிப்படுத்துவதன் ஊடாக தகவலுக்கான சமமான, நியாயமான அணுகு வழியினை வங்கி வழங்குகின்றது.

- ஒழுங்குபடுத்தல் வெளிப்படுத்தல்கள்
- வங்கியின் நீண்டகால இலக்குகள்
- வங்கியின் முக்கிய சாதனைகள்
- பிந்திய நிதியியல் பெறுபேறுகள்

இத்தகவல்கள் வேறுபட்ட வழிமுறைகள் ஊடாக தொடர்புகொள்ளப்படுகின்றது.

- மூன்று மொழிகளிலும் (சிங்களம், தமிழ் மற்றும் ஆங்கிலம்) செய்தித்தாள்களில் காலாண்டு ரீதியான பெறுபேறுகளை வெளியிடுதல்
- நிதிச் சிறப்புக் கூறுகள் வகுதிகளின் கீழ் தேசிய சேமிப்பு வங்கியின் இணையத்தளத்தில் நிதியியல் பெறுபேறுகளை காட்சிப்படுத்தல்
  - நிறுவனத் தகவல் வகுதிகளின் கீழ் தேசிய சேமிப்பு வங்கியின் இணையத்தளத்தின் மீது முதலீட்டாளர்களுக்கான பிரதான சாதனைகளும் சமூகப் பொறுப்புடைமைகளையும் காட்சிப்படுத்தல்
  - உரிய திகதிகளில் அறிக்கைகளைச் சமர்ப்பித்தல்

எமது முதலிலை ஈடுபாட்டு பொறிமுறைகளையும் எமது முதன்மை பங்குதாரர்களுடனான ஈடுபாட்டின் நிகழும் தன்மையினையும் பின்வரும் அட்டவணை காண்பிக்கின்றது.

முதலிலை ஈடுபாட்டு பொறிமுறைகள்	ஈடுபாடு நிகழும் தன்மை
அமைச்சுக்கும் பாராளுமன்றத்திற்கும் ஆண்டறிக்கையினை சமர்ப்பித்தல்	வருடாந்தம்
இடைக்கால நிதியியல் கூற்றுகள்	காலாண்டு
உத்தியோகபூர்வ இணையத்தளம்	கிரமமாக
தொடர்புகள்	கிரமமாக
நிறுவன சமூக பொறுப்பு கருத்திட்டங்கள்	வேண்டப்படுகின்ற போதும் வேண்டப்படுகின்றவாறும்
பங்குதாரர்களை சமகாலப்படுத்தல்	கிரமமாக
ஒருவருக்கொருவர் கூட்டங்கள்	வேண்டப்பட்டவாறு
இலத்திரனியல் ஊடகம் (தொலைக்காட்சி, வானொலி)	வேண்டப்பட்டவாறு
புதிய உற்பத்திகளையும் சேவைகளையும் ஆரம்பித்தல்	ஆரம்பிக்கின்ற போது
வருடாந்த வரவு செலவுத் திட்டம்	வருடாந்தம்
வருடாந்த செயல்திட்டம்	வருடாந்தம்
மூலோபாய வியாபாரத் திட்டம்	மூன்று வருடங்களுக்கு ஒரு முறை
முகாமைத்துவ ஆவணம்	வருடாந்தம்
ஊடக அறிக்கைகள்	வேண்டப்பட்ட போதும் வேண்டப்பட்டவாறும்
காலத்திற்கு காலம் சமகாலப்படுத்தல்கள்	வேண்டப்பட்ட போதும் வேண்டப்பட்டவாறும்
சபைக்கு உறுப்பினர்களை நியமித்தல்	பதவி துறக்கின்ற மற்றும் ஓய்வு பெறுகின்ற சந்தர்ப்பத்தில்
பெறுகைக் குழுக் கூட்டங்களில் பங்கேற்றல்	மாதத்திற்கு இரு தடவை
பெறுகைத் திட்டம்	வருடாந்தம்

### ஒழுங்குபடுத்துநர்

தேசிய சேமிப்பு வங்கியின் ஒப்பற்ற வரலாறானது அனைத்து ஒழுங்குபடுத்தல் தேவைப்பாடுகளும் நிறைவேற்றப்படுகின்றன என்பதனை உறுதி செய்வதற்கு மேற்பார்வை வகிபாகம் ஒன்றினை ஆற்றுவதற்காக ஒழுங்குபடுத்துநர்களில் வடிவத்தில் பதிப்பாசிரியர் சபையொன்றின் நிபுணத்துவத்தில் தங்கியிருக்கின்றது. தேசிய சேமிப்பு வங்கியில் நாம் அனைத்துக்கும் மேலாக வெளிப்படைத்தன்மைக்கு பெறுமதி வழங்குவதுடன் எமது ஒழுங்குபடுத்தல் தேவைப்படுத்தல்களுக்கு அதிக முன்னுரிமைப்படுத்தி இணங்கி வேண்டப்படும் நடைமுறைகளுடன் முழுமையாக இணங்கியொழுகுவதற்கு அர்ப்பணித்து விளங்குகின்றோம். மேலும் அரசிற்கு உரித்தான குழுவும் ஒன்றாக தேசிய சேமிப்பு வங்கியானது, வங்கிச் சட்டம், நிதிச் சட்டம், நிதிக் கொடுக்கல் வாங்கல் சட்டம், சலாவணி மாற்று கட்டுப்பாட்டுச் சட்டம், தேசிய சேமிப்பு வங்கிச் சட்டம், இலங்கை மத்திய வங்கியினால் வழங்கப்படும் ஏனைய ஒழுங்குவிதிகள் போன்ற சட்டங்களின் ஏற்பாடுகளினால் அதிகளவு ஒழுங்குபடுத்தப்பட்டு ஆளப்படுகின்றது.

இலங்கை மத்திய வங்கியானது நாட்டின் நாணய அதிகாரியாக விளங்குவதுடன் இலங்கை நிதித் துறையில் உச்ச மட்ட நிறுவனமாகவும் விளங்குகின்றது. தேசிய சேமிப்பு வங்கியானது அதன் தொழிற்பாடுகளில் மத்திய வங்கியினால் விதந்துரைக்கப்படும் வழிகாட்டல்களை கண்டிப்பாக பின்பற்றுகின்றது. மேலும், இலங்கை மத்திய வங்கியின் பணிப்புரைகளுக்கு இணங்கி தேசிய சேமிப்பு வங்கி, வங்கியின் தொழிற்பாடுகளுடன் தொடர்புபட்ட காலமுறையான தகவல்களை சமர்ப்பிக்கின்றது.

மேற்குறித்தவற்றுக்கு மேலதிகமாக வங்கியானது, நிரல் அமைச்சான அரசு தொழில் முயற்சிகள் அபிவிருத்தி அமைச்சுடன் தொடர்ச்சியான கலந்துரையாடலினை பேணுகின்றது. மேலும், நிதி அமைச்சு, உள்நாட்டு இறைவரித் திணைக்களம், கணக்காய்வாளர் தலைமை அதிபதியின் திணைக்களம், சட்டமா அதிபர் திணைக்களம், இலங்கை கணக்கீட்டு மற்றும் கணக்காய்வு நியமங்கள் கண்காணிப்பு சபை மற்றும் பாராளுமன்றம் என்பவற்றுடன் வங்கி ஈடுபடுகின்றது.

### சட்ட நிறுவனங்களுடன் ஈடுபாடு

தேசிய சேமிப்பு வங்கியானது நிதியியல் ஒழுங்குபடுத்தல் மற்றும் மேற்பார்வையில் உள்ள அபிவிருத்திகள் தொடர்பில் வெளிப்படை தன்மையினை கடைபிடிக்கின்றது. நிலையியல் ஒழுங்குபடுத்தல் மற்றும் மேற்பார்வையினை அதிகரிக்கும் குறிக்கோளுடன் நாம் தொடர்புடைய சட்ட நிறுவனங்களுடன் செயற்பாட்டுடன் ஈடுபடுகின்றோம். அதே இடத்திலான பரிசோதனை, கால முறை அறிக்கையிடல், நியதிச் சட்ட அறிக்கையிடல், தேவைக்கேற்ற அறிக்கையிடல், பணிப்பாளர் நியமனம், வரி கொடுப்பனவுகளும் பிரச்சினைகளும், தேசிய வரவுசெலவுத் திட்டத்திற்கான முன்மொழிவுகள், கணக்காய்வு வினவல்களும் பதில்களும், ஆண்டறிக்கைகளை சமர்ப்பித்தல், இலங்கை கணக்கீட்டு மற்றும் கணக்காய்வு நியமங்கள் கண்காணிப்பு சபையின் கரிசனைகள் மற்றும் விசேட கருமங்கள் மீது சட்டமா அதிபரின் இசைவு போன்றவற்றின் மீது இலங்கை மத்திய வங்கியுடன் பெரும் எண்ணிக்கையிலான வழிமுறைகள் ஊடாக நாம் அவர்களுடன் ஈடுபடுகின்றோம்.

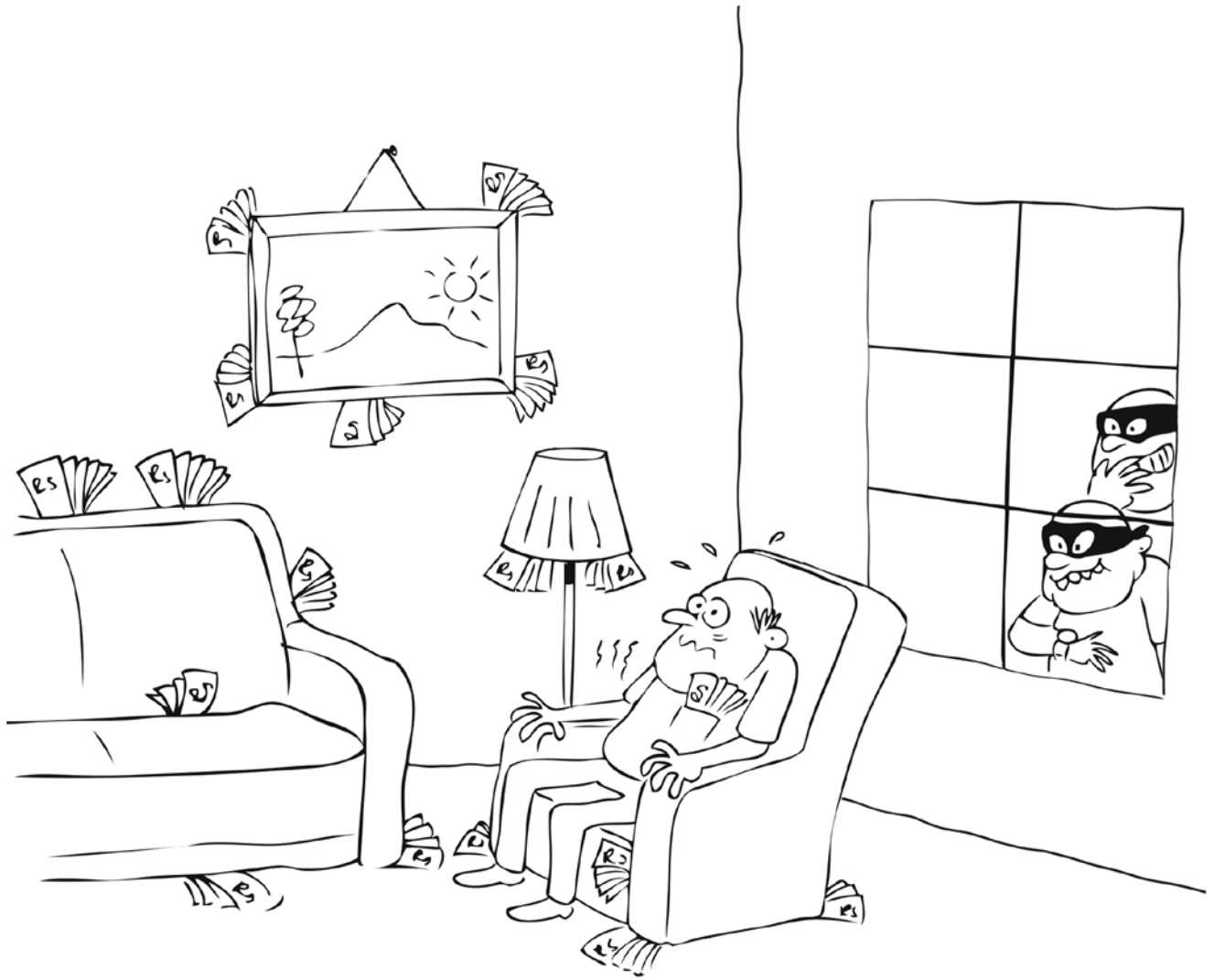

*Don't let saving money be a burden.*

### எமது முதன்மை இயக்கசக்தி

தேசிய சேமிப்பு வங்கியின் வரலாற்றில் எம்மை முதன்மையாக இயக்குபவர்களாக எமது வாடிக்கையாளர்களே விளங்குகின்றனர். எமது வாடிக்கையாளர்கள் எமது முலோபாயத்தின் இதயமாகக் காணப்படுகின்றனர். எமது பல்வழி அணுகுமுறை ஊடாக நாம் பண்புசார் வாடிக்கையாளர் அனுபவம் ஒன்றினை தோற்றுவித்துள்ளோம். ஒவ்வொரு வருடமும் நாம் சேவை அளிக்கின்ற மக்களின் வாழ்வினை தோற்றுவிக்கின்ற வேறுபாடுகள் பற்றி விழிப்புணர்வு பெறுகின்றோம். எமது பரந்தளவிலான வாடிக்கையாளர்களை நோக்காகக் கொண்ட உற்பத்தி துறையானது இலங்கை சமூகத்தின் அனைத்து வகுப்பினரையும் இலக்காகக் கொள்கின்றது. பரந்தளவிலான கிளை வலையமைப்பு முழுவதும் டிஜிட்டல் தளத்துடன் வழங்கப்படும் எமது உயர் தரம்மிக்க சேவையானது 19 மில்லியனுக்கும் மேற்பட்ட எமது வாடிக்கையாளர் தளத்திற்கு எளிதான சீரான தடங்கலற்ற வங்கியுடனான நேரடி ஈடுபாட்டினை வழங்குகின்றது.

எமது வாடிக்கையாளர் தளத்திலிருந்து பல்வேறு வகையான எமது வாடிக்கையாளர்கள் பற்றிய அனைத்தையும் உள்ளடக்கிய பகுப்பாய்வு, அடைவு, உற்பத்தித் துறை, உற்பத்திப் பகுப்பாய்வு மற்றும் ஏனைய தொடர்புடைய பகுப்பாய்வுகளை பின்வரும் பிரிவுகள் உள்ளடக்குகின்றன. இவ்வாண்டின் போது புதிய உற்பத்திகள் மீள ஆரம்பித்தல்கள் நடாத்தப்பட்ட பல்வேறு சந்தைப்படுத்தப்பட்ட பிரசாரங்கள் தொடர்பில் எடுக்கப்பட்ட முக்கிய முயற்சிகளையும் இப்பிரிவு கண்டறிகின்றது. இப்பிரிவானது இம்முயற்சிகளின் எதிர்வுகூறப்பட்ட தாக்கம் மற்றும் எதிர்காலத்திற்காக தேசிய சேமிப்பு வங்கியின் திட்டமிடப்பட்ட முயற்சிகள் என்பவற்றை பின்தொடரும்.

### அனைத்து இலங்கையருக்குமான வங்கி

எமது வாடிக்கையாளர்கள் சமூகத்தின் வேறுபட்ட வகுப்பிலிருந்து வருகின்றனர். இதனால் தேசிய சேமிப்பு வங்கியானது சமூகத்தின் அனைத்து வகுப்பினருக்குமான வங்கி என்பதனை வலியுறுத்துகின்றோம். தேசிய சேமிப்பு வங்கியின் “தேசிய” நோக்கிற்கு உண்மையாக நிலைத்திருப்பதில் எமது தேசத்தின் அனைத்து மக்களுக்கும் சேவையளிப்பதன் ஊடாக தேசிய கடமையினை நாம் செயலாற்றுகின்றோம்.

2016 டிசம்பர் 31 அன்று உள்ளவாறு வங்கி சுமார் 10.8 மில்லியன் செயற்பாடுமிக்க வைப்புக் கணக்குகளை வங்கி கொண்டிருந்தது. இது இலங்கையின் மொத்த சனத்தொகை 21 மில்லியன் என்பதில் குறிப்பிடத்தக்க ஒன்றாக விளங்குகின்றது. மொத்த வைப்புகளின் பெறுமதி 2015 இல் காணப்பட்ட ரூபா 596 பில்லியனிலிருந்து 2016 இல் ரூபா 657 பில்லியனாக 10.3% இனால் அதிகரித்த அதேவேளை, சேமிப்பு வைப்புகள் ரூபா 176 பில்லியனாக 7.9% வளர்ச்சியொன்றினை பதிவு செய்தது.

கடன்கள் மற்றும் வருமதிகளை உள்ளடக்குகின்ற வங்கியின் கடன்துறையானது முன்னைய ஆண்டில் இருந்த 271,751 மில்லியன் இலிருந்து 19.16% இனால் அதிகரித்தது. நிறுவன கடன் வாங்கல் துறையானது 13.4% அதிகரிப்பினை பெற்ற அதேவேளை சில்லறை கடன் வாங்கல் துறையில் 2016 இல் 24.3% வளர்ச்சியினை காண்பித்தது.

### செளகரியமிக்க வங்கிச் சேவை

தேசிய சேமிப்பு வங்கி அதன் வாடிக்கையாளர்களுக்கு எளிதாக அடையக்கூடிய செளகரியமான வங்கித் தீர்வுகளை வழங்குவதற்கு பாடுபடுகின்றது. வாடிக்கையாளர்கள் தமது கணக்கினை முகாமை செய்தல், இலகு கடன்களை பெற்றுக் கொள்ளுதல் அல்லது உமது நிதி பற்றி கண்காணிப்பதற்கு உங்களை இயலச் செய்தல் போன்ற எதுவாயினும் தனிப்பட்ட வாடிக்கையாளர் தேவைகளுக்கு பொருந்தக்கூடியவாறும் நேரத்தை மீதப்படுத்தக்கூடியவாறும் உமது தேவைக்கு ஏற்ப சேவைகள் வழங்கப்பட்டுள்ளன.

### இணையத்தள மற்றும் குறுந்தகவல் வங்கிச் சேவை

அதிகதிகமான வாடிக்கையாளர்களும் வியாபாரங்களும் கிளைகளுக்கு வருவதை விட வங்கி டிஜிட்டல் சேவையினை விரும்புவதனால் எதிர்காலத்தில் டிஜிட்டல் வங்கிச் சேவைக்கு உயர் கேள்வி இருக்கும். தேசிய சேமிப்பு வங்கியானது எதிர்கால டிஜிட்டல் சவால்களை சந்திப்பதற்கும் எதிர்காலத்தின் வங்கியினை அமைப்பதற்கும் தயாராக உள்ளது. இணையத்தள மற்றும் குறுந்தகவல் வங்கிச் சேவையுடன் எமது வாடிக்கையாளர்களுக்கு எவ்வாறு, எப்போது, மற்றும் எங்கே வங்கி என்ற தெரிவு வழங்கப்படுகின்றது. குறுந்தகவல் வங்கிச் சேவையினைப் பயன்படுத்தி வாடிக்கையாளர்கள் தமது பொதுப் பயன்பாட்டு பட்டியல்களையும் கடன் மீள் கொடுப்பனவுகளையும் மேற்கொள்வதுடன் தேசிய சேமிப்பு வங்கிக் கணக்குகளுக்கும் ஏனைய வங்கிகளுக்கும் இடையில் நிதிப் பரிமாற்றங்களையும் செய்யலாம். இணையத்தள வங்கிச் சேவையின் எமது வாடிக்கையாளர்கள் தமது இல்லங்கள், அலுவலகங்கள் அல்லது பயணிக்கின்ற போது செளகரியமாக தமது கணக்குகளை முகாமை செய்யலாம்.

### சேவை நிலைய வங்கிச் சேவை (POS)

மக்கள் எங்கு உள்ளார்களோ அங்கு அதன் தனித்துவமிக்க உற்பத்திகளையும் சேவைகளையும் கொண்டு செல்வதற்கு தேசிய சேமிப்பு வங்கி சேவை நிலைய வங்கிச் சேவையினை அறிமுகப்படுத்தியுள்ளது. தற்போது வங்கியின் 250 கிளைகள் முழுவதும் 300 இற்கும் மேற்பட்ட கையடக்க சேவை நிலைய வங்கிச் சேவை இயந்திரங்கள் பயன்பாட்டில் உள்ளன. சேவை நிலைய இயந்திரங்களுடனான வசதியுடன் வங்கி அலுவலர்கள் தூரக் கிராமங்கள், நகரங்கள் மற்றும் மக்கள் கூடும் முக்கிய இடங்களில் இவ்வாடிக்கையாளர்களுக்கு இவ்வங்கிச் சேவை தேவைகள் ஏற்படுகின்றபோதும், ஏற்படுகின்றவாறும் மிக வசதியான வழியில் சேவையினை வழங்குகின்ற அணுகு வழியில் அடைகின்றனர். வங்கியானது “தேசிய சேமிப்பு வங்கி அடைவு” விற்பனை நிலைய வங்கிச் சேவை மீதும், “உமது முகவரியே எமது முகவரி” சேவை நிலைய வங்கிச் சேவையின் மீதும் கிராமியப் பிரதேசங்களில் மக்களை அதிகம் சென்றடைவதற்கு இவ்வாண்டின் போது அதிக பிரசாரங்களை ஆரம்பித்தது.

### அட்டைத் தெரிவுகளின் வகைகள்

தேசிய சேமிப்பு வங்கியின் கொள்வனவு மற்றும் பிளட்டினம் ஆகிய இரண்டு பற்று அட்டைகளும் நாடு பூராக உள்ள அதன் ஏழளம் வலையமைப்பு மற்றும் உலக ரீதியாக 10 வேறுபட்ட தேசிய சேமிப்பு வங்கி, சேமிப்புக் கணக்குகள் வரை கொடுக்கல் வாங்கல்களை மேற்கொள்வதற்கான வாடிக்கையாளரின் இயலுமைக்கு வழிவகுக்கின்றது. மாஸ்டர் அட்டை அல்லது வீசா பற்று அட்டை வசதிகளைப் பயன்படுத்தி வாடிக்கையாளர்கள் ஒப்புதல் அளிக்கப்பட்ட வர்த்தகர்களிடமிருந்து பொருட்களை கொள்வனவு செய்ய முடியும்.

தேசிய சேமிப்பு வங்கியின் ஈசி அட்டையானது நிலையான வைப்பொன்றுக்கு எதிராக கடன் வசதியொன்றிலிருந்தான நிதியங்களுக்கு வாடிக்கையாளர்களுக்கு இலகுவான வழியினை அனுமதிக்கின்ற

மாஸ்டர் பற்று அட்டையாகும். மரபு ரீதியான கடன் அட்டைகளைப் போலன்றி இச்சேவையானது இணைதல், வருடாந்த மேலதிகப் பற்று அல்லது பிந்திய கொடுப்பனவுகள் ஏதும் இன்றி கிடைக்கப்பெறுகின்றது.

வேளிநாடுகளில் கல்வி கற்கின்ற மாணவர்களுக்கு வங்கி உண்மையான சர்வதேச உற்பத்தி ஒன்றுக்கான பெறுவழியொன்றினை வழங்குகின்றது: அதாவது, ISIC நிறுவனத்தின் கூட்டிணைப்புடன் தேசிய சேமிப்பு வங்கியினால் வழங்கப்படும் சர்வதேச மாணவர் அடையாள அட்டை அல்லது ISIC என்ற மாஸ்டர் பற்று அட்டையாகும். ஒவ்வொரு வருடமும் 12 நாடுகளில் இருந்து 4.5 மில்லியனுக்கு மேற்பட்ட மாணவர்கள் உலகம் பூராகவும் பயணம் மற்றும் கொள்வனவு என்பன மீது வழங்கப்படும் அனுகூலங்களைப் பெற்றுக்கொள்ளவதற்கு தமது மாணவர் அட்டைகளைப் பயன்படுத்துகின்றனர்.

#### எப்போதும் எம்மை அழைக்கலாம்

எமது விசுவாசம் மிக்க வாடிக்கையாளர்களுக்கு தரம் மிக்க வாடிக்கையாளர் சேவையினை வழங்குவதற்கு தேசிய சேமிப்பு வங்கி அர்ப்பணித்துள்ளது. தேசிய சேமிப்பு வங்கியின் அழைப்பு நிலையமானது தொழில் வினைத்திறனை அடைவதற்கும் வாடிக்கையாளர் திருப்தியினை அதிகரிப்பதற்கும் தாபிக்கப்பட்டுள்ளது. அழைப்பு நிலையத்திற்கு கிடைக்கப்பெறுகின்ற வாடிக்கையாளர் முறைப்பாடுகள் முகவர்களினால் முடிந்தவரை விரைவாகத் தீர்க்கப்படுகின்றது. தீர்க்கப்படாத அத்தகைய முறைப்பாடுகள் தொடர்புடைய பிரிவுகளின் பிரதானிகளுக்கு அவர்களின் தலையீட்டுக்காகவும் அவசியமான நடவடிக்கை அனுப்பிவைக்கப்படுகின்றது.

அவசியமான வழிகாட்டல்களுக்காகவும் உதவிக்காகவும் 24/7 கிடைக்கப்பெறுகின்றது. அனைத்து ஏரிஎம் இயந்திரங்களிலும் தொடர்பு இலக்கங்கள் கிடைக்கப்பெறுகின்றன. 0112379379 என்ற தேசிய சேமிப்பு வங்கி அழைப்பு நிலையத்தினை தொடர்பு கொண்டு தேசிய சேமிப்பு வங்கியின் உற்பத்திகள் மற்றும் சேவைகள் தொடர்புபட்ட தகவல்களைப் பெற்றுக் கொள்ள முடியும்.

தேசிய சேமிப்பு வங்கி வாடிக்கையாளர்களுக்கான ஏதும் உதவிக்காக 24 மணி நேர தொடர்பு இணையத்தள உரையாடல் கிடைக்கப்பெறுகின்றது.

நன்கு பயிற்றப்பட்ட எமது வங்கிப் பதவியினர் நாடு பூராகவும் உள்ள கிளைகளிலும் வேறு அடைவு மையங்களிலும் எப்போதும் உமக்கு சேவை வழங்க ஆயத்தமாகவுள்ளனர். வங்கியினால் வழங்கப்படும் உற்பத்திகள் பற்றிய அவசியத் தகவல்களை வாய் மூலமாக அல்லது அச்சிடப்பட்ட வழிமுறை ஊடாக அவர்கள் வழங்கக்கூடியவர்களாவர்.

உற்பத்தி விபரங்கள், கடன் வட்டி விகிதங்கள், வைப்பு வட்டி விகிதங்கள் மற்றும் உயர் முகாமைத்துவத்தின் தொடர்பு விபரங்கள் பற்றிய தகவல்களை பெற்றுக் கொள்வதற்கு எமது [www.nsb.lk](http://www.nsb.lk) என்ற இணையத்தளத்தை பார்வையிடலாம். எமது வாடிக்கையாளர்கள், மின்னஞ்சல், ஸ்கைப், இணையத்தள உரையாடல்கள் மூலமும் வங்கியினை தொடர்பு கொள்ளலாம்.

வருடம்	2016	2015
தொலைபேசி மூலம் கிடைக்கப்பெற்ற விசாரணைகளின் எண்ணிக்கை	200,045	182,336
இணையத்தள உரையாடல் மூலமான விசாரணைகளின் எண்ணிக்கை	40,009	36,467



### உலக வாய்ப்புகளை கண்டறிதல்

உலக நிதிச் சந்தைகளின் மாறிச் செல்லும் தன்மை, தேசிய சேமிப்பு வங்கியின் சர்வதேச வங்கிப் பிரிவினை வளர்ந்து வரும் உலக சந்தை வாய்ப்புகளின் அணுகுலத்தினை பெற்றுக் கொள்ளும் தனித்துவமான நிலையொன்றில் இருத்தியுள்ளது. உலக நிதித் துறையில் தற்போது நாம் தளம்பல் காலம் ஒன்றினை எதிர்கொள்கின்ற போதிலும் எமது பதிவியினரின் திறன்களும் அனுபவங்களும் சந்தைகள் மற்றும் சாத்திய இடர்கள் ஊடாக தேடுவதற்கும் அவற்றை இலாபகரமான வியாபார வாய்ப்புகளாக மாற்றுவதற்கும் எமக்கு உதவுகின்றன.

வங்கியானது தற்போது நாணயக் கடன்கள், கப்பல் தொழிற்பாட்டு உத்தரவாதங்கள், நாணயக் கடிதங்களின் கீழ் இறக்குமதிப் பட்டியல்கள், சேகரித்தல் அடிப்படையில் இறக்குமதிப் பட்டியல்கள் போன்ற வர்த்தக நிதி வியாபாரத் துறையில் முதன்மையாக புதுமையான உற்பத்திகள் மற்றும் சேவைகளை வழங்குகின்றது.

மீளாயப்படுகின்ற ஆண்டின் போது விண்ணப்ப நிகழ்ச்சிநிரல் இடைமுகம் (API) முறைமை அறிமுகப்படுத்தப்பட்டது. விண்ணப்ப நிகழ்ச்சி நிரல் இடைமுகம் என்பது பாரிய நெகிழ்வுத் தன்மையினை வழங்குகின்ற தொழில்நுட்ப பட்டயம் ஒன்றாகும். இதன் கருத்து தரம் உயர்ந்த உற்பத்தி தேவைக்கேற்றவாறு அமைத்தலினையும் உரிய நேர சேவையினையும் நாம் எமது வாடிக்கையாளர்களுக்கு வழங்கக்கூடியதாகும்.

வங்கியானது டோக்கியோ வங்கியுடன் புதிய தொடர்பினை ஏற்படுத்தியுள்ளது. ஸ்விப்ஸ்: BOTKJPJTXX அத்துடன் சவுதி ஆரேபியாவிலுள்ள அரப் தேசிய வங்கியுடன் இணைந்து செயற்படுவதற்கும் நாம் எதிர்பார்க்கின்றோம். எமது என்எஸ்பி யு ட்ரஸ்ற் சேவை ஊடாக வெளிநாட்டு நாணயம் அனுப்புவதற்கும் வெளிநாட்டு நாணய உற்பத்திகளை ஊக்குவிப்பதற்கும் தற்போது காணப்படுகின்ற மற்றும் வாய்ப்புமிக்க வெளிநாட்டு வருமானம் உழைப்போரை இலக்காகக் கொண்டு தென் கொரியா, ஐக்கிய அரபு இராச்சியம், இத்தாலி மற்றும் கட்டார் ஆகிய நாடுகளில் ஊக்குவிப்பு பிரசாரங்கள் மேற்கொள்ளப்பட்டன.

அத்துருகிரிய, பொகவன்தலாவ மற்றும் படன்கல பிரதேசங்களில் இலங்கை வெளிநாட்டு வேலைவாய்ப்பு பணியகத்துடன் ஒன்றிணைந்து தேசிய சேமிப்பு வங்கியானது தமது நிதியினை முகாமை செய்வதற்கு எமது குடிபெயர் பணியாளர்களுக்கு உதவியளிக்கின்றது. புறப்படுகைக்கு முன்னர் வதியாதோர் வெளிநாட்டு நாணயக் கணக்கு மற்றும் “ரட்ட இத்துறு” கணக்குகளை நாம் ஆரம்பிப்பதுடன் விமானப் பயணச் சீட்டு, காப்புறுதி போன்ற நோக்கங்களுக்காக பயன்படுத்தக்கூடிய புறப்படுகைக்கு முந்திய கடன்களையும் நாம் வழங்குகின்றோம்.

எமது குடிபெயர் பணியாளர்களின் வாழ்வினை மேலும் செளகரியமாக்கும் எமது முயற்சியில் தேசிய சேமிப்பு வங்கியானது இலங்கைக்கு பிரபல்யம்மிக்க பணம் அனுப்பும் வழியொன்றான கேஈபி ஹனா வங்கியுடன் பணம் அனுப்புதல்கள் உறவினை தாபித்துள்ளது. ஐரோப்பிய அஞ்சல் அலுவலகத்தினை அடிப்படையாகக் கொண்ட குறைந்த செலவில் பாதுகாப்பாக பணம் அனுப்பும் முறையொன்றான யூரோஜைரோ நிறுவனத்துடன் நாம் தொடர்புகளை ஏற்படுத்தியுள்ளோம். யூரோஜைரோ ஊடாக அனுப்பப்படும் பணம் அனுப்புதல்களை நாடு புராகவும் உள்ள அனைத்து கிளைகளிலும் அஞ்சல் அலுவலகங்களிலும் சேகரிக்கலாம்.

### இவ்வாண்டின் போதான விசேட முயற்சிகள்

2016 இல் வாடிக்கையாளர் அடைவினையும் திருப்தியினையும் மேம்படுத்துவதற்காக வங்கி விசேட முயற்சிகள் பலவற்றை அறிமுகப்படுத்தியது. இவ்விசேட நிகழ்ச்சித்திட்டங்கள் இலங்கை சமூகத்தின் அனைத்து வகுப்பினரையும் இலக்காகக் கொண்டிருந்தன.

#### **தேசிய சேமிப்பு வங்கியின் அடைவு**

வங்கிச் சேவைகளை வழங்குவதில் கிடைக்கப்பெறும் தன்மை, அடைவுத் தன்மை, வசதி ஆகியவற்றின் முக்கிய கூறுகள் மீது கவனம் செலுத்தி தேசிய சேமிப்பு வங்கியானது 2016 இல் “உமது முகவரியே எமது முகவரி” என்ற கருப்பொருளின் கீழ் தேசிய சேமிப்பு வங்கியின் அடைவினை ஆரம்பித்தது. இது உமது வாசற்படிக்கு தேசிய சேமிப்பு வங்கியினை கொண்டுவருகின்ற சேவை நிலைய இயந்திரத்தினை அடிப்படையாகக் கொண்ட சேமிப்பு திரட்டுதல் தொழிற்பாடு ஒன்றாகும். எமது அலுவலர்கள் சிறிய சிறப்பு அங்காடிகள், வாராந்த மற்றும் வார இறுதிச் சந்தைகள் சிறிய மற்றும் நடுத்தர அளவிலான கைத்தொழில்கள் மற்றும் தொழிற்சாலைகள், விவசாயிகள் மற்றும் ஆசிரியர்கள் போன்ற தனிப்பட்ட இடங்களுக்கும் விஜயம் செய்கின்றனர்.

இலங்கை நிருவாக அபிவிருத்தி நிறுவனத்தினால் ஒழுங்கமைக்கப்பட்ட பொது நிருவாக விருது வழங்கும் வைபவத்தில் தேசிய சேமிப்பு வங்கியின் அடைவு பிரசாரம் சிறந்த நடைமுறைகளை பகிர்ந்து கொள்ளுதல் மற்றும் புதுமை படைத்தலில் வெள்ளி விருதினை வென்றது.

#### **என்எஸ்பி யூ ட்ரஸ்ட்**

உள்நாட்டுர் பொருளாதாரத்திற்கு பங்களிப்புச் செய்கின்ற 1.5 மில்லியனுக்கும் மேற்பட்ட குடிபெயர் பணியாளர்களை இலங்கை கொண்டுள்ளது. அவர்களது பணம் அனுப்புதல்கள் சொந்த நாட்டில் உள்ள குடும்பங்களுக்கு இன்றியமையாத பொருளாதார உயிர் நாடி ஒன்றினை தோற்றுவிப்பதுடன் வாழ்க்கை தரத்தினையும் மேம்படுத்துகின்றது. அத்துடன் சமூகங்களை நிதியியல் ரீதியாக வலுவானதாகவும் ஆக்குகின்றது. எமது குடிபெயர் பணியாளர்களுக்கு உதவும் நோக்குடன் தேசிய சேமிப்பு வங்கியானது என்எஸ்பி யூ ட்ரஸ்ட் என்ற வெளிநாட்டு நாணயம் அனுப்புதல் சேவையினை மீள் வர்த்தக குறியமைத்தது. இச்சேவையின் ஊடாக வெளிநாட்டில் பணிபுரிகின்ற இலங்கையர்கள் சொந்த நாட்டிலுள்ள குடும்பங்களுக்கு அவர்கள் கஷ்டப்பட்டு உழைத்த பணத்தினை விரைவாகவும் பாதுகாப்பாகவும் அனுப்ப முடியும். தேசிய சேமிப்பு வங்கி ஒன்றில் வைப்பிலிடப்பட்ட நிதியங்களை வைத்திருப்பதன் ஊடாக அல்லது வேறு எங்காவது கணக்குகளை வைத்திருப்பதன் மூலம் பயனாளிகள் பணத்தை இலகுவாக பெற்றுக் கொள்ள முடியும். பயனாளிகள் தேசிய சேமிப்பு வங்கியின் எந்தக் கிளையிலும் அல்லது பிரதான அஞ்சல் அலுவலகங்களில் அவருக்கு அனுப்பப்பட்ட பணத்தினை கருமபீடத்திலே பெற்றுக் கொள்ளலாம். 2016 இல் “எஹென் ஸல்லி மெஹென் தேக்கி” என்ற பிரசாரத்தின் ஊடாக வாடிக்கையாளர்களுக்கு மத்தியில் தெரியப்படுத்தப்பட்டது.

#### **தேசிய சேமிப்பு வங்கி சூழல் கடன்கள்**

21ஆம் நூற்றாண்டில் காலநிலை மாற்றம் பாரிய சவாலாக விளங்குகின்றது என்பதனை இனங்கண்டு தேசிய சேமிப்பு வங்கியானது மின்வலு எரிசக்தி அமைச்சினால் ஆரம்பிக்கப்பட்ட “சூரிய பல சங்கிராமய” என்ற தலைப்பில் புதிய சமுதாயத்தை அடிப்படையாகக் கொண்ட மின் உற்பத்தி கருத்திட்டம் ஒன்றுக்காக இலங்கை மின்சார சபை, லங்கா இலக்ட்ரிசிட் கம்பனி மற்றும் ஏனைய நிறுவனங்களுடன் கூட்டிணைந்தது. “சூரிய பல சங்கிராமய” இற்கு ஆதரவளிப்பதற்கு வங்கி அதன் சொந்த உற்பத்தியினை மீள் வடிவமைத்து ஆரம்பித்தது.

தமது வீடுகளில் கூரை மீது சூரிய மின்சக்தி உருவாக்கல் முறைமையினை பொருத்துவதற்கும் தமது மின்சாரப் பட்டியல்களை குறைத்துக் கொள்வதற்கும் அதேவேளை, சூழலை பாதுகாப்பதற்கு நிதியுதவி அளிப்பதற்கான தேசிய சேமிப்பு வங்கி சூழல் கடனாகும் (மேலதிகத் தகவல்களுக்கு 95 பக்கத்தைப் பார்க்க).

### உற்பத்தித் திறன் மேம்படுத்தல் நிகழ்ச்சித் திட்டம்

உற்பத்தித் திறன் மேம்படுத்தல் நிகழ்ச்சித் திட்டத்தின் கீழ் 5எஸ் எண்ணக்கரு, கெய்சன், தர வட்டம் ஆகியவற்றை வங்கி அமுல்படுத்தியுள்ளது. 5எஸ் முயற்சி ஒன்றின் பாகம் ஒன்றாக “பிக் செய்ரி டே” தலைமை அலுவலகத்திலும் கிளைகளிலும் ஆரம்பிக்கப்பட்டது. இம்முயற்சியானது வங்கியில் நேரத்தியான, மிகவும் ஒழுங்கான தொழில் அமைப்பு சார்ந்த பணியாற்றும் இடங்களை ஒழுங்கமைப்பதில் பயனளித்தது. 5எஸ் எண்ணக்கருவின் 2வது கட்டம் 2017 இல் இடம்பெறவுள்ளது.

எமது நிரந்தர பதவியினர் பதவியணி மத்தியில் நாடளாவிய ஊழியர் திருப்தி ஆய்வொன்று இந்நிகழ்ச்சித்திட்டத்திற்கு சமாந்தரமாக மேற்கொள்ளப்பட்டது. ஆய்வின் பெறுபேறுகள் சராசரி திருப்தி மட்டத்திற்கு மேல் குறித்துக் காட்டியது.

### ஏனைய முயற்சிகள்

→ அரசாங்கத்தின் உர மானிய நிகழ்ச்சித்திட்டத்திற்கு சமாந்தரமாக பெரும்போக விவசாயிகளுக்கு கணக்குகள் ஆரம்பிக்கப்பட்டன.

→ முப்படையினருக்காக 5 வருட சேமிப்பு திட்டம் ஒன்றான சவி பல அறிமுகப்படுத்தப்பட்டது.

→ நவீன பெண்களை இலக்காகக் கொண்ட மிகப் பிரபல்யம் வாய்ந்த எமது ஸ்திரீ உற்பத்திக்காக இவ்வாண்டின்போது புதிய பெறுமதி சேர்த்தல்கள் இடம்பெற்றன.

→ ஏழு மணி வரை வங்கி சேவை வழங்கிய வாடிக்கையாளர்களுக்காக நீடிக்கப்பட்ட சேவை முன்னோடி கருத்திட்டத்தினை தேசிய சேமிப்பு வங்கி அறிமுகப்படுத்தியது.

→ 2016 இல் பாடசாலைக்கு சேருகின்ற தரம் 1 மாணவர்களுக்காக தேசிய சேமிப்பு வங்கி புதிய ஹபன் கணக்குகளை ஆரம்பித்தது.

→ அவுருது வாசனா: அஞ்சல் அலுவலகங்கள் மற்றும் உப அஞ்சல் அலுவலகங்களில் புது வருட தின கொடுக்கல் வாங்கல்களுக்காக விசேட அன்பளிப்புகள் வழங்கப்பட்டன.

→ உலக தபால் தினத்தினை கொண்டாடும் முகமாக தபால் வங்கிச் சேவையினை ஊக்குவித்தல், அஞ்சல் திணைக்கள ஊழியர்களின் உயர்வான செயலாற்றுகை பாராட்டப்பட்டது. அவர்களுக்கு ரூபகச் சின்னங்கள், சான்றிதழ்கள் மற்றும் அன்பளிப்புகள் வழங்கப்பட்டன.

→ தரம் வாய்ந்த சேவையினை பேணும் பொருட்டு வங்கி புதிய அடகு முறைமையொன்றினை அறிமுகப்படுத்தியது.

→ புதிய சந்தை வகுப்பினரை இலக்கு வைத்து வருடம் முழுவதும் பேரும் எண்ணிக்கையிலான ஊக்குவிப்பு பிரசாரங்கள் ஒழுங்கமைக்கப்பட்டன.

உலக சிக்கன தின நிகழ்ச்சித்திட்டத்திற்கு இசைவாக ‘சேமிப்பு பழக்கம்’ பற்றி இலக்கு குழுக்களுடன் பிராந்திய ரீதியான கூட்டங்கள் இடம்பெற்றன.

தேசிய சேமிப்பு வங்கிக் கிளைகள் ஊடாக மணிகிரேம் பணம் அனுப்புதல்களை அதிகரிப்பதற்கான விசேட ஊக்குவிப்பு பிரசாரம்

‘என்எஸ்பி ஹெபி சேவிங்ஸ்’, ஊக்குவிப்புப் பிரசாரம்

ஹபன் புலமைப் பரிசில் கருத்தரங்குகளும் சந்தைப்படுத்தல் பிரசாரங்களும்

தேசிய சேமிப்பு வங்கி அடைவு: பணி நிலைய சேவை சேமிப்பு பிரச்சாரம்

### வழங்கல் சங்கிலியும் பெறுகைக் கொள்கையும்

அரசாங்க பெறுகை வழிகாட்டல்களை பின்பற்றுகின்ற பொறுப்புமிக்க, வெளிப்படையான பெறுகை மற்றும் வெளியிலிருந்து சேவை பெற்றுக் கொள்ளும் மூலோபாயங்களை வங்கியில் நாம் பின்பற்றுகின்றோம். சபை அனுமதித்த பெறுகை கையேட்டின் கீழ் மட்டுப்படுத்தப்பட்ட அதிகாரத்துடன் தொழிற்படுகின்ற பெறுகை குழுக்களின் மூன்று மட்டங்கள் காணப்படுகின்றன. ஒவ்வொரு வருடமும் வருடாந்த பெறுகை திட்டம் ஒன்று தயாரிக்கப்பட்டு திட்டத்திற்கு அமைவாக கொள்வனவுகள் மேற்கொள்ளப்படுகின்றன.

நிரந்தர சொத்துகள், அச்சப் பொருட்கள், சந்தைப்படுத்தல் மற்றும் ஊக்குவித்தல் செயற்பாடுகள், நுகரத்தக்க பொருட்கள் கொள்வனவு, தகவல் தொழில்நுட்பம், மென்பொருள் உட்கட்டமைப்பு, அன்பளிப்பு பொருட்கள் கொள்வனவு, பராமரித்தல் மற்றும் நிர்மாணச் சேவைகள் மற்றும் விசேட விடயங்களில் ஆலோசனை உதவி போன்ற சேவைகளுக்காக வங்கி வெளி வழங்குநர்களிடமிருந்து சேவைகளைப் பெற்றுக் கொள்கின்றது.

### ஊழல் மற்றும் துர்நடத்தைகளை தடுத்தல்

ஊழல் மற்றும் துர்நடத்தைகளை தடுப்பதற்காக பொதுமக்களுக்கு பொறுப்புக் கூறக் கூடியதாக விளங்குவதற்கு முகாமைத்துவத்திற்கான முறைப்பாடுகள் முக்கியமான வழிமுறையொன்றாக விளங்குகின்றன. அவை, நிறுவனம்சார் செயலாற்றுகையினையும் எமது ஊழியர்களின் நடத்தையினையும் மீளாய்வதற்கு பெறுமதி வாய்ந்த முயற்சிகளையும் வழங்குகின்றன.

வாடிக்கையாளர் முறைப்பாடுகளின் சகல வடிவங்களையும் கையாளுவதற்கு தேசிய சேமிப்பு வங்கி விரிவான வாடிக்கையாளர் பட்டயம் ஒன்றினை அறிமுகப்படுத்தியுள்ளது. வாடிக்கையாளர் பயன்பாட்டிற்காக ஒவ்வொரு கிளையிலும் வாடிக்கையாளர் முறைப்பாட்டு பதிவேடு ஒன்றும் ஆலோசனைப் பெட்டியொன்றும் காணப்படுகின்றன. அவசியமான தீர்வுகளை வழங்குவதற்கும் முறைப்பாடுகள் வங்கியின் பிராந்திய முகாமையாளர்களினால் கண்காணிக்கப்படுகின்றன. எமது வாடிக்கையாளர்கள், அழைப்பு நிலையம் மற்றும் அவர்களுக்காக கிடைக்கச் செய்யப்பட்டுள்ள மின்னஞ்சல் மற்றும் இணையத்தள உரையாடல் போன்ற ஏனைய தொடர்பாடல் வழிமுறைகள் ஊடாக எம்மை தொடர்பு கொள்ளலாம்.

### என்ட்ரஸ்ட் தொழிற்பாடுகளை தேசிய சேமிப்பு வங்கி பொறுப்பேற்கின்றது

மத்திய வங்கியின் பணிப்புரையொன்றின் கீழ் என்ட்ரஸ்ட் செகுரிடீஸ் பொது உடைமைக் கம்பனியின் முகாமைத்துவத்தினை தேசிய சேமிப்பு வங்கி பொறுப்பேற்றுள்ளது. இது என்ட்ரஸ்ட் மீதான முதலீட்டாளர் நம்பிக்கையினை மீளமைப்பதற்கும் வியாபார தொழிற்பாடுகளை ஒழுங்குபடுத்துவதற்குமாகும். என்ட்ரஸ்ட் சபை மறு அறிவித்தல் வரை இடைநிறுத்தி வைக்கப்பட்டது. என்ட்ரஸ்ட் சபையாக தேசிய சேமிப்பு வங்கியின் சபை செயற்படுகின்றது.

### எதிர்காலம் பற்றிய நோக்கு

வாடிக்கையாளர்களுக்கு விரைவான மிகவும் வினைத்திறன்மிக்க சேவையினை வழங்கும் அதேவேளை உள்ளக ரீதியாக தரவு மற்றும் முகாமைத்துவ தகவல்களை விரைவாக சேகரிப்பதை இயலச் செய்வதற்கு அனைத்தையும் உள்ளடக்கிய மையத் தொழிநுட்பங்களை அதிகரிப்பதற்கு நாம் எதிர்பார்க்கின்றோம். மேலும், தற்போது காணப்படுகின்ற வியாபாரச் செயன்முறைகளை தானியக்குவதற்கும் தரமுயர்த்துவதற்கும் நடவடிக்கை எடுப்போம்.

வங்கியின் வெற்றியானது குறித்த தேவைகளை இனங்காணும் பொருட்டு வாடிக்கையாளர்களுடன் தொடர்ச்சியாக தொடர்பு வைத்தலின் மீது அதிகளவு சார்ந்துள்ளது. வாடிக்கையாளர் ஈடுபாட்டினை வசதிப்படுத்துவதற்கும் உச்சப்படுத்துவதற்கும் பெரும் எண்ணிக்கையிலான புதுமையான நடைமுறைகளை அமுல்படுத்துவதற்கு தேசிய சேமிப்பு வங்கி திட்டமிடுகின்றது. இது புதிய கிளைகளை திறத்தல், வங்கி வசதிகளுக்கு குறைவான அடைவுவழியினைக் கொண்டுள்ள சமூகத்திற்கு சேவையளிப்பதற்கு புதிய உற்பத்திகளை விருத்தி செய்தல், ஆயுதப் படையினருக்கான மற்றும் சூழல் கடன் உற்பத்திகள் மீது கவனம் செலுத்துதல், அத்துடன் எமது விசுவாசம்மிக்க வாடிக்கையாளர் தளத்திற்கு பெறுமதி சேர்ப்பதற்கான மேலும் பல முயற்சிகளை உள்ளடக்குகின்றது.

வங்கியின் நோக்கினையும் விழுமியங்களையும் முகாமைத்துவம் மீளமைத்த அதேவேளை, மூலோபாய வியாபாரத் திட்டம் 2017-2019 இனை தயாரித்து வருகின்றது. வியாபாரக் கட்டமைப்பினை மாற்றியமைத்தலுடன் இணங்கும் பொருட்டு திருத்துவதற்கும் தீர்மானிக்கப்பட்டுள்ளது.

### பின்னணி

பின்னணி என்பது கதையொன்றின் மனநிலை மற்றும் தொனியினை காட்சியுரு அமைக்கின்ற ஏதேனும் கதையிலுள்ள முக்கிய பாத்திரம் ஒன்றினை செயலாற்றுகின்றது. சமூக சுற்றாடல் பின்னணியானது எமது எண்ணங்களிலும் நடவடிக்கைகளிலும் தாக்கம் செலுத்துகின்றது. தேசிய சேமிப்பு வங்கியின் பிரதான குறிக்கோள்களில் ஒன்று நிலைத்திருக்கத்தக்க சமூக, சுற்றாடல் பின்னணி ஒன்றினை தோற்றுவிப்பதாகும்.

#### நிலைத்திருக்கத்தக்க தொழில் ஊடாக சமூக விழுமியத்தினை தோற்றுவித்தல்

தேசிய சேமிப்பு வங்கியின் விழுமிய முறையானது சமூகத்திற்கான எமது பொறுப்புடைமையினை புரிந்து கொள்வதன் மூலம் நிர்மாணிக்கப்பட்டுள்ளது. பகிரப்பட்ட விழுமியங்கள், சமத்துவம் மூலமும் இன, மத மற்றும் கலாசார இடைத் தொடர்புகள் மூலமும் சமூக மூலதனத்தை பேணுவதற்கும் நிறைவாக்குவதற்குமான தேவையினை தேசிய சேமிப்பு வங்கி ஏற்றுக்கொள்கிறது. ஒரு நூற்றாண்டுக்கும் மேற்பட்ட நீண்ட வாழ்வுடன் இந்நாட்டின் மக்களுடான எமது தனித்துவமிக்க வரலாறு, மக்கள் குழுக்கள், எதிரிடை, சகிப்பு, கவர்ச்சி, பொறுமை, நட்பு, ஒழுக்க நெறிகள் என்பவற்றுக்கிடையிலான இடைத்தொடர்பின் முக்கியத்துவத்தை எமக்கு கற்பித்துள்ளது.

மட்டுப்படுத்தப்பட்ட மூலவளங்களும் காலநிலை மாற்றமும் கொண்ட இவ்வுலகில் வியாபாரத்துறையானது பொறுப்புமிக்க வளர்ச்சி ஒன்றினை நோக்கி பங்களிப்பு செய்ய வேண்டும். கடந்த பல வருடங்களாக தேசிய சேமிப்பு வங்கியானது சமூகம் நிலைபெறத்தக்கவாறு உருவெடுப்பதற்கு வலுவூட்டல் மூலம் வியாபார சமூகத்தின் எஞ்சியுள்ளவற்றுக்கான உதாரணம் ஒன்றாக விளங்குவதற்கு அதன் நிறுவன கடமையினை உணர்ந்துள்ளது. எமது தொழில் மாதிரியின் நிலைத்திருக்கும் தன்மை ஒருங்கிணைக்கப்பட்டுள்ளது. எமது தொழில் தீர்மானங்களினுள் பொருளாதார, சுற்றாடல் மற்றும் சமூக அக்கறைகளை காரணியாக்குவதன் மூலம் நிலைத்திருக்கத்தக்க வங்கித்தொழிலினை கட்டியெழுப்புவதற்கு நாம் பாடுபடுகின்றோம்.

வங்கியினால் அரசாங்கத்திற்கு செலுத்தப்படும் அறவீடுகள், வரிகள், கட்டணங்கள் மற்றும் பங்கிலாபங்கள் பொதுமக்களின் நலன்களுக்காக முதலிடப்படுகின்றன. பெரும் எண்ணிக்கையிலான சமூக அபிவிருத்திக் கருத்திட்டங்கள் தேசிய சேமிப்பு வங்கியினால் ஒழுங்கு செய்யப்படுகின்றன. பொறுப்புவாய்ந்த அரசாங்க வங்கியொன்றாக தேசிய சேமிப்பு வங்கியானது வருடம் முழுவதும் பல்வேறு பொருளாதார, சமூக, கலாசார, கல்வி மற்றும் விளையாட்டு நிகழ்ச்சிகளுக்கு அனுசரணை வழங்குகின்றது.

#### நானைய தலைவர்களுக்கு வலுவூட்டல்

நாம் ஆதிக்கம் செலுத்தி தொழிற்படுகின்ற கிராமிய சமூகங்களின் தரத்தினை உயர்த்துவதற்கு கல்வி உதவியளிக்கும் என நாம் நம்புவதன் காரணமாக தேசிய சேமிப்பு வங்கியானது கல்வியில் முதலிடுவதற்கு முன்னுரிமை வழங்குகின்றது.

### “ஹபன்” புலமைப் பரிசில் கருத்தரங்கு

நாளைய சவால்களை எதிர்கொள்வதற்கு தரமான கல்வியுடன் நாளைய தலைவர்கள் வசதியளிக்கப்பட வேண்டிய தேவையினை தேசிய சேமிப்பு வங்கி ஏற்றுக்கொள்கின்றது. இவ்விலக்கினை பின் தொடர்ந்து நாடு முழுவதும் வருடாந்தம் தரம் 5 புலமைப் பரிசில் கருத்தரங்கு தொடர் ஒன்று நடாத்தப்படுகின்றது. இவ்வாண்டில் மாத்திரம் நாடு முழுவதும் நடைபெற்ற கருத்தரங்குகளில் இருந்து 56,000 மாணவர்கள் நன்மையடைந்தனர்.

### தேசிய சேமிப்பு வங்கியின் பாட்ட பாட்ட ஹபன்கம் சீத்திரப் போட்டி 2016

உலக சிக்கன தினத்தினையும், உலக சிறுவர் தினத்தினையும் கொண்டாடும் முகமாக கல்வி அமைச்சுடன் ஒன்றிணைந்து தேசிய சேமிப்பு வங்கி பாட்ட பாட்ட ஹபன்கம் என்ற தலைப்பில் நாடளாவிய சீத்திரப் போட்டியொன்றினை நடாத்தியது. இது, இப்போட்டி நடாத்தப்பட்ட இரண்டாம் முறையாகும். இப்போட்டி 10,500 மாணவர்களைக் கவர்ந்தது. இவ்வருடத்தின் கருப்பொருள் “இத்துறு கரமு ரட்ட தினவமு” (சேமிப்பின் மூலம் வெற்றியை நோக்கி நாட்டை எடுத்துச் செல்வோம்) ஆக விருந்தது. இப்போட்டி ஐந்து வகுதிகளைக் கொண்டிருந்தது. ஒன்பது மாவட்டங்களிலிருந்து 135 வெற்றியாளர்கள் தெரிவு செய்யப்பட்டனர். வெற்றியாளர்களுக்கு பணப் பரிசில்களும் சான்றிதழ்களும் வழங்கப்பட்ட அதேவேளை பங்குபற்றியவர்கள் ஆறுதல் பரிசில்களைப் பெற்றுக் கொண்டனர்.

### சுகாதாரத் துறையில் எமது கருத்திட்டங்கள்

கடந்த பல வருடங்களாக தேசிய சேமிப்பு வங்கியானது சுகாதாரத் துறைக்கு உதவுவதற்காக பெரும் எண்ணிக்கையான கருத்திட்டங்களை ஆரம்பித்துள்ளது.

### ஹெல்ப்பேஜ் கண் சிகிச்சை முகாம்

ஹெல்ப்பேஜ் சிறிலங்கா இலங்கையில் மருத்துவ ரீதியாக நலிவுற்ற வயது முதிர்ந்தோருக்கு நடமாடும் மருத்துவ முகாமை நடாத்துவதுடன் நாடு பூராகவும் அத்தகைய முகாம்களை நடாத்துவதற்கு தேசிய சேமிப்பு வங்கி அனுசரணை வழங்கி வசதிகளை அளிக்கின்றது. இக்கருத்திட்டமானது கிராமிய மற்றும் உப நகரப் பிரதேசங்களில் வாழுகின்ற வசதி குறைந்த வயது முதிர்ந்தோரை பிரதானமாக நோக்காகக் கொள்கின்றது. மருத்துவப் பரிசோதனைகள், இரு நோக்கு கண்ணாடிகள் மற்றும் வாசிப்பு மூக்குக் கண்ணாடிகள் அத்துடன் கண் சத்திரசிகிச்சைகளை வசதியளித்தல் உள்ளடங்கலாக பல்வேறு செயற்பாடுகளில் ஹெல்ப்பேஜ் ஈடுபடுகின்றது.

### தேசிய ஒற்றுமையினை பேணி வளர்த்தல்

பால், மதம், இனம் கருத்திற் கொள்ளப்படாது இலங்கை சமூகத்தின் அனைத்து வகுப்பினருக்கும் சேவை அளிக்கின்ற வங்கியொன்றாக தேசிய சேமிப்பு வங்கியானது தேசிய ஒற்றுமையினை பேணி வளர்க்கும் விழுமியத்தினை அடையாளப்படுத்துகின்றது. நாட்டில் உள்ள அனைத்து மக்கள் மத்தியிலும் சமூகங்கள் மத்தியிலும் தேசிய ஒற்றுமையினையும் சமாதானமிக்க சகவாழ்வினையும் பேணி வளர்க்கின்ற பகிரப்பட்ட எதிர்காலம் ஒன்றினை நாம் தூரநோக்குகின்றோம். தேசிய வெசாக் பண்டிகை, பொசான் பண்டிகை, சிங்கள ஹிந்து புதுவருடப் பண்டிகை, அன்னதானங்கள் மற்றும் தைப்பொங்கல் பண்டிகை போன்ற பல்வேறு பல்சமய மற்றும் பல்கலாசார செயற்பாடுகளுக்கு ஆண்டு முழுவதும் நாம் நடாத்தி அனுசரணையும் வழங்குகின்றோம். 2016 இல் அத்தகைய நிகழ்வுகளுக்கு தேசிய சேமிப்பு வங்கி சுமார் 20 மில்லியன் பெறுமதிமிக்க அனுசரணை வழங்கியுள்ளது.

**குருணாகல் மாவட்டத்தில் விசேட பாடசாலை வங்கிக் கருத்திட்டம்**

பாடசாலைக்கு வருகின்ற மாணவர்களுக்காக வங்கிக் கணக்குகளை ஆரம்பிப்பதற்கு 2016 அரசாங்க வரவு செலவுத்திட்ட முன்மொழிவுகளைப் பின்பற்றி குருணாகல் மாவட்டத்தில் விசேட பாடசாலை வங்கிக் கருத்திட்டம் அமுல்படுத்தப்பட்டது. இக்கருத்திட்டத்தின் முதன்மைக் குறிக்கோள் ஆரம்பப் பருவத்தில் பிள்ளைகள் மத்தியில் சேமிப்பு கலாசாரத்தினை பதியச் செய்வதும் இதனூடாக வங்கிக்கும் தேசிய சேமிப்பு வங்கி பற்றிய எண்ணப்பாங்கினை மேம்படுத்துவதற்கும் சேமிப்பு திரட்டுவதனை அதிகரிப்பதாகும்.

தேசிய சேமிப்பு வங்கி கிளை வலையமைப்பு மற்றும் கிளை வலையமைப்புடனும் கல்வி அமைச்சின் ஒத்துழைப்புடனும் குருணாகல் மாவட்டத்தில் முன்னோடி கருத்திட்டமொன்றிற்கான முயற்சியொன்று மெய்ப்பிக்கப்பட்டது. இக்கருத்திட்டத்தின் கீழ் ஆரம்ப வைப்பாக வங்கியினால் ரூபா 100 வைப்பிலிடப்படுவதன் மூலம் புதிய *புன்சி ஹபன்* மற்றும் *ஹபன்* சிறுவர் சேமிப்பு கணக்கு ஆரம்பிக்கப்பட்டது. முன்னோடிக் கருத்திட்டம் வெற்றி பெறுமாயின் இது நாட்டின் அனைத்துப் பிரதேசங்களுக்கும் விஸ்தரிக்கப்படும்.

**யுத்தத்தின் காரணமாக தமது வைப்புச் சான்றிதழ்களை தொலைத்த தேசிய சேமிப்பு வங்கி வாடிக்கையாளர்களுக்கு புதிய சான்றிதழ்கள் வழங்கல்**

யுத்த காலத்தின் போது தமது மூலச் சான்றிதழ்கள் மற்றும் சேமிப்புப் புத்தகங்களை தொலைத்திருந்த தேசிய சேமிப்பு வங்கி கிளிநொச்சி கிளையின் 54 வாடிக்கையாளர்களுக்கு வைப்புச் சான்றிதழ்கள் மீள வழங்கப்பட்டது. 54 வாடிக்கையாளர்களினதும் மூல வைப்புச் சான்றிதழ்கள் மற்றும் சேமிப்பு புத்தகங்கள் பற்றிய தகவல்கள் பெற்றுக் கொள்ளப்பட்டு அவர்களது கோரிக்கையுடன் சேர்த்து வங்கி முகாமைத்துவத்திற்கு அனுப்பி வைக்கப்பட்டது. தேசிய சேமிப்பு வங்கி வைப்பாளர்களை மீள சேர்த்துக் கொண்டு ஒன்று சேர்ந்த வட்டி உள்ளடங்கலாக இவ்வைப்புகளின் தற்போதைய பெறுமதி சுமார் 8 மில்லியன் ஆகும்.



## இயற்கை முலதனம்

### தேசிய சேமிப்பு வங்கி பணத்தினை சேமிக்கின்ற அதேவேளை சுற்றாடலினை பேணிக் காக்கின்றது

தற்போதைய அரசாங்கம் நிலைபெறு தன்மையினை பொருளாதார அபிவிருத்தியின் இதயத்தில் இருத்தியுள்ளது. அரசாங்கம் 2030 நிலைத்திருக்கத்தக்க அபிவிருத்தி இலக்குகளை எய்துவதற்கு இலங்கையினை எடுத்துச் செல்வதற்கு தேசியக் கொள்கையொன்றினை தயாரித்துள்ளது. தேசிய நிலைத்திருக்கத்தக்க அபிவிருத்தி இலக்குகளுக்கு ஆதரவளித்தலில் நிதித் துறையானது அதன் பங்கினை ஆற்றுவதற்கும் பசுமையானதும் குறைந்த காபனுடையதுமான பொருளாதாரத்திற்கான மாற்றத்தினை வசதிப்படுத்துவதற்கும் நிதித் துறை எதிர்பார்க்கப்படுகின்றது. சுற்றாடல் மற்றும் காலநிலை மாற்றம் என்பவற்றை சூழவுள்ள பிரச்சினைகளை கையாளுவதற்கு தேசிய சேமிப்பு வங்கி பல்பரிமாண அணுகுமுறையொன்றினை பின்பற்றுகின்றது. எமது முதன்மை குறிக்கோள் பணத்தினை சேமிப்பதற்கு தேசத்திற்கு உதவுவதல்ல, எமது பூகோளத்தினை பாதுகாப்பதற்கான செயன்முறையில் உதவியளிப்பதுமாகும்.

தேசிய சேமிப்பு வங்கியானது வங்கியின் தலைமை அலுவலகம், கிளைகள், அழைப்பு நிலையங்கள், உல்லாச சுற்றுலா விடுதிகள் மற்றும் அனர்த்த மீட்பு நிலையம் ஆகியவற்றுக்கு ஒளி வழங்குதல், சக்தி வழங்குதல் மற்றும் வாயுச் சீராக்கல் போன்றவற்றுக்காக அடிப்படையாக மின்சாரத்தினை பயன்படுத்துகின்றது. குறைந்த காபன் சுவடுகளை தொடர்ச்சியாக பேணும் பொருட்டு தேசிய சேமிப்பு வங்கியானது அனைத்து கிளைகளிலும் CFC சக்தி சேமிப்பு விளக்குகளை பயன்படுத்த ஆரம்பித்தது. சக்தி நுகர்வை குறைப்பதற்கும் வாடிக்கையாளரினதும் பதவியினரினதும் செளகரியத்தினை அதிகரிக்கவும் அனைத்து புதிய கிளைக் கட்டிடங்களிலும் புதிய VRV - வகை வாயுச் சீராக்கி முறைமைகள் அறிமுகப்படுத்தப்பட்டுள்ளன.

சேவையினை அடிப்படையாக கொண்ட நிறுவனமாக குறைவான பௌதீக உள்ளீட்டுப் பொருள் பயன்பாட்டுடன் வங்கியினது தொழிற்பாடுகள், அபரிமிதமான மூலவளப்பயன்பாடு, புகை வெளியேற்றம் அல்லது ஆபத்தான கழிவுகளைத் தோற்றுவித்தல் போன்ற விடயங்களில் சுற்றாடலுக்கு நேரடியாக தாக்கம் செலுத்துவதில்லை. பொருட்களையும் சக்தியினையும் வினைத்திறனுடனும் பொறுப்புடனும் பயன்படுத்துவதற்கு எமது ஊழியர்கள் அறிவூட்டப்பட்டுள்ளனர். துண்டுப்பிரசுரங்கள், பதாதைகள் போன்ற எமது ஊக்குவிப்பு பொருட்கள் உயிரியல் சிதைவடையக்கூடியவை.

“பிக் செய்ரி டே” அன்று கழிவுப் பொருட்கள் மீள் சுழற்சி நோக்கத்திற்காக இரண்டு கம்பனிகளுக்கு கையளிக்கப்பட்டன.

**எதிர்காலம் மீள்புதுப்பிக்கத்தக்க சக்தியாகும்: தேசிய சேமிப்பு வங்கி பசுமை சக்தி கருத்திட்டங்களை ஆரம்பிக்கின்றது**  
(சூரிய பல சங்கிராமய) (சூரிய சக்திக்கான போராட்டம்)

உலக சக்தியின் 80% இற்கு அதிகமானது மீள்புதுப்பிக்க முடியாத மூலங்களிலிருந்து உருவாக்கப்படுகின்றது. கைத்தொழில் மயமாக்கப்பட்ட உலகின் அதிகரிக்கின்ற தேவைகளுடன் இவ்வளங்கள் மிக விரைவில் மறைந்துவிடும். மேலும் உயிர்ச் சுவட்டு எரிபொருட்களை தகனம் செய்கின்ற எரிசக்தி பொறித்தொகுதிகள் ஊடாக மின்சாரம் உற்பத்தி செய்தலானது மோசமான காலநிலை மாற்றத்திற்கு இட்டுச் சென்றுள்ளது.

21ஆம் நூற்றாண்டின் பாரிய சவால் காலநிலை மாற்றம் என்பதனை தேசிய சேமிப்பு வங்கியில் நாம் இனங்காணுகின்றோம்.

மேலே கலந்துரையாடப்பட்டவாறு மின்வலு எரிசக்தி அமைச்சினால் ஆரம்பிக்கப்பட்ட சூரிய பல சங்கிராமய என்ற தலைப்பில் புதிய சமுதாயத்தை அடிப்படையாகக் கொண்ட மின் உற்பத்தி கருத்திட்டம் ஒன்றுக்காக இலங்கை மின்சார சபை, லங்கா இலக்ட்ரிசிடீ கம்பனி மற்றும் ஏனைய நிறுவனங்களுடன் நாம் கூட்டிணைந்துள்ளோம்.

தேசிய சேமிப்பு வங்கியானது ‘சூரிய பல சங்கிராமய’ கான உத்தியோகபூர்வ வங்கியொன்றாக அதன் கொள்ளளவில் பாரிய முயற்சிகளை மேற்கொண்டுள்ளதுடன் சக்தியை சேமித்தல் பற்றியும் சூரிய மின்சாரத்தின் பயன்பாட்டின் தேவை பற்றியும் பொதுமக்களுக்கு அறிவுட்புவதனை நோக்காகக் கொண்டு நாடு முழுவதும் பல்வேறு விழிப்புணர்வு பிரசாரங்களை மேற்கொண்டுள்ளது.

அரசாங்கத்தினால் அனுசரணையளிக்கப்பட்ட ‘சூரிய பல சங்கிராமய’ இற்கு ஆதரவளிப்பதற்கு தேசிய சேமிப்பு வங்கி என்எஸ்பி சூழல் கடன் என்ற அனைத்து இலங்கையருக்குமான பசுமை சக்தி முயற்சியொன்றினை ஆரம்பித்தது. தமது வீடுகளில் சூரிய மின்சக்தி பிறப்பாக்க முறைமையினை நிறுவுவதற்கு விரும்புகின்ற இலங்கையர்களுக்கு இக்கருத்திட்டம் நிதியுதவியளிக்கும். கவர்ச்சிகரமான வட்டி வீதம் ஒன்றுடன் கூடிய தனிப்பட்ட கடன் ஒன்றாக 7 வருட காலமொன்றுக்கு மீள்செலுத்தக்கூடிய கடனாக இது வழங்கப்படுகின்றது.

#### எமது ஏனைய முயற்சிகள்

எமது காபன் சுவடுகளை குறைக்கும் பொருட்டு இவ்வருடத்தினுள் நாம் பல்வேறு கருத்திட்டங்களை ஆரம்பித்துள்ளோம். பயன்பாட்டு கண்காணிப்பு, மாற்றுதல் மூலம் இருபக்கங்களிலும் அச்சிடுவதற்கு நியமித்தல், மற்றும் இலத்திரனியல் வெளியீடுகளை ஊக்குவித்தல் ஊடாக கடதாசி பயன்பாட்டினை நாம் நிலையாகக் குறைத்துள்ளோம். ஆண்டுக்கான எமது கடதாசி நுகர்வினை பின்வரும் அட்டவணை எடுத்துக்காட்டுகின்றது.

அந்ளதப்படுத்தல் தொடர்பான சாதனங்கள் - 3,349,600 தாள்கள்

வியாபாரக் குறியிடல் - 229,000 தாள் படிவங்கள்

பற்றுச்சீட்டு - 4,965,500 தாள்கள்

பதிவேடுகள் - 537,114 தாள்கள்

காகிதாதிகள் - 33,787 பக்கெட்

சுட்டுத் துண்டுகள் - 48,000 தாள்கள்

நிர்மாணங்களுக்காக கடன்கள் வழங்குகின்றபோது நகரசபைகளிலிருந்து அல்லது உள்ளூர் அதிகாரசபைகளிடமிருந்து தேவையான சான்றுப்படுத்தலை வங்கி பெற்றுக் கொள்கின்றது. சுற்றாடல் பாதிப்பினை குறைப்பதனை உறுதி செய்வதற்காக இது மேற்கொள்ளப்படுகின்றது.

போக்குவரத்தில் சுற்றாடல் பாதிப்பினை குறைப்பதற்காக ஒரே நிலையில் குறித்த பிரதேசம் ஒன்றில் சகல வங்கிகளையும் கூட்டிணைக்கின்ற சிறப்பாக திட்டமிடப்பட்ட விநியோக அட்டவணையினை வங்கி பின்பற்றுகின்றது. கிளைகளுக்கு நேரடியாக சில பொருட்களை ஒப்படைப்பதற்கான வழங்குநர் சேவையினையும் நாம் பெற்றுள்ளோம்.

### தேசிய சேமிப்பு வங்கி நிதி முகாமைத்துவ கம்பனி லிமிட்டட்

தேசிய சேமிப்பு வங்கி நிதி முகாமைத்துவ கம்பனி லிமிட்டட் ஆனது தேசிய சேமிப்பு வங்கிக்கு முழுமையாக உரித்தான துணை நிறுவனமாகும். அரசாங்கப் பிணையங்களின் முதனிலை மற்றும் இரண்டாம் நிலை சந்தைக் கொடுக்கல் வாங்கல்களை பிரத்தியேகமாக கையாளுவதற்கு மத்திய வங்கியினால் நியமிக்கப்பட்ட குறித்தொதுக்கப்பட்ட முதனிலை விநியோகத்தராக ரூபா 150 மில்லியன் ஆரம்ப பங்கு மூலதனம் ஒன்றுடன் 2000 மார்ச் 01ஆம் திகதியன்று இது அதன் வியாபாரத்தினை ஆரம்பித்தது.

மத்திய வங்கியின் முகவராக இத்திட்டத்தின் கீழ் அரசாங்கப் பிணையங்களில் வாடிக்கையாளர் முதலீடுகளை முகாமை செய்வதன் மூலம் வெளிநாட்டில் வாழுகின்ற இலங்கையருக்கு அரசாங்கப் பிணையங்களை விநியோகிப்பதற்கு பங்கு மூலதன முகாமையாளர் ஒருவராக தேசிய சேமிப்பு வங்கியுடன் இணைந்து கம்பனி தொழிற்படுகின்றது.

தாய்க் கம்பனியான தேசிய சேமிப்பு வங்கிக்கு கம்பனி பின்வரும் சேவைகளை வழங்குகின்றது.

- முதனிலை ஏல விற்பனையில் விலை மனு சமர்ப்பித்தலும் வெற்றியடைந்த விலை மனுக்களின் நிதியங்களையும் பிணையங்களையும் தீர்ப்பனவு செய்தலும்
- நிகழ் நேர மொத்த தீர்ப்பனவு முறைமைகள் ஊடாக நிதி பரிமாற்றங்களை கையாளுதல்
- தேசிய சேமிப்பு வங்கிக்காக எதிர்த்தரப்பினரிடமிருந்து அரசாங்கப் பிணையங்களை ஏற்றுக் கொள்வதும் ஒப்படைத்தலும் மற்றும் மத்திய வைப்பக முறைமையில் அவற்றை மீள் நிலைப்படுத்தலும்

கம்பனி வரிக்கு முந்திய இலாபமாகவும் தேறிய இலாபமாகவும் முறையே 109 மில்லியன் மற்றும் 79 மில்லியன் தொகையினை பதிவு செய்தது. வட்டி வருமானத்திலும் ஏனைய வருமானத்திலும் அதிகரிப்புக்கு மத்தியில் கம்பனியின் இலாபமானது ஆண்டின் பிந்திய பகுதியில் நிலவிய பாதகமான சந்தை நிலைமைகளின் காரணமாக வீழ்ச்சியடைந்தது.

2016 டிசம்பர் 31 அன்று உள்ளவாறு கம்பனியின் தேறிய சொத்து, ரூபா 1,541 மில்லியன் கொண்ட பிடித்து வைக்கப்பட்ட உழைப்பு, விசேட இடர் ஒதுக்கு மற்றும் விற்பனை ஒதுக்கிற்காக கிடைக்கப்பெறக்கூடியவை என்பன உள்ளடங்கலாக ரூபா 1,691 மில்லியனாகவிருந்தது.

2016 டிசம்பர் 31 அன்று உள்ளவாறு கம்பனியினால் வைக்கப்பட்டிருந்த அரசாங்க பிணையங்கள் துறையின் பெறுமதி ரூபா 10,507 மில்லியனாக இருந்ததுடன் கடந்த வருடத்துடன் ஒப்பிடுகையில் கம்பனியின் சொத்து தளம் 23.9% இனால் ரூபா 10,862 மில்லியனாக அதிகரித்துள்ளது.

முதன்மை விநியோகத்தர்களுக்கான மத்திய வங்கியின் பன்முகப்படுத்தல் நிகழ்ச்சித்திட்டத்தின் கீழ் 2014 இல் கம்பனியானது படுகடன் பிணையங்களுக்கான பங்கு விநியோகத்தர்/பங்கு தரகர் ஒருவராக தொழிற்படுவதற்காக பிணையங்கள் மற்றும் நாணய ஆணைக்குழுவிடமிருந்து உத்தரவுப் பத்திரம் ஒன்றினைப் பெற்றுக் கொண்டதுடன் கொழும்பு பங்குச் சந்தை பரிமாற்றத்தின் படுகடன் பிணையங்களுக்கான வர்த்தக உறுப்புரிமையினையும் பெற்றுக் கொண்டது. இதற்கு மேலதிகமாக கம்பனியின் ஏனைய வருமான வழியினை வலுப்படுத்தும் பொருட்டு கட்டணத்தை அடிப்படையாகக் கொண்ட வருமானத்தின் வழிகளையும் ஆரம்பித்துள்ளது. இது பங்கு மூலதன சேவை முகாமையாளர், பிணைய உறுதி முகாமையாளர் சேவைகள், நம்பிக்கை பொறுப்பு சேவை போன்றவற்றை உள்ளடக்குகின்றது.

ஆளுகை

## பணிப்பாளர் சபை



### திரு. அஸ்வின் டி சில்வா

தலைவர்

இலங்கை மற்றும் சிங்கப்பூர் ஆகிய நாடுகளிலுள்ள அமெரிக்கன் எக்ஸ்பிரஸ் இல் பணிப்பாளர்/கூட்டாண்மை வங்கிச் சேவை உட்பட பல சிரேஷ்ட முகாமைத்துவப் பதவிகள் உள்ளடங்கலாக திரு. அஸ்வின் டி சில்வா அவர்களின் பன்முக வங்கித் துறை அனுபவமானது 15 ஆண்டுகளுக்கு மேலாக விரிவடைந்துள்ளது. இவை நிதி, கடன், கூட்டாண்மை நிதி ஆலோசனை வழங்குதல் மற்றும் கூட்டாண்மை வங்கித் தொழில் ஆகியவற்றை உள்ளடக்குகின்றன.

இலங்கை மற்றும் மாலைதீவில் அமெக்ஸ் ட்ரவல் உடன் தொடர்புடைய சேவைகளில் நாட்டுக்கான முகாமையாளராகவும் இவர் பணியாற்றினார்.

திரு. அஸ்வின் டி சில்வா அமெக்ஸ் நிறுவனத்தின் தர நிர்ணயத்திற்கான கௌரவமிக்க தலைவர் விருத்தியையும் பெற்றவர். திரு. டி சில்வா, அசோசியேற்றட் மோட்டர் வேய்ஸ் கம்பனியில் குழு நிதிப் பணிப்பாளராகவும், செலிங்கோ சேமிப்பு வங்கியில் பொது முகாமையாளர் /பி.நி.அ. போன்ற பதவிகளையும் வகித்தவர். தேசிய சேமிப்பு வங்கியில் 2015 பெப்ரவரி 09 இல் தனது நியமனத்தினை பொறுப்பேற்பதற்கு முன்னர் அவுஸ்திரேலியாவின் சிட்னி நகரின் என்.ஆர்.எம்.ஏ. குழுவில் வணிக நுண்ணறிவுத் தலைவராகவும் பணியாற்றினார். முழுமையாக உடைமையான துணை நிறுவனமான தே.சே.வ. நிதி முகாமைத்துவக் கம்பனியின் தலைவராகவும் பணியாற்றுகின்றார்.

இவர் இலங்கைப் பட்டயக் கணக்காளர் நிறுவகத்தில் உடன் இணை உறுப்பினரும் ஐக்கிய இராச்சிய முகாமைத்துவக் கணக்காளர்கள் நிறுவனம் (FCMA) மற்றும் FCPA (அவுஸ்திரேலியான) இனதும் உடன் இணை உறுப்பினரும் ஆவார்.



### திரு. டி. எல். பி. ஆர். அபேரத்ன

பணிப்பாளர்

திரு. அபேரத்ன இலங்கை நிருவாகச் சேவை - சிறப்புத் தரம், இவர் களனிப் பல்கலைக்கழகத்தில் இருந்து வணிகமாணி (விசேட) (1991) பட்டத்தினையும் சமூகவியலில் (2010) முதுமாணிப் பட்டத்தினையும் வணிக முதுமாணி (M.Com) பட்டத்தினையும் பெற்றுள்ளார்.

திரு. அபேரத்ன, 2012 டிசம்பர் 02 ஆம் திகதியில் இருந்து இலங்கையின் தபால் மா அதிபராவார். இலங்கை நிருவாக சேவையில் 21 வருட சேவை அனுபவத்தைக் கொண்டுள்ளார். 2005 - 2008 வரை மினுவாங்கொடை பிரதேச செயலாளராகவும், 2009 - 2010 வரை தேசிய இரத்தினக் கல் மற்றும் ஆபரணங்கள் அதிகார சபையின் பணிப்பாளர் நாயகமாகவும், சுற்றுலாத் துறையின் சிரேஷ்ட உதவிச் செயலாளராகவும் 2010 இல் பொருளாதார அபிவிருத்தி அமைச்சில் சிரேஷ்ட உதவிச் செயலாளராகவும், யுத்தத்தினால் பாதிக்கப்பட்ட பிரதேசத்தின் அத்தியாவசிய செயற்றித்தின் சமூக/பாலின் மற்றும் மீன் குடியமர்த்தல் விசேட நிபுணராகவும் பதவி வகித்தார்.

கொழும்புப் பல்கலைக்கழக மனித வள முன்னேற்ற நிறுவகத்தின் வருகை தரு விரிவுரையாளராகவும் இவர் உள்ளார்.

இவர் சமூகப் பாதுகாப்புச் சபையின் பணிப்பாளர் சபையின் ஒரு உறுப்பினர் ஆவார்.

2012 பெப்ரவரி 09 இல் தே.சே.வ. இன் பணிப்பாளர் சபைக்கு நியமிக்கப்பட்டார். 2012 மே 23 ஆம் திகதி தொடக்கம் 2012 ஓகஸ்ட் 05 ஆம் திகதி வரையான காலப் பகுதியின் போது தேசிய சேமிப்பு வங்கியின் பதில் தலைவராகவும் இவர் கடமையாற்றினார்.

தேசிய சேமிப்பு வங்கி நிதி முகாமைத்துவக் கம்பனியில் இவர் பணியாற்றுகின்றார்.



### திரு. ஏ.கே. செனவிரத்ன

பணிப்பாளர்

நிதி அமைச்சின் இறைக் கொள்கைத் திணைக்களத்தின் பணிப்பாளர் நாயகமான திரு. செனவிரத்ன, பதவி வழிப் பணிப்பாளராக 2015 மே 27 அன்று சபைக்கு நியமிக்கப்பட்டார்.

இவர் களனிப் பல்கலைக்கழகத்திலிருந்து இராசாயனவியல் (விசேட) பட்டத்தினையும் வியாபார மற்றும் நிதி நிர்வாகத்தில் இலங்கைப் பட்டயக் கணக்காளர் நிறுவனத்திடமிருந்து பட்டப் பின் படிப்பு டிப்ளோமா பட்டத்தினையும் பெற்றுள்ளார். திரு. செனவிரத்ன, கொழும்புப் பல்கலைக்கழகத்தில் இருந்து வியாபார நிர்வாகத்தில் முதுமாணிப் பட்டத்தினையும் பெற்றவர்.

திரு. செனவிரத்ன 1995 இல் இலங்கை நிர்வாக அபிவிருத்தி நிறுவனத்தில் கடன் அலுவலராக தனது தொழிலை ஆரம்பித்தார். 1996 இல் நிதித் திட்டமிடல் அமைச்சில் இணைந்து இறைக் கொள்கைத் திணைக்களம் மற்றும் தேசிய வரவு செலவுத் திட்டத் திணைக்களம் ஆகியவற்றில் உதவிப் பணிப்பாளர், பிரதிப் பணிப்பாளர், பணிப்பாளர், மேலதிகப் பணிப்பாளர் ஆகிய பதவிகளில் பணியாற்றினார்.

இலங்கைக் கப்பல் கூட்டுத்தாபனம், சுயாதீனத் தொலைக்காட்சி வலையமைப்பு மற்றும் டிலாறு லங்கா கர்னிசி அன்ட் செக்கியூரிட்டி பிரின்ட் (பிரைவேட்) லிமிட்டெட் ஆகிய நிறுவனங்களில் பணிப்பாளர் பதவியினையும் வகிக்கின்றார்.



### திரு. சுரங்க நாவுல்லகே

பணிப்பாளர்

திரு. நாவுலகே 2015 பெப்ரவரி 09 அன்று தேசிய சேமிப்பு வங்கி சபைக்கு நியமிக்கப்பட்டார். இவர் வங்கிப் பணியில் 36 வருட அனுபவத்தைக் கொண்ட ஓய்வு பெற்ற வங்கி நிறைவேற்றுத் தர அலுவலராவார். இவர் களனிப் பல்கலைக்கழகத்திலிருந்து வணிகமாணி விசேட பட்டத்தினையும் இலங்கை வங்கியாளர் நிறுவனத்திடம் இருந்து வங்கித் தொழில் மற்றும் நிதி சான்றிதழினையும் பெற்றுள்ளார்.

இவர் நிதி அமைச்சின் கைத்தொழில் உறவுகளுக்கான முன்னாள் உதவிச் செயலாளராகவும், தேசிய தொழிலாளர் ஆலோசனைச் சபையின் முன்னாள் உறுப்பினராகவும் செயற்பட்டார். திரு. நாவுலகே தேசிய தொழிலாளர் கற்கை நிறுவனம் மற்றும் ஜோப்ஸ் நெற்ஸ் லிமிட்டெட் ஆகியவற்றின் பணிப்பாளராகவும் பதவி வகித்துள்ளார்.

இவர் தே.சே.வ. நிதி முகாமைத்துவக் கம்பனி லிமிட்டெட்டின் பணிப்பாளராகவும் தேசிய சம்பள மற்றும் ஊழியர் எண்ணிக்கைக் குழுவின் உறுப்பினராகவும் பணியாற்றுகின்றார்.



### திரு. அஜீத் பத்திரண

பணிப்பாளர்

திரு. அஜீத் பத்திரண, இலங்கை சட்டத்தரணிகள் சங்கத்தின் (BASL) செயலாளராகப் பணிபுரிந்துள்ளார். இவர் இலங்கை சட்டத்தரணிகள் சங்கத்தின் சிசேஷ்ட குழு உறுப்பினராக இருந்ததுடன், இலங்கை சட்டத்தரணிகள் சங்கத்தின் பல குழுக்களுக்கும் தலைவராகவும் பதவி வகித்தார்.

திரு. பத்திரண சட்டத்தரணியாக இருப்பதுடன் 26 வருடங்களுக்கு மேற்பட்ட அனுபவத்தையும் பெற்றுள்ளார். இவர் உத்தியோக பூர்வமற்ற நீதவானும், சமாதான நீதவானும் மற்றும் குற்றவியல் சட்டத்தின் சட்டத்தரணியாகவும் செயற்படுவதுடன், நாடு முழுவதிலுமுள்ள நீதிமன்றங்களில் பல பிரபலம் வாய்ந்த வழக்குகளில் தோற்றியுள்ளார்.

திரு. பத்திரண 2015 மார்ச் 20 அன்று சபைக்கு நியமிக்கப்பட்டார்.



### திரு. சந்திம ஹேமச்சந்திர

பணிப்பாளர்

திரு. சந்திம ஹேமச்சந்திர 2015 நவம்பர் 02 அன்று சபைக்கு நியமிக்கப்பட்டார். இவர், ஐக்கிய இராச்சியத்தின் மிடில் செக்ஸ் பல்கலைக்கழகத்திலிருந்து வியாபாரம், கணிதம் மற்றும் கணினி விஞ்ஞானமாணிப் பட்டங்களைப் பெற்றவர். பிரித்தானிய கணினிச் சங்கம் (FBCS), அவுஸ்திரேலியா கணினிச் சங்கம் (MACS), தொழில் சார் வங்கியாளர்களின் அமைப்பு (APB) ஆகியவற்றின் உறுப்புரிமையையும் பெற்றுள்ளார்.

இவர் 2011 தொடக்கும் சைகொம் (MSC), பேர்கார்ட் மலேசியாவின் பிரதம தொழில்நுட்ப அலுவலர் ஆவார்.

இவர் இருபத்தைந்து (25) வருடங்களுக்கு மேலான தகவல் தொழில்நுட்ப துறைசார் அனுபவத்தைக் கொண்டுள்ளதுடன், பெரிய அளவிலான மற்றும் ஐக்கிய இராச்சியம், மலேசியா, இலங்கை மற்றும் கென்யா ஆகிய நாடுகளின் பாரிய நிதி நிறுவனங்களில் உயர் தொழில்நுட்ப ரீதியான சிக்கலான செயற்றிட்டங்களை நடைமுறைப்படுத்துவதில் பரந்த அளவிலான அறிவையும் தேர்ச்சியையும் கொண்டுள்ளார்.

சீகொம் (SCICOM) நிறுவனத்தில் இணைவதற்கு முன்பு இலங்கையிலுள்ள மிகப் பழமை வாய்ந்ததும், மிகப் பெரிய காப்புறுதிச் சேவை வழங்குநருமாகிய அரசுடமையான இலங்கைக் காப்புறுதிக் கூட்டுத்தாபனத்தில் (SLIC) பிரதம தகவல் அலுவலராகப் பணிபுரிந்துள்ளார்.

தகவல் மற்றும் தொடர்புத் தொழில்நுட்பத்திலான ஆழ்ந்த அறிவு மற்றும் மென் பொருள் அபிவிருத்தித் தேர்ச்சி மற்றும் மிகப் பெரியதும் சிக்கலானதுமான தகவல் தொடர்பு தொழில்நுட்பச் செயல் திட்டங்களை (ICT) நிருவகிக்கக் கூடிய அதி உயர் வெற்றிகரமான பின்னணி ஆகியவற்றை வெளிக் கொணர்ந்தார். இவர் பல அரசாங்க/தனியார் நிறுவனங்களுக்கு ஆலோசனைப் பணிகளை வழங்கியதுடன் இலங்கையின் மூன்று தேசிய ஆலோசனைச் சபைகளின் ஆலோசகராகவும் பணி புரிந்தார்.

ஆரம்ப காலத்தில் இவர் பிரித்தானிய ஹார்ட்போர்ட் பெய்மவுண்ட் எஞ்சினியரிங் நிறுவனத்தின் கணினிப் பகுப்பாய்வாளராக தனது தொழிலை ஆரம்பித்தார். அதன் பின்பு இலங்கை வர்த்தக வங்கியில் தகவல் மற்றும் தொடர்பு தொழில்நுட்பப் பிரிவில் (ICT) பிரிவில் பிரதம முகாமையாளராகவும், இலங்கையின் ஹட்டன் நஷனல் பேங்க் பிஎல்சி இல் தகவல் மற்றும் தொடர்பு தொழில்நுட்பம் (ICT) மற்றும் வங்கிச் செயற்பாடுகளின் தலைவராகவும் (பிரதிப் பொது முகாமையாளர்/ பிரதம தகவல் அலுவலர்) மற்றும் ஸ்டாண்டட் வங்கித் தொகுதியின் கிழக்கு ஆபிரிக்க தலைமை அலுவலகமான கென்யாவில் உள்ள (CFC) ஸ்ரான்பிக் வங்கியின் தகவல் தொடர்புத் தொழில்நுட்பப் பிரிவின் தலைவராகவும் (CIO) பதவி வகித்தார்.





### திரு. அனில் ராஜகருணா பணிப்பாளர்

2015 நவம்பர் 02 இல் இவர் தேசிய சேமிப்பு வங்கி சபைக்கு நியமிக்கப்பட்டார். திரு. ராஜகருணா கொழும்பு பல்கலைக்கழகத்தில் இருந்து சட்ட முதல் பகுதியினைப் (சட்டமாணி பகுதி I) பெற்றுள்ளார். இவர் 21 வருட அனுபவத்துடன் கூடிய சட்டத்தரணி ஆவார். பண்டாரநாயக்க சர்வதேச கற்கை நிலையத்திலிருந்து வெளிநாட்டு விவகாரங்கள் டிப்ளோமாவையும் பெற்றுள்ளார்.

2002 - 2004 காலப் பகுதியில் தேசிய சேமிப்பு வங்கி பணியாற்றும் பணிப்பாளராக பணிபுரிந்தமையால் இது இவரது இரண்டாவது பணிப்பாளர் நியமனம் ஆகும்.

### திரு. எஸ்.டி.என். பெரேரா

பொது முகாமையாளர்/பி.நி.அ.

தேசிய சேமிப்பு வங்கியின் 16வது பொது முகாமையாளர்/பி.நி.அ. வாக திரு. எஸ்.டி.என். பெரேரா 2015 மார்ச் 12 இலிருந்து நியமிக்கப்பட்டார். இந் நியமனத்திற்கு முன்னர் இவர் பதில் பொது முகாமையாளராக/பி.நி.அ. வாக பணியாற்றியதுடன் சுமார் மூன்று தசாப்த கால அவரது தொழிலின் போது அனைத்துத் தொழிற்பாட்டுப் பிரிவுகளையும் உள்ளடக்கி சேவையாற்றி உள்ளார்.

திரு. எஸ்.டி.என். பெரேரா வர்த்தகமாணி விசேட பட்டத்தினையும், வங்கி முகாமைத்துவத்தில் டிப்ளோமாவையும் பெற்றுள்ளார். இவர் ஐக்கிய அமெரிக்க நாடுகளின் சான்றுபடுத்தப்பட்ட (CISA) தகவல் முறைமை கணக்காய்வாளரும் ஆவார்.

இவர் தே.சே.வ. நிதி முகாமைத்துவக் கம்பனி லிமிட்டெட் இன் பணிப்பாளர் ஆவார்.

திரு. பெரேரா 'ரஜரட்ட சங்வர்த்தன வங்கி' மற்றும் 'பிரதேச அபிவிருத்தி வங்கி' ஆகியவற்றின் பணிப்பாளராக 10 ஆண்டுகளுக்கு மேலாகப் பணிபுரிந்தார்.

### திருமதி. அனுபமா முஹாந்திரம்

சபைச் செயலாளர்

திருமதி. அனுபமா முஹாந்திரம் சட்டத்தரணியாக இருப்பதுடன், ஐக்கிய இராச்சியத்தின் கார்டிப் மெட்ரோபொலிடன் பல்கலைக்கழகத்தில் இருந்து சட்டப் படிப்பில் முதுமாணி (LLM) பட்டத்தினையும், மனிப்பால் பல்கலைக்கழகத்தில் இருந்து வர்த்தக நிர்வாக முதுமாணிப் (MBA) பட்டத்தினையும், இலங்கையின் சட்டக் கல்வியின் ஒருங்கிணைக்கப்பட்ட சபையிலிருந்து வங்கித் தொழில் மற்றும் காப்புறுதிச் சட்டத்தின் சட்டப் பின் படிப்பு டிப்ளோமாவையும் பெற்றுள்ளார்.

2016 டிசெம்பர் 06 இல் தேசிய சேமிப்பு வங்கியின் பணிப்பாளர் சபைக்குச் செயலாளராக நியமிக்கப்பட முன்பு பணிப்பாளர் சபையின் உதவிச் செயலாளராக 2015 நவம்பரில் இருந்து 2016 டிசெம்பர் வரை பணிபுரிந்துள்ளார். 2015இல் இருந்து தே.சே.வ. இன் நிதி முகாமைத்துவக் கம்பனி லிமிட்டெட்டின் கம்பனிச் செயலாளராக பணியாற்றினார்.

வங்கித் தொழில் மற்றும் நிதித் துறையிலான 21 வருட அனுபவத்தில் சட்ட அலுவலராகவும், மக்கள் வங்கியின் பணிப்பாளர் சபையின் செயலாளராகவும் 18 ஆண்டுகளுக்கு மேல் பணியாற்றியுள்ளார்.

திருமதி. முஹாந்திரம் சப்பிரகமுவ பல்கலைக்கழகத்தில் வருகை தரு விரிவுரையாளராகவும், (வணிகச் சட்டம்) கடமையாற்றுகின்றார்.

# நிறுவன முகாமைத்துவம்



**எஸ்.டி.என். பெரேரா**  
பொது முகாமையாளர்/பிரதம  
நிறைவேற்று அதிகாரி



**ஜகத் கமநாயக**  
சிரேஷ்ட பிரதிப் பொது முகாமையாளர்



**கே. றவீந்திரன்**  
பிரதிப் பொது முகாமையாளர்  
(ஆராய்ச்சியும் அபிவிருத்தியும்)



**எம்.பி.ஏ.டபிள்யூ. பீரிஸ்**  
பிரதிப் பொது முகாமையாளர்  
(தொழிற்பாடுகள்)



**எம்.வை. குணசேகர**  
பிரதிப் பொது முகாமையாளர்  
(மனித வள அபிவிருத்தி)



**ஏ.சீ. கமகே**  
பிரதிப் பொது முகாமையாளர்  
(சில்லறைக் கடன்)



**ஜி.டபிள்யூ.ஈ. ஜயவீர**  
பதில் பிரதிப் பொது  
முகாமையாளர் (கணக்காய்வு)



**எம். கிர்தரன்**  
ஆலோசகர் (சட்டம்)



**பி. ஏ. லயனல்**  
ஆலோசகர் (திறைசேரி)



**கே.பி. விஜயரத்ன**  
பிரதிப் பொது முகாமையாளர்  
(நிதியும் திட்டமிடலும்)



**சீ.எஸ். ஜேசுடியன்**  
பிரதிப் பொது முகாமையாளர்  
(கடன்)



**பி.பி.ஜே. குணசேகர**  
பிரதிப் பொது முகாமையாளர்  
(சர்வதேசம்)



**ஜி.வி.ஏ.டி.டி. சீல்வா**  
பிரதிப் பொது முகாமையாளர்  
(திறைச்சேரி)



**பி.ஏ. அபேசூரிய**  
பதில் பிரதிப் பொது  
முகாமையாளர் (தகவல்  
தொழில்நுட்பம்)



**கே.கே.வி.எஸ்.டபிள்யூ.**  
**கருணாதீலக**  
பதில் பிரதிப் பொது  
முகாமையாளர் (தொழிற்பாடுகள்/  
சந்தைப்படுத்தல்)





# பிரதம முகாமையாளர்கள்

## பிராந்திய

### முகாமையாளர்கள்

1

ஈ. எஸ். ஏ. விஜேரத்ன  
பிராந்திய முகாமையாளர் - மேற்கு 2

2

ஏ. எல். ஏ. ஹலீம்  
பிராந்திய முகாமையாளர் (கிழக்கு)

3

எச். எம். எஸ். எல். பெர்னான்டோ  
பிராந்திய முகாமையாளர் - மேற்கு 1

4

டி. டி. வீக்கிரமசிங்க  
பிராந்திய முகாமையாளர் - தெற்கு

5

கே. கமலநாதன்  
பிராந்திய முகாமையாளர் -  
வட மேற்கு

6

எச். ஆர். கருணாமுனி  
பிராந்திய முகாமையாளர் -  
சப்பிரகமுவ

7

பி. எச். அந்திரகென்னடி  
பிராந்திய முகாமையாளர் -  
பிராந்தியம் 4 (2017 ஜனவரி 12  
இல் ஓய்வு பெற்றார்)

8

கே. எம். பியர்தன்  
பிராந்திய முகாமையாளர் -  
பிராந்தியம் 1 (2017 ஜனவரி 30  
இல் ஓய்வு பெற்றார்)

9

வி. எம். எஸ். சந்தலதா  
பிராந்திய முகாமையாளர் - மத்தி

### கிளைத் தொழிற்பாடுகள்

10

டபிள்யூ. பி. யூ. ஏ. டி சீல்வா  
பிரதம முகாமையாளர் -  
வெள்ளவத்தை

11

ஆர். ஏ. என். என். விஜேசிங்க  
பிரதம முகாமையாளர் - ஹோமாகம

12

எச். எம். ஜி. பி. ஜே. ஹேரத்  
பிரதம முகாமையாளர் - பொரளை

13

ஆர். வீரக்கொடி  
பிரதம முகாமையாளர் - அஞ்சல்  
வங்கித் தொழில் நிருவாகம்

14

செல்வி. ஏ. ஜே. டி. மெல்  
பிரதம முகாமையாளர் -  
பாணந்துறை

15

ஏ. எம். சி. அத்தநாயக்க  
பிரதம முகாமையாளர் - கண்டி

16

ஏ. எச். சந்திரதாச  
பிரதம முகாமையாளர் - கம்பஹா

17

சீ. என். ஏகநாயக்க  
பிரதம முகாமையாளர் -  
நகரக் கிளை

18

டபிள்யூ. ஏ. ஜே. பெர்னான்டோ  
பிரதம முகாமையாளர் - ஜூ எஸ்

19

வி. கமகே  
பிரதம முகாமையாளர் - பிலியந்தல

20

எம். எம். எம். மன்கூர்  
பிரதம முகாமையாளர் - கல்முனை

21

யூ. முனிசிங்க  
பிரதம முகாமையாளர் -  
பத்தரமுல்ல

22

டி. சி. ஒலபொடுவ  
பிரதம முகாமையாளர் -  
கிரிபத்தொட

23

எம். என். சி. பெரேரா  
பிரதம முகாமையாளர் - சிலாபம்

24

எஸ். சீக்குபுகே  
பிரதம முகாமையாளர் - காலி

25

பி. எம். திலகரத்ன பண்டார  
பிரதம முகாமையாளர் - பதுளை

26

டபிள்யூ. ஏ. கே. விஜேரத்ன  
பிரதம முகாமையாளர் - மாத்தறை

### சொத்து முகாமைத்துவம்

27

எஸ். டபிள்யூ. ஏ. வீரசிங்க  
பிரதம முகாமையாளர் - சொத்து  
முகாமைத்துவம்

28

கே. கே. கண்ணன்  
பிரதம வணிகர்

### கணக்காய்வு மற்றும் விழிப்புணர்வு

29

யூ. வத்துகேவா  
பிரதம முகாமையாளர் -  
கணக்காய்வு மற்றும் விழிப்புணர்வு

30

பி. ஏ. பெரேரா  
பிரதம முகாமையாளர் -  
கணக்காய்வு மற்றும் விழிப்புணர்வு

## நிறுவனக் கடன்/ சீல்லறைக் கடன்

31

ஈ.டி. சீதா

பிரதம முகாமையாளர் - கடன்

32

பி.ரி.ஏ. பெரேரா

பிரதம முகாமையாளர் - கடன்

33

கே.ஜி. தமயந்தி

பிரதம முகாமையாளர் - கடன்

34

ஏ.பி.சி.ஆர். விஜேபால

பிரதம முகாமையாளர் - அடகு

35

ஆர்.சி. சமரசிங்க

பிரதம முகாமையாளர் - கடன்

## கிளை முகாமைத்துவம்

36

ரி.எம்.டி.ஜி. த அல்விஸ்

பிரதம முகாமையாளர் -  
கிளை முகாமைத்துவம்

37

டபிள்யூ.எம்.ஆர்.பி. வீரகோன்

பிரதம முகாமையாளர் - கிளை  
முகாமைத்துவம்

## நிதி மற்றும் திட்டமிடல்

38

எஸ்.ஏ.பி.எம். பண்டாரநாயக்க

பிரதம முகாமையாளர் - விசேட  
ஆண்டுக் கொடுப்பனவு

## மனித வள அபிவிருத்தி

39

கே.எஸ். வீரசேன

பிரதம முகாமையாளர் - பயிற்சி

40

கே.ஏ.பி. பெரேரா

பிரதம முகாமையாளர் - ஆளணி

## சர்வதேச வங்கித் தொழில்

41

எம்.வி.ஜி. சுசீல்குமார

பிரதம முகாமையாளர் -  
சர்வதேச வங்கித் தொழில்

## தகவல் தொழில்நுட்பம்

42

ஜி.எம்.எஸ்.பி. பெர்னாண்டோ

பிரதம முகாமையாளர் -  
தகவல் தொழில்நுட்பம்

43

எம்.சி. ராஜபக்ஸ

பிரதம முகாமையாளர் -  
தகவல் தொழில்நுட்பம்

44

ஏ.கே.எல். இலேசிங்ஹ

பிரதம முகாமையாளர் -  
வலையமைப்பும் தொடர்பாடலும்

45

எல்.சி. சேனாநாயக்க

பிரதம முகாமையாளர் -  
வன் பொருள்

46

ஏ.பி.ஆர்.டி. சொய்சா

பிரதம முகாமையாளர் -  
தகவல் தொழில்நுட்பம்

47

கே.டி.கே.கே. விஜேவர்தன

பிரதம முகாமையாளர் -  
அட்டை நிலையம்

## இணங்குவித்தல், சட்டம் மற்றும் இடர்

48

ஐ.கே.எல். சசி மகேந்திரன்

பிரதம முகாமையாளர் -  
இணங்குவித்தல்

49

ஆர்.பி.ஏ.எம்.பி. ராஜநாயக்க

பிரதம முகாமையாளர் -  
இடர் முகாமைத்துவம்

50

எம்.ஏ.பி. முகாந்திரம்

பணிப்பாளர் சபையின் செயலாளர்

## துணைச் சேவைகள்

51

சி.டபிள்யூ. பதின

பிரதம முகாமையாளர் - வழங்கல்

52

கே.ரி.எஸ்.எஸ். குணவர்த்தன

பிரதம முகாமையாளர் - பாதுகாப்பு

53

எம்.டபிள்யூ.கே.சி. த சீல்வா

பிரதம முகாமையாளர் -  
ஆராய்ச்சி மற்றும் அபிவிருத்தி

54

டி.எம்.சி.பி. திசாநாயக்க

பிரதம முகாமையாளர்

55

டி.எல்.பி. அபயசிங்க

பிரதம முகாமையாளர் -  
தே.சே.வ. நிதி முகாமைத்துவக்  
கம்பனி லிமிட்டெட்

# ஓளிர்வித்தல்

நாம் சூர்யபால சங்கிராமயவின் (சூரிய சக்திக்கான முயற்சி)  
அலுவல்சார் வங்கிகளுள் ஒன்றாக விளங்குகிறோம். நிலைபெறத்தக்க  
அபிவிருத்திக்கான பாதைக்கு வழி வகுக்கக் கூடிய புதுப்பிக்கத்  
தகுந்த வலுவினைத் தேசிய ரீதியில் பரவலாக்குவதை ஊக்குவிக்கும்  
வகையில் நாட்டுக்குச் சேவை புரிவதில் தேசிய சேமிப்பு வங்கி  
பெருமையடைகிறது.





## நிறுவன ஆளுகை

நிறுவன ஆளுகை என்பது, நிறுவனமொன்றின் விருத்தி செயற்பாடு ஒழுங்கு முறை மற்றும் கட்டுப்பாடு ஆகியவற்றைத் தீர்மானிக்கின்ற சட்டங்கள் மற்றும் நடைமுறைகள் ஆகியவற்றை கொண்ட அமைப்பொன்றாகக் காணப்படுகிறது. வங்கி மற்றும் ஏனைய நிதி நிறுவனங்கள் பொது மக்களின் நம்பிக்கையை அதிகரிக்கச் செய்வதுடன், வைப்பாளர்களையும் பாதுகாக்க வேண்டிய கடப்பாட்டினையும் கொண்டுள்ளன. நிறுவன ஆளுகையானது நிதி நிறுவனங்களின் வழமையான மேற்பார்வையை மேற்கொள்வதுடன், வைப்பாளர்களின் நலன்களைப் பேணுதல் மற்றும் நிதி நிறுவனங்கள் தொடர்பில் பொது மக்களிடத்தில் நம்பிக்கையை வளர்த்தல் ஆகியவற்றையும் கடமையாகக் கொண்டுள்ள வேளையில், நேர்மைத்தன்மை, நம்பகத்தன்மை ஆகியவற்றையும் பேணி வருகின்றது.

தேசிய சேமிப்பு வங்கியின் (தே.சே.வ.) பணிப்பாளர் சபையானது, ('சபை') நிறுவன ஆளுகையென்பது தனது செல்வாக்குத் திறன் மற்றும் சுதந்திரம் ஆகியவற்றை அதிகரிக்கச் செய்கின்ற மிகப் பெரிய கருவியாகுமென்பதில் நம்பிக்கை கொள்ளும் வேளையில் வங்கியின் தொழிற்பாடுகள் மற்றும் வாடிக்கையாளர்கள், ஊழியர்கள், பங்குதாரர்கள் மற்றும் ஏனைய அனைத்துப் பங்குதாரர்களுடன் சிறந்த உறவுமுறையைப் பாதுகாத்தல் ஆகியவற்றுக்கு ஆழமான அடிப்படையையும் வழங்குகிறது.

வங்கியின் நோக்கத்தின் ஒரு பகுதியாக அதிகளவில் நம்பத் தகுந்ததும், சேமிப்புக்காகவும், முதலீட்டுத் தீர்வுகளுக்காகவும் சிறந்ததெனத் தெரிவு செய்யப்பட்டதுமாக விளங்கும் தேசிய சேமிப்பு வங்கி நிறுவன ஆளுகையில் உயர்ந்த தரத்தினைப் பேணுகின்றது. நிறுவன ஆளுகை என்பது நிறுவன கலாச்சாரம் மற்றும் வங்கியின் பெறுமதிகளிலிருந்தே ஏற்பட வேண்டுமென்பதுடன் எழுதப்பட்ட சட்டங்கள் மற்றும் நியமங்களுக்கு மட்டும் வரையறுக்கப்பட்டவை என்பதிலும் தேசேவ நம்பிக்கை கொண்டுள்ளது.

## தேசிய சேமிப்பு வங்கியில் ஆளுகை

நாட்டின் முதன்மையான சிறப்பியல்வு வங்கியாக விளங்கும் தேசிய சேமிப்பு வங்கி நிறுவன ஆளுகையினை தனது வளர்ச்சியின் மிக முக்கிய பகுதியொன்றாகக் கருதுகின்றது. தேசிய சேமிப்பு வங்கியானது தொழில் செயல்முறைப்படுத்தலுடன் ஒருங்கிணைக்கப்பட்டுள்ளதுடன் நியாயத்தன்மை தொழில்சார் நியமங்கள் மற்றும் தொழில் ஒழுக்க நெறிகள் சட்ட/ஒழுங்குமுறைப்படுத்தல் இணக்கப்பாடு, வெளிப்படாத தன்மை ஆகியவற்றின் அடிப்படையில் உருவாக்கப்பட்டுள்ளது.

தேசிய சேமிப்பு வங்கி, தனது நடவடிக்கைகளை மேற்கொள்கையில், பணிப்பாளர் சபை மற்றும் அனைத்துத் தொழிற்பாட்டு மட்டத்திலுள்ள அலுவலர்கள் வரையான சிரேஷ்ட முகாமைத்துவத்தினது அதிஉயர் முதன்மைத் தெரிவாக நிறுவன ஆளுகைப் பெறுமதியினைக் கொண்டுள்ளது. தேசிய சேமிப்பு வங்கியின் பணிப்பாளர்கள் சபை மற்றும் அனைத்து அலுவலர்களும் உயர்தரம் மிக்க தொழில்சார் நியமங்கள் மற்றும் தொழில் ஒழுக்க நெறிகளின் அடிப்படையில் தமது கடமைகளை நிறைவேற்றும் கட்டப்பாட்டினைக் கொண்டுள்ளதுடன், தேசிய சேமிப்பு வங்கிச் சட்டம், வங்கியியல் சட்டம், நிதிச் சட்டம், நிதியியல் அறிவித்தல் சட்டம், பணம் தூய்த்தலைத் தடுக்கும் சட்டம், செலாவணிக் கட்டுப்பாட்டுச் சட்டம் மற்றும் இலங்கை அரசினால் வழங்கப்பட்ட ஏனைய ஒழுங்குவிதிகள் மற்றும் சிறந்த தொழில்சார் நடைமுறைகளுடன் இலங்கை மத்திய வங்கியினால் (இ.ம.வ.) வழங்கப்பட்ட பணிப்புரைகள் ஆகியவற்றில் வழங்கப்பட்டுள்ள சிறந்த நிறுவன ஆளுகை நடைமுறைகளுடன் முழுமையாக இணங்கிச் செல்ல வேண்டிய அர்ப்பணிப்பினையும் கொண்டுள்ளனர். இலங்கை மத்திய வங்கியினால் காலத்துக்குக் காலம் வழங்கப்பட்ட வழிகாட்டல்கள் மற்றும் அவற்றின் திருத்தங்கள்/நாளதற்குக் கொண்டுவரப்படுபவை ஆகியன தேசிய சேமிப்பு வங்கியினால் வலுவான ஆளுகைக்காக சிறந்த முறையில் பின்பற்றப்பட்டன.

வங்கியானது அதன் காலாண்டு மற்றும் வருடாந்த நிதியியல் கூற்றுக்களை செய்திப் பத்திரிகைகளில் வெளியிடுவதுடன், அதன் நிதியியல் கூற்றுக்களை ஆண்டுதோறும் பாராளுமன்றத்தில் முன்வைக்கின்றது. வங்கியின் அலுவல்களில் பொது மக்களின் நலன்கள் பாதுகாக்கப்படுகின்றமையை இது உறுதிப்படுத்துகிறது. நிதியியல் கூற்றுக்கள் கணக்காய்வாளர் நாயகத்தின் திணைக்களத்தினால் கணக்காய்வு செய்யப்படுவதுடன் தெரிவு செய்யப்பட்ட கிளைகள் பட்டியக் கணக்காளர்களின் நிறுவனங்களினால் கணக்காய்வு செய்யப்படுகின்றன. இது, வங்கி அதன் பொறுப்புக் கூறல் தன்மையை வெளிப்படுத்துதலில் வங்கியின் கொள்கைகள் மற்றும், செயல்முறைகளின் வெளிப்படத்தன்மை மற்றும் நம்பகத்தன்மையை அதிகரிக்கச் செய்கிறது.

தேசிய சேமிப்பு வங்கியின் நிறுவன ஆளுகைக் கட்டமைப்பு பின்வரும் கோட்பாடுகளை அடிப்படையாகக் கொண்டது.

- தேசிய சேமிப்பு வங்கியின் முகாமைத்துவத்தில் அனைத்து மட்டங்களிலும் பொறுப்புடைமை மற்றும் பொறுப்புக் கூறலை ஊகித்தல்
- சபை நியமித்த உப குழுக்களுடாக சபைக்கு குறித்தொதுக்கப்பட்ட குறித்த பொறுப்புடைமைகளின் மேற்பார்வையினை உறுதி செய்தல்.
- வங்கி தனது வியாபார குறிக்கோள்களை அடைந்து கொள்வதற்கு வங்கிக்கான முகாமைத்துவத்தின் சிறந்த கட்டமைப்புக்களை நிர்ணயித்தல்.
- தொழில் மற்றும் 'தேசிய சேமிப்பு' உண்மையான தாற்பரியம் என்பவற்றுக்கிடையிலான சமநிலையொன்றினைப் பேணுதல் அத்துடன், முக்கிய முகாமைத்துவ ஆளணியினருக்குப் பொருத்தமான பொறுப்புக்களை ஒப்படைத்தல்.
- பாதுகாப்பான மற்றும் சாத்தியமான சூழல் ஒன்றினைத் தோற்றுவிப்பதற்கு வங்கியின் தொழில் செயற்பாடுகள் மற்றும் ஏற்படத்தக்க இடர் முகாமைத்துவக் கொள்கைகளை மதிப்பிடுதல்

- சபை மற்றும் சிரேஷ்ட முகாமைத்துவ மட்டங்களில் புதிய கருத்துக்களை உட்செலுத்தி வசதியளித்து நட்பு ரீதியான உறவினைப் பேணுதல்.
- ஆளுகை ஒழுங்கு விதிகளை அமுலாக்குவதற்கும் அவற்றுடன் இணங்குவதற்கும் இடையுடைய ஒழுங்குபடுத்தல் நிறுவனங்களுடான கலந்துரையாடல்களில் செயற்பாடு மிக்கதோர் வகிகாக்கத்தைக் கொண்டிருத்தல்.
- உள்ளகக் கணக்காய்வு, இணங்குவித்தல் மற்றும் இடர் முகாமைத்துவத் தொழிற்பாடுகள், வியாபாரத் துறைகளின் சுயாதீனம் என்பவை உள்ளடங்கலாக உள்ளகக் கட்டுப்பாட்டு முறைமைகளை மேற்பார்வை செய்தல்.
- தேசிய சேமிப்பு வங்கிச் சட்டம், ஒழுங்குபடுத்துதல்களின் சட்டங்கள் மற்றும் பணிப்புரைகளின் அனைத்துத் தேவைப்பாடுகளையும் கடைப்பிடித்தல்.
- மையச் செயற்பாடுகளை மேற்கொள்ளும் போது சமூகப் பொறுப்புடைமையினை மனதில் கொள்ளல்.

வங்கிக்கு ஏற்புடைய அனைத்து ஏற்பாடுகள் மற்றும் வழிகாட்டல்களை வங்கி கடைபிடிக்கின்றது என்பதை உறுதிப்படுத்தும் கட்டப்பாட்டினை வங்கியின் இணங்குவித்தல் செயற்பாட்டுப் பிரிவானது கொண்டுள்ளது. இப்பிரிவு மாற்றமடையும் இணங்குவித்தல் செயற்பாட்டுச் சூழ்நிலையினை உரியவாறு சமகாலப்படுத்துவதுடன் வங்கியின் பொருத்தமான பிரிவுகள்/கிளைகளில் தொடர்பான பதவி உறுப்பினர்களுக்கிடையில் புதிய பணிப்புரைகளை முறையாகத் தெரியப்படுத்துகின்றது. காலாண்டுக் கணக்காய்வு மீளாய்வுகளையும் இப்பிரிவானது கிளைகளிலும் பிரிவுகளிலும் மேற்கொள்கின்றது. வெளிப்படாத தன்மையினையும் நம்பகத் தன்மையினையும் உறுதி செய்யும் பொருட்டு நிர்ணயிக்கப்பட்ட கால வரையறையொன்றுக்குள் வங்கியின் நிதியியல் கூற்றுக்கள் கணக்காய்வாளர் தலைமை அதிபதியினால் உரிய காலத்தில் கணக்காய்வு செய்யப்படுகின்றன, மற்றும் பாராளுமன்றத்தில் முன்வைக்கப்படுகின்றன. மற்றும் ஊடகங்களில் வெளியிடப்படுகின்றன என்பதை உறுதி செய்வதற்காக இணங்குவித்தல் செயற்பாட்டுப் பிரிவு பின்தொடர் நடவடிக்கைகளை மேற்கொள்கின்றது. மேலும், இணங்குவித்தல் தொழிற்பாட்டின் சுயாதீனத்தை உறுதி செய்வதற்காக இப் பிரிவு வருடாந்த அரசாங்கக் கணக்காய்வு மற்றும் உள்ளகக் கணக்காய்வு ஆகியவற்றுக்கு உட்படுகின்றது.

தேசிய சேமிப்பு வங்கியின் சபையானது, நிதியமைச்சரினால், தேசிய சேமிப்பு வங்கிச் சட்டத்தின் ஏற்பாடுகளுக்கமைய நியமிக்கப்பட்டுள்ளது. சபை பல்வேறு தகைமைகள் பெற்ற நிபுணத்துவமிக்க மற்றும் அனுபவமிக்க ஏழு பணிப்பாளர்களைக் (தலைவர் உட்பட) கொண்டுள்ளது. வங்கியின் அனைத்துப் பணிப்பாளர்களும் நிறைவேற்று அதிகாரமற்ற பணிப்பாளர்களாவர்.

வங்கியானது பணிப்புரை 3(6)(ii), 3(6)(iii), 3(6)(iv) மற்றும் 3(6)(v) ஆகியவற்றுக்கமைய நான்கு சபைக் குழுக்களை நிறுவியது. இவை சபைக்கு நேரடியாகவே அறிக்கை சமர்ப்பிக்கக் கூடியனவாகும். சபைக் கணக்காய்வுக் குழு (BAC), சபை ஒருங்கிணைக்கப்பட்ட இடர் முகாமைத்துவக் குழு (BIRMC), மனித வளங்கள் மற்றும் ஊதியங்கள் குழு (HRC) மற்றும் நிர்ணயக் குழு (NC) ஆகிய உப குழுக்களுக்கு அவற்றின் அதிகார வரம்பின் பீய் வரும் விடயங்கள் குறித்து சபைக்கு பரிந்துரைகளைச் செய்யும் அதிகாரம் வழங்கப்பட்டுள்ளது. வங்கியின் உள்ளகக் கட்டுப்பாடுகளின் போதுமையும், நேர்மையும் நிதித் தகவல்களின் மீளாய்வுகளும் அவற்றின் நேர்மையும், தொழிலின் முக்கியமான இடர் மூலங்களும், இடர் காரணிகளும் மற்றும் வங்கியின் நிறுவன ஆளுகையும் என்பவற்றை மீளாய்வு செய்வதற்கும் தீர்மானங்களை மேற்கொள்வதற்கும் சபையின் கணக்காய்வுக் குழுவும் ஒன்றிணைந்த இடர் முகாமைத்துவக் குழுவும் சபைக்கு உதவி செய்யும். நிறுவன ஆளுகைப் பிரயோகங்களுக்கு அமைவாக செயற்பாடுகளின் தீவிரமான பகுதிகளை செயற்பாட்டு மட்டத்துக்குப் பகிர்ந்தளிர்காமல் தனது அதிகாரத்திற்குள் சபை தக்க வைத்துக்கொள்ளும். இலங்கை மத்திய வங்கியின் வழிகாட்டல்களின் படி தலைவர் மற்றும் தலைமை நிறைவேற்று அதிகாரியின் அதிகாரம் மற்றும் பொறுப்புக்கள் வேறு வேறானவையாகும்.



*Accountability matters, no matter who you are.*

### நிறுவன ஆளுகையின் ஒழுங்கமைப்புப் பட்டியல்

உயர்ந்த தரத்திலான மூலோபாய வழிகாட்டல்களை வகுப்பதன் மூலம், வங்கியின் முழுமையான பொறுப்புக்களையும் வகை கூறலையும் மேற்பார்வை செய்பவராகவும் பொறுப்பேற்றவராகவும் விளங்கும் பணிப்பாளர்கள் சபை அத்தகைய மூலோபாயங்களை நடைமுறைப்படுத்தும் பொறுப்பினை பொது முகாமையாளர்/பிரதம நிறைவேற்று அதிகாரிக்கு வழங்கியுள்ளது. இவர் தலைமை தாங்கும் மற்றும் தலைமைத்துவத்தை வழங்கும் மற்றும் வழிகாட்டும் நிறுவன முகாமைத்துவத்தினூடாக நிறைவேற்று அதிகாரத்தைச் செயற்படுத்துபவராகவும் உள்ளார்.

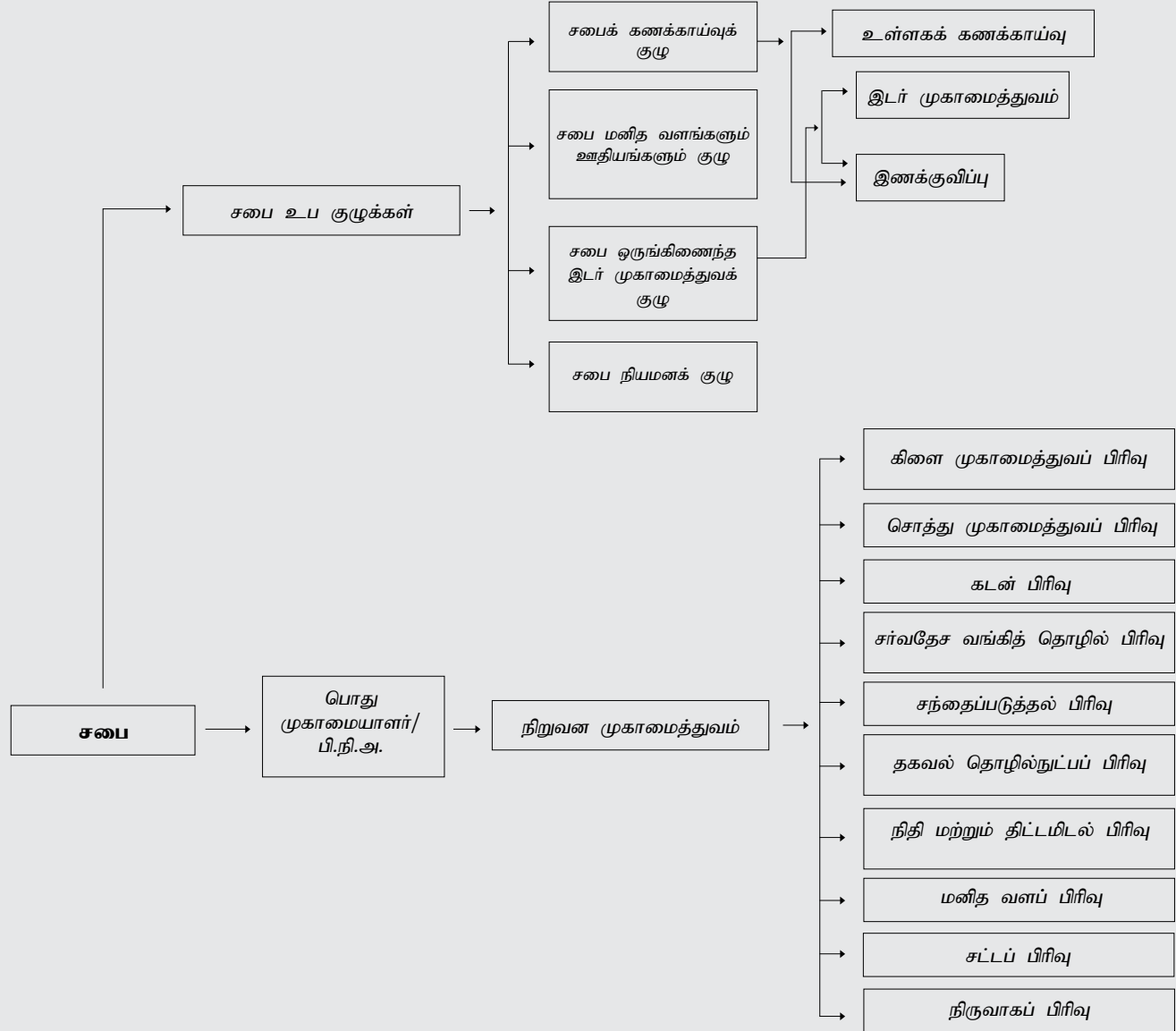

## முகாமைத்துவக் குழுக்கள்

வங்கியின் முகாமைத்துவக் குழுவின் கட்டமைப்பு கீழே தரப்பட்டுள்ளது.

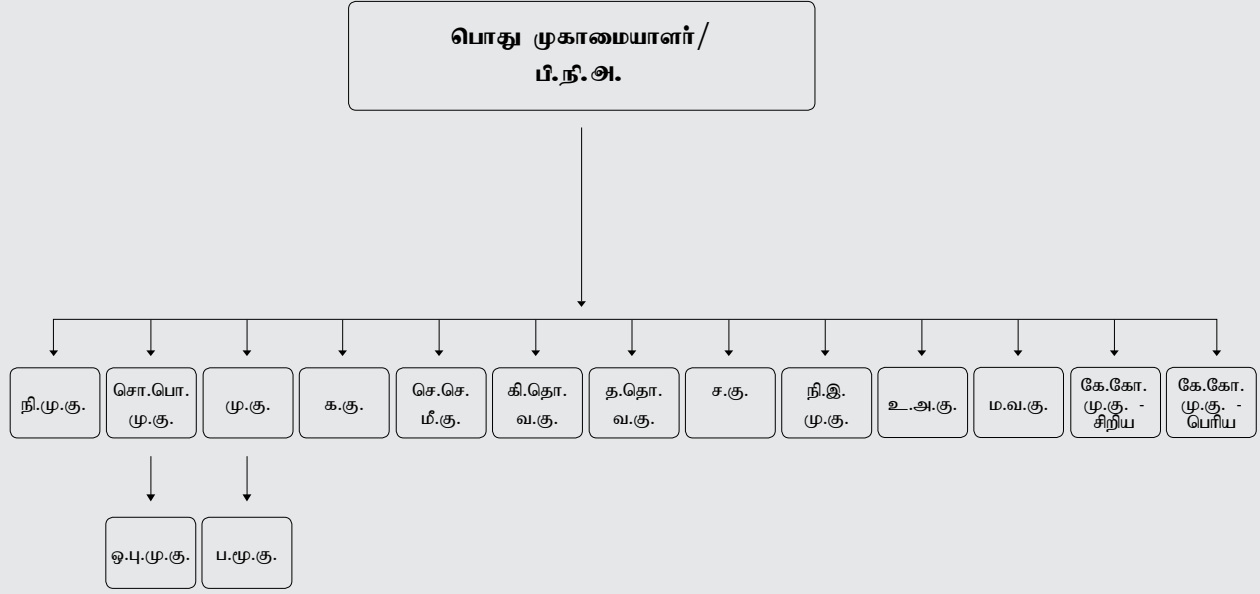

நிறுவன முகாமைத்துவக் குழு

சொத்து மற்றும் பொறுப்பு முமைத்துவக் குழு

முதலீட்டுக் குழு

கடன் குழு

செயற்பாட்டுச் செயலாற்றல் மீளாய்வுக் குழு

கிளைச் தொழிற்பாடுகள் வழிகாட்டல் குழு

தகவல் தொழில்நுட்ப வழிகாட்டல் குழு

சந்தைப்படுத்தல் குழு

- நி. மு. கு.

- சொ. பொ. மு. கு.

- மு. கு.

- க. கு.

- செ. செ. மீ. கு.

- கி. தொ. வ. கு.

- த. தொ. வ. கு.

- ச. கு.

நிறைவேற்றத்தர இடர் முகாமைத்துவக் குழு

உற்பத்தி அபிவிருத்திக் குழு

மனித வளங்கள் குழு

கேள்விக் கோரல் மற்றும் முதலீடுகள் குழு - சிறிய

கேள்விக் கோரல் மற்றும் முதலீடுகள் குழு - பெரிய

ஒப்பந்த மற்றும் புதிய முதலீட்டுக் குழு

பங்கு மூலதனக் குழு

-

- நி. இ. மு. கு.

- உ. அ. கு.

- ம. வ. கு.

- கே. கோ. மு. கு. - சிறிய

- கே. கோ. மு. கு. - பெரிய

- ஒ. பு. மு. கு.

- ப. மு. கு.

மேலே காட்டப்பட்டுள்ள குழுக்கள் நிறுவன ஆளுகை நடைமுறைகளுடன் இணங்கிச் செயற்படும் அதேவேளை பயனாற்றல் உள்ள முகாமைத்துவ பிரயோகங்களையும் வழங்குகின்றன. சபையினால் அங்கீகரிக்கப்பட்ட தலைவர் (பட்டியலிடப்பட்டுள்ள) சபையின் உப குழுக்களுக்கு தலைமை தாங்கும் அதேவேளை சபையின் செயலாளர் அனைத்து உப குழுக்களுக்கும் செயலாளராகப் பணிபுரிவார்.

செயற்பாட்டுக் குழுக்கள் அனைத்திற்கும் பொது முகாமையாளர்/பி நி அ தலைமையேற்றுள்ளார். பணிப்பாளர் சபையினால் அங்கீகரிக்கப்பட்ட பட்டியத்திற்கு அமைவாக குழுக்கள் அனைத்தும் செயற்படுத்தப்படுகின்றன. சபையின் உப குழுக்கள் காலாண்டுக்கு ஒரு முறை கூடும் அதேவேளை செயற்பாட்டுக் குழுக்கள் அவற்றிற்குரிய பட்டியங்களுக்கு அமைவாக கூடுகின்றன.

## 2016 ஆம் ஆண்டில் சபைக் கூட்டங்களுக்கு வருகை தந்த சபை உறுப்பினர்கள்,

பணிப்பாளர்களின் பெயர்கள்	நியமனத் திகதி	வருகைக்கான தகைமை	
		வருகை தந்தது	வருகை தந்தது
திரு. அஸ்வின் டி சில்வா - தலைவர்	2015 பெப்ரவரி 09 அன்று நியமிக்கப்பட்டார்	18	18
திரு. டி.எல்.பி.ஆர். அபேரத்ன - முன்னாள் செயலாற்றுப் பணிப்பாளர்	2012 பெப்ரவரி 09 அன்று நியமிக்கப்பட்டார்	18	16
திரு. சுரங்க நாவல்லகே - பணிப்பாளர்	2015 பெப்ரவரி 09 அன்று நியமிக்கப்பட்டார்	18	17
திரு. அஜித் பத்திரன் - பணிப்பாளர்	2015 மார்ச் 20 அன்று நியமிக்கப்பட்டார்	18	18
திரு. ஏ.கே. செனிவிரத்ன - முன்னாள் செயலாற்றுப் பணிப்பாளர்	2015 மே 27 அன்று நியமிக்கப்பட்டார்	18	15
திரு. சந்திம ஹேமசந்திர - பணிப்பாளர்	2015 நவம்பர் 02 அன்று நியமிக்கப்பட்டார்	18	10
திரு. அனில் ராஜகருணா - பணிப்பாளர்	2015 நவம்பர் 02 அன்று நியமிக்கப்பட்டார்	18	18

2007 இன் 12 ஆம் இலக்க வங்கியியல் சட்டத்தின் பணிப்புரைக்கு இணங்க சபையினால் நியமிக்கப்பட்ட துணைக் குழுக்களுக்கான 2016ம் ஆண்டின் நோக்கெல்லை, செயற்பாடுகள் மற்றும் வருகைகள் ஆகியன கீழே தரப்பட்டுள்ளன.

### 1. சபைக் கணக்காய்வுக் குழு (BAC)

சபைக் கணக்காய்வுக் குழுவின் நோக்கெல்லையானது பிரதானமாக பணிப்பாளர் சபையின் மேற்பார்வைப் பொறுப்புக்களை நிறைவேற்றுவதற்கு அவர்களுக்கு உதவுவதாகும். அவை வங்கியின் நிதிக் கூற்றுக்களின் நேர்மைத் தன்மையைப் பேணுதல் மற்றும் வங்கியின் நிதிக் கூற்றுக்களை அதன் ஆண்டறிக்கைக் கணக்குகள் வெளிப்படுத்தலுக்காகத் தயாரிக்கப்படும் காலாண்டு அறிக்கைகள் மற்றும் வங்கியின் முக்கியமான நிதித் தீர்வுகளை மீளாய்வு செய்தல் மற்றும் அவற்றின் முக்கியமான நிதி அறிக்கையிடல் தீர்வுகளை மீளாய்வு செய்தல் என்பனவாகும்.

சபைக் கணக்காய்வுக் குழு மூன்று நிறைவேற்று அதிகாரமற்ற பணிப்பாளர்களைக் கொண்டிருக்கும். இவர்கள் உரிமம் வழங்கப்பட்ட சிறப்பியல்பு வங்கிகள், சபையினால் அங்கீகரிக்கப்பட்ட கணக்காய்வுப் பட்டியம் மற்றும் அது தொடர்பிலான சபைத் தீர்மானங்களுக்கான நிறுவன ஆளுகை மீதான 2007 இன் 12 ஆம் இலக்கப் பணிப்புரையின் கீழ் 3(6)(ii) இன் கீழ் எடுத்துரைக்கப்பட்டுள்ள விதிகளுக்கமையாக கூட்டத் தொடர்களை நடாத்துவர். சபைச் செயலாளர் சபைக் கணக்காய்வுக் குழுவின் செயலாளராகப் பணியாற்றுவார். தேசிய சேமிப்பு வங்கியின் ஏழு பணிப்பாளர்களைக் கொண்ட பணிப்பாளர் சபை தேசிய சேமிப்பு வங்கிச் சட்டத்தின் பிரிவு 8(i) இன் ஏற்பாடுகளின் கீழ் உருவாக்கப்பட்டுள்ளதன் சபைக் கணக்காய்வுக் குழுவின் உறுப்பினர்களை உள்ளடக்கி, அனைத்து உப குழுக்களினதும் உறுப்பினர்கள் மேற்கூறப்பட்ட ஏழு (07) உறுப்பினர்களிலிருந்தே நியமிக்கப்படுவர். இவர்கள் சபைக் கணக்காய்வுக் குழுவில் பணியாற்றுவதற்குத் தேவையான தராதரம், தேர்ச்சி மற்றும் அனுபவங்களைக் கொண்டிருப்பார். குழுவானது, சபைக் கணக்காய்வுக் குழுவின் பட்டியத்தில் எடுத்துரைக்கப்பட்டுள்ள விதிமுறைகளுக்குள்ளேயே தொழிற்பட்டது. பட்டியத்தின் நியதிகளின்படி, குழுவின் நோக்கெல்லையானது, பணிப்பாளர் சபைக்குப் பின்வரும் விடயங்களில் தமது மேற்பார்வைப் பொறுப்புக்களை நிறைவேற்றுவதில் உதவுவதாகக் காணப்படும். அவை (அ) வங்கியின் நிதிக் கூற்றுக்களின் உண்மைத் தன்மை (ஆ) வங்கியின் இடர் முகாமைத்துவத் தொழிற்பாட்டின் விளைவு (இ) வங்கியின் வெளியகக் கணக்காய்வுத் தொழிற்பாட்டுச் செயலாற்றம் (ஈ) வங்கியின் உள்ளகக் கணக்காய்வுத் தொழிற்பாட்டுச் செயலாற்றம் என்பனவாகும்.

வங்கியின் இடர் முகாமைத்துவ அமைப்பு முறைமை மதிப்பீடு செய்வதற்கு இக்குழு உதவி செய்வதன் மூலம், இடர் முகாமைத்துவம் குறித்து வங்கியிடம் முழுமையான கொள்கை ஒன்று இருப்பதை உறுதி செய்வதுடன், வங்கியின் இடர் முகாமைத்துவ அமைப்பு முறையின் பயன்பாட்டிணைக் கணிப்பீடு செய்வதாகவும் இருக்கும்.

மேலும், சட்டம் மற்றும் ஒழுங்கமைப்பு தேவைப்பாடுகளுடன் வங்கி இணங்கி ஒழுக்குதலையும் மதிப்பீடு செய்யும், சட்டங்களும் ஒழுங்கமைப்புகளும் இணங்கி ஒழுக்கப்படுவதற்கான அமைப்பு முறையின் பயனாற்றலை மீளாய்வு செய்வதுடன், முகாமைத்துவ புலனாய்வுகளின் பெறுபேறுகளையும் மற்றும் இணங்கிச் செயற்படாத எந்தவொரு சந்தர்ப்பத்தையும் தொடர்ந்து அவதானிக்கவும் செய்யும்.

சபையின் கணக்காய்வுக் குழு அறிக்கை 139-141 ஆம் பக்கத்தில் தரப்பட்டுள்ளது.

### 2. மனித வளங்களும் ஊதியங்களும் குழு (எச்ஆர்ஆர்சி)

இக்குழுவானது, பணிப்பாளர்கள், பிரதம நிறைவேற்று அதிகாரி மற்றும் முக்கிய முகாமைத்துவ ஆளணியினருக்கான இலக்குகள் மற்றும் குறிக்கோள்களைத் தீர்மானிப்பதுடன், காலத்துக்குக் காலம் அத்தகைய இலக்குகள் தொடர்பான செயலாற்றல்களை மதிப்பீடு செய்கின்றது. மேலும், ஊதியங்கள், நன்மைகள் மற்றும் செயலாற்றத்தின் அடிப்படையிலான ஏனைய ஊக்குவிப்புக் கொடுப்பனவுகள் ஆகியவற்றை மீளாய்வு செய்வதற்கான அடிப்படையையும் தீர்மானிக்கும். வங்கியின் சார்பாக மனித வள அவிபிருத்தி, மூலோபாயமான அபிவிருத்தியையும் மீளாய்வு செய்யும். அத்துடன் சபையின் ஏனைய குழுக்களுக்கும் அனைத்து மனித வள விடயங்கள் தொடர்பான செயற்பாட்டுக் குழுக்களுக்கும் ஆலோசனை வழங்குவதிலும் பங்கேற்கின்றது. மனித வளங்களும் ஊதியங்களும் குழுவிற்கு உரித்தாக்கப்பட்டுள்ள பிரதான பொறுப்புக்களில் அனைத்துப் பணியாட்கள் தொடர்பான விடயங்களும் உள்ளடங்கும்.

பொது முகாமையாளர்/பி.நி.அ. குழுவுக்குத் தகவல்களை வழங்குவதுடன், பொது முகாமையாளர்கள்/பி.நி.அ. தொடர்பான விடயங்கள் கலந்துரை-யாடப்படும் சந்தர்ப்பங்கள் தவிர அனைத்துக் கூட்டங்களிலும் கலந்து கொள்வர். சபையின் செயலாளர், மனித வள மற்றும் ஊதியங்கள் குழுவின்

செயலாளராகக் கடமையாற்றுகிறார். குழுவானது கூட்டுடன்படிக்கையினால் தீர்மானிக்கப்பட்ட ஊதியங்கள் தவிர பொது முகாமையாளர்/பி.நி.அ. மற்றும் வங்கியின் முக்கிய முகாமைத்துவ ஆளணியினரின் ஊதியங்களைத் தீர்மானிப்பதற்குப் பொறுப்பாக உள்ளது.

சிரேஷ்ட நிறைவேற்று மட்டத்திலுள்ள அலுவலர்களுக்கான அனைத்து முக்கிய மனிதவளக் கொள்கைகள் முன்னெடுப்புக்கள், சம்பள அமைப்புக்கள் மற்றும் விதிகள் மற்றும் நிபந்தனைகள் ஆகியவற்றைக் குழு மீளாய்வு செய்கிறது. இச் செயல்முறையில் அவசியமான தகவல்களும், எடுத்துரைப்புக்களும், பொது முகாமையாளர்/பி.நி.அ. மற்றும் வங்கியின் சிரேஷ்ட முகாமைத்துவத்திடமிருந்து பெறப்பட்டன. குழுக் கூட்டங்கள், தேவையடிப்படையில் காலாண்டுக்கு ஒருமுறை நடாத்தப்பட்டன. 2016 ஆம் ஆண்டில் 09 கூட்டங்கள் நடாத்தப்பட்டன.

மனித வளங்களும் ஊதியங்களும் குழுவின் அறிக்கை 142 - 143 ஆம் பக்கத்தில் தரப்பட்டுள்ளது.

### **3. சபை ஒருங்கிணைந்த இடர் முகாமைத்துவக் குழு (பிஐஆர்எம்சி)**

ஒருங்கிணைந்த இடர் முகாமைத்துவக் குழுவானது அனைத்து இடர்களையும் அதாவது வங்கியின் கடன், சந்தை, திரவத் தன்மை, செயற்பாட்டு மற்றும் மூலோபாய இடர்கள் போன்ற இடர்கள் அனைத்தையும் பொருத்தமான இடர் குறிகாட்டிகள் ஊடாகவும் முகாமைத்துவத் தகவல்கள் ஊடாகவும் மதிப்பீடு செய்கின்றது.

வங்கிக்கான பணிப்பாளர் சபையானது 2007 இன் 12 ஆம் இலக்க வங்கித் தொழில் சட்டத்தின் பணிப்புரைகளுக்கும் இலங்கையின் உரிமம் பெற்ற சிறப்பியல்பு வங்கிகளுக்கான நிறுவன ஆளுகைக்கும் அமைவாக சபை ஒருங்கிணைந்த இடர் முகாமைத்துவக் குழுவினை நிறுவியது. சபை ஒருங்கிணைந்த இடர் முகாமைத்துவக் குழுவானது, மூன்று நிறைவேற்று அதிகாரமற்ற பணிப்பாளர்கள் மற்றும் பொது முகாமையாளர்/பி.நி.அ. மற்றும் இடர் முகாமைத்துவம்/சபையின் இடர் பிரிவுகளைக் கண்காணிக்கும் சீஆர்ஓ வையும் உள்ளடக்கியுள்ளது. பணிப்பாளர் சபையின் செயலாளர், குழுவின் செயலாளராகவும் கடமையாற்றுவார்.

குழு இடர்கள் தொடர்பான கொள்கைகள், அறிக்கைகள் மற்றும் வங்கியோடு தொடர்புடைய இடர் மற்றும் இணங்குவித்தல் தொடர்பான எடுத்துரைப்புக்களை மீளாய்வு செய்கின்றது. ஒருங்கிணைந்த இடர் முகாமைத்துவக் குழு தனது அதிகாரத்துக்குட்பட்ட எடுத்துரைப்புக்களுக்கு அங்கீகாரம் வழங்கியதுடன், சபையினால் மீள் பரிசீலனைக்குட்படுத்தப்பட வேண்டிய எடுத்துரைப்புக்கள்/அறிக்கைகளை பணிப்பாளர்களுக்கு எடுத்துரைத்துள்ளது.

ஒருங்கிணைந்த இடர் முகாமைத்துவக் குழு அனைத்து முகாமைத்துவத்தரக் குழுக்களினதும் போதுமை செயற்றிறன் ஆகியவற்றை மீளாய்வு செய்வதுடன், இதில் கடன் குழு மற்றும் சொத்து - பொறுப்புக் குழுக்கள்

போன்றன அடங்குவதுடன் அவற்றில் குறித்த இடர்கள் தொடர்பாக மதிப்பீடு செய்து, குழுவினால் நிர்ணயிக்கப்பட்ட எல்லைக்குள் எண்ணிக்கை, தரம் ஆகிய ரீதியில் இவற்றைக் கட்டுப்படுத்தவும் நடவடிக்கைகள் எடுக்கும். வங்கியின் கொள்கைகள், விதிமுறைகளுக்கு ஏற்பவும் ஒழுங்குபடுத்தல் மேற்பார்வைத் தேவைப்பாடுகளுக்கு இணங்கவும் குழுவினால் தீர்மானிக்கப்பட்டவாறு அத்தகைய இடர்கள் எச்சரிக்கை மட்டங்களைத் தாண்டுகின்ற சந்தர்ப்பத்தில் குறித்த இடர்களின் தாக்கத்தினைத் தணிப்பதற்கு உடனடி சீர் செய்தல் நடவடிக்கைகளை குழு எடுக்கும்.

ஒன்றிணைந்த இடர் முகாமைத்துவக் குழு சபைக்கு தனது இடர் மதிப்பீட்டு அறிக்கையை முன்வைத்து அதன் யோசனைகளையும் அல்லது வழிகாட்டல்களையும் கிரமமான அடிப்படையில் பெற்றுக் கொள்ளும். வங்கி தனது அனைத்துத் துறைகளிலும் சட்டங்கள், ஒழுங்கு விதிகள், வழிகாட்டல்கள், உள்ளகக் கட்டுப்பாடுகள் மற்றும் அங்கீகரிக்கப்பட்ட கொள்கைகள் என்பவற்றை இணங்கி நடப்பதை மதிப்பீடு செய்ய சயாதீன இணங்குவிப்புச் செயற்றிட்டம் ஒன்றை உருவாக்கியுள்ளது. இந்தப் பணியை மேற்கொள்ளவும் குழுவிடம் முறையே அறிக்கை சமர்ப்பிக்கவும் தகுதி வாய்ந்த அதிகாரி ஒருவரை பிரதான முகாமைத்துவக் குழுவிலிருந்து இணங்குவிப்பு அதிகாரியாகத் தேர்ந்தெடுக்கும்.

சபை ஒருங்கிணைந்த இடர் முகாமைத்துவக் குழுவின் அறிக்கை 144 - 145 ஆம் பக்கங்களில் தரப்பட்டுள்ளது.

### **4. சபை நியமனக் குழு (என்சி)**

நியமனங்கள் குழு தனது நடவடிக்கைகள் மற்றும் தீர்மானங்கள் தொடர்பாக சபைக்கு அறிவிக்க வேண்டும் என்பதுடன் ஆகக் குறைந்தது மூன்று சயாதீனப் பணிப்பாளர்களுடையவது அங்கத்துவத்தினர்களாக குழு உள்ளடக்கியிருக்க வேண்டும். பணிப்பாளர் சபையின் செயலாளர் சபை நியமனக் குழுவுக்கான செயலாளராகவும் பணியாற்றுகிறார்.

பொது முகாமையாளர்/பிரதம நிறைவேற்று அதிகாரியினதும், முக்கிய முகாமைத்துவ பதவிகளினதும் நியமனங்கள் அல்லது பதவி உயர்வுகளைக் கருத்திற் கொள்வதற்குத் தேவையான தகைமைகளான பதவிக்கான தகுதிகள், அனுபவங்கள் மற்றும் முக்கிய பண்புகள் போன்றவற்றிற்கான மூலப் பிரமாணங்களை குழு நிர்ணயிக்கும். பணியாள்தொகுதியினரின் நியமனங்கள் தொடர்பான விடயங்களின் கொள்கைகள் மூலோபாயங்கள் தொடர்பான தீர்மானங்களுக்கு மேலதிகமாக நியமனங்கள் மற்றும் நியமிக்கும் உரிமைகளை மேற்கொள்வதற்கு ஒழுங்கமைப்பாளர்களுக்குத் தேவைப்படும் கண்காணித்தல், மதிப்பீடுதல் மற்றும் சபையின் சார்பாக தீர்மானங்களை எடுத்தலுக்கு வங்கியின் இணங்குவிப்பை உறுதிப்படுத்துவதற்குத் தேவைப்படும் கொள்கைகள் அல்லது நடைமுறைகள் குறித்து பொதுவான மேற்பார்வையை வழங்குவதற்கும் நியமனக் குழு பொறுப்பாக இருக்கும்.

நியமனங்கள் குழுவின் அறிக்கை 146 - 147 ஆம் பக்கங்களில் தரப்பட்டுள்ளது.



### சபையினால் நியமிக்கப்பட்ட குழுவின் வருகை

நிறுவன ஆளுகைப்படி 2016ஆம் ஆண்டில் நடாத்தப்பட வேண்டிய கூட்டங்களின் எண்ணிக்கையும், நடாத்தப்பட்ட கூட்டங்கள் மற்றும் ஒவ்வொரு பணிப்பாளர்களினதும் வருகையும் கீழே காட்டப்பட்டுள்ளன.

விபரம்/பெயர்கள்	பணிப்பாளர் அந்தஸ்து	சபைக் கணக்காய்வுக் குழு	மனித வளங்களும் ஊதியங்களும் குழு	சபை ஒருந்கிணந்த இடர் முகாமைத்துவக் குழு	சபை நியமனக் குழு
நியதிச் சட்டத் தேவைப்பாடுகளுக்கு இணங்க இவ்வாண்டில் நடாத்தப்பட வேண்டிய ஆகக் குறைந்த கூட்டங்களின் எண்ணிக்கை		04	04	04	02
ஆண்டின் போது நடாத்தப்பட்ட கூட்டங்களின் மொத்தக் எண்ணிக்கை		06	09	06	05
திரு. அஸ்வின் த சில்வா - தலைவர்	தலைவர் சுயாதீனமற்ற நிறைவேற்றுத் தரமற்ற (தலைவர் HRRC, NC)	N/A	09 தலைவர் 2015 நவம்பர் 30 இலிருந்து	N/A	05 தலைவர் 2015 நவம்பர் 30 இலிருந்து
திரு. டி.எல்.பி.ஆர். அபேரதன் - முன்னால் அலுவல் சார் பணிப்பாளர்	பணிப்பாளர் சுயாதீனமற்ற நிறைவேற்று அதிகாரமற்ற (தலைவர் BAC)	06 தலைவர் 2015 நவம்பர் 30 இலிருந்து	08 2015 நவம்பர் 30 இலிருந்து	N/A	04 2015 நவம்பர் 30 இலிருந்து
திரு. சுரங்க நாவுல்லகே - பணிப்பாளர்	பணிப்பாளர் சுயாதீனமற்ற நிறைவேற்று அதிகாரமற்ற	N/A	N/A	06 2015 நவம்பர் 30 இலிருந்து	N/A
திரு. அஜித் பத்திரன் - பணிப்பாளர்	பணிப்பாளர் சுயாதீனமற்ற நிறைவேற்று அதிகாரமற்ற	N/A	08 2015 நவம்பர் 30 இலிருந்து	N/A	05 2015 நவம்பர் 30 இலிருந்து
திரு. ஏ கே செனிவிரதன் - முன்னால் அலுவல் சார் பணிப்பாளர்	பணிப்பாளர் சுயாதீனமான நிறைவேற்று அதிகாரமற்ற (தலைவர் BIRMC)	05 2015 நவம்பர் 30 இலிருந்து	N/A	06 தலைவர் 2015 நவம்பர் 30 இலிருந்து	N/A
திரு. சந்திம கேமசந்திர - பணிப்பாளர்	பணிப்பாளர் சுயாதீனமற்ற நிறைவேற்று அதிகாரமற்ற	N/A	N/A	01 2015 நவம்பர் 30 இலிருந்து	N/A
திரு. அனில் ராஜகருண - பணிப்பாளர்	பணிப்பாளர் சுயாதீனமற்ற நிறைவேற்று அதிகாரமற்ற	06 2015 நவம்பர் 30 இலிருந்து	N/A	N/A	N/A

N/A ஏற்புடையதல்ல

## தேசிய சேமிப்பு வங்கியில் இணங்குவிப்பு

விசேட உரிமம் பெற்ற வங்கிகளின் நிறுவன ஆளுகை குறித்த 2007 இன் 12 ஆம் இலக்க வங்கிச் சட்ட பணிப்புரை உள்ளடங்கலாக வங்கிக் கைத்தொழிலுடன் சம்பந்தப்பட்டதும் பிரயோகிக்கக் கூடிய சட்டம் மற்றும் ஒழுங்கமைப்புகளின் இணங்குவிப்பை உறுதிப்படுத்தக் கூடியதுமான பயனளிக்கும் நடைமுறை ஒன்றை தேசிய சேமிப்பு வங்கி தன்னிடம் கொண்டுள்ளது. அத்துடன் சுயாதீனமான இணங்குவிப்பு நடவடிக்கைகளின் தேவையை பணிப்பாளர்கள் சபை அடையாளம் கண்டும் உள்ளது. இணங்குவிப்பு நடவடிக்கைகள் குறித்து 'பாசல்' இன் அடிப்படைக் கொள்கைகளுடன் ஒத்துப் போகின்ற வங்கியின் இணங்குவிப்புக் கொள்கைக்கு 2015 இற்கு சபை அங்கீகாரமளித்தது.

இணங்குவிப்பு நடவடிக்கைகள் பற்றிய அறிக்கைகள், சபை ஒருங்கிணைந்த இடர் முகாமைத்துவ குழுவிற்கும், சபைக்கும் காலத்துக்குக் காலம் அறிவிக்கப்பட்டன.

### 3 (1) சபையின் பொறுப்புகள்

3 (1) (i)	பின்வருவனவற்றை உறுதிப்படுத்துவதன் மூலம் வங்கியின் பாதுகாப்பையும் வலிமையையும் சபை வலுப்படுத்தியது.	
3 (1) (i) (அ)	வங்கியின் மூலோபாய நோக்கங்களையும் நிறுவன மதிப்பீடுகளையும் அங்கீகரித்ததுடன் மேற்பார்வையும் செய்தது. அத்துடன் வங்கி முழுவதும் இவைகள் தெரிவிக்கப்படுவதையும் உறுதி செய்தது.	இணங்குவிப்பாகச் செயற்பட்டது.
3 (1) (i) (ஆ)	வங்கியின் ஒட்டுமொத்த வர்த்தக மூலோபாயத்தையும், அடுத்துவரும் மூன்று ஆண்டுகளுக்காவது ஒட்டுமொத்த இடர் கொள்கைகள், இடர் முகாமைத்துவ நடைமுறைகள் மற்றும் அளவிடக் கூடிய இலக்குகளின் பொறிமுறை ஆகியவற்றையும் அங்கீகரித்தல்.	சபை அனுமதித்த மூன்று ஆண்டுகளுக்கான மூலோபாயத் திட்டம் (2014-2016) அமுல்படுத்தப்படுகிறது. இது வர்த்தக மூலோபாயம், வழிகாட்டல் மற்றும் அளவிடக் கூடிய இலக்குகள் என்பவற்றை உள்ளடக்குகின்றது. இணங்குவிப்பாகச் செயற்பட்டது.
3 (1) (i) (இ)	பிரதான இடர்களை அடையாளம் கண்டு இடர்களை விவேகமாக முகாமைத்துவம் செய்யத்தக்கதாக பொருத்தமான அமைப்பு முறைகள் நடைமுறைப்படுத்தப்படுவதை உறுதி செய்தல்.	வங்கியின் இடர் முகாமைத்துவக் கொள்கை, இடர் பற்றிய வரையறை பிரதான இடர்களை அடையாளங்காணுதல், ஆளுகை அமைப்புகளை ஏற்படுத்தல் மற்றும் பிரதான இடர்களை அளவிடுதல், கண்காணித்தல் மற்றும் முகாமை செய்தல் ஆகியவற்றுக்கான முறைமைகளை நடைமுறைப்படுத்தல் ஆகியவை தொடர்பில் BIRMC சபை ஒருங்கிணைந்த இடர் முகாமைத்துவக் குழு சபைக்கு எடுத்துரைப்புகளை மேற்கொள்ளும். இணங்குவிப்பாகச் செயற்பட்டது.
3 (1) (i) (ஈ)	வைப்பாளர்கள், கடன் பெறுநர்கள், கடனாளிகள் மற்றும் பங்குதாரர்கள் உள்ளடங்கலாக அனைத்துப் பங்கு உரிமையாளர்களுடனான தொடர்பாடல் கொள்கையொன்று நடைமுறைப்படுத்தப்படுவதை அங்கீகரித்தல்.	வைப்பாளர்கள், கடனாளிகள், பங்குதாரர்கள் மற்றும் கடன் பெற்றோர் உள்ளடங்கலாக அனைத்துப் பங்கு உரிமையாளர்களுடனும் தொடர்பாடல் மேற்கொள்ளும் தொடர்பாடல் கொள்கையொன்று நடைமுறையிலுள்ளது. வாடிக்கையாளரின் எதிர் நடவடிக்கையைத் தொடர்புபடுத்தும் சபையினால் ஒப்புதலளிக்கப்பட்ட வாடிக்கையாளர் பட்டியம் நடைமுறையிலுள்ளது. இணங்குவிப்பாகச் செயற்பட்டது.
3 (1) (i) (உ)	வங்கியின் உள்ளகக் கட்டுப்பாட்டு அமைப்பு முறைகள் மற்றும் முகாமைத்துவ தகவல் முறைகளின் போதுமைத் தன்மையையும் நேர்மையையும் மீளாய்வு செய்தல்.	இணங்குவிப்பாகச் செயற்பட்டது.
3 (1) (i) (ஊ)	சர்வதேசக் கணக்கீட்டு நியமங்களில் வரையறுக்கப்பட்டுள்ளவாறு முக்கிய முகாமைத்துவ ஆளணியினரை அடையாளம் கண்டு பதவி அளித்தல்.	இணங்குவிப்பாகச் செயற்பட்டது.
3 (1) (i) (எ)	அதிகாரத் துறைகளை வரையறை செய்வதும் பணிப்பாளர்களினதும் முக்கிய முகாமைத்துவ ஆளணியினரதும் (KMP) முக்கிய பொறுப்புகளை வரையறை செய்தல்.	இணங்குவிப்பாகச் செயற்பட்டது.

3 (1) (i) (ஏ)	முக்கிய முகாமைத்துவ ஆளணியினரால் (KMP) வங்கியின் கொள்கைகளுடன் ஒத்ததாக வங்கியின் அலுவல்களில் ஏற்றவாறான மேற்பார்வை இருப்பதை உறுதி செய்தல்.	இணங்குவிப்பாகச் செயற்பட்டது.
3 (1) (i) (ஐ)	பணிப்பாளர்கள் சபையின் சொந்த ஆளுமைப் பிரயோகங்களின் திறனாற்றல்கள் காலத்துக்குக் காலம் மதிப்பீடு செய்யப்படும். தெரிவு முறைகள், பணிப்பாளர்களினதும் முக்கிய முகாமைத்துவ ஆளணியினரதும் நியமனங்களும் தேர்ந்தெடுத்தல்களும் ஈடுபாடுகளின் முரண்பாடுகளை முகாமைத்துவம் செய்தல், பல்வீனங்களைத் தீர்மானித்தலும் அவசியமான இடங்களில் மாற்றங்களை நிறைவேற்றுவதுமாகியவை இவற்றில் உள்ளடங்கும்.	வங்கி இலங்கை அரசாங்கத்திற்கு முற்றிலும் உரித்துடையதாகும். பணிப்பாளர்கள் அமைச்சரினால் தே சே வ சட்டத்தின் 8 ஆம் பிரிவின் படி நியமிக்கப்படுவார்கள். முரண்பாடுகள் எவையும் இருப்பின் அவற்றைக் கவனிப்பதற்கென பணிப்பாளர்களிடமிருந்து தொடர்புடையவர்கள் மற்றும் அவர்களின் ஈடுபாடுகள் குறித்த காலாண்டுப் பிரகடனங்கள் பெற்றுக் கொள்ளப்படும். தொடர்புடையவர்களது கொடுக்கல் வாங்கல் கொள்கையானது, நலன்களின் முரண்பாடுகளைச் சரி செய்வதற்காக நடைமுறையிலுள்ளது. இணங்குவிப்பாகச் செயற்பட்டது.
3 (1) (i) (ஓ)	முக்கிய முகாமைத்துவ ஆளணியினருக்குப் பொருத்தமான தொடர் அமர்வாளர், திட்டம் இருப்பதை வங்கி உறுதிப்படுத்தல்.	இணங்குவிப்பாகச் செயற்பட்டது.
3 (1) (i) (ஔ)	கொள்கைகளை மீளாய்வு செய்தல் தொடர்பாடல் வரிசைகளை நிறுவுதல் மற்றும் நிறுவன நோக்கங்கள் குறித்த முன்னேற்றங்களைக் கண்காணிப்பது போன்றவற்றுக்காக முக்கிய முகாமைத்துவ ஆளணியினருடன் தேவை அடிப்படையில் கிரமமாக சந்தித்தல்.	தே சே வ சட்டத்தின் 13 (4) இன் கீழ் அனுமதிக்கப்பட்டவாறு பொது முகாமையாளர் சபைக் கூட்டங்களுக்கு வருகை தருவார். அத்துடன், முக்கிய முகாமைத்துவ ஆளணியினர் அவர்களின் பொறுப்பிலுள்ள விடயங்கள் தொடர்பான விடயங்கள் பற்றியக் கருத்துக்களைப் பரிமாற்றுவதற்காக தேவையேற்படும் பட்சத்தில் பணிப்பாளர் சபையினால் கிரமமாக அழைக்கப்படுவார்கள். நிதிச் செயலாற்றமானது, அனைத்து பிரதிப் பொது முகாமையாளர்கள் மற்றும் ஆலோசகர்களின் பங்களிப்பின் மாதாந்த அடிப்படையில் பிரதிப் பொது முகாமையாளரினால் (நிதி திட்டமிடல்) சபைக்குச் சமர்ப்பிக்கப்படும். இணங்குவிப்பாகச் செயற்பட்டது.
3 (1) (i) (ஐ)	ஒழுங்கமைப்புச் சூழலை விளங்கிக் கொள்வதும் ஒழுங்கமைப்பாளர்களுடன் பயனாற்றலுடைய தொடர்பாடல்களை வங்கி பேணுவதை உறுதிப்படுத்தலும்.	தெளிவானதும், காலத்துக்கேற்றதுமான தொடர்பு மற்றும் ஒழுங்கமைப்பாளர்களின் நோக்கங்கள் பற்றிய பரஸ்பர புரிந்துணர்வு ஆகியவற்றின் அடிப்படையில் ஒழுங்கமைப்பாளர்களுடனான கிரமமான தொடர்பு உறுதுமுறையினைப் பேணுவதற்காக சுயாதீனமான இணங்குவிப்பு அலுவலர் நியமிக்கப்பட்டுள்ளார். இலங்கை மத்திய வங்கியின் மேற்பார்வை பற்றியவை மற்றும் பூரணப்படுத்தல் முன்னேற்றத்தை உள்ளடக்கிய மாதாந்த இணங்குவிப்பு அறிக்கை சபைக்குச் சமர்ப்பிக்கப்படும். இணங்குவிப்பாகச் செயற்பட்டது.
3 (1) (i) (க)	வெளியக கணக்காய்வாளர்களை வாடகைக்குப் பெறுவதிலும் மேற்பார்வை செய்வதிலும் உரிய கவனம் எடுத்தல்	தேசேவ சட்டத்தின் பிரிவு 37 இன் படி கணக்காய்வாளர் தலமை அதிபதி வெளியகக் கணக்காய்வாளராக இருப்பார். இணங்குவிப்பாகச் செயற்பட்டது.
3 (1) (ii)	தலைவரையும் பிரதம நிறைவேற்று அதிகாரியையும் சபை நியமிப்பதுடன் பணிப்புரை 3 (5) இல் தரப்பட்டுள்ள பணிப்புரைகளுக்கு ஒத்ததாக தலைவரினதும் பிரதம நிறைவேற்று அதிகாரியினதும் நடவடிக்கைகளையும் பொறுப்புக்களையும் நிர்ணயிப்பதுடன் அங்கீகாரமும் அளிக்கும்.	தே சே வ சட்டத்தின் II (i) ஆம் பிரிவின் கீழ் தலைவர் அமைச்சரினால் நியமிக்கப்படுகின்றார். தே.சே.வ. சட்டத்தின் பிரிவு 26 (1), தகுதியான மற்றும் சரியான ஒருவரை வங்கியின் பொது முகாமையாளராக சபை நியமிக்க முடியுமென்பதைத் தெரிவிக்கின்றது. இவர் வங்கியின் பிரதம நிறைவேற்று அதிகாரியாகவும் செயற்பட முடியும். தலைவரினதும் பிரதம நிறைவேற்று அதிகாரியினதும் தொழிற்பாடுகள் மற்றும் பொறுப்புக்கள் சபையினால் வரையறை செய்யப்பட்டு அங்கீகரிக்கப்பட்டுள்ளன. இணங்குவிப்பாகச் செயற்பட்டது.

3 (1) (iii)	<p>சபைக் கூட்டங்கள் கிரமமாக நடைபெறுவதுடன் மாதாந்த இடைவெளிகளில் குறைந்தது ஆண்டிற்கு பன்னிரண்டு முறைகளாவது சபைக் கூட்டங்கள் கூட்டப்படும். அத்தகைய கிரமமாக நடைபெறும் சபைக் கூட்டங்களில் வருகை தருவதற்கு உரித்துடைய பெரும்பான்மையான பணியாட்கள் அவற்றிற்கு நேரடியாக சமூகமளித்து ஊக்கத்துடன் ஈடுபடுவார்கள். எழுத்து மூலமாக தீர்மானங்களை/ பத்திரங்களை சுற்றுக்கு விடப்படுவதனுடாக பணிப்பாளர்களின் அனுமதியைப் பெறுவது இயன்ற வரையிலும் தவிர்க்கப்படும்.</p>	<p>தே சே வ சட்டத்தின் பிரிவு 13 (i) இன் படி தலைவர் அவசியமெனக் கருதும் பட்சத்தில் சபைக் கூட்டங்கள் அடிக்கடி நடாத்தப்படலாம். இவை ஆறு வாரங்களுக்கு ஒரு முறை நடாத்தப்படலாம். (இதன் படி ஆகக் குறைந்தது 9 கூட்டங்களாகும்) இவ்வாண்டில் சபை 18 சபைக் கூட்டங்களை நடத்தியிருந்தது.</p> <p>இணங்குவிப்பாகச் செயற்பட்டது.</p>
3 (1) (iv)	<p>வங்கியின் வர்த்தகத்தை ஊக்குவிப்பதும் இடர்களை முகாமைத்துவம் செய்வதும் பற்றியதான விடயங்களும் பிரேரணைகளும் இருப்பின் கிரமமாக நடைபெறும் சபைக் கூட்டங்களின் நிகழ்ச்சி நிரலில் அத்தகைய விடயங்களும் பிரேரணைகளும் உட்கேள்வப்படுவதற்கு அனைத்துப் பணிப்பாளர்களுக்கும் உதவும் வகையில் ஏற்ற ஒழுங்குகள் செய்யப்பட்டிருப்பதை சபை உறுதிப்படுத்தும்.</p>	<p>இணங்குவிப்பாகச் செயற்பட்டது.</p>
3 (1) (v)	<p>பணிப்பாளர்கள் அனைவரும் கலந்து கொள்வதற்கான வாய்ப்பை வழங்குவதற்காக கிரமமாக நடைபெறும் சபைக் கூட்டங்களுக்கு குறைந்தது 7 நாட்களுக்கு முன்னர் அவை முன்னறிவிக்கப்படுவதை சபையின் நடைமுறை உறுதி செய்யும். ஏனைய சபைக் கூட்டங்கள் அனைத்துக்கும் நியாயமான முன்னறிவித்தல் தரப்படும்.</p>	<p>இணங்குவிப்பாகச் செயற்பட்டது.</p>
3 (1) (vi)	<p>12 மாத காலப்பகுதியில் உடனடியாக அடுத்துவரும் கூட்டங்களில் குறைந்தது மூன்றில் இரண்டுக்கும் குறைவாக வருகை தந்த பணிப்பாளர் அல்லது தொடர்ந்து நடந்த மூன்று கூட்டங்களுக்கு வருகை தராதவர்கள் பணிப்பாளராக இருப்பதிலிருந்து நீக்கப்படுவதை சபையின் நடைமுறைகள் உறுதிப்படுத்தும்.</p>	<p>இணங்குவிப்பாகச் செயற்பட்டது.</p>
3 (1) (vii)	<p>1988 இன் 30 ஆம் இலக்க வங்கிச் சட்டத்தின் 43 ஆம் பிரிவின் ஏற்பாடுகளைத் திருத்திப்படுத்தும் ஒருவர் கம்பனிச் செயலாளராக சபையினால் நியமிக்கப்படுவார்.</p>	<p>இணங்குவிப்பாகச் செயற்பட்டது.</p>
3 (1) (viii)	<p>சபையின் நடைமுறைகளும் பிரயோகிக்கப்பட வேண்டிய அனைத்து விதிகளும் ஒழுங்கு விதிகளும் ஒழுங்கு முறைகளும் பின்பற்றப்படுவதை உறுதிப்படுத்தும் நோக்கத்திற்காக கம்பனிச் செயலாளரின் ஆலோசனைகளையும் சேவைகளையும் பெற்றுக் கொள்வதற்கான வசதிகள் அனைத்துப் பணிப்பாளர்களுக்கும் கிடைக்கக் கூடியதாக உள்ளது.</p>	<p>இணங்குவிப்பாகச் செயற்பட்டது.</p>
3 (1) (ix)	<p>சபைக் கூட்டங்களின் கூட்ட அறிக்கைகளை சபையின் செயலாளர் பேணுவார். எந்தவொரு ஏற்ற நேரத்திலும், ஏற்ற அறிவித்தலுடனும் அத்தகைய கூட்ட அறிக்கைகள் பரிசீலிக்கப்படுவதற்காக எந்தவொரு பணிப்பாளருக்கும் திறந்திருக்கும்.</p>	<p>இணங்குவிப்பாகச் செயற்பட்டது.</p>

3 (1) (x)	<p>சபை அதன் கடமைகளைச் செயற்படுத்தும் போது அக்கறையுடனும், விவேகமாகவும் நடந்து கொண்டுள்ளதா என்பதை கூட்ட அறிக்கையிலிருந்து சேகரித்துக் கொள்ளும் வாய்ப்பிற்காக சபைக் கூட்டங்களின் கூட்ட அறிக்கைகள் போதுமான விபரங்களுடன் பதிவு செய்யப்படுகின்றன.</p> <p>சபைக் கூட்டங்களில் எடுக்கப்பட்ட தீர்மானங்களின் ஆழத்தை மதிப்பீடு செய்வதற்கு ஒழுங்கமைப்பாளர்களுக்கும் கண்காணிப்பு அதிகாரிகளுக்கும் தேவையான குறிப்புக்களை அளிப்பதாகவும் கூட்ட அறிக்கைகள் இருக்கும்.</p>	இணங்குவிப்பாகச் செயற்பட்டது.
3 (1) (xi)	<p>வங்கியின் செலவில் பொருத்தமான சூழ்நிலைகளில் சுயாதீனமான தொழில்சார் ஆலோசனைகளை நாடுவதற்கு நியாயமான கோரிக்கைகள் முன்வைக்கப்படும் போது பணிப்பாளர்களுக்கு அவை கிடைப்பதற்கு சபை ஒத்துக் கொள்ளும் நடைமுறை ஒன்று இருக்கும்.</p> <p>வங்கிக்கான அவர்/அவள்/அவர்களது கடமைகளைச் செயற்படுத்துவதற்கு தொடர்புடைய பணிப்பாளர்கள் அல்லது பணிப்பாளர்களுக்கு உதவுவதற்காக பணிப்பாளர்களுக்கு வேறு வேறான சுயாதீனமான தொழில் சார் ஆலோசனைகளை வழங்குவதற்கான தீர்மானத்தை சபை மேற்கொண்டுள்ளது.</p>	<p>வங்கியின் செலவில் தேவைப்படும் சந்தர்ப்பங்களில் சுயாதீனமான தொழில்சார் ஆலோசனைகளை நியாயமான தேவைப்பாட்டுடன் பெற்றுக் கொள்வதனை பணிப்பாளர்களுக்கு இயலச் செய்வதற்காக சபையினால் அங்கீகரிக்கப்பட்ட நடைமுறையானது தற்போது நடைமுறையிலுள்ளது.</p> <p>இணங்குவிப்பாகச் செயற்பட்டது.</p>
3 (1) (xii)	ஏனைய நிறுவனங்கள் அல்லது தொடர்புடையவர்களுடனான கடப்பாடுகளில் முரண்பாடுகள் தென்படுவதைப் போல தோன்றும் போது தமது நடவடிக்கைகளின் ஈடுபாடுகளில் முரண்பாடுகள் தென்படுவதை பணிப்பாளர்கள் தவிர்ப்பார்கள்.	இணங்குவிப்பாகச் செயற்பட்டது.
3 (1) (xiii)	வங்கியின் நெறிப்படுத்தலும் கட்டுப்பாடும் தனது அதிகாரத்தின் கீழ் இருப்பதை திடமாக உறுதிப்படுத்தும் வகையில் அதன் தீர்மானத்திற்கென விசேடமாக ஒதுக்கப்பட்டுள்ள விடயங்களின் முறைமையான பட்டியல் சபையிடம் உள்ளது.	இணங்குவிப்பாகச் செயற்பட்டது.
3 (1) (xiv)	வங்கியினால் அதன் கடப்பாடுகளைச் சந்திக்க முடியாத அல்லது அவ்வாறு தோன்றும் நிலைமையில் அல்லது திவாலாகப் போகின்றது அல்லது வைப்பாளர்களுக்கும் ஏனைய கடன் கொடுத்தவர்களுக்கும் தரப்பட வேண்டிய கொடுப்பனவுகளை இடைநிறுத்தப் போகின்ற நிலையில் உள்ளதென சபை கருதுமாயின் எந்தவொரு தீர்மானமும் அல்லது நடவடிக்கையும் எடுக்க முன்னர் வங்கியின் நிலைமையை இலங்கை மத்திய வங்கியின் மேற்பார்வைத் திணைக்கள பணிப்பாளர்களுக்கு அறிவிக்கும்.	<p>அத்தகைய நிலைமை இவ்வாண்டில் ஏற்படவில்லை.</p> <p>இணங்குவிப்பாகச் செயற்பட்டது.</p>
3 (1) (xv)	நாணயச் சபையின் மூலதன போதுமை விகிதத்தின் தேவைப்பாடுகளின் மட்டங்களுக்கு அமைவாகவும் ஏனைய விவேகமான முறைகளிலும் வங்கியின் மூலதனம் அதிகரிக்கப்பட்டுள்ளதை சபை உறுதி செய்யும்.	இணங்குவிப்பாகச் செயற்பட்டது.
3 (1) (xvi)	இப் பணிப்புரைகளின், பணிப்புரை 3 உடனான இணங்குவிப்பைக் குறிப்பிடும் வருடாந்த நிறுவன ஆளுகை அறிக்கையை வங்கியின் ஆண்டறிக்கையில் சபை பிரசுரிக்கும்.	<p>நிறுவன ஆளுகை அறிக்கை ஆண்டறிக்கையின் 112 ஆம் பக்கத்தில் தரப்பட்டுள்ளது.</p> <p>இணங்குவிப்பாகச் செயற்பட்டது.</p>
3 (1) (xvii)	இப் பணிப்புரைகளின் கீழ் வருடாந்தம் பணிப்பாளர்கள் ஒவ்வொருவரும் சுய மதிப்பீடு ஒன்றை மேற் கொள்ளும் அமைப்பு முறை ஒன்றை சபை கைக்கொள்வதுடன் அத்தகைய மதிப்பீடுகளின் பதிவை பேணவும் வேண்டும்.	இணங்குவிப்பாகச் செயற்பட்டது.

### 3 (2) சபையின் தொகுப்பு

3 (2) (i)	சபையிலுள்ள பணிப்பாளர்களின் எண்ணிக்கை 7 இற்குக் குறைவாகவும் 13 இற்கு அதிகமாகவும் இருத்தலாகாது.	தே சே வ சட்டத்தின் பிரிவு 8 (1) இன் படி தலைவர் உட்பட ஏழு பணிப்பாளர்களை சபை கொண்டுள்ளது.  இணங்குவிப்பாகச் செயற்பட்டது.
3 (2) (ii) (அ)	பிரதம நிறைவேற்று அதிகாரப் பதவி வகிக்கும் பணிப்பாளர் ஒருவர் தவிர்ந்த ஏனைய பணிப்பாளர் ஒருவரின் மொத்த சேவைக்காலம் ஒன்பது வருடத்தை விஞ்சலாகாது.	தே சே வ சட்டத்தின் பிரிவு 8 (2) இன் படி பணிப்பாளர் ஒருவரின் சேவைக் காலம் 3 ஆண்டுகளாகும்.  ஏற்புடையதல்ல
3 (2) (ii) (ஆ)	2008 ஜனவரி 01 அன்று ஒன்பது ஆண்டுகளைப் பூர்த்தி செய்துள்ள அல்லது 2008 டிசம்பர் 31 இற்கு முன்னர் எந்தவொரு நேரத்திலும் பூர்த்தி செய்துள்ள பணிப்பாளர் ஒருவர் 2009 ஜனவரி 1 இலிருந்து ஆரம்பிக்கும் வகையில் மேலும் ஆகக் கூடிய மூன்று ஆண்டு காலத்திற்கு பணிப்பாளராகத் தொடர முடியும்.	ஏற்புடையதல்ல
3 (2) (iii)	நிறைவேற்றுப் பணிப்பாளர்களின் எண்ணிக்கை சபையின் பணிப்பாளர்களின் எண்ணிக்கையில் மூன்றில் ஒன்றிற்கு மேற்படாதவிடத்து வங்கியின் ஊழியர் ஒருவர் வங்கியின் பணிப்பாளராகத் தெரிவு செய்யப்படலாம் அல்லது நியமனம் செய்யப்படலாம். (இதன் பின்னர் நிறைவேற்றுப் பணிப்பாளர் எனக் குறிப்பிடப்படும்) அவ்வாறான நிலைமையில் நிறைவேற்றுப் பணிப்பாளர்களில் ஒருவர் வங்கியின் பிரதம நிறைவேற்று அதிகாரியாக இருப்பார்.	இணங்குவிப்பாகச் செயற்பட்டது.
3 (2) (iv)	எது உயர்வானதோ அதற்கமைய சபை குறைந்தது மூன்று சுயாதீனமான நிறைவேற்று அதிகாரமற்ற பணிப்பாளர்களை அல்லது மொத்தப் பணிப்பாளர் எண்ணிக்கையில் மூன்றில் ஒருவரைக் கொண்டிருக்கும்.	தே சே வ சட்டத்தின் பிரிவு 8 (1) (அ) இற்கு அமைவாக பணிப்பாளர்கள் அமைச்சரினால் நியமிக்கப்படுவர். அனைத்துப் பணிப்பாளர்களும் நிறைவேற்று அதிகாரம் அற்றவர்கள். எனினும், இவர்களில் எவரும் சுயாதீனமுடையவர்களல்லர்.  ஒரு பணிப்பாளர் வங்கியின் முன்னாள் ஊழியராக இருப்பார்.  தே சே வ இன் சபையினது நான்கு உறுப்பினர்கள் தே சே வ நிதி முகாமைத்துவக் கம்பனியின் பணிப்பாளர்களாவர். இக் கம்பனி வங்கியின் துணை நிறுவனமொன்றாகும்.  ஆண்டறிக்கையின் 100 ஆம் பக்கத்தில் பணிப்பாளர்களின் விபரங்களைத் தயவு செய்து பார்க்கவும்.
3 (2) (v)	சுயாதீன பணிப்பாளர் ஒருவரை பிரதிநிதித்துவப்படுத்துவதற்கு மற்றுமொரு பணிப்பாளர் நியமிக்கப்படும் நிகழ்ச்சியின் போது அவ்வாறு நியமிக்கப்படுபவருக்கும் சுயாதீன பணிப்பாளருக்கென உள்ள தகைமையே ஏற்புடையதாக இருக்கும்.	இவ்வாண்டில் மாற்றுப் பணிப்பாளர்கள் எவரும் நியமிக்கப்படவில்லை.  ஏற்புடையதல்ல.
3 (2) (vi)	மூலோபாயங்கள், செயலாற்றல்கள் மற்றும் மூல வளங்கள் குறித்த விடயங்களில் சுதந்திரமான தீர்ப்புகளைக் கொண்டு வருவதற்கு நம்பகத் தன்மையுள்ள பதிவுகளையும்/அல்லது அவசியமான திறமைகளும், அனுபவமும் உள்ளவர்கள் நிறைவேற்று அதிகாரமற்ற பணிப்பாளர்களாக இருப்பார்கள்.	அமைச்சரினால் நியமிக்கப்படும் பணிப்பாளர்கள் அனைவரும் கணக்கியல், சட்டம், சந்தைப்படுத்தல் மற்றும் வர்த்தக நிர்வாகம் போன்ற துறைகளில் பல்வேறு தொழில் வல்லுனர்களாகவும் அவசியமான அனுபவங்களைக் கொண்டவர்களாகவும் இருப்பர்.  இணங்குவிப்பாகச் செயற்பட்டது.

3 (2) (vii)	சபையின் கூட்டங்கள் ஏற்றவாறு நிர்மாணிக்கப்பட்டவை அல்ல. ஆயினும் அத்தகைய கூட்டங்களுக்கு வருகை தருபவர்களில் அரைப்பங்கிற்கு அதிகமானோர் நிறைவேற்று அதிகாரமற்ற பணிப்பாளர்களாக இருந்தாலன்றி அத்தகைய கூட்டங்களை நடத்துவதற்கான கோரம் ஒன்றை நிர்மாணிப்பதற்குத் தேவைப்படும் பணிப்பாளர்களின் எண்ணிக்கை இருப்பின் கூட்டங்கள் நடத்தப்படலாம்.	தே சே வ சட்டத்திற்கு அமைவாக சபையின் கோரம் 4 ஆகும். இது பணிப்பாளர்களில் அரைப்பங்கினருக்கும் அதிகமாகும். அத்துடன் அனைத்து ஏழு பணிப்பாளர்களும் நிறைவேற்று அதிகாரமற்ற பணிப்பாளர்களாவர். இணங்குவிப்பாகச் செயற்பட்டது.
3 (2) (viii)	வங்கியின் பணிப்பாளர்களின் பெயர்களை வெளிப்படுத்துகின்ற அனைத்து நிறுவனங்களின் தொடர்பாடல்களையும் போன்றதாகவே சுயாதீனமான நிறைவேற்று அதிகாரமற்ற பணிப்பாளர்களும் தெளிவாக அடையாளம் காணப்படுவர்.	ஆண்டறிக்கையின் 119 ஆம் பக்கம் மற்றும் 185ஆம் பக்கத்தைப் பார்க்கவும். இணங்குவிப்பாகச் செயற்பட்டது.
3 (2) (ix)	சபைக்கு புதிய பணிப்பாளர்களை நியமனம் செய்யும் போது முறைமையானதும், வெளிப்படையானதான நடைமுறைகள் பின்பற்றப்படும். சபையின் தொடர் அமர்வு நியமனங்களில் ஒழுங்கு முறையான நடைமுறைகள் ஏற்றவாறு வைக்கப்பட்டுள்ளன.	தே சே வ சட்டத்தின் பிரிவு 8 (1) (அ) இற்கு அமைவாக நிதி அமைச்சரினால் பணிப்பாளர்களின் நியமனங்கள் செய்யப்படும். இணங்குவிப்பாகச் செயற்பட்டது.
3 (2) (x)	அமய வெற்றிடம் ஒன்றை நிரப்புவதற்கு நியமிக்கப்படும் பணிப்பாளர்கள் அனைவரும் அவர்களின் நியமனத்திற்கு அடுத்துவரும் முதலாவது பொதுக் கூட்டத்தில் பங்குதாரர்களினால் தேர்ந்தெடுத்தலுக்கு உட்படுத்தப்படுவார்கள்	ஏற்புடையதல்ல.
3 (2) (xi)	பணிப்பாளர் ஒருவர் பணி இடத்திலிருந்து பதவி விலகினால் அல்லது அகற்றப்பட்டால் பணிப்பாளரின் பதவி விலகலையும் அல்லது அகற்றப்பட்டமையையும் அவ்வாறு பதவி விலகியதற்கான அல்லது அகற்றப்பட்டதற்கான காரணத்தையும் சபை அறிவிக்கும். அத்துடன் பங்குதாரர்களின் கவனத்திற்குக் கொண்டு வரும் தேவையுள்ள ஏதாகிலும் விடயங்கள் உள்ளனவா என்பதையும் அறிக்கை ஒன்றை வெளியிடுவதன் மூலம் உறுதி செய்யும்.	ஏற்புடையதல்ல.
3 (2) (xii)	வங்கி ஒன்றின் பணிப்பாளர் ஒருவர் அல்லது பணியாளர் ஒருவர் வேறொரு வங்கியில், அத்தகைய வங்கி முதலில் குறிப்பிடப்பட்ட வங்கியின் உப கம்பனியாக அல்லது கூட்டுக் கம்பனியாக இருந்தால் மட்டுமன்றி பணிப்பாளராக நியமனம் பெறத் தேர்ந்து எடுக்கப்பட அல்லது முன்மொழியப்பட இயலாது.	வங்கியின் ஒரு பணியாளராகிய சிரேஷ்ட பிரதிப் பொது முகாமையாளர் பிரதேச அபிவிருத்தி வங்கியில் (RDB) தேசிய சேமிப்பு வங்கியின் பங்கு உரிமையைப் பிரதிநிதித்துவப்படுத்தும் பணிப்பாளராக நியமிக்கப்பட்டுள்ளார். இணங்குவிப்பாகச் செயற்பட்டது.
3 (3)	<b>பணிப்பாளர்களின் தகுதி மற்றும் நேர்மையை மதிப்பீடு செய்யும்</b>	<b>மூலப்பிரமாணங்கள்</b>
3 (3) (i) (அ) மற்றும் (ஆ)	பணிப்பாளராகக் கடமையாற்றும் ஒருவரின் வயது 70 வயதை விஞ்சலாகாது.	இணங்குவிப்பாகச் செயற்பட்டது.
3 (3) (ii)	வங்கியின் உப நிறுவனங்கள், துணைக் கம்பனிகள் உள்ளடங்கலாக 20 இற்கும் அதிகமான கம்பனிகள். ஸ்தாபனங்கள்/நிறுவனங்கள் ஆகியவற்றில் பணிப்பாளராக தனி ஒருவருக்கு பதவி வகிப்பதற்கு முடியாது.	இணங்குவிப்பாகச் செயற்பட்டது.

### 3 (4) சபையில் ஒப்படைக்கப்படும் முகாமைத்துவ நடவடிக்கைகள்

3 (4) (i)	பகிர்ப்படும் ஒழுங்குகள் ஏற்றவாறு உள்ளனவா என்பதை பணிப்பாளர்கள் கவனமாக ஆராய்ந்து தெளிவாக விளங்கிக் கொள்வார்கள்.	தெரிவு செய்யப்பட்ட விடயங்கள் தொடர்பில், பகிர்ப்படும் ஒழுங்குகள் சபையினால் அங்கீகாரமளிக்கப்பட்டுள்ளன. இணங்குவிப்பாகச் செயற்பட்டது.
3 (4) (ii)	சபைக் குழு, பிரதம நிறைவேற்று அதிகாரி, நிறைவேற்றுப் பணிப்பாளர்களுக்கு அல்லது முக்கிய முகாமைத்துவ ஆளணியினருக்கு எந்த ஒரு விடயங்களையும் சபை ஒப்படைக்காது விடலாம். சபையின் கடமைகளை நிறைவேற்றுவதற்கு, அவ்வாறான ஒப்படைப்புகள் குறிப்பிடத்தக்க இடையூறை ஏற்படுத்தலாம் அல்லது தனிமையைக் குறைத்து விடலாம் எனும் நோக்கத்துடன் சபை இவ்வாறு செய்யலாம்.	சபை அதன் கடமைகளை நடத்துவதற்கு அதற்கு இடையூறு விளைவிக்கும் அல்லது திறமையைக் குறைக்கும் அத்தகைய அதிகாரங்களை சபை பகிரவில்லை. இணங்குவிப்பாகச் செயற்பட்டது.
3 (4) (iii)	வங்கியின் தேவைகளுடன் சம்பந்தப்பட்டதாக அதிகார ஒப்படைப்பு இருப்பதை உறுதி செய்வதற்கு கிரமமான அடிப்படையில் அதிகார ஒப்படைப்பு ஏற்றவாறு இருப்பதை சபை மீளாய்வு செய்யும்.	அதிகார ஒப்படைப்புகள் தேவை அடிப்படையில் அல்லது முகாமைத்துவத்தினால் செய்யப்படும் கோரிக்கைகளுக்கு ஏற்றவாறு சபையினால் மீளாய்வு செய்யப்படும். இணங்குவிப்பாகச் செயற்பட்டது.

### 3 (5) தலைவரும் பிரதம நிறைவேற்று அதிகாரியும்.

3 (5) (i)	தலைவரினதும் பிரதம நிறைவேற்று அதிகாரியினதும் செயற்பாடுகள் வேறுபட்டு இருத்தல் வேண்டும். அத்துடன் அதே ஆளினால் செயலாற்றப்படலாகாது.	தலைவர் மற்றும் நிறைவேற்று அதிகாரியின் செயற்பாடுகள் இரு வேறுபட்டவர்களால் மேற்கொள்ளப்படும். இணங்குவிப்பாகச் செயற்பட்டது.
3 (5) (ii)	தலைவர் நிறைவேற்று அதிகாரமற்ற பணிப்பாளராகவும் சுயாதீனமான பணிப்பாளராகவும் இருப்பார்.  தலைவர், சுயாதீனமான பணிப்பாளராக இல்லாத விடத்து, பொருத்தமான ஆவணப்படுத்தப்பட்ட விடயங்களுடன் சுயாதீனமான பணிப்பாளர் ஒருவரை சபை நியமிக்கும்.  சிலேட்ட பணிப்பாளரின் நியமனம் வங்கியின் ஆண்டறிக்கையில் வெளிப்படுத்தப்படும்.	தலைமை தாங்குபவர் நிறைவேற்று அதிகாரமற்ற பணிப்பாளர். தே சே விற்கு பூரண உரித்துடைய துணை நிறுவனமான தே சே வ இன் நிதி முகாமைத்துவக் கம்பனி லிமிட்டெட்டின் சபையில் தலைமை தாங்குபவராக இருப்பதனால் அவர் சுயாதீனம் அற்றவராகவும் இருக்கின்றார்.  சபையினது சுயாதீனப் பணிப்பாளராக சிரேஷ்ட பணிப்பாளரைக் கொண்டிருக்கவில்லை. எனினும் தேசேவ சட்டப் படி சிரேஷ்ட பணிப்பாளராக சுயாதீனப் பணிப்பாளரை நியமிக்கும் ஏற்பாடு எதனையும் கொண்டிருக்கவில்லை. இணங்குவிப்பாகச் செயற்பட்டது.
3 (5) (iii)	சபைத் தலைவரையும், பிரதம நிறைவேற்று அதிகாரியையும் சபை தனது நிறுவன ஆளுகை அறிக்கையில் அடையாளம் காட்டுவதுடன் அவர்களுக்கு இடையிலான எந்த உறவுகளையும் சபை அறிக்கையில் வெளிப்படுத்தும்.	சபை மற்றும் பொது முகாமையாளர்/பி நி அ யின் விபரத்திரட்டு 100 ஆம் பக்கத்தில் தரப்பட்டுள்ளது. இணங்குவிப்பாகச் செயற்பட்டது.
3 (5) (iv)	தலைவர் சபைக்கு தலைமைத்துவத்தை வழங்குவார். சபை திறமையாகவும் தனது பொறுப்புக்களை நிறைவேற்றுவதாகவும் இருப்பதை உறுதிப்படுத்துவார். அத்துடன், ஏற்ற நேரத்தில் சபையினால் அனைத்து முக்கிய விடயங்களும் ஏற்றவாறு ஆராயப்படுவதையும் உறுதி செய்வார்.	தலைவர் சபைக்கு தலைமைத்துவத்தை வழங்குவதுடன் சபை தனது பொறுப்புக்களை நிறைவேற்றுவதில் திறமையாகச் செயற்படுவதையும் உறுதிப்படுத்துவார். அனைத்து முக்கியமான விடயங்களையும் சபையானது ஏற்ற நேரத்தில் ஆராயும். இணங்குவிப்பாகச் செயற்பட்டது.



3 (5) (v)	தலைவர் ஒவ்வொரு சபைக் கூட்டத்தினதும் நிகழ்ச்சி நிரலத் தயாரிப்பதிலும் அங்கீகரிப்பதிலும் முக்கிய பொறுப்பைக் கொண்டிருப்பார்.	சபைக்கான செயலாளர் தலைவரின் வழிகாட்டலின் கீழ் நிகழ்ச்சி நிரலை வரைவதுடன் பொது முகாமையாளர்/பி நி அ ஊடாக முகாமைத்துவத்தினால் ஆவணங்கள் சமர்ப்பிக்கப்படும். இணங்குவிப்பாகச் செயற்பட்டது.
3 (5) (vi)	சபைக் கூட்டங்களில் எழுப்பப்படும் விடயங்கள் சரியானவாறு அனைத்துப் பணிப்பாளர்களுக்கும் விளக்கப்பட்டுள்ளதையும் ஏற்ற நேரத்தில் போதுமான தகவல்கள் பணிப்பாளர்களுக்குக் கிடைப்பதையும் தலைவர் உறுதி செய்வார்.	தலைவர் நேரடியாகவும், பொது முகாமையாளர் மற்றும் சிரேஷ்ட முகாமைத்துவத்தினூடாகவும் சபைக் கூட்டங்களில் எடுத்துக் கொள்ளப்பட்ட விடயங்கள்/முக்கியமான அலுவல்கள் ஆகியன பற்றி விபரிப்பார். செயலாளர், சபைப் பத்திரங்களை, போதிய நேர அளவுடன் சபை அங்கத்தவர்களுக்கிடையில் விநியோகிப்பார். இணங்குவிப்பாகச் செயற்பட்டது.
3 (5) (vii)	சபையின் அலுவல்களில் அனைத்துப் பணிப்பாளர்களும் முழுமையாகவும் உற்சாகத்துடனும் பங்களிப்புச் செய்வதற்கு உட்கொடுத்துவதுடன் வங்கியின் சிறந்த நலன்கள் குறித்து சபை இயங்குவதையும் தலைவர் உறுதி செய்வார்.	பணிப்பாளர்களின் சுய மதிப்பீட்டு நடைமுறையில் தலவரின் பங்களிப்பு மதிப்பீடும் சபையின் செயலாற்றத்தின் ஓட்டு மொத்த மதிப்பீடும் உள்ளடக்கப்பட்டுள்ளது. இணங்குவிப்பாகச் செயற்பட்டது.
3 (5) (viii)	முக்கியமாக நிறைவேற்று அதிகாரமற்ற பணிப்பாளர்களின் பயனாற்றலுடைய பங்களிப்பைப் பெற்றுக் கொள்வதற்கும் நிறைவேற்று அதிகாரம் உள்ள மற்றும் நிறைவேற்று அதிகாரமற்ற பணிப்பாளர்களுக்கு இடையிலான உறவைப் பலப்படுத்துவதையும் தலைவர் உறுதி செய்வார்.	நிறைவேற்று அதிகாரமற்ற பணிப்பாளர்களின் பங்குக்கான மதிப்பீடு பணிப்பாளர்களின் சுய மதிப்பீட்டுச் செயல் முறையில் உள்ளடக்கப்பட்டுள்ளது. இணங்குவிப்பாகச் செயற்பட்டது.
3 (5) (ix)	முக்கிய முகாமைத்துவ ஆளணியினர் அல்லது ஏனைய நிறைவேற்று அதிகாரக் கடமைகளில் உள்ளவர்களுடன் நேரடியான மேற்பார்வையிடும் நடவடிக்கைகளில் தலைவர் ஈடுபடமாட்டார்.	நிறைவேற்றுத் தரம் அற்றவகையில் தலைவர் செயற்படுவதுடன் முக்கிய முகாமைத்துவ ஆளணியினரை மேற்பார்வை செய்வதற்காக நிறைவேற்றுத் தரத் தொழிற்பாடுகளில் ஈடுபடவில்லை. இணங்குவிப்பாகச் செயற்பட்டது.
3 (5) (x)	பங்குதாரர்களுடன் பயனுள்ள தொடர்பாடலைப் பேணுவதற்கு உரிய நடவடிக்கைகள் எடுக்கப்படுவதையும் பங்குதாரரின் கருத்துக்கள் சபைக்குத் தெரிவிக்கப்படுவதையும் தலைவர் உறுதி செய்வார்.	திறைசேரியின் செயலாளரினால் நியமிக்கப்பட்டவரைப் பிரதிநிதித்துவப் படுத்துபவராக பங்குதாரர் சபையில் விளங்குவார். இவர், தே. சே. வ சட்டத்தின் ஏற்பாடுகளின் படி பணிப்பாளராக நியமிக்கப்படுவார். இணங்குவிப்பாகச் செயற்பட்டது.
3 (5) (xi)	வங்கியின் செயற்பாடுகள் வர்த்தகம் ஆகியவற்றின் நாளாந்த முகாமைத்துவக் கடமைகளின் அதி உயர் மட்ட நிர்வாகியாக பிரதம நிறைவேற்று அதிகாரி செயற்படுவார்.	தே.சே.வ. சட்டத்துக்கு அமைவாக, வங்கியின் தொழிற்பாடுகள் மற்றும் வியாபார அலுவல்களின் நாளாந்த முகாமைக்குப் பொறுப்பாக பொது முகாமையாளர்/பி.நி.அ. விளங்குகிறார். இணங்குவிப்பாகச் செயற்பட்டது.

### 3 (6) சபையினால் நியமிக்கப்பட்ட குழுக்கள்

3 (6) (i) இப்பணிப்புரையின் பணிப்புரை 3(6)(ii), 3(6)(iii), 3(6)(iv) மற்றும் 3(6)(v) களில் தரப்பட்டுள்ளவாறு ஒவ்வொரு வங்கியும் ஆகக் குறைந்தது நான்கு சபைக் குழுக்களைக் கொண்டிருக்க வேண்டும். ஒவ்வொரு குழுவும் சபைக்கு நேரடியாக அறிவிக்கும். ஒவ்வொரு குழுவினதும் கடமைகள் பங்குகள் மற்றும் செயலாற்றம் ஆகியவை பற்றிய அறிக்கையை சபை தனது ஆண்டறிக்கையில் கொடுப்பதை உறுதிப்படுத்தல்.

குழுக்கள் நான்கும் ஏற்றவாறு அமைக்கப்பட்டுள்ளன. சபையின் செயலாளர் அனைத்து நான்கு குழுக்களினதும் செயலாளராகக் கடமை புரிவார். சபைக் கணக்காய்வுக் குழுவும், சபை ஒருங்கிணைந்த இடர் முகாமைத்துவக் குழுவும் மனித வளமும் ஊதியங்களும் குழுவும் மற்றும் சபை நியமனக் குழுவும் சபை உப குழுக்களின் தலைவரினூடாக நேரடியாகவே சபைக்கு அறிக்கைகளைச் சமர்ப்பிக்கும்.

2016ஆம் ஆண்டுக்காக கணக்காய்வுக்குழு, மனித வளங்களும் ஊதியங்களும் குழு, ஒருங்கிணைந்த இடர் முகாமைத்துவக் குழு மற்றும் நியமனக் குழு ஆகியன அறிக்கைகளைத் தயாரித்துள்ளதடன் ஆண்டறிக்கையில் அவை கொடுக்கப்படும். 139 முதல் 147 வரையான பக்கங்களில் பார்க்கவும்.

இணங்குவிப்பாகச் செயற்பட்டது.

### 3 (6) (ii) கணக்காய்வுக் குழு

3 (6) (ii) (அ) கணக்கீடும் அல்லது கணக்காய்வுத் துறையில் தகைமைகளும் அனுபவமும் உள்ள சுயாதீனமான நிறைவேற்று அதிகாரமற்ற பணிப்பாளர் குழுவின் தலைவராக செயற்படுவார்.

சபையின் கணக்காய்வுக் குழுவின் தலைவர், தே. சே. வ. சட்டப்படி சபையின் முன்னர் அலுவல் சார் பணிப்பாளராக உள்ளமையாலும், வங்கியின் பூரண உரித்துடைய உப நிறுவனமான தே. சே. வ. நிதி முகாமைத்துவ கம்பனியின் பணிப்பாளராக நியமனம் பெற்றமையாலும் நிறைவேற்று அதிகாரம் அற்றவராகவும், சுயாதீனம் அற்றவராகவும் இருக்கின்றார்.

இணங்குவிப்பாகச் செயற்பட்டது.

3 (6) (ii) (ஆ) குழுவின் அனைத்து அங்கத்தவர்களும் நிறைவேற்று அதிகாரமற்ற பணிப்பாளர்களாவர்.

இணங்குவிப்பாகச் செயற்பட்டது.

3 (6) (ii) (இ) பின்வரும் தொடர்புடைய விடயங்கள் குறித்து குழு பரிந்துரை செய்யும்.

நியதிச் சட்டப்படி கணக்காய்வாளர் நாயகம், வெளியகக் கணக்காய்வாளராக இருப்பதுடன், அதன் காரணமாக அனைத்து விடங்களும் கவனத்திலெடுக்கப்பட்டுள்ளன.

(i) தொடர்புடைய நியமத் தேவைப்பாடுகளுடன் இணங்குவிப்பை வழங்குவதற்கென கணக்காய்வு சேவைகளுக்காக வெளியிலிருந்து கணக்காய்வாளர்களை நியமிப்பது.

இணங்குவிப்பாகச் செயற்பட்டது.

(ii) காலத்துக்குக் காலம் மத்திய வங்கியினால் வெளியிடப்படும் கணக்காய்வாளர்களுக்கான வழிகாட்டல்களை நடைமுறைப்படுத்தல்.

(iii) பொருத்தமான கணக்கீட்டு நியமங்களைப் பிரயோகிப்பது மற்றும்

(iv) கணக்காய்வு பங்காளர்களின் பதவிக்காலம் ஐந்து வருடங்களை விஞ்சுமாயின் கணக்காய்வாளரின் சேவைக்காலம், கணக்காய்வுக் கட்டணம் பதவியிலிருந்து விலகுதல் அல்லது விலக்கப்படுதல் என்பவற்றுடன் குறித்த கணக்காய்வுப் பங்காளரை முந்திய பதவிக் காலத்தைப் பூர்த்தி செய்த திகதியிலிருந்து மூன்று வருடங்களின் பின்னரே மீள அமர்த்த முடியும்.

3 (6) (ii) (ஈ)	பொருத்தமான நியமங்கள் மற்றும் நற்பிரயோகங்களுக்கு ஏற்புடையதாக வெளியகக் கணக்காய்வாளரின் சுதந்திரமும் நோக்கங்களும் கணக்காய்வு நடைமுறைகளின் செயற்றிறனும் இருப்பதை குழு மீளாய்வு செய்வதுடன் கண்காணிப்பையும் மேற்கொள்ளும்.	கணக்காய்வாளர் தலைமை அதிபதி வெளியிலிருந்து வரும் கணக்காய்வாளராக இருப்பதால் சுதந்திரமும் நோக்கங்களும் பேணப்படுகின்றன. சபையின் கணக்காய்வுக் குழுக் கூட்டங்களில் அரசாங்க கணக்காய்வு அத்தியட்சகர்களுடன் கணக்காய்வு நடைமுறைகளின் திறனாற்றல் ஆராயப்படுகின்றது. இணங்குவிப்பாகச் செயற்பட்டது.
3 (6) (ii) (உ)	கணக்காய்வு அல்லாத சேவையிலிருந்து அமர்த்தப்படும் வெளியகக் கணக்காய்வாளர்களுக்கான கொள்கையை அபிவிருத்தி செய்வதிலும் நடைமுறைப்படுத்துவதிலும் குழு ஈடுபடும்.	அரசியலமைப்பிற்கு இணங்க கணக்காய்வாளர் தலைமை அதிபதி நியமிக்கப்பட்டுள்ளார். ஏற்புடையதல்ல.
3 (6) (ii) (ஊ)	கணக்காய்வு ஆரம்பிப்பதற்கு முன்னர் குழுவானது கணக்காய்வின் தன்மையும் நோக்கெல்லையும் பற்றி வெளியகக் கணக்காய்வாளருடன் கலந்துரையாடி முடிவு செய்தல் வேண்டும்.	கணக்காய்வாளர் தலைமை அதிபதியே வெளியகக் கணக்காய்வாளராக இருப்பதுடன், கணக்காய்வின் தன்மை மற்றும் நோக்கெல்லை ஆகியவை இலங்கையின் அரசியலமைப்பு, நிதிச் சட்டம் மற்றும் தே.சே.வ. சட்டம் ஆகியவற்றினால் அவருக்கு வழங்கப்பட்ட நியதிச் சட்ட அதிகாரத்தின் அடிப்படையிலேயே அமைந்துள்ளன. இணங்குவிப்பாகச் செயற்பட்டது.
3 (6) (ii) (எ)	வங்கியின் நிதிக் கூற்றுக்கள் அதன் ஆண்டறிக்கை, கணக்கீடுகள் மற்றும் வெளிப்படுத்தலுக்காகத் தயாரிக்கப்பட்ட காலாண்டு அறிக்கைகள் அவற்றில் தரப்பட்டுள்ள அறிக்கையிடல் தீர்வுகளின் நேர்மைத் தன்மை ஆகியவற்றைக் கண்காணிப்பதற்காக வங்கியின் நிதித் தகவல்களை குழு மீளாய்வு செய்தல் வேண்டும்.	வங்கியின் காலாண்டு நிதிக் கூற்றுக்கள் மற்றும் ஆண்டறிக்கையினை அவற்றை வெளிப்படுத்தும் நோக்கத்துக்காக அவை வெளியிடப்பட தயாராக உள்ள போது கணக்காய்வுக் குழு மீளாய்வு செய்தது. உள்ளகக் கணக்காய்வுப் பிரிவு ஒவ்வொரு நிகழ்வின் போதும் நிதிக் கூற்றுக்கள் தொடர்பான தனிப்பட்ட மீளாய்வு அறிக்கையொன்றினைச் சமர்ப்பிக்கும். முக்கியமான தீர்வு விடயங்களில் ஏற்படும் மாறுபாடுகள் மீளாய்வு அறிக்கையில் கணக்கீட்டுக் கொள்கைகளிலான மாற்றம் ஆகியவை உள்ளடங்கலாக சபைக் கணக்காய்வுக் குழுவின் கவனத்துக்கு அறிக்கையிடும். இணங்குவிப்பாகச் செயற்பட்டது.
3 (6) (ii) (ஏ)	இடைக்கால மற்றும் இறுதிக் கணக்காய்வுகளிலிருந்து எழக் கூடிய விடயங்கள், பிரச்சினைகள், ஒதுக்கி வைக்கப்பட்டவைகள் மற்றும் முக்கிய முகாமைத்துவ ஆளணியினர் இல்லாதவிடத்து ஆராயப்பட வேண்டிய விடயங்கள் உள்ளடங்கலாக அனைத்தையும் குழு ஆராயும்.	கணக்காய்வு தொடர்பில் நிறைவேற்று முகாமைத்துவம் இல்லாத நிலையில் சபைக் கணக்காய்வுக் குழு வேண்டுகூலின் பேரில் வெளியகக் கணக்காய்வாளரைச் சந்திக்கும். இக் காலப் பகுதியில் அத்தகைய நிலைமை ஏற்படவில்லை. இணங்குவிப்பாகச் செயற்பட்டது.
3 (6) (ii) (ஐ)	வெளியகக் கணக்காய்வாளரின் முகாமைத்துவக் கடிதத்தையும் அதற்கான முகாமைத்துவத்தின் பதிலையும் குழு மீளாய்வு செய்யும்.	நிதிச் சட்டத்தின் பிரிவு 14 (2) (இ) மற்றும் 13 (7) (அ) இன் கீழ் வழங்கப்பட்ட வெளியகக் கணக்காய்வாளரின் அறிக்கையை சபைக் கணக்காய்வுக் குழு ஆண்டுதோறும் மீளாய்வு செய்யும். இணங்குவிப்பாகச் செயற்பட்டது.
3 (6) (ii) (ஔ)	வங்கியின் உள்ளகக் கணக்காய்வுக் கடமைகள் தொடர்பாக பின்வரும் நடவடிக்கைகளை வங்கி மேற்கொள்ளும்.  (i) உள்ளகக்கணக்காய்வுப் பிரிவின் நோக்கெல்லை, கடமைகள் மூலவளங்களின் போதுமையை மீளாய்வு செய்வதுடன் பிரிவிற்கு அதன் கடமையைச் செய்வதற்கு அவசியமிக்க அதிகாரங்களைக் கொண்டுள்ளது எனத் திருப்தியடைதல்.	இணங்குவிப்பாகச் செயற்பட்டது.

	(ii) உள்ளகக் கணக்காய்வு நிகழ்ச்சித் திட்டத்தினையும், உள்ளகக் கணக்காய்வு செயன்முறைகளின் விளைவுகளையும் மீளாய்வு செய்ததுடன் அவசியமான இடங்களில் உள்ளகக் கணக்காய்வுத் திணைக்களத்தின் பரிந்துரைகள் மீது பொருத்தமான நடவடிக்கைகள் எடுக்கப்படுவதையும் உறுதி செய்தல்.	இணங்குவிப்பாகச் செயற்பட்டது.
	(iii) உள்ளகக் கணக்காய்வுத் திணைக்களத்தின் தலவர் மற்றும் சிரேஷ்ட பணியாளர் தொகுதியினரின் செயற்பாடுகள் குறித்த கணிப்பீடுகளை அல்லது மதிப்பீடுகளை மீளாய்வு செய்யும்.	இணங்குவிப்பாகச் செயற்பட்டது.
	(iv) உள்ளகக் கணக்காய்விற்காக தலைவர், சிரேஷ்ட பணியாளர் தொகுதியினர் மற்றும் சேவை வழங்குதவற்றுகளை வெளியிலிருந்து பெறப்பட்டவர்களின் எந்தவொரு நியமனங்கள் அல்லது பதவி நீக்கங்கள் பற்றி பரிந்துரை செய்தல்.	இணங்குவிப்பாகச் செயற்பட்டது.
	(v) சிரேஷ்ட உள்ளகக் கணக்காய்வாளர் மற்றும் சேவை வழங்குவதற்கென வெளியிலிருந்து பெறப்பட்டவர்கள் உள்ளடங்கலாக உள்ளகக் கணக்காய்வுத் திணைக்களத்தின் சிரேஷ்ட பணியாளர் தொகுதியினரின் பதவி விலகல்களை மதிப்பீடு செய்தலை கண்காணிப்பதுடன் பதவி விலகிய சிரேஷ்ட பணியாளர் தொகுதியினர் மற்றும் சேவை வழங்குவதற்கென வெளியிலிருந்து பெறப்பட்டவர்களுக்கு அவர்கள் பதவி விலகியதற்கான காரணங்களை வெளியிடுவதற்கான சந்தர்ப்பமொன்றையும் வழங்குதல்.	இணங்குவிப்பாகச் செயற்பட்டது.
	(vi) உள்ளகக் கணக்காய்வு, அதன் கணக்காய்வு நடவடிக்கைகளில் சுதந்திரமாகச் செயற்படுவதை உறுதிப் படுத்துதல்.	இணங்குவிப்பாகச் செயற்பட்டது.
3 (6) (ii) (ஔ)	உள்ளகப் புலனாய்வின் முக்கிய கண்டு பிடிப்புகளையும் அதற்கான முகாமைத்துவ பதில்களையும் குழு கருத்திற் கொள்ளல் வேண்டும்.	முக்கிய கண்டுபிடிப்புகளையும் அதற்கான முகாமைத்துவத்தின் பதிலையும் குழு மீளாய்வு செய்தது. குழுவின் அறிக்கையின் 139 ஆம் பக்கத்தில் பார்க்கவும்.
3 (6) (ii) (ஔள)	பிரதான நிதி அலுவலர், பிரதான உள்ளகக் கணக்காய்வாளர்கள் மற்றும் வெளியகக் கணக்காய்வாளரின் ஒரு பிரதிநிதி ஆகியோர் வழமையாக கூட்டங்களுக்கு வருகை தருவார்கள். நிறைவேற்றுப் பணிப்பாளர்களின் பிரசன்னம் இன்றி வெளியகக் கணக்காய்வாளர்களுடன் குறைந்தது இரண்டு கூட்டங்களையாவது குழு நடத்தியது.	சபைக் கணக்காய்வுக் குழு 2016 ஆம் ஆண்டில் ஆறு கூட்டங்களை நடத்தியதுடன் அனைத்துக் கூட்டங்களுக்கும் கணக்காய்வாளர் தலைமை அதிபதியின் திணைக்களத்திலிருந்து ஒரு பிரதிநிதி வருகை தருவார். அனைத்துப் பணிப்பாளர்களும் நிறைவேற்று அதிகாரம் அற்றவர்களாவர். இணங்குவிப்பாகச் செயற்பட்டது.
3 (6) (ii) (க)	பின்வரும் அதிகாரங்கள் குழுவிற்கு உள்ளன. (i) அதன் பார்வைக்குட்பட்ட எந்த விடயங்களையும் புலனாய்வு செய்வதற்கு திட்டவாத்தமான அதிகாரம் உள்ளது. (ii) அவ்வாறு செய்வதற்கான மூலவளங்கள் (iii) தகவல்களை முழுமையாகப் பெறக் கூடியதாக இருத்தல் மற்றும் (iv) வெளியிலிருந்து தொழில் சார் ஆலோசனைகளைப் பெற்றுக் கொள்வதற்கான அதிகாரமும் அத்துடன் அவசியமாயின் தொடர்புடைய அனுபவமுடையவர்களை வெளியிலிருந்து வருகை தருமாறு அழைப்பதும்.	சபையின் கணக்காய்வுக் குழு பட்டயத்திற்கு அமைவாக எந்தவொரு விடயம் குறித்தும் புலனாய்வு செய்வதற்கும், நடவடிக்கைகளை மேற்கொள்வதற்கான மூல வளங்களைப் பெறுவதற்கும் தகவல்களைப் பெற்றுக் கொள்வதற்கும் தொழில் சார் ஆலோசனைகளைப் பெறுவதற்கும் குழுவிற்கு அதிகாரமளிக்கப்பட்டுள்ளது. குழு அறிக்கையின் 139 ஆம் பக்கத்தைப் பார்க்கவும். இணங்குவிப்பாகச் செயற்பட்டது.
3 (6) (ii) (ச)	ஆராயப்பட வேண்டிய விடயங்களின் போதிய முன்னறிவிப்புடன் குழு கிரமமாகக் கூடும் என்பதுடன் இதன் கடமைகளையும் பொறுப்புக்களையும் நிறைவேற்றுவதற்கான அதன் முடிவுகளையும் பதிவு செய்யும்.	ஆண்டின் போது குழு 6 முறை கூடியதுடன் தீர்மானங்களையும் பதிவு செய்தது. இணங்குவிப்பாகச் செயற்பட்டது.

3 (6) (ii) (கு)	<p>தகவல் அளிக்கும் வகையில் சபை பின்வருமாறு வெளிப்படுத்தும்.</p> <p>(i) கணக்காய்வுக் குழுவின் நடவடிக்கைகள் பற்றிய விபரம்.</p> <p>(ii) ஆண்டில் இடம் பெற்ற கணக்காய்வுக் குழுக் கூட்டங்களின் எண்ணிக்கையும்</p> <p>(iii) அத்தகைய கூட்டங்களுக்கு சமூகமளித்த ஒவ்வொரு பணிப்பாளரினதும் வருகை பற்றிய விபரமும்.</p>	<p>சபைக் கணக்காய்வுக் குழுவின் நோக்கெல்லை 117 ஆம் பக்கத்தில் தரப்பட்டுள்ளது.</p> <p>இவ்வாண்டில் கூட்டங்கள் நடைபெற்ற திகதிகள் 119 ஆம் பக்கத்தில் தரப்பட்டுள்ளன. தனிப்பட்ட ஒவ்வொரு பணிப்பாளர்களினதும் வருகை பற்றிய விபரங்கள் ஆண்டறிக்கையில் 119 ஆம் பக்கத்தில் தரப்பட்டுள்ளன.</p>
3 (6) (ii) (ட)	<p>குழுவின் செயலாளர், கம்பனிச் செயலாளராக அல்லது உள்ளகக் கணக்காய்வுத் தொழிற்பாட்டின் தலைவராக இருப்பதுடன் குழுக் கூட்டங்களின் விபர அறிக்கைகளையும் பதிவு செய்து வைத்திருப்பார்.</p>	<p>சபையின் செயலாளர் செயலாளராக இருப்பதுடன் விபரமான கூட்ட அறிக்கைகளும் பேணப்பட்டன.</p> <p>இணங்குவிப்பாகச் செய்யப்பட்டது.</p>
3 (6) (ii) (ந)	<p>நிதி அறிக்கைகள், உள்ளகக் கட்டுப்பாடுகள் அல்லது ஏனைய விடயங்களில் தவறுகள் காணப்படுவதற்கான வாய்ப்புகள் உள்ளதெனும் அக்கறையை வங்கியின் பணியாளர்கள் எவரும் நம்பிக்கையுடன் எடுப்பார்களாயின் குழு ஒழுங்குகளை மீளாய்வு செய்யும். அதற்கமைய அத்தகைய விடயங்களுக்கு நேர்மையும் சுதந்திரமானதுமான புலனாய்வுகளுக்கு சரியான ஒழுங்குகள் செய்யப்பட்டுள்ளதையும் ஏற்புடைய பின்தொடர் நடவடிக்கைகள் எடுக்கப்பட்டிருப்பதையும், முக்கியமான பிரதிநிதித்துவ அங்கமாக செயற்படுவதையும் வங்கி உறுதி செய்யும்.</p>	<p>உள்ளகக் கணக்காய்வினால் நிதி அறிக்கையிடலில் நிகழ்ந்த ஒழுங்கின்மைகள்/மோசடிகள் மீதான புலனாய்வுகள் மற்றும் ஒழுக்காற்று நடவடிக்கைகளுக்காக மனித வளப் பிரிவிற்கும் இறுதியாகச் சபையின் கணக்காய்வுக் குழுவிற்கும் அறிவிப்பது என்னும் செயன்முறையாக (எச்சரிக்கை கொள்கை) இது இருக்கும்.</p> <p>இணங்குவிப்பாகச் செய்யப்பட்டது.</p>
3 (6) (iii)	<p><b>மனித வளங்கள் மற்றும் ஊதியங்கள் குழு</b></p>	
3 (6) (iii) (அ)	<p>வங்கியின் பணிப்பாளர்கள், பிரதம நிறைவேற்று அதிகாரி (CEO) மற்றும் முக்கிய முகாமைத்துவ ஆளணியினரின் ஊதியங்கள் கொள்கையை (ஊதியங்கள், சம்பளப் படிக்கல்கள் மற்றும் ஏனைய நிதிக் கொடுப்பனவுகள்) குழு நிர்ணயித்தல் வேண்டும்.</p>	<p>பணிப்பாளர்களின் ஊதியங்கள் அமைச்சரினால் தீர்மானிக்கப்படும். பிரதம நிறைவேற்று அதிகாரி மற்றும் முக்கிய முகாமைத்துவ ஆளணியினரின் ஊதியங்கள் மூன்று அரசு வங்கிகளின் உயர் முகாமைத்துவத்தினை உள்ளடக்கிய குழுவினால் தீர்மானிக்கப்பட்டு வங்கியின் சபையினால் ஒப்புதலளிக்கப்படும்.</p>
3 (6) (iii) (ஆ)	<p>பணிப்பாளர்கள், பிரதம நிறைவேற்று அதிகாரி மற்றும் முக்கிய முகாமைத்துவ ஆளணியினருக்கான குறிக்கோள்களையும் இலக்குகளையும் குழு நிர்ணயித்தல் வேண்டும்.</p>	<p>பணிப்பாளர்கள் அமைச்சரினால் நியமிக்கப்படுவர். முக்கிய முகாமைத்துவ ஆளணியினருக்கான இலக்குகளும், குறிக்கோள்களும் அவர்களின் தொடர்புடைய பிரிவுகளுக்கு அடைய வேண்டிய இலக்குகள் நடவடிக்கைத் திட்டத்தின் ஊடாக ஆவணப்படுத்தப்பட்டு விபரப்படுத்தப்படும்.</p> <p>இணங்குவிப்பாகச் செய்யப்பட்டது.</p>
3 (6) (iii) (இ)	<p>நிறுவப்பட்டுள்ள குறிக்கோள்கள் இலக்குகளுக்கு எதிராக பி.நி.அ மற்றும் முக்கிய முகாமைத்துவ ஆளணியினரின் செயலாற்றல்களை குழு காலத்துக்குக் காலம் மதிப்பீடு செய்வதுடன் ஊதியங்கள், நன்மைகள் மற்றும் செயலாற்றல்கள் அடிப்படையில் வழங்கப்படும் ஊக்குவிப்புகளுக்கான வேறு கொடுப்பனவுகள் ஆகியவற்றின் திருத்தங்களுக்கான அடிப்படையையும் தீர்மானிக்கும்.</p>	<p>பொது முகாமையாளர்/பி.நி.அ இன் செயலாற்றல் மதிப்பீடு தலைவரினால் மேற்கொள்ளப்படும் அதேவேளை, முக்கிய முகாமைத்துவ ஆளணியினரின் செயலாற்றல் மதிப்பீடுகள் பொது முகாமையாளர்/பி.நி.அ வினால் மேற்கொள்ளப்படும்.</p> <p>இணங்குவிப்பாகச் செய்யப்பட்டது.</p>
3 (6) (iii) (ஈ)	<p>பி.நி.அ. குறித்த விடயங்களுடன் தொடர்பான கலந்துரையாடல் நடத்தப்படுவது தவிர்த்த ஏனைய குழுக் கூட்டங்கள் அனைத்திலும் பி.நி.அ. பங்கேற்பார்.</p>	<p>இணங்குவிப்பாகச் செய்யப்பட்டது.</p>

### 3 (6) (iv) **நியமனங்கள் குழு**

3 (6) (iv) (அ)	புதிய பணிப்பாளர்கள், பி.நி.அ. மற்றும் முக்கிய முகாமைத்துவ ஆளணியினரைத் தெரிவு செய்யும்/நியமிக்கும் செயல்முறையை குழு நடைமுறைப்படுத்தும்.	தலைவர், பணிப்பாளர்கள் மற்றும் பி.நி.அ. ஆகியோரின் நியமனங்கள் தே.சே.வ. சட்டத்தில் எடுத்துக் கூறப்பட்டுள்ளன.  உள்ளக பதவி உயர்வு அல்லது ஆட்சேர்ப்பு மூலமாக முக்கிய முகாமைத்துவ ஆளணியினரின் தெரிவு நியமனக் குழுவினால் மேற்கொள்ளப்படும்.  இணங்குவிப்பாகச் செயற்பட்டது.
3 (6) (iv) (ஆ)	தற்போது உள்ள பணிப்பாளர்களை மீண்டும் தெரிவு செய்வதற்குப் பரிந்துரை செய்ய (அல்லது செய்யாதிருக்க) குழு கருத்திற் கொள்ளுதல் வேண்டும்.	பணிப்பாளர்கள் தே.சே.வ. சட்டத்திற்கு அமைவாக அமைச்சரினால் நியமிக்கப்படுவர்.  ஏற்படையதல்ல.
3 (6) (iv) ((இ))	பி.நி.அ. மற்றும் முக்கிய முகாமைத்துவ பதவிகளின் நியமனம் அல்லது பதவி உயர்வுகளுக்கான தகுதிகளுக்கான மூலப் பிரமாணங்களை குழு தாபித்தல் வேண்டும்.	பணிப்பாளர்கள் சபையினால் அங்கீகாரமளிக்கப்பட்ட ஆட்சேர்ப்பு/பதவி உயர்வுத் திட்டங்களுக்கமைவாக தெரிவுகள் மேற்கொள்ளப்படும்.  இணங்குவிப்பாகச் செயற்பட்டது.
3 (6) (iv) (ஈ)	பணிப்பாளர்களும் பி.நி.அ. உம் முக்கிய முகாமைத்துவ ஆளணியினரும் பணிப்புரை 3 (3) இலும் நியமச் சட்டங்களிலும் தரப்பட்டுள்ள மூலப் பிரமாணங்களுக்கமைவாக பதவிகளை வகிப்பதற்குத் தேவையான தகைமைகளையும் கொண்டும் சரியானவர்களாகவும் இருப்பார்கள் என்பதை குழு உறுதிப்படுத்தும்.	பணிப்பாளர்களினதும் பொது முகாமையாளர்/பி.நி.அ. வினதும் கையெழுத்திடப்பட்ட சத்தியக் கடதாசி மற்றும் பிரகடனம் ஆகியவை சபைச் செயலாளரினால் பெறப்பட்டதுடன் இவை முக்கிய முகாமைத்துவ ஆளணியினரிடமிருந்து மனித வளப் பிரிவினாலும் பெறப்பட்டு தகுதி மற்றும் உடைமை மதிப்பீட்டுக்காக மத்திய வங்கிக்கு அனுப்பப்படும்.  இணங்குவிப்பாகச் செயற்பட்டது.
3 (6) (iv) (உ)	மேலதிகமானதும்/புதிய நிபுணத்துவமுள்ளதுமான தேவைப்பாடுகளையும் ஓய்வு பெறும் பணிப்பாளர்கள் மற்றும் முக்கிய முகாமைத்துவ ஆளணியினருக்கு தொடர் அமர்வாளர் ஒழுங்குகளைச் செய்வதற்கும் காலத்துக்குக் காலம் சபை கருத்திற் கொண்டு பரிந்துரைத்தல் வேண்டும்.	பணிப்பாளர்கள் அமைச்சரினால் நியமிக்கப்படுவதனால் தொடர் அமர்வாளர் திட்டம் பணிப்பாளர்களுக்கு ஏற்படையதல்ல.  2017ஆம் ஆண்டில் முக்கிய முகாமைத்துவ ஆளணியினருக்கான தொடர் அமர்வாளர் திட்டம் தயாரிக்கப்பட்டு நியமனக் குழுவுக்கு அனுப்பி வைக்கப்பட்டுள்ளது.  இணங்குவிப்பாகச் செயற்பட்டது.
3 (6) (iv) (ஊ)	சுயாதீனமான பணிப்பாளர் ஒருவரினால் குழு தலைமை தாங்கப்படும். அழைப்பின் பேரில் பி.நி.அ. கூட்டங்களுக்குச் சமூகமளிப்பார்.	தே.சே.வ. சட்டத்தின் படி பணிப்பாளர் சபையானது அமைச்சரினால் நியமிக்கப்படுகின்றமையால் தலைவர் மற்றும் குழுவினின் உறுப்பினர்கள் ஆகியோர் சுயாதீனமற்றவராவார்.  ஏற்படையதல்ல.
3 (6) (v)	<b>சபை ஒருங்கிணைந்த இடர் முகாமைத்துவக் குழு</b>	
3 (6) (v) (அ)	பரந்தளவிலான இடர் வகைப்படுத்தல்களை மேற்பார்வை செய்வதற்கு குறைந்தது மூன்று நிறைவேற்று அதிகாரமற்ற பணிப்பாளர்களையும், பிரதம நிறைவேற்று அதிகாரியையும் மற்றும் முக்கிய முகாமைத்துவ ஆளணியினரையும் உள்ளடக்கியதாக குழு இருக்கும்.	வங்கியின் இடர் வகைப்படுத்தல்களை மேற்பார்வை செய்வதற்கு, மூன்று நிறைவேற்று அதிகாரமற்ற பணிப்பாளர்களையும், பி.நி.அ. மற்றும் முக்கிய முகாமைத்துவ ஆளணியினரையும் குழு கொண்டிருப்பது சரிபார்க்கப்பட்டு உறுதிப்படுத்தப்பட்டது.  இணங்குவிப்பாகச் செயற்பட்டது.

3 (6) (v) (ஆ)	வங்கிக்கு ஏற்படக் கூடிய அனைத்து இடர்களையும், எடுத்துக் காட்டாக கடன், சந்தை திரவத் தன்மை, செயற்பாட்டு மற்றும் மூலோபாய இடர்களையும் பொருத்தமான இடர் குறிகாட்டிகள் மற்றும் முகாமைத்துவத் தகவல்களினூடாக மாநாந்த அடிப்படையில் குழு மதிப்பீடு செய்யும். துணைக் கம்பனிகள் மற்றும் இணைந்த கம்பனிகளைப் பொறுத்தவரையில் இடர் முகாமைத்துவமானது வங்கியடிப்படையிலும், குழு அடிப்படையிலும் மேற்கொள்ளப்படலாம்.	இடர் முகாமைத்துவப் பிரிவு, மாநாந்த இடர் அறிக்கைகளைச் சமர்ப்பிப்பதுடன், சபையினால் அங்கீகரிக்கப்பட்ட இடர் தீர்வின் அடிப்படையிலான காலாண்டு இடர் அறிக்கைகளையும் சமர்ப்பிக்கும். இணங்குவிப்பாகச் செயற்பட்டது.
3 (6) (v) (இ)	கொடுகடன் குழு மற்றும் சொத்து பொறுப்புக் குழு போன்ற அனைத்து முகாமைத்துவ மட்டக் குழுக்களுக்கான குறிப்பிட்ட அளவு மற்றும் தர அடிப்படையிலான இடர் மட்டங்களை குழு மீளாய்வு செய்வதுடன், ஏதாவது இடர் குறிகாட்டிகள் இருப்பின் அவற்றை காலத்துக்குக் காலம் அறிவிக்கும்.	சபை ஒருங்கிணைந்த இடர் முகாமைத்துவக் குழுவானது, அனைத்து முகாமைத்துவ மட்டக் குழுக்களின் அளவு மற்றும் தர அடிப்படையிலான இடர் மட்டங்களை மீளாய்வு செய்தது. இணங்குவிப்பாகச் செயற்பட்டது.
3 (6) (v) (ஈ)	குறிப்பிடப்பட்ட அளவு மற்றும் தர அடிப்படையிலான இடர் மட்டங்களுக்கு அப்பால் சென்ற அனைத்து இடர் குறிகாட்டிகளையும் குழு பகுப்பாய்வு செய்திருப்பதைச் சரிபார்த்தல்.	கடன் மற்றும் திறைசேரிச் செயற்பாட்டுக்காக சபையினால் அங்கீகரிக்கப்பட்ட வரையறை ஆவணம் மற்றும் இடர் தீர்வு ஆவணங்கள் ஆகியன நடைமுறையிலுள்ளன. சபை ஒருங்கிணைந்த இடர் முகாமைத்துவக் குழுவுக்கு காலத்துக்குக் காலம் அறிவித்ததுடன் அதி கூடிய இடர் விடயங்கள் சபை ஒருங்கிணைந்த இடர் முகாமைத்துவக் குழுவினால் கவனத்திலெடுக்கப்பட்டன. இணங்குவிப்பாகச் செயற்பட்டது.
3 (6) (v) (உ)	நாளதற்குக் கொண்டு வரப்பட்ட வர்த்தகத் தொடர்ச்சித் திட்டங்கள் (BCP) உள்ளடங்கலாக இடர் முகாமைத்துவத்தின் அனைத்து விடயங்களையும் மதிப்பீடு செய்வதற்காக குழு ஆகக் குறைந்தது காலாண்டுக்கு ஒரு முறை கூடும்.	ஆண்டின் போது குழு ஆறு முறை கூடியது. இணங்குவிப்பாகச் செயற்பட்டது.
3 (6) (v) (ஊ)	விசேட இடர்களை அடையாளம் காணத் தவறும் பொறுப்பு மிக்க அதிகாரிகளுக்கு எதிராக பொருத்தமான நடவடிக்கைகளை குழு மேற்கொள்ளும் என்பதுடன் குழுவினால் பரிந்துரைக்கப்படும் சரிப்படுத்தல் நடவடிக்கைகளையும்/அல்லது வங்கியின் மேற்பார்வை பணிப்பாளரினால் நெறிப்படுத்தப்பட்டவாறு உடனடி சரிப்படுத்தல் நடவடிக்கைகளையும் மேற்கொள்ளும்.	ஒருங்கிணைந்த இடர் முகாமைத்துவக் கொள்கை சந்தை இடர் முகாமைத்துவக் கொள்கை, கடன் கொள்கை, தொழிற்பாட்டுக் கொள்கை ஆகியன வங்கியின் ஒழுக்கக் கோவையின் படி பொறுப்பான அலுவலர்களுக்கு எதிராக ஒழுங்கு நடவடிக்கை மேற்கொள்ளப்படுவதை உள்ளடக்கியுள்ளன. இணங்குவிப்பாகச் செயற்பட்டது.
3 (6) (v) (எ)	பணிப்பாளர் சபையின் நோக்கங்களையும் ஏற்றுக் கொண்டவைகளையும் மற்றும்/அல்லது குறிப்பிட்ட பணிப்புரைகளையும் சபையிடமிருந்து பெற்றுக் கொள்வதற்கு ஒவ்வொரு கூட்டமும் நடைபெற்ற ஒரு வாரத்திற்குள் இடர் மதிப்பீட்டு அறிக்கையைக் குழு சமர்ப்பித்தல் வேண்டும்.	அடுத்து வரும் சபைக் கூட்டத்திற்கும், நேரடியாக ஒன்றிணைந்த இடர் முகாமைத்துவக் குழுவுக்கும் இடர் முகாமைத்துவப் பிரிவு இடர் மீளாய்வு அறிக்கைகளை சமர்ப்பிக்கும். இணங்குவிப்பாகச் செயற்பட்டது.
3 (6) (v) (ஏ)	குழுவானது சட்டங்கள், ஒழுங்கமைப்பு விதிகள், ஒழுங்கமைப்பு வழிகாட்டல்கள், உள்ளகக்கட்டுப்பாடுகள் மற்றும் வர்த்தகத் தொழிற்பாடுகளின் அனைத்து விடயங்கள் மீதுமான அங்கீகரிக்கப்பட்ட கொள்கைகள் ஆகியன வங்கியின் இணங்குவிப்புக்கு ஏற்றவாறு உள்ளதை மதிப்பீடு செய்வதற்கு இணங்குவிப்புப் பிரிவொன்றை குழு தாபித்தல் வேண்டும். முக்கிய முகாமைத்துவ ஆளணியினரிருந்து தெரிவு செய்யப்பட்ட அர்ப்பணிப்புள்ள இணங்குவிப்பு அதிகாரி இணங்குவிப்பு நடவடிக்கைகளை மேற்கொள்ளல் வேண்டும் என்பதுடன், காலத்துக்குக் காலம் குழுவிற்கு அறிவித்தல் வேண்டும்.	இணங்குவிப்பு அலுவலர் (CO) ஒருவரை நியமிப்பதன் மூலம் இணங்குவிப்புத் தொழிற்பாடொன்று ஏற்படுத்தப்பட்டது. ஒருங்கிணைக்கப்பட்ட இடர் முகாமைத்துவக் குழுவுக்கு காலாண்டு அடிப்படையில் இணங்குவிப்பு தொடர்பான அறிக்கையை இணங்குவிப்பு அலுவலர் சமர்ப்பிப்பார். இணங்குவிப்பாகச் செயற்பட்டது.

**3 (7)****தொடர்புடைய திறத்தவர் கொடுக்கல் வாங்கல்கள்**

3 (7) (i) மற்றும் (ii)

எவரேனும் ஒருவரிடமிருந்தும் வங்கியின் கொடுக்கல் வாங்கல்களில் உருவாகக் கூடிய எந்தவொரு ஈடுபாடுகளின் முரண்பாடுகளையும் தவிர்ப்பதற்கு அவசியமான நடவடிக்கைகளை சபை மேற்கொள்ளல் வேண்டும்.

நலன்கள் தொடர்பான எந்தவித முரண்பாடுகளையும் தவிர்ப்பதற்காக திறத்தவர்களின் கொடுக்கல் வாங்கல் கொள்கையை சபை அங்கீகரித்தது.

கொடுக்கல் வாங்கல்கள் அடையாளங் காணப்படுமிடங்களில் பணிப்பாளர்களிடமிருந்து ஆண்டுக்குரிய பிரகடனங்கள் பெற்றுக் கொள்ளப்பட்டுள்ளன. வசதிகள், கடன்பாடுகள் மற்றும் முதலீடுகள் அல்லது வங்கிக்கான வேறு ஏதாவது கணிசமான நலன் ஆகியன பணிப்பாளர் ஒருவருக்கு வழங்கப்பட்டிருப்பதை உறுதிப்படுத்துவதற்கு பணிப்பாளர் ஒருவருக்கு வழங்கப்பட்ட வசதிகள் பற்றிய காலாண்டு அறிக்கைகள் கிடைக்கக் கூடியதாயிருக்கும்.

இணங்குவிப்பாகச் செயற்பட்டது.

3 (7) (iii)

ஒரே வர்த்தகத்தில் வங்கியுடன் ஈடுபட்டுள்ள ஏனையவர்களை விட அதிகமான நன்மையளிக்கும் வசதிகள் அத்தகைய தொடர்புடையவர்களுக்குக் கிடைக்குமாயின், மேலேயுள்ள பணிப்புரை 3 (7) (i) இல் கூறப்பட்டுள்ளவாறு தொடர்புடையவர்களுடன் கொடுக்கல் வாங்கலில் வங்கி ஈடுபடாதிருப்பதை சபை உறுதி செய்யும்.

சாதாரண வியாபார நேரத்தில் தொடர்புடைய திறத்தவர்களால் மேற்கொள்ளப்பட்ட கொடுக்கல் வாங்கல்கள் 283ஆம் பக்கத்தில் தொடர்புடைய திறத்தவர்களின் வெளிப்படுத்தல்களின் கீழ் கொடுக்கப்பட்டுள்ளன. இக் காலப்பகுதியில் சாதகமான நடவடிக்கைகள் ஏதும் அவதானிக்கப்படவில்லை.

இணங்குவிப்பாகச் செயற்பட்டது.

3 (7) (iv)

சம்பந்தப்பட்ட பணிப்பாளர் தவிர்ந்து, பணிப்பாளர்கள் சபையின் மூன்றில் இரண்டுக்கும் அதிகமான பணிப்பாளர்கள் கூட்டமொன்றில் எத்தகைய உதவிக்கும் ஆதரவாக வாக்களித்தாலன்றி வங்கி அதன் பணிப்பாளர்களுக்கு அல்லது அத்தகைய பணிப்பாளரின் நெருங்கிய உறவினருக்கு எவ்வித உதவிகளையும் வழங்காது.

பணிப்பாளர்களுக்கு வழங்கப்பட்ட வசதிகள் தே.சே.வ. சட்டத்தினாலும் வங்கிச் சட்டத்தின் 47 ஆம் பிரிவினாலும் ஆளப்படுகின்றன. இது RPT கொள்கையினால் ஒழுங்குபடுத்தப்பட்டுள்ளது.

இணங்குவிப்பாகச் செயற்பட்டது.

3 (7) (v) (அ)

எவரேனும் ஒருவருக்கு அல்லது ஒருவரின் நெருங்கிய உறவினருக்கு அல்லது எந்தவொரு தொழில் நிறுவனத்திலும் குறிப்பிடத்தக்க ஈடுபாட்டைக் கொண்டுள்ள ஒருவர் வங்கியினால் எவ்வித உதவிகளும் வழங்கப்பட்டிருக்கும் போது அத்தகையவர் அதனைத் தொடர்ந்து வங்கியின் பணிப்பாளராக நியமனம் பெற்ற ஒரு வருடத்திற்குள் நாணயச் சபையிடமிருந்து அந்த நோக்கத்திற்கென அங்கீகரிக்கப்பட்டுள்ள அவசியமான பிணையத்தைப் பெற்றுக் கொள்வதற்கான நடவடிக்கைகளை வங்கி மேற்கொள்ள வேண்டும்.

பணிப்பாளர்களுக்கு வழங்கப்பட்ட வசதிகள் தே.சே.வ. சட்டத்தினாலும் வங்கிச் சட்டத்தின் 47ஆம் பிரிவினாலும் ஆளப்படுகின்றன. இது RPT கொள்கையினால் ஒழுங்குபடுத்தப்பட்டுள்ளது.

இணங்குவிப்பாகச் செயற்பட்டது.

3 (7) (vi)

வங்கி அதன் பணியாளர் தொகுதியினருக்குப் பொருத்தமான அமைப்பு முறை அடிப்படையிலன்றி வேறெந்த உதவிகளையும் அல்லது கூடுதலான சலுகைகளையும் வழங்காது.

அனைத்து ஊழியர்களுக்கும் பொருத்தக் கூடிய பொதுவான திட்டம் தவிர வேறெந்த சாதகமான அடிப்படையும் காணப்படவில்லை.

இணங்குவிப்பாகச் செயற்பட்டது.

3 (7) (vii)

மேலேயுள்ள 3 (7) (v) மற்றும் 3 (7) (vi) இன் பணிப்புரைகளின் கீழ் ஒரு வங்கியினால் எந்த வித உதவிகளும் வழங்கப்படமாட்டாது. அல்லது அத்தகைய உதவிகளின் எந்த ஒரு பகுதியும் அதன் மீதான எந்தவொரு வட்டியும் நாணயச் சபையின் முன் அனுமதியின்றி பணமாக ஏற்றுக் கொள்ளப்படவும் கூடாது என்பதுடன் அத்தகைய அங்கீகாரமின்றிச் செய்யப்படும் தள்ளுபடி செல்லுபடியற்றதாகவும் பயனற்றதாகவும் இருக்கும்.

அத்தகைய நிகழ்வுகள் இடம் பெறவில்லை.

இணங்குவிப்பாகச் செயற்பட்டது.



### 3 (8) வெளிப்படுத்தல்கள்

3 (8) (i) சபை பின்வருவனவற்றை உறுதிப்படுத்தல் வேண்டும்:

3 (8) (i) (அ) மேற்பார்வை மற்றும் ஒழுங்கமைப்பு அதிகாரிகளினால் பிரயோகப்படுத்தப்படும் கணக்கீட்டு நியமங்களின் மாதிரிகளுக்கு அமைவாக கணக்காய்வு செய்யப்பட்ட வருடாந்த நிதிக் கூற்றுக்கள் மற்றும் காலாண்டு நிதிக் கூற்றுக்கள் என்பவை தயாரிக்கப்பட்டு வெளியிடப்படும் அத்துடன்,

இணங்குவிப்பாகச் செயற்பட்டது.

3 (8) (i) (ஆ) அத்தகைய கூற்றுக்கள் சிங்களம், தமிழ் மற்றும் ஆங்கில மொழிகளில் சுருக்கமாகத் தயாரிக்கப்பட்டு பத்திரிகைகளில் பிரசுரிக்கப்படும்.

இணங்குவிப்பாகச் செயற்பட்டது.

3 (8) (ii) பின்வரும் மிகக் குறைந்த வெளிப்படுத்தல்கள் ஆண்டறிக்கையில் மேற்கொள்ளப்பட்டுள்ளன என்பதனை சபை உறுதிப்படுத்த வேண்டும்.

3 (8) (ii) (அ) விசேட வெளிப்படுத்தல்கள் உள்ளடங்கலாக கணக்காய்வு செய்யப்பட்ட வருடாந்த நிதிக் கூற்றுக்கள் ஏற்புடைத்தான கணக்கீட்டு நியமங்கள் மற்றும் ஒழுங்கமைப்புத் தேவைப்பாடுகளுக்கு அமைய தயாரிக்கப்பட்ட ஒரு கூற்று.

கணக்காய்வளர் தலைமை அதிபதியின் அறிக்கையை 195 ஆம் பக்கத்தில் பார்க்கவும்.

இணங்குவிப்பாகச் செயற்பட்டது.

3 (8) (ii) (ஆ) நிதி அறிக்கைகளின் நம்பகத் தன்மை தொடர்பாக நியாயமான நம்பிக்கையை வழங்குவதாக அறிக்கையில்களின் அமைப்பு முறை வடிவமைக்கப்பட்டுள்ளதை உறுதிப்படுத்துவதுடன், வங்கியின் உள்ளகக் கட்டுப்பாட்டுப் பொறிமுறை குறித்து பணிப்பாளர்களின் அறிக்கையொன்றும் வெளியகத் தேவைகளுக்கான நிதிக் கூற்றுக்களின் தயாரிப்புடன் தொடர்புடைய கணக்கீட்டுக் கொள்கைகள் மற்றும் ஒழுங்கமைப்புத் தேவைப்பாடுகளுக்கு ஏற்பவும் தயாரிக்கப்படும்.

நிதி அறிக்கையிடல் மீதான உள்ளகக் கட்டுப்பாடு பற்றிய பணிப்பாளர்களின் கூற்றினை 190 ஆம் பக்கத்தில் பார்க்கவும்.

இணங்குவிப்பாகச் செயற்பட்டது.

3 (8) (ii) (இ) மேலேயுள்ள 3 (8) (ii) (ஆ) வில் தரப்பட்டுள்ள பணிப்புரைகளில் குறிப்பிடப்பட்டுள்ள உள்ளகக் கட்டுப்பாட்டுப் பொறிமுறையின் பயனாற்றல் மீதான வெளியகக் கணக்காய்வாளரின் அறிக்கை பெறப்பட்டதா என சரிபார்த்தல்.

உள்ளகக் கட்டுப்பாடு மீதான சுயாதீனமான உறுதியளித்தல் அறிக்கையை 192 ஆம் பக்கத்தில் பார்க்கவும்.

இணங்குவிப்பாகச் செயற்பட்டது.

3 (8) (ii) (ஈ) பணிப்பாளர்களின் விபரங்கள்:

(i) பெயர்கள், தகுதி மற்றும் நேர்மை உள்ளடங்கலாக

பணிப்பாளர்களின் விபரங்கள் 100 ஆம் பக்கத்தில் தரப்பட்டுள்ளன.

(ii) வங்கியுடனான கொடுக்கல் வாங்கல்கள் மற்றும்

நிதிக் கூற்றுக்கள் மீதான குறிப்பு 40 (ஈ) ஐ 286 ஆம் பக்கத்தில் பார்க்கவும்.

(iii) வங்கியினால் செலுத்தப்பட்ட மொத்தக் கட்டணங்களும் ஊதியங்களும்.

நிதிக் கூற்றுக்கள் மீதான குறிப்பு 40 (ஈ) ஐ 286 ஆம் பக்கத்தில் பார்க்கவும்.

இணங்குவிப்பாகச் செயற்பட்டது.

3 (8) (ii) (உ) 3 (7) (iii) இல் வரையறுக்கப்பட்டவாறு மொத்த நிகர உதவிகள் தொடர்புடையவர்களின் ஒவ்வொரு வகைப்படுத்தலுக்கும் வழங்கப்பட்டன. தொடர்புடையவர்களின் ஒவ்வொரு வகைப்படுத்தலுக்கும் வழங்கப்பட்ட நிகர உதவிகள் வங்கியின் ஒழுங்கமைப்பு மூலதனத்தின் சதவீதமாகவும் வெளியிடப்பட வேண்டும்.

வங்கியின் ஒழுங்கமைப்பு மூலதனத்தின் சதவீதமாக வழங்கப்பட்ட நிகர உதவிகள் நிதிக் கூற்றுக்களின் குறிப்பு 286 ஆம் பக்கத்தில் கொடுக்கப்பட்டுள்ளது.

இணங்குவிப்பாகச் செயற்பட்டது.

3 (8) (ii) (ஊ)	வங்கி அதன் முக்கிய முகாமைத்துவ ஆளணியினருக்குக் கொடுத்த ஊதியங்களின் மொத்தப் பெறுமதியும் வங்கியின் முக்கிய முகாமைத்துவ ஆளணியினருடனான அதன் கொடுக்கல் வாங்கல்களின் மொத்தப் பெறுமதியும் ஊதியங்கள் போன்ற விரிவான வகைப்படுத்தல்களினால் அடக்கப்பட்டுள்ளது.	286 ஆம் பக்கத்திலுள்ள நிதிக் கூற்றுக்களின் குறிப்பு 40 (ஈ) இல் விபரங்கள் தரப்பட்டுள்ளன.  இணங்குவிப்பாகச் செயற்பட்டது.
3 (8) (ii) (எ)	நிறுவன ஆளுகைப் பணிப்புரைகளுடனான இணங்குவிப்பு மீதான வெளியகக் கணக்காய்வாளரின் அறிக்கையை சபை பெற்றுக் கொண்டதை உறுதிப்படுத்துதல்.	உள்ளகக் கட்டுப்பாடுகள் மீதான சுயாதீன உறுதிப்பாட்டு அறிக்கையில் வெளியகக் கணக்காய்வாளரின் சான்றிதழ் பெற்றுக் கொள்ளப்பட்டதுடன், விபரங்கள் 192 ஆம் பக்கத்தில் தரப்பட்டுள்ளன.  இணங்குவிப்பாகச் செயற்பட்டது.
3 (8) (ii) (ஏ)	விவேகமான தேவைப்பாடுகள், ஒழுங்கமைப்புகள், சட்டங்கள் மற்றும் உள்ளகக் கட்டுப்பாடுகள் ஆகியவற்றுடனான இணங்குவிப்பு பற்றிய விபரங்கள் ஏற்படுத்தும் அறிக்கையொன்றாகக் காணப்படுவதுடன் ஏதேனும் இணங்குவிப்பற்ற விடயங்களைச் சரி செய்வதற்கு நடவடிக்கைகள் மேற்கொள்ளப்பட்டுள்ளன.	நிதி அறிக்கையிடலுக்கான பணிப்பாளர்களின் பொறுப்புக் கூற்றினை 188 ஆம் பக்கத்தில் பார்க்கவும்.  இணங்குவிப்பாகச் செயற்பட்டது.
3 (8) (ii) (ஐ)	ஒழுங்கமைப்பு மற்றும் மேற்பார்வையுடன் சம்பந்தப்பட்ட கூற்று ஒன்றில் வங்கியின் இடர் முகாமைத்துவத்தில் அல்லது இப் பணிப்புரைகளுடன் இணங்கி செயற்படாமை குறித்த குறைபாடுகள் இலங்கை மத்திய வங்கியின், வங்கி மேற்பார்வைப் பணிப்பாளரினால் சுட்டிக் காட்டப்பட்டிருப்பின் இத்தகைய விடயங்களைக் கவனிப்பதற்கு வங்கி மேற்கொண்ட நடவடிக்கைகளுடன் சேர்த்து இதனை பொது மக்களுக்கு வெளிப்படுத்த வேண்டும் என நாணயச் சபை பணிப்புரை விடுக்கும்.	பொது மக்களுக்கு எவ்வித வெளிப்படுத்தலும் இவ் வாண்டில் செய்ய வேண்டுமென நாணயச் சபை பணிப்புரை விடுக்கவில்லை.  ஏற்படையதல்ல.
<b>3 (9)</b>	<b>மாற்றப்படுவதற்கானதும் மற்றும் ஏனைய பொது ஏற்பாடுகளும்.</b>	மாற்றப்படுவதற்கான ஏற்பாடுகளுடன் வங்கி இணங்குவிப்பாகச் செயற்பட்டுள்ளது.  இணங்குவிப்பாகச் செயற்பட்டது.

2007இன் 12 ஆம் இலக்க நிறுவன ஆளுகைப் பணிப்புரைகளின் இணங்குவிப்புத் தேவைப்பாடு

இலங்கை மத்திய வங்கியினால் வெளியிடப்பட்டுள்ள நிறுவன ஆளுகை மீதான 2007 இன் 12 ஆம் இலக்க பணிப்புரைகளின் இணங்குவிப்புத் தேவைப்பாடுகளை நிறைவு செய்வதற்காக, பிரயோகிக்கக் கூடியதென இலங்கைப் பட்டயக் கணக்காளர் நிறுவனத்தினால் ஏற்றுக் கொள்ளப்பட்ட நடைமுறைகளுடன் தொடர்புடைய 4,400 சேவைகள் மீது இலங்கைத் தரப்படுத்தல் நியமங்களில் தரப்பட்டுள்ள கோட்பாடுகளுக்கு அமைவாக கணக்காய்வாளர் தலைமையதிபதி நடைமுறைகளைச் செயற்படுத்தியுள்ளார். அவரது 2017 மே 9ஆம் திகதியிடப்பட்ட அறிக்கையில் தரப்பட்ட அவரின் கண்டு பிடிப்புகள் மேலே வெளிப்படுத்தப்பட்டுள்ள விடயங்களுடன் வேறுபட்டதாக இல்லை என்பதுடன் சபையினால் மேலே அறிக்கையிடப்பட்டுள்ளவற்றுடன் குறிப்பிடத்தக்க முரண்பாடுகளைக் கொண்டிருப்பதாக அடையாளம் காணப்படவும் இல்லை.

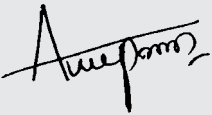

**எம்.ஏ.பி. முகாந்திரம்**  
சபைச் செயலாளர்

2017 மே 09  
கொழும்பு



**அஸ்வின் த சில்வா**  
தலைவர்

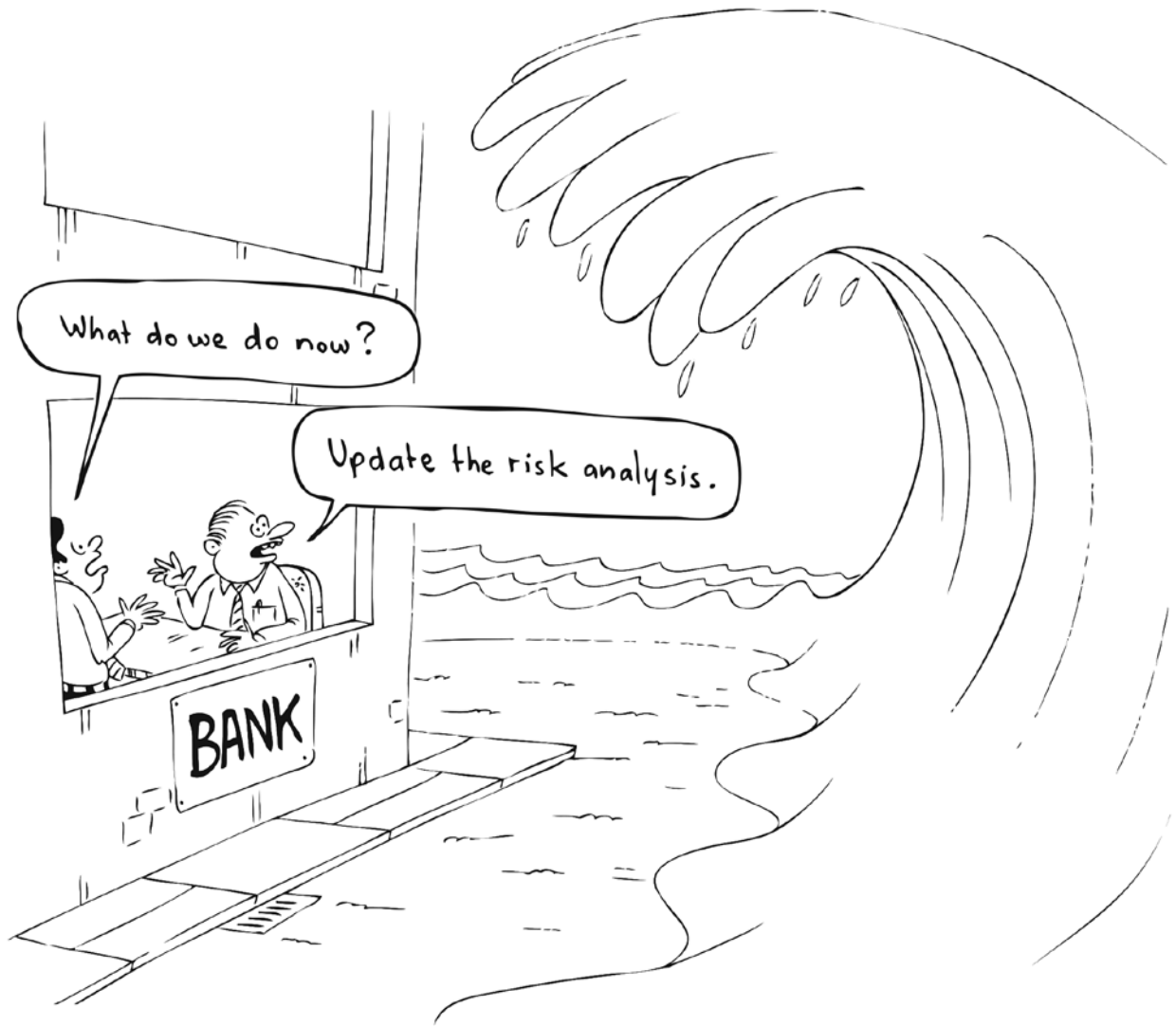

*To avoid risks, one must first know what they are.*

பரந்தளவிலான கிளை வலையமைப்பு மற்றும் எண்ணின் வரிவடிவ அமைப்புகளினூடாக வழங்கப்படும் எமது உயர் தரம் வாய்ந்த சேவையானது 19 மில்லியனுக்கும் மேற்பட்ட எமது வாடிக்கையாளர் தளத்துக்கு, வங்கியுடன் இலகுவான, இடைவெளியற்ற நேரடியான ஈடுபாட்டை வழங்குவதாகக் காணப்படுகிறது.

### மத்திய மாகாணம் →

1. அளவத்துகொட
2. பண்டாரவலை
3. தம்புள்சத்தவீதம்
4. தெல்தோட்ட
5. திகன
6. கலகெதர
7. கலேவல
8. கம்பளை
9. கெலிடியா
10. கினிகத்தேறன
11. ஹாலிஎல
12. ஹட்டன்
13. கண்டி
14. கண்டி 2வது கிளை
15. கண்டி சிடி சென்டர்
16. கடுகஸ்தோட்ட
17. மஹியக்களை
18. முல்கம்பொல
19. நாவுல
20. நாவுலப்பிட்டி
21. பசறை
22. பிலிமதலாவ
23. பூண்டிலோயா
24. பூசல்வா
25. இராகலை
26. றிகிலகஸ்கட
27. தலவாக்கெல்ல
28. வத்தேகம
29. வெளிமட

### கிழக்கு பிரதேசம் →

30. அக்கரைப்பற்று
31. அம்பாறை
32. ஆரையம்பதி
33. படல்கும்புர
34. பிபில
35. புத்தள
36. செங்கலடி
37. ஹிற்குராக்கொட
38. கல்முனை
39. களுவாஞ்சிக்குடி
40. கந்தளாய்
41. மெதிகிரிய
42. பளுகாமம்
43. பெரியகல்லாறு
44. பொத்துவில்
45. சம்மாந்துறை
46. சியம்பலாண்டுல
47. தம்பிலுவில்
48. உகன
49. வாழைச்சேனை
50. வெள்ளவாய

### வடக்கு பிரதேசம் →

51. அச்சவேலி
52. சங்கானை
53. சாவகச்சேரி
54. சண்ணாகம்
55. ஹோரவபத்தான
56. யாழ்ப்பாணம்
57. கஹட்டகஸ்திகிலிய
58. காரைநகர்
59. ஊர்காவற்றுறை
60. கெப்பிட்டிகொல்லாவ
61. கிளிநொச்சி
62. கொடிகாமம்
63. கோப்பாய்
64. மல்லாவி
65. மானிப்பாய்
66. மதவாச்சிய
67. முல்லைத்தீவு
68. நெல்லியடி
69. பருத்தித்தூறை
70. திருநெல்வேலி
71. வங்காலை

### வடமேற்கு பிரதேசம் →

72. அளவ்வ
73. ஆணமடுவ
74. அநுராதபுரம்
75. பிங்கிரிய
76. சிலாபம்
77. தங்கொட்டுவ
78. எப்பாவல
79. கலென்பிந்துனுவெவ
80. கல்கமுல
81. கல்நாவ
82. கிரியுல்ல
83. ஹெட்டிபொல
84. இப்பாகமுல
85. கெகிராவ
86. குளியாப்பிட்டி
87. குருநாகல்
88. மாதம்பை
89. மாகோ
90. மாறவில்
91. மாவத்தகம
92. மெல்சிறிபுர
93. நாரம்மல
94. நிக்கவெரட்டிய
95. நொச்சியாகம
96. பொல்கஹுவெல
97. புத்தளம்
98. ரிதிகம
99. தம்புத்தேகம
100. வாரியப்பொல
101. வெண்ணப்புவ

### சப்பிரகமுல பிரதேசம் →

102. அரநாயக்க
103. அவிசாவனை
104. பதுரலிய
105. பலாங்கொடை
106. புலத்தொஹுப்பட்டிய
107. புளத்திச்சிங்கள
108. தெரணியாகலை
109. எம்பிலிபிட்டிய
110. கொடகுவெல
111. ஹங்வேல்ல
112. ஹோரண
113. இங்கிரிய
114. கஹுவத்த
115. கலவான
116. கேகாலை
117. கிரியெல்ல
118. குருவிற்ற
119. மாவனல்ல
120. நிவிதிக்கலை
121. நெல்மடுல்ல
122. றம்புக்கண
123. இரத்தினபுரி
124. ருவன்வெல்ல
125. வறக்காபொல
126. எட்டியந்தோட்ட

### தென் பிரதேசம் →

127. அகுருல்ல
128. அம்பலாங்கொடை
129. அங்குணகொலபெலஸ்ஸ
130. பத்தேகம
131. பெலியத்த
132. தெனியாய
133. தெவிநுவர
134. திக்கவல்ல
135. எல்பிட்டிய
136. காலி
137. ஹபராதுவ
138. ஹங்கண
139. ஹம்பாந்தோட்டை
140. ஹிக்கடுவ
141. இமதுவ
142. கம்புறுப்பட்டிய
143. கராப்பட்டிய
144. கெகனதுற
145. மாதத்தறை
146. மித்தெனிய
147. மொறவக்க
148. நெலுவ
149. பிட்டிகல
150. சூரியவவ
151. தங்காலை
152. திஸ்ஸமஹுராம

### 153. உடுகம

154. ஊறகஸ்மங்கந்திய
155. ஊருபொக்க
156. வலஸ்முள்ள
157. வீர்க்கெட்டிய
158. வெலிகம

### மேற்கு 1 பிரதேசம் →

159. பெரால்ல
160. டெல்கொட
161. திவுலப்பட்டிய
162. கம்பஹா
163. கணேமுள்ள
164. தலைமையகம்
165. ஜா எல
166. கடவத்த
167. கடுவல
168. சங்கானை
169. கட்டுநாயக்க
170. களனி
171. கிரிபுத்தொட
172. கிரிந்திவல
173. கொச்சிக்கடை
174. கொட்டாஞ்சேனை
175. மஹயாகே
176. மாளிகாவத்தை
177. மினுவாங்கொட
178. மரிகம
179. முல்லேரிய
180. முகத்துவாரம்
181. நாரஹேண்பிட்ட
182. நீர்கொழும்பு
183. நிட்டம்புவ
184. பெலியக்கொட
185. புறக்கோட்டை
186. பூகொடை
187. றத்தொழும
188. இறாகம
189. வெயாங்கொடை
190. வத்தளை
191. வெல்லம்பிட்டிய
192. யக்கல

### மேற்கு 2 பிரதேசம் →

193. அளுத்தகம
194. அதுருகிரிய
195. பம்பலப்பட்டிய
196. பண்டாரகம
197. பத்தரமுல்ல
198. பேருவல
199. பொறலஸ்கமுல
200. நகரக் கிளை
201. தெஹிவளை
202. தெல்கந்த

### 203. ஹோமாகம

204. கஹதுடுவ
205. களுபோவில்
206. களுத்தறை
207. கடடுபெத்த
208. கொள்ளுப்பிட்டி 2வது
209. கொட்டாவ
210. மதறகம
211. மாலபே
212. மத்துகம
213. மீகொட
214. மொறட்டுமுல்ல
215. மொறட்டுவ
216. கல்கிசை
217. நாவல
218. நுகேகொடை
219. பாணந்துறை
220. பிலியந்தலை
221. பிற்றுகோட்டை
222. புலக்கரம்ப
223. இராஜகிரிய
224. தலவத்துகொட
225. வாத்துவ
226. வெள்ளவத்தை
227. உ.வ.மை.

### அஞ்சல் நிருவாகம் →

228. அம்பலந்தொட்டை
229. அம்பாறை 2 வது
230. அநுராதபுரம் 2வது
231. பதுளை
232. மட்டக்களப்பு
233. எஹெலியக்கொட
234. காலி 2வது
235. கம்பஹா 2வது
236. யாழ்ப்பாணம் 2வது
237. கதுறுவெல
238. களுத்தறை 2வது
239. கண்டி 3வது
240. கேகாலை 2வது
241. கிருலப்பனை
242. குருநாகல் 2வது
243. மன்னார்
244. மாதத்தளை
245. மாதத்தறை 2வது
246. மொனறாகலை
247. நாத்நாண்டிய
248. நுவரெலிய
249. திருகோணமலை
250. வவுனியா

# சபைக் கணக்காய்வுக் குழுவின் அறிக்கை

உரிமம் பெற்ற சிறப்பியல்பு வங்கிகளுக்கான, நிறுவன ஆளுகை மீதான 2007 இன் 12 ஆம் இலக்க பணிப்புரைகளின் கீழ் இலங்கை மத்திய வங்கியின் (CBSL) சிறந்த ஆளுகைக்கான அரசு தொழில் முயற்சிகளின் ஏற்பாடுகளுக்கமைய வங்கியின் சபைக் கணக்காய்வுக் குழு (BAC) ஏற்படுத்தப்பட்டுள்ளது. மேலே கூறப்பட்ட பணிப்புரையின் பிரிவு 3 (6) (ii) இற்கு அமைய சபை கணக்காய்வுக் குழுவுக்குப் பொருந்தக் கூடிய சட்டங்கள் எடுத்துக் கூறப்பட்டுள்ளன.

## குழுவின் அமைப்பு

2015 நவம்பர் 30 இல் மீளமைக்கப்பட்ட தற்போதைய சபை, பின்வரும் மூன்று நிறைவேற்று அதிகாரமற்ற பணிப்பாளர்களை 2016 டிசம்பர் 31 இல் முடிவடைந்த ஆண்டில் குழுவில் கொண்டிருந்தது:

திரு. டி.எல்.பி.ஆர் அபேரத்ன - தலைவர்  
 திரு. ஏ.கே. செனவிரத்ன - உறுப்பினர்  
 திரு. அனில் எம்.பி. ராஜகருணா - உறுப்பினர்

மேலே கூறப்பட்ட உறுப்பினர்களின் விபரங்கள் இவ்வாண்டறிக்கையின் 100 ஆம் பக்கத்தில் தரப்பட்டுள்ளன.

சபையின் செயலாளர் 2013 யூலை 11 ஆம் திகதியிடப்பட்ட சபைத் தீர்மானத்துக்கு அமைவாக சபைக் கணக்காய்வுக் குழுவின் செயலாளராகச் செயற்படுகிறார். 1995 இன் 28 ஆம் இலக்க சட்டத்தின் உப பிரிவு 8 (1) இன் ஏற்பாடுகளின் கீழ் உருவாக்கப்பட்டு ஏழு பணிப்பாளர்களைக் கொண்டுள்ளதுடன், சபைக் கணக்காய்வுக் குழு உறுப்பினர்களை உள்ளடக்கி அனைத்து உப குழுக்களுக்கும் உறுப்பினர்களாக உள்ள அத்தகைய ஏழு உறுப்பினர்களில் சபைக் கணக்காய்வுக் குழுவில் பணி புரிவதற்குத் தேவைப்படும் தகைமைகள், தேர்ச்சி மற்றும் அனுபவம் ஆகியவற்றைக் கொண்டிருப்போர் நியமனம் பெறுவர்.

## கூட்டங்கள்

2016 ஆம் ஆண்டில் ஆறு (6) தடவைகளில் குழு கூடியது. சபைக் கணக்காய்வுக் குழுவின் பட்டயப் படி குழுவின் கூட்டங்களுக்கான ஆகக் குறைந்த எண்ணிக்கை மூன்றில் இரண்டாகும். இவ்வாண்டில் கூட்டங்களுக்கு வருகை தந்த குழு உறுப்பினர்களின் விபரங்கள் கீழே தரப்பட்டுள்ளன.

பெயர்	வருகை தரக் கூடிய எண்ணிக்கை	வருகை தந்த எண்ணிக்கை
திரு. டி.எல்.பி.ஆர் அபேரத்ன	6	6
திரு. ஏ.கே. செனவிரத்ன	6	5
திரு. அனில் எம்.பி. ராஜகருணா	6	6

அரசு கணக்காய்வு அத்தியட்சகர், கணக்காய்வாளர் நாயகத்தின் பிரதி நிதியாக அனைத்துச் சபைக் கணக்காய்வுக் குழுக் கூட்டங்களுக்கும் அவதானிப்பாளராக கிரமமாக வருகை தந்துள்ளார். சிரேஷ்ட முகாமைத்துவ உறுப்பினர்களும், சபைக் கணக்காய்வுக் குழுவின் அழைப்பின் பேரில் கூட்டங்களில் கலந்து கொள்வர். பொது முகாமையாளர்/பி.நி.அ., பிரதிப் பொது முகாமையாளர் (கணக்காய்வு மற்றும் விழிப்புணர்வு) உதவிப் பொது முகாமையாளர் (கணக்காய்வு) மற்றும் பிரதிப் பொது முகாமையாளர் (நிதி மற்றும் திட்டமிடல்) ஆகியோர் 2016 ஆம் ஆண்டில் சபைக் கணக்காய்வுக் குழுக் கூட்டங்களுக்கு வருகை தந்துள்ளனர்.

## சபைக் கணக்காய்வுக் குழுவின் பட்டயம்

பணிப்பாளர் சபையினால் அங்கீகரிக்கப்பட்ட சபைக் கணக்காய்வுக் குழுவின் பட்டயம் குழுவின் குறிப்புகளின் நியதியைத் தெளிவாக வரையறுக்கின்றது. குழுவானது, பணிப்பாளர் சபையின் பொறுப்புக்களை நிறைவேற்றுவதிலும், பின்வரும் மேற்பார்வைப் பொறுப்புக்களை நிறைவேற்றுவதிலும் அவர்களுக்கு உதவுகிறது.

- வங்கியின் நிதிக் கூற்றுக்கள் நேர்மையானதாயிருத்தல்
- வங்கியின் இடர் முகாமைத்துவச் செயற்பாடுகள் செயற்றிறனுடையவையாயிருத்தல்
- வங்கியின் உள்ளகக் கணக்காய்வுச் செயற்பாட்டுச் செயலாற்றம் மற்றும்
- வங்கியின் வெளியகக் கணக்காய்வுச் செயற்பாட்டுச் செயலாற்றம்

குழுவின் செயற்பாடுகள், பொறுப்புகள் மற்றும் அதிகாரங்கள் குறித்தும் பட்டயம் குறிப்பிடுகின்றது. குழுவின் செயற்பாடுகளையும், பொறுப்புக்களையும் நிறைவேற்றும் போது பட்டயத்துடன் குழு இணக்கமாகச் செயற்படுவதை மதிப்பீடு செய்வதற்கு உதவும் முகமாக, பட்டய சரிபார்த்தல் பட்டியல் ஒன்று பயன்படுத்தப்பட்டுள்ளது.

2016 ஆம் ஆண்டில் குழுவின் தொழிற்பாடு தொடர்பில் புதிய முன்னேற்றங்கள் மேற்கொள்ளப்பட்டமையை உறுதிப்படுத்துவதற்காக சபைக் கணக்காய்வுக் குழு பட்டயத்தை மீளாய்வு செய்தது.

## நிதி அறிக்கையிடல்

வங்கியின் நிதிக் கூற்றின் நேர்மைத் தன்மை, வெளிப்படுத்துகைக்காகத் தயாரிக்கப்பட்ட கணக்குகள் மற்றும் காலாண்டு அறிக்கைகள் மற்றும், வெளிப்படுத்தப்படுவதற்கு முன்பான குறிப்பிடத்தக்க நிதி அறிக்கையிடல் தீர்வுகள் ஆகியவற்றைக் கண்காணிப்பதற்காக குழு, வங்கியின் நிதிக் கூற்றுக்களை மீளாய்வு செய்கிறது. குழுவானது, கணக்கீட்டுக் கொள்கைகள் மற்றும் நடைமுறைகளிலான மாற்றங்கள், கணக்காய்விலிருந்து ஏற்படும் குறிப்பிடத்தக்க சீராக்கங்கள், சிறந்த செயலாற்ற எடுகோள் மற்றும் பொருத்தமான கணக்கீட்டு நியமங்கள் மற்றும் ஏனைய சட்டத் தேவைப்பாடுகளுடனான இணக்கம் போன்ற முக்கியமான விடயங்கள் மீது தனது கவனத்தைச் செலுத்தும்.

2015 இல் முடிவடைந்த ஆண்டுக்கான நிதிக் கூற்றின் மீளாய்வு பற்றிய அறிக்கை குழுவினால் மீளாய்வு செய்யப்பட்டு கணக்காய்வுப் பிரிவின் காண்புகளுடன் சமர்ப்பிக்கப்பட்டதுடன் காலாண்டு அடிப்படையில் சமர்ப்பிக்கப்பட்ட நிதிக் கூற்றின் வரைவும் மீளாய்வு செய்யப்பட்டது.

## இடர் மற்றும் கட்டுப்பாட்டு வழிமுறைகளை இனங்காணுதல்

இடரினை இனங்காணுதல் மற்றும் மதிப்பீடு செய்தல் மற்றும் வியாபாரச் செயற்பாடுகள் மற்றும் நிதி அறிக்கையிடல் ஆகியவற்றிலான தாக்கம் ஆகியவற்றை மதிப்பீடு செய்தல் ஆகியவற்றுக்கு வங்கியின் பணிப்பாளர்கள் மற்றும் வங்கியின் துணை நிறுவனங்களே பொறுப்பாகும். வங்கி, இடர் அடிப்படையிலான கணக்காய்வு அணுகுமுறையைக் கைக்கொண்டதுடன் 2007 இன் 12ஆம் இலக்க வங்கித் தொழில் சட்ட வழிகாட்டலின் பிரிவு 3 (8) (ii) (ஆ) இற்கமைய நிதி அறிக்கையிடல் மீதான வங்கியின் உள்ளகக் கட்டுப்பாட்டின் செயற்றிறனை குழு மதிப்பீடு செய்தது. அத்துடன் இலங்கை பட்டயக் கணக்காளர் நிறுவனத்தினால் (CA இலங்கை) வழங்கப்பட்ட வழிகாட்டல்களின் அடிப்படையிலேயே இவை தயாரிக்கப்பட்டன.

## உள்ளகக் கணக்காய்வு மற்றும் மேற்பார்வை

சபைக் கணக்காய்வுக் குழு, தன்னால் கணக்காய்வு செய்யப்படுகின்ற உள்ளகக்கணக்காய்வுத் தொழிற்பாடு சுயாதீனத்துடன் இரப்பதை உறுதி செய்வதுடன், உள்ளகக் கணக்காய்வுத் திணைக்களத்தின் நோக்கு, தொழிற்பாடு மற்றும் மூலவளங்கள் ஆகியவற்றின் போதுமையை மீளாய்வு செய்து, திணைக்களமானது தனது வேலையைக் கொண்டு நடாத்துவதற்குத் தேவையான அதிகாரத்தைக் கொண்டுள்ளதெனவும் திருப்திப்படுகிறது.

ஆண்டுக்கான கணக்காய்வுத் திட்டத்தின் படி உள்ளகக் கணக்காய்வுப் பிரிவு கிளைகள், பிரிவுகள் மற்றும் ஏனைய கூறுகளின் கணக்காய்வினை மேற்கொள்கின்றது. கணக்காய்வு மேற்கொள்ளப்பட வேண்டிய காலம், மதிப்பீடு செய்யப்பட்ட இடரின் மட்டத்தின் அடிப்படையிலேயே தீர்மானிக்கப்படுகிறது. கணக்காய்வுத் திட்டம், நடைமுறைப்படுத்தலுக்காக சபைக் கணக்காய்வுக் குழுவினால் ஒப்புதலளிக்கப்படுகிறது.

கொள்கைகள் மற்றும் நடைமுறைகளுடனான இணக்கம் மற்றும் உள்ளகக் கட்டுப்பாட்டு முறையின் செயற்றிறன் ஆகியவற்றை உறுதிப்படுத்துவதற்காக உள்ளகக் கணக்காய்வுப் பிரிவானது கணக்காய்வு சரிபார்த்தலினை மேற்கொள்வதுடன், ஏதாவது இணங்காமை தொடர்பில் அதன் காண்புகளை அறிக்கையிடுகின்றது.

கணக்காய்வுகள், தொழிற்பாட்டு மற்றும் முகாமைத்துவ நடவடிக்கைகள் மீதான சுயாதீனமான மற்றும் நோக்க அடிப்படையிலான அறிக்கையை வழங்குவதற்காகவே மேற்கொள்ளப்படுகின்றன.

உள்ளகக் கணக்காய்வுப் பிரிவினால் மேற்கொள்ளப்பட்ட ஒழுங்கு முறையிலான கணக்காய்வுப் பரிசோதனைகளின் மற்றும் தகவல் முறைக் கணக்காய்வு ஆகியவற்றின் காண்புகளை சபைக் கணக்காய்வுக் குழு மீளாய்வு செய்தது. மேலும், 2015 நவம்பரிலிருந்து 2016 யூலை வரையான காலப்பகுதியில் மேற்கொள்ளப்பட்ட உள்ளக புலனாய்வுகள் தொடர்பான அறிக்கைகளை மீளாய்வு செய்து, வங்கியின் மோசடியான மீளப் பெறுகைகள் தொடர்பில் அறிவித்ததுடன், இவ்வாண்டில் கணக்காய்வு மற்றும் விழிப்புணர்வுப் பிரிவின் சிரேஷ்ட அலுவலக உறுப்பினர்களின் செயலாற்றத்தையும் மீளாய்வு செய்தது.

வங்கியின் உள்ளகக் கணக்காய்வுக்கையேடு உள்ளகக் கணக்காய்வுத் தொழிற்பாட்டின் செயற்பாடுகளைத் தொகுத்து வழங்குவதுடன் உள்ளகக் கணக்காய்வுச் செயற்பாட்டினைப் பொதுவாக ஆட்சி செய்யும் கொள்கைகள், நியமங்கள் மற்றும் நடைமுறைகளை விபரிக்கின்றது.

உள்ளகக் கணக்காய்வுப் பிரிவுக்கு அதன் கடமைகளை செயற்றிறனுடனும், சுயாதீனத்துடனும் வழங்குவதற்கு, உள்ளகக் கணக்காய்வுப் பட்டயம் பயன்படுகிறது. இப்பட்டயமானது நோக்கெல்லை, தொழிற்பாடுகள், பொறுப்புக்கள், அதிகாரங்கள், அறிவித்தல் நடைமுறை மற்றும் சுயாதீனம் மற்றும் உள்ளக கணக்காய்வுப் பிரிவின் நோக்கம் ஆகியவற்றை உள்ளடக்குகிறது.

## வெளியகக் கணக்காய்வு

சட்டநிலவரப்படி, கணக்காய்வாளர் தலைமை அதிபதியே வங்கியின் வெளியகக் கணக்காய்வாளராகும். வெளியகக் கணக்காய்வாளருடனான கூட்டங்கள் ஒப்பந்தப்படி, ஆகக் குறைந்தது இரு முறையாவது நடாத்தப்பட்டன. இவை, குழுவை, சுதந்திரமாகச் சந்திக்கும் சந்தர்ப்பங்களைப் பெற்றுக் கொண்டதுடன், குறிப்பிடத்தக்க எந்த விடயங்களையும் கலந்துரையாடவும், தமது அபிப்பிராயங்களைத் தெரிவிக்கவும் இயலக் கூடியதாயிருந்தது. 2016 ஆம் ஆண்டில் சபைக் கணக்காய்வுக் குழுவின் ஆறு கூட்டங்கள் நடைபெற்றதுடன், கணக்காய்வாளர் தலைமை அதிபதியின் திணைக்களத்திலிருந்து பிரதிநிதியொருவர் அனைத்துக் கூட்டங்களுக்கும் வருகை தந்தார்.

கணக்காய்வுச் செய்முறையின் செயற்றிறன் சபைக் கணக்காய்வுக் குழுக் கூட்டங்களில் அரசு கணக்காய்வு அத்தியட்சகருடன் கலந்தாலோசிக்கப்பட்டது. கணக்காய்வுக்காக, வெளியகக் கணக்காய்வாளரினால் தேவைப்படுத்தப்பட்ட அனைத்து தகவல் மற்றும் ஆவணங்கள் வழங்கப்படுவதை குழு உறுதி செய்யும்.

## எச்சரிக்கை வழங்கும் கொள்கை

தேசிய சேமிப்பு வங்கியின், மோசடி இடர் முகாமைத்துவம் மற்றும் எச்சரிக்கை வழங்கும் கொள்கை வங்கியின் நேர்மைத் தன்மையைப் பாதுகாக்கும். முக்கியமான மூலமாக விளங்குகிறது. வங்கியின் வெளிப்படைத் தன்மையை அதிகரிப்பதுடன், அதன் நடவடிக்கைகளையும், நன்மதிப்பையும் சேதப்படுத்தக் கூடிய எதிர் நடவடிக்கைகளுக்கான முறைமைகளை கட்டுப்பாட்டுக்குள் வைத்திருப்பதை நோக்கமாகக் கொண்டு மோசடி மற்றும் ஏனைய பிரச்சனைகள் நிறைந்த நிலைமைகளை முன்பே தெரிந்து கொள்வதற்கான சந்தர்ப்பத்தை வழங்குதலுமாகும்.

சபைக் கணக்காய்வுக் குழு (BAC) அனைத்து மோசடி விடயங்களையும் காலாண்டு அடிப்படையில் மீளாய்வு செய்யும். காலாண்டு மீளாய்வுக் காலப்பகுதியில் கணக்காய்வுக் குழு புள்ளிவிபரத் தகவல்கள் ஒவ்வொரு மோசடி பற்றிய விபரங்கள், மேற்கொள்ளப்பட்ட நடவடிக்கை ஆகியவற்றை ஆராய்வதுடன், தேவைப்படும் இடங்களில் தண்டனைக்குரிய மற்றும் மோசடிகளைத் தடுக்கும் விடயங்கள் தொடர்பில் நடவடிக்கைகள் மேற்கொள்ளப்பட்டு மற்றும் வழிகாட்டல்களும் வழங்கப்பட்டுள்ளன. சபைக் கணக்காய்வுக் குழு எந்த நேரத்திலும் ஏதாவது ஆரம்பப் புலனாய்வு மற்றும் காண்புகள் தொடர்பில் சுருக்கமான விபரங்களைத் தேவைப்படுத்தக் கூடிய உரிமையைக் கொண்டுள்ளது.

## குழு மதிப்பீடு

குழுவின் ஆண்டுக்குரிய மதிப்பீடு, இவ்வாண்டில் சபைக் கணக்காய்வுக் குழுவினால் நடாத்தப்பட்டதுடன் அதன் செயலாற்றம், செயற்றிறன் வாய்ந்ததாகக் காணப்பட்டதென முடிவு செய்யப்பட்டது.

## அறிக்கையிடல்

குழு தனது நடவடிக்கைகளை, கூட்டங்களின் குறிப்புகளோடு பணிப்பாளர் சபைக்கு நேரடியாக அறிக்கையிடுகிறது. குழுவின் குறிப்புகளது நியதியானது அனைத்து பொருண்மையான விடயங்களுக்கும் இணக்கமாகச் செயற்படுகின்றதென்ற நோக்கினை குழு கொண்டுள்ளது.

## டி.எஸ்.பி.ஆர். அபேரத்ன

தலைவர் - சபைக் கணக்காய்வுக் குழு

2017 மார்ச் 28  
கொழும்பு

# மனித வளங்களும் ஊதியங்களும் குழு அறிக்கை

மனித வளங்களும் ஊதியங்களும் குழுவானது திருத்தப்பட்டவாறான 1988 இன் 30 ஆம் இலக்க வங்கிச் சட்டத்தின் பிரிவு 76 ஓ (i) இன் கீழ் இலங்கை மத்திய வங்கியின் (CBSL) நாணயச் சபையினால் வழங்கப்பட்ட 2007 இன் 12 ஆம் இலக்க வங்கித் தொழிற் சட்டப் பணிப்புரையின் பிரிவு 3 (6) (i) மற்றும் (iii) இன் ஏற்பாடுகளின் நியதிகளின் படி உருவாக்கப்பட்டது. இக்குழு பணிப்பாளர் சபைக்கு நேரடியாக அறிக்கையிடுகின்றது.

## குழுவின் அமைப்பு

சபையினால் நியமிக்கப்பட்ட மனித வளங்கள் மற்றும் ஊதியங்கள் குழு (BHRRC) முன்று நிறைவேற்று அதிகாரமற்ற பணிப்பாளர்களைக் கொண்டிருந்தது.

பின்வரும் பணிப்பாளர்கள் மனித வளங்கள் மற்றும் ஊதியங்கள் குழுவின் உறுப்பினர்களாகச் செயற்பட்டனர்.

அஸ்வின் த சில்வா - தலைவர்  
டி.எல்.பி.ஆர். அபேரத்ன - உறுப்பினர்  
அஜித் பத்திரன - உறுப்பினர்

பொது முகாமையாளர்/பி.நி.அ. குழுவுக்குத் தகவல்களை வழங்குவதுடன், பொது முகாமையாளர்/பி.நி.அ. தொடர்பான விடங்கள் கலுந்துரையாடப்படும் சந்தர்ப்பங்கள் தவிர அனைத்துக் குழுக் கூட்டங்களிலும் கலந்து கொள்வர்.

குழுவின் ஒவ்வொருவரினதும் சுருக்கமான விபரங்கள் 100 முதல் 103 ஆம் பக்கம் வரை கொடுக்கப்பட்டுள்ளன.

## கூட்டங்கள்

தேவையின் அடிப்படையில் எவ்வாறாயினும் குழுக் கூட்டங்கள் காலாண்டுக்கொரு முறை கூட்டப்படுவதுடன், பின்வருமாறு நிச்சயிக்கப்படுகின்றன. 2016 ஆம் ஆண்டில் ஒன்பது கூட்டங்கள் நடைபெற்றதுடன் கூட்டங்களுக்கான ஆகக் குறைந்த எண்ணிக்கை, மனித வளங்கள் மற்றும் ஊதியங்கள் குழுவின் பட்டயப் படி மூன்றில் இரண்டாகும்.

இவ்வாண்டில் குழு உறுப்பினர்களின் வருகை பின்வருமாறு:

பெயர்	வருகைக்கான தகுதி	வருகை தந்தது
அஸ்வின் த சில்வா	9	9
டி.எல்.பி.ஆர். அபேரத்ன	9	8
அஜித் பத்திரன	9	8

சபையின் செயலாளர் மனித வளங்கள் மற்றும் ஊதியங்கள் குழுவின் செயலாளராகப் பணி புரிகிறார்.

## குழுவின் பங்கு மற்றும் பொறுப்புகள்

கூட்டு உடன்படிக்கையினால் தீர்மானிக்கப்பட்ட ஊதியங்கள் தவிர வங்கியின் பொது முகாமையாளர்/பி.நி.அ. மற்றும் முக்கிய முகாமைத்துவ ஆளணியினருக்கான ஊதியக் கொள்கையை (சம்பளங்கள், சம்பளப் படிக்கள் மற்றும் ஏனைய நிதிக் கொடுப்பனவுகள்) தீர்மானித்தல் வங்கியின் பொறுப்பாகும்.

குழுவானது, பணிப்பாளர், பொது முகாமையாளர்/பி.நி.அ. மற்றும் முக்கிய முகாமைத்துவ ஆளணியினர் ஆகியோருக்கான குறிக்கோள்கள் மற்றும் இலக்குகளை ஏற்படுத்துகிறது. மேலும், காலத்துக்குக் காலம் ஏற்படுத்தப்பட்ட இலக்குகள், மற்றும் குறிக்கோள்களுக்கு எதிராக பொது முகாமையாளர்/பி.நி.அ. மற்றும் முக்கிய முகாமைத்துவ ஆளணியினரின் செயலாற்றத்தை மதிப்பீடு செய்வதுடன், செயலாற்ற அடிப்படையிலான ஊக்குவிப்புக்கான ஊதியம், நன்மைகள் மற்றும் ஏனைய கொடுப்பனவுகள் ஆகியவற்றைத் திருத்தியமைக்கும் அடிப்படையையும் தீர்மானிக்கிறது.

சிரேஷ்ட நிறைவேற்று மட்டத்திலான அலுவலர்களுக்கான விதிகள் மற்றும் நிபந்தனைகள் காணப்பட்ட போதிலும், குழுவானது அனைத்து முக்கியமான மனித வளக் கொள்கைகள், முன்னெடுப்புகள் சம்பள அமைப்புகள் ஆகியவற்றை மீளாய்வு செய்கிறது. இச் செயல்முறையில் தேவைப்படும் தகவல் மற்றும் பரிந்துரைகள் ஆகியன பொது முகாமையாளர்/பி.நி.அ. மற்றும் வங்கியின் சிரேஷ்ட முகாமைத்துவத்திடமிருந்து பெற்றுக் கொள்ளப்படுகின்றது.



## 2016 ஆம் ஆண்டின் போதான நடவடிக்கைகள்

2016 ஆம் ஆண்டில் குழுவினால் கவனத்திலெடுக்கப்பட்டதும் மேற்கொள்ளப்பட்டதுமான முக்கிய நடவடிக்கைகள் பின்வருமாறு:

- மனித வளக் கொள்கை மற்றும் வங்கியின் ஒழுக்கக் கோவை பற்றிய மீளாய்வு
- முக்கிய முகாமைத்துவ ஆளணியினரின் (KMPs) 2015 ஆம் ஆண்டுக்கான (பொது முகாமையாளர்/பி.நி.அ., சிரேஷ்ட பிரதிப் பொது முகாமையாளர்கள் அனைத்து பிரதிப் பொது முகாமையாளர்கள் ஆலோசகர்கள், இணங்குவிப்பு அலுவலர் மற்றும் அனைத்து உதவிப் பொது முகாமையாளர்கள்) முக்கியமான செயலாற்றக் குறிகாட்டிகளின் (KPI) அடிப்படையிலான செயலாற்றத்தினை மதிப்பிடுதல்.
- ஆட்சேர்ப்பு, பதவி உயர்வு மற்றும் வங்கியின் தேவைப்பாட்டின் அடிப்படையில் அலுவலர்களைத் தரமுயர்த்தல் ஆகியவற்றை மீளாய்வு செய்தல்.
- இவ்வாண்டில் மேற்கொள்ளப்பட்ட அலுவலர் பதவி உயர்வை மீளாய்வு செய்தல்.
- ஆண்டில் விளம்பரப்படுத்தப்பட்ட பதவிகளுக்கான பரிந்துரைக்கப்பட்ட குறிப்பிட்ட வேலைகள் பற்றிய மீளாய்வு.
- அஞ்சல் அலுவலர் பயிற்சியாளர் மீளாய்வு
- அலுவலர்களின் நலத்திட்டங்களுக்கான எடுத்துரைப்புக்களை மீளாய்வு செய்தல்.
- வங்கியல்லாத துறையிலிருந்து வங்கித் துறைக்கும், அதற்கு நேர் எதிர்மாறாகவுமான நியமனங்களிலான மாற்றங்களின் மீளாய்வு
- வங்கியின் அலுவலர்களது நலத் திட்டங்களுக்கு மீளவும் சென்று, பெறுமதி அதிகரிப்பையும் வழங்கியது.
- மனித வளம் தொடர்பான விடயங்கள் பற்றி அலுவலர்களால் சமர்ப்பிக்கப்பட்ட மேன்முறையீடுகளைக் கவனத்திலெடுத்தல்.

குழுக் கூட்டங்களின் நடைமுறைகள் பணிப்பாளர் சபைக்கு கிரமமான முறையில் அறிவிக்கப்பட்டன.

## குழுவின் மதிப்பீடு

2016 ஆம் ஆண்டுக்கான, சுய மதிப்பீட்டுடனான மதிப்பீட்டுச் செயல்முறையை குழு நிறைவு செய்ததுடன், அதன் செயலாற்றம் செயற்றிறன் வாய்ந்ததாகக் காணப்பட்டதென்ற முடிவுக்கு வந்துள்ளது.

**அஸ்வின் த சில்வா**

தலைவர் - மனித வளங்கள் மற்றும் ஊதியங்கள் குழு

2017 மார்ச் 28

கொழும்பு

# சபை ஒருங்கிணைந்த இடர் முகாமைத்துவக் குழுவின் அறிக்கை

1988 இன் 30ஆம் இலக்க வங்கியியல் சட்டத்தின் நியதிகளின் படி, நாணயச் சபைக்கு உரித்தாக்கப்பட்ட அதிகாரத்தின் கீழ், இலங்கை மத்திய வங்கியின் நாணயச் சபையினால் வழங்கப்பட்ட, இலங்கையின் உரிமம் வழங்கப்பட்ட சிறப்பியல்பு வங்கிகளுக்கான நிறுவன ஆளுகையின் 2007 இன் 12 ஆம் இலக்க வங்கியியல் சட்டத்துக்கு இணங்க பணிப்பாளர்கள் சபையானது ஒருங்கிணைந்த இடர் முகாமைத்துவக் குழுவை நிறுவியது.

## குழுவின் அமைப்பு

சபை ஒருங்கிணைந்த இடர் முகாமைத்துவக் குழு, மூன்று நிறைவேற்று அதிகாரமற்ற பணிப்பாளர்களையும் பொது முகாமையாளர்/பி.நி.அ. மற்றும் இடர் முகாமைத்துவத்தின் தலைவர்/நி.இ.அ. ஆகியோரைக் கொண்டிருக்கும்.

பின்வரும் பணிப்பாளர்கள் சபை ஒருங்கிணைந்த இடர் முகாமைத்துவக் குழுவின் உறுப்பினர்களாக இயங்குவர்.:

ஏ.கே. செனிவிரதன - தலைவர்  
சந்திமா ஹேமச்சந்திர - உறுப்பினர்  
சுரங்க நாவுல்லகே - உறுப்பினர்

உறுப்பினர்களின் விபரங்கள் இவ்வாண்டறிக்கையின் 100 ஆம் பக்கத்தில் தரப்பட்டுள்ளன.

## கூட்டங்கள்

சபை ஒருங்கிணைந்த இடர் முகாமைத்துவக் குழு காலாண்டு அடிப்படையில் தேவைகளின் அடிப்படையில் கூடுவதுடன் கூட்டங்கள் இதற்கமையவே நிச்சயிக்கப்படும் 2016 ஆம் ஆண்டில் தே.சே.வ. ஆறு கூட்டங்களைக் கூட்டியதுடன், ச.ஓ.இ.மு. குழுவின் பட்டயம் படி குழுவின் ஆகக் குறைந்த எண்ணிக்கை மூன்றில் இரண்டாக இருக்கும்.

இவ்வாண்டில் குழு உறுப்பினர்களின் வருகைகள் கீழே தரப்பட்டுள்ளன:

பெயர்	வருகைக்கான தகுதி	வருகை தந்தது
ஏ.கே. செனிவிரதன	6	6
சந்திமா ஹேமச்சந்திர	6	1
சுரங்க நாவுல்லகே	6	6

பணிப்பாளர் சபையின் செயலாளரே குழுச் செயலாளராகவும் பணிபுரிவார்.

## குழுவின் பங்கு மற்றும் பொறுப்புகள்

பணிப்பாளர்கள் சபையினால் ஏற்படுத்தப்பட்ட குறிப்பின் நியதிகள் பின்வருவனவற்றை உள்ளடக்குகின்றன.

- இடர் முகாமைத்துவம் தொடர்பான பொறுப்புகளை நிறைவேற்றுவதில் மற்றும் செயற்றிறன் வாய்ந்த இடர் முகாமைத்துவ வரையமைப்பொன்றை நிறுவுதல் ஆகியவற்றில் பணிப்பாளர் சபைக்கு உதவுதல்.
- ஒருங்கிணைந்த இடர் முகாமைத்துவக் கொள்கை மற்றும் வங்கியினால் ஒப்புதலளிக்கப்பட்ட ஏனைய இடர் தொடர்பான கொள்கைகளை நடைமுறைப்படுத்துவதுடன், வங்கி ரீதியிலான இடர் முகாமைத்துவ வரையமைப்பினை காலத்துக்குக் காலம் நாளதற்குக் கொண்டு வருகின்றது.
- அனைத்துக் கொடுகடன், சந்தை, தொழிற்பாடு மற்றும் வங்கியினால் எதிர்கொள்ளப்பட்ட நடைமுறைத் திறம்வாய்ந்த இடர்கள் ஆகியன அடையாளங்காணப்பட்டு, கணிப்பீடு செய்யப்பட்டுள்ளன என்பதுடன் போதிய அளவில் முகாமை செய்யப்பட்டுமுள்ளதை உறுதி செய்தல்.
- அனைத்துக் கடுமையான இடர் விடயங்கள் தொடர்பில் முக்கிய முகாமைத்துவ ஆளணியினருடன் மிக நெருக்கமாகப் பணிபுரிவதுடன் அதிகார வரையமைப்பு மற்றும் குழுவுக்கு வழங்கப்பட்டுள்ள பொறுப்புகள் ஆகியவற்றுக்குள் பொருத்தமான பரிந்துரைகளைச் செய்தல்.
- புதிய செயற்பாட்டு விருத்திகளின் இடர் பற்றிய அடையாளங் காணுதல், மீளாய்வு, அறிவித்தல் மற்றும் பரிந்துரைத்தல் மற்றும் அவற்றோடு தொடர்புடைய இணக்கம் ஆகியன.

குழுவானது, இடர் தொடர்பான கொள்கைகள், அறிக்கைகள் மற்றும் எடுத்துரைப்புகள் மற்றும் வங்கியோடு தொடர்புடைய இணக்கம் ஆகியவற்றை மீளாய்வு செய்கிறது. சபை ஒருங்கிணைந்த இடர் முகாமைத்துவக் குழு தனது ஆணையின் கீழ் வரும் முன்மொழிவுகளுக்கான ஒப்புதலை வழங்குவதுடன், சபையினால் மீள் பரிசீலனை செய்யப்பட வேண்டிய முன்மொழிவுகள்/அறிக்கைகள் ஆகியவற்றை பணிப்பாளர் சபைக்குப் பரிந்துரை செய்கிறது.

இடர் முகாமைத்துவம் தொடர்பான உரிய பட்டயம் பிரிவு ஆகியன வங்கியின் இடர் முகாமைத்துவச் செயற்பாடுகள் மற்றும் அதன் முக்கியத்துவம் தொடர்பில் விபரமான அறிமுகத்தை வழங்குகின்றன. சபை ஒருங்கிணைந்த இடர் முகாமைத்துவக் குழு தனது பொறுப்புகளை நிறைவேற்றுவதில் இடர் முகாமைத்துவம், இணங்குவிப்புப் பிரிவு மற்றும் செயற்பாட்டுப் பிரிவுகள் ஆகியவற்றினால் ஆதரவளிக்கப்பட்டது.

## 2016 ஆம் ஆண்டிலான நடவடிக்கைகள்

குழு, செயற்பாட்டு, கொடுகடன், சந்தை, தீர்வத்தன்மை போன்ற வங்கியைக் கருமையாகப் பாதிக்கும் அனைத்து முக்கியமான இடர்களுக்கும் மதிப்பீடு செய்கிறது. இது முக்கிய முகாமைத்துவ ஆளணியினருடன் நெருங்கிய தொடர்பினைப் பேணுவதுடன், சபையானது இடர் முகாமைத்துவத்துக்கான அதன் நியதிச்சட்ட, நம்பிக்கை வாய்ந்த மற்றும் ஒழுங்குமுறைப் பொறுப்புக்களையும் பூர்த்தி செய்கிறது.

இவ்வாண்டில் குழுவினால் கவனஞ் செலுத்தப்பட்ட மற்றும் மேற்கொள்ளப்பட்ட முக்கிய நடவடிக்கைகள் பின்வருமாறு:

வங்கியின் இடர் பற்றிய நாட்டம், சகிப்புத் தன்மை மட்டங்கள் மற்றும் வங்கியின் இடர் தொடர்பான வேறுபட்ட விடயங்களை எடுத்துக் காட்டல் போன்றவற்றின் அறிக்கைகள் பற்றிய மீளாய்வு. அதாவது, கொடுகடன் இடர், முகாமைத்துவ இடர், செயற்பாட்டு இடர், மனித மூலவள இடர், தொழில்நுட்ப இடர் போன்றவை).

- வேறுபட்ட இடர் மட்டங்கள் மற்றும் அவசியமான ஒப்புதல்களை வழங்குதல் பற்றிய மீளாய்வு.
- கைத்தொழிலிலான, சர்வதேச அடிப்படையில் ஏற்றுக் கொள்ளப்பட்ட வழிமுறைகள் வடிவங்களை ஈடு செய்வதற்காக வங்கியினால் பேணப்பட்ட வழிமுறைகள் மற்றும் நியமங்களின் போதுமை, வழி நடத்துநரான இலங்கை மத்திய வங்கியின் ஒழுங்கு முறைப்படுத்தல்கள்/வழிகாட்டல்கள் மற்றும் உள்ளக மூலதன போதுமை மதிப்பீட்டுச் செய்முறை (ICAAP) ஆவணம் தொடர்பிலான கணக்காய்வுக்கு இணங்க உள்ளக மூலதனப் போதுமை மதிப்பீட்டுச் செய்முறை ஆகியவற்றை மீளாய்வு செய்தல்.
- இலங்கை மத்திய வங்கியினால் அவர்களது பரிசோதனையின் போதும் எழுப்பப்பட்ட, மேற்பார்வை தொடர்பிலான சீர்படுத்தல் செய்முறையின் முன்னேற்றத்தைத் தொடருதல்.
- தொடர்பான திறத்தவரின் கொடுக்கல் வாங்கல்கள் தொடர்பில் காலத்துக்குக் காலம் வழங்கும் அறிக்கைகள், நிதி மோசடிகள், மோசடி இடர் முகாமைத்துவம் - எச்சரிக்கை வழங்கும் கொள்கை போன்ற வங்கியின் முக்கிய விடயங்களின் மீளாய்வு.
- வங்கி மீதான இணக்க மதிப்பீடுகள் மற்றும் அதன் மையத் தொழிற்பாடுகளான அடகு வைத்தல், கொடுகடன், மனித மூலவள முகாமை, உங்கள் வாடிக்கையாளரைத் தெரிந்து கொள்ளுங்கள் தேவைப்பாடு ஆகியவற்றின் மீளாய்வு
- பாசல் III நியமங்களுடனான வங்கியின் இணக்கப்பாட்டின் நிலை தொடர்பில் தொடர்ச்சியான கண்காணிப்பு மற்றும் மீளாய்வு.
- இணங்குவிப்பு நிகழ்ச்சித் திட்டம் மற்றும் இணங்குவிப்புக் கையேட்டின் ஆண்டுக்கான மீளாய்வு

## குழு மதிப்பீடு

2016 ஆம் ஆண்டுக்கான சுய மதிப்பீட்டுடன் மதிப்பீட்டுச் செய்முறையை குழு நிறைவு செய்ததுடன் அதன் செயலாற்றம், செயற்றின் வாய்ந்ததெனவும் முடிவு செய்தது.



### ஏ.கே. செனிவிரதன்

தலைவர் - சபை ஒருங்கிணைந்த இடர் முகாமைத்துவக் குழு

2017 மார்ச் 28

## சபை நியமனக் குழுவின் அறிக்கை

முக்கிய முகாமைத்துவ ஆளணியினரின் தெரிவில் சபையின் கவனக் குறைவு மற்றும் கட்டுப்பாட்டினை உறுதி செய்வதற்காக திருத்தப்பட்டவாறான 1988 இன் வங்கித் தொழில் சட்டத்தின் 30 ஆம் இலக்கப் பிரிவு 76 ஓ (1) இன் கீழ் இலங்கை மத்திய வங்கியின் நாணயச் சபையினால் வழங்கப்பட்ட இலங்கையின் உரிமம் வழங்கப்பட்ட சிறப்பியல்பு வங்கிகளுக்கான நிறுவன ஆளுகையின் 2007 இனது 12 ஆம் இலக்க வங்கித் தொழில் சட்டப் பணிப்புரையுடனான இணங்குவிப்புடன் தே.சே.வ. இற்கான சபை நியமனக் குழுவை பணிப்பாளர்கள் சபை நிறுவியது.

### குழுவின் அமைப்பு

சபையினால் நியமிக்கப்பட்ட நியமனக் குழு (BNC) 2016 டிசெம்பர் 31 இல் மூன்று நிறைவேற்று அதிகாரமற்ற பணிப்பாளர்களைக் கொண்டிருந்தது.

பின்வரும் பணிப்பாளர்கள் சபை நியமனக் குழுவின் உறுப்பினர்களாகச் செயற்பட்டனர்.

அஸ்வின் த சில்வா	- தலைவர்
அஜித் பத்திரன்	- உறுப்பினர்
டி.எல்.பி.ஆர். அபேரத்ன	- உறுப்பினர்

உறுப்பினர்களின் விபரங்கள் இவ்வாண்டறிக்கையின் 100ஆம் பக்கத்தில் தரப்பட்டுள்ளன.

### கூட்டங்கள்

2016 டிசெம்பர் 31 இல் முடிவடைந்த இறுதி ஆண்டில் ஐந்து நியமனக் குழுக் கூட்டங்கள் நடைபெற்றதுடன் சபை நியமனக் குழுவின் பட்டயப் படி குழுவில் ஆகக் குறைந்த எண்ணிக்கை மூன்றில் இரண்டாகும்.

பொது முகாமையாளர்/பி.நி.அ. அழைப்பின் பேரில் நியமனக் குழு கூட்டங்களில் பங்கு பற்றுகின்றனர். இவ்வாண்டில் குழு உறுப்பினர்களின் வருகைகள் கீழே தரப்பட்டுள்ளன.:

பெயர்	வருகைக்கான தகுதி	வருகை தந்தது
அஸ்வின் த சில்வா	5	5
அஜித் பத்திரன்	5	5
டி.எல்.பி.ஆர். அபேரத்ன	5	4

பணிப்பாளர் சபையின் செயலாளர், நியமனக் குழுவின் செயலாளராகவும் செயற்படுகிறார்.

### குழுவின் பங்கு மற்றும் பொறுப்புகள்

சபை நியமனக் குழு, பொது முகாமையாளர்/பி.நி.அ. மற்றும் முக்கிய முகாமைத்துவ ஆளணியினரைத் தெரிவு செய்வதற்கு/நியமிப்பதற்கான செயல் முறையை நடைமுறைப்படுத்தல், பொது முகாமையாளர்/பி.நி.அ. மற்றும் முக்கிய முகாமைத்துவ ஆளணியினரின் பதவிக்கான நியமனம் அல்லது பதவி உயர்வுக்காகக் கவனத்திலெடுக்கப்பட வேண்டிய தகுதிக்கான தேவைப்படுத்தப்படும் தராதரங்கள், அனுபவம் மற்றும் முக்கிய விடயங்கள் போன்ற பிரமாணங்களை ஏற்படுத்துதல் ஆகியனவற்றுக்குப் பொறுப்பாகும்.

சபையின் பொறுப்புகளை முழுமையாக நிறைவேற்றுவதுடன் தொடர்புடைய பணிப்பாளரினால் மேற்கொள்ளப்படும் செயலாற்றும் மற்றும் பங்களிப்பினைக் கருத்திற் கொண்டு தற்போதைய பணிப்பாளர்களின் மீள் தெரிவினை குழு கவனத்திலெடுத்து பரிந்துரை (அல்லது பரிந்துரை இல்லாமல்) செய்யலாம்.

மேலும், சட்டத்தில் ஏற்படுத்தப்பட்டுள்ளவாறும், பணிப்புரை 3 (3) இல் கொடுக்கப்பட்ட அளவுகளிலும் குறித்துரைக்கப்பட்ட பதவிகளைப் பெறுவதற்குத் தகுதியான மற்றும் சரியானவர்களென பணிப்பாளர்கள், பொது முகாமையாளர்/பி.நி.அ. மற்றும் முக்கிய முகாமைத்துவ ஆளணியினரை குழு உறுதிப்படுத்தும். ஓய்வுபெறும் முக்கிய முகாமைத்துவ ஆளணியினருக்கான குழு காலத்துக்குக் காலம் மேலதிகமான/புதிய நிபுணத்துவத் தேவைப்பாடுகளையும், ஓய்வு பெறும் முக்கிய முகாமைத்துவ ஆளணியினருக்கான அடுத்துவரும் ஒழுங்குகளையும் கவனத்திலெடுத்து, பரிந்துரைகளை மேற்கொள்ளும்.

### 2016 ஆம் ஆண்டிலான நடவடிக்கைகள்

இவ்வாண்டில் குழுவினால் மேற்கொள்ளப்பட்டு கொண்டு நடாத்தப்பட்ட முக்கிய நடவடிக்கைகள் பின்வருமாறு:

- > 2016 இல் வங்கிக்கு பரிந்துரை செய்யப்பட்ட பதவியணிக்கான ஒப்புதலை மீளாய்வு செய்தல்
- > வங்கிக்கான அடுத்து வரும் திட்டத்தை மீளாய்வு செய்தல்
- > 2016 ஆம் ஆண்டில் வங்கித் தொழில் மற்றும் வங்கியல்லாப் பிரிவு மற்றும் முக்கிய முகாமைத்துவ ஆளணியினருக்கான (KMPS) விசேட தரங்களின் பதவிகளுக்கான நேர்முகப் பரீட்சைகளும், பின்வரும் பதவி உயர்வுகளும் மேற்கொள்ளப்பட்டன.

அ. பிரதிப் பொது முகாமையாளர்களுக்கான பதவி (விசேட தரம்)

ஆ. உதவிப் பொது முகாமையாளர்களுக்கான பதவி (விசேட தரம்)

### குழு மதிப்பீடு

குழு, 2016 ஆம் ஆண்டுக்கான, சுய மதிப்பீட்டுடனான மதிப்பீட்டுச் செய்முறையை நிறைவு செய்ததுடன், அதன் செயலாற்றம் செயற்றிறன் வாய்ந்ததென முடிவு செய்தது.



**அஸ்வின் த சீல்வா**

தலைவர் - சபை நியமனக் குழு

2017 மார்ச் 28

கொழும்பு

# எல்லா அம்சங்களையும் கொண்ட ஒரு பெரிய அமைப்பின் ஒரு சிறிய அளவுகோல்

தேசிய சேமிப்பு வங்கியானது எமது பல் வகைக் கலாச்சார, பல் வகை இன, பல் வகை மதங்களைக் கொண்ட நாட்டினது முக்கியத்துவத்தினை பிரதிபலிக்கின்றது. நாம் பன்முகப்படுத்தல் மற்றும் உள்ளடக்கும் தன்மை ஆகியவற்றைக் கொண்டுள்ளதுடன், சமூகத்தின் அனைத்துப் பிரிவினருக்கும் எல்லா அம்சங்களையும் கொண்ட ஒரு பெரிய அமைப்பின் ஒரு சிறிய அளவுகோலாக விளங்குகிறோம்.



## இடர் முகாமைத்துவ அறிக்கை

குறித்த தீர்மானமொன்றினை எடுத்தலின் அல்லது நடவடிக்கை செயற்பாடொன்றின் வெளிவருவிளைவு ஸ்திரமற்றதாக காணப்படுகின்ற போது இடர் நிலைத்திருப்பதுடன் வங்கியொன்று அதன் குறிக்கோள்களை பெற்றெடுக்கின்றதா அத்துடன் எவ்வளவு சிறந்ததாக செயலாற்றுகின்றது என்பதில் சாத்தியமான தாக்கத்தினை ஏற்படுத்தக்கூடியதாகும். வங்கிகள், அவை செய்கின்ற அனைத்திலும் அவற்றின் நாளாந்த வர்த்தக நடவடிக்கை முழுவதிலும் இடர்களை எதிர்கொள்கின்றன.

வங்கிச் சேவைகளையும் நிதிச் சேவைகளையும் வழங்குகின்ற உரிமம் பெற்ற அரசுக்கு உரித்தான பாரிய சிறப்பியல்பு வங்கியாக தேசிய சேமிப்பு வங்கியில் (என்எஸ்பி அல்லது வங்கி) இடர் முகாமைத்துவமானது எமது மையச் செயற்பாடுகளின் பாகமொன்றாக காணப்படுகின்றது.

எதிர்பார்க்கப்பட்ட பெறுபேறுகளில் இருந்து அதன் உண்மையான எதிர்காலப் பெறுபேறுகளை முக்கியமாக மாற்றக்கூடியது என தேசிய சேமிப்பு வங்கி நம்புகின்ற சில இடர் காரணிகளுக்காகவும் இடர்களை முகாமை செய்வதற்கு வங்கியினால் பொறுப்பேற்கப்பட்ட அணுகுமுறைகளையும் பின்வரும் தகவல்கள் மதிப்பிடுகின்றன.

இவ் அறிக்கையில் கலந்துரையாடப்படும் காரணிகள் யாவும் அனைத்து சாத்தியமான இடர்களினதும் ஸ்திரமின்மைகளினதும் முழுமையான தொகுதியொன்றாகவிருக்க வேண்டுமென கருதப்படலாகாது.



## ஒருங்கிணைக்கப்பட்ட இடர் ஆளுகை

இடர் முகாமைத்துவ ஆளுகையானது முகாமைத்துவ மட்டத்தில் தோற்றம் பெற்று இடர் ஏற்பு கூற்று, கொள்கைகள், ஒப்படைக்கப்பட்ட அதிகாரங்கள் மற்றும் குழு கட்டமைப்பு என்பன ஊடாக வங்கியின் தொழிற் பிரிவுகளுக்கு தொடர்கட்டமாக செல்கின்றது. இது, சபை மட்ட மேற்பார்வையினையும் இடர் வெளிப்பாட்டினையும் தோற்றுவிக்கின்றவர்களுக்கும் அனுமதிக்கின்றவர்களுக்கும் இடையிலான கடமை தெளிவான வேறுபடுத்தலினை உறுதி செய்கின்றது. சபையும் அதன் இடர் குழுக்களும் தமது தொடர்புடைய பட்டியங்களின் பணிப்புரையின் கீழ் தொழிற்படுகின்றன.

இடர் முகாமைத்துவத்தின் பொறுப்புடையானது சபை, சபை உபகுழுக்கள், முகாமைத்துவ குழுக்கள் ஆகியவற்றில் இருந்து வங்கியுடாக ஒவ்வொரு தொழில் முகாமையாளர் மற்றும் இடர் விசேட நிபுணர் வரை வங்கியின் அனைத்து மட்டங்களிலும் வியாபித்துள்ளது. வர்த்தகத்திற்கு சாத்தியமான வரையில் நெருக்கமாகவும் வல்லாற்றாலும் செயற்திறனும் மிக்க மீளாய்வுகளுக்கு உட்பட்டவையாகவும் மிகப் பொருத்தமான மட்டங்களில் இடர் மற்றும் பயன் தீர்மானங்கள் எடுக்கப்படுவதற்கு ஏற்றவாறு இப்பொறுப்புகள் பகிரப்படுகின்றன.

### சபை

சபையின் பொறுப்புடையானது வங்கியின் இடர் ஏற்பினை அனுமதிப்பதாகும் இது, தனது வர்த்தக குறிக்கோள்களை பற்றிப்பிடிப்பதில் வங்கி எடுத்துக்கொள்வதற்கு விருப்புகின்ற இடர் மட்டமாகும். சபையானது இடர் வெளிப்பாடுகளின் கிரமமான மீளாய்வு மற்றும் தொடர்புடைய முக்கிய கட்டுப்பாடுகள் மற்றும் தனிப்பு நடவடிக்கைகள் ஊடாக மிக முக்கியமான இடர்களை மேற்பார்வை செய்கின்றது. இடர் முகாமைத்துவ பிரிவானது இடர் முகாமைத்துவ கொள்கை சட்டகத்தினை உருவாக்குவதில் சபைக்கு உதவுவதுடன் முக்கிய துறைகளில் காணப்படும் இடர் சூழல் மற்றும் செயலாற்றுகைப் போக்கு என்பவற்றில் உள்ள விருத்திகளை சாராம்சப்படுத்தி அறிக்கைகளை சமர்ப்பிக்கின்றது.

சபையானது உள்ளகக் கட்டுப்பாட்டிற்கும் உத்தரவாத கட்டுப்பாட்டுக்கும் பொறுப்புடையதாகவும் காணப்படுகின்றது. சபை ஒருங்கிணைத்த இடர் முகாமைத்துவ குழு மற்றும் சபைக் கணக்காய்வு குழு ஆகியவற்றின் ஊடாக சபையானது இடர் முகாமைத்துவத்தினை மேற்பார்வை செய்கின்றது.

### சபை ஒருங்கிணைத்த இடர் முகாமைத்துவ குழு

சபை ஒருங்கிணைத்த இடர் முகாமைத்துவ குழுவின் முக்கிய நோக்கம், சபை மூலம் கருத்திற்கொள்ளப்படுவதற்காக வங்கியின் இடர் ஏற்பினை உருவாக்குவதும் அனுமதிக்கப்பட்ட இடர் ஏற்புக்கு இசைவாக காணப்படுகின்ற சபைக்கான இடர் முகாமைத்துவ சட்டகம் ஒன்றுடன் உடன்படுவதும் பரிந்துரைப்பதுமாகும். இடர் முகாமைத்துவம், உள்ளக மூலதன போதுமை மதிப்பீட்டு செயல்முறை ஆகியன தொடர்பிலான முக்கிய கொள்கைகள் மீது சபைக்கு பரிந்துரைகளையும் இது ஆக்குகின்றது.

சபை இடர் முகாமைத்துவ குழுவானது வங்கியின் இடர் முகாமைத்துவ/சட்டகத்துடன் முகாமைத்துவத்தின் இணக்கத்தினையும் கண்காணிக்கின்றது. (கொள்கைகள் மற்றும் எல்லைகள் உள்ளடங்காக) இது, சபையின் அக்கறைகளுடன் தொடர்புடைய ஒழுங்குபடுத்தல் இணங்குதலினை இணங்காண்டு மீளாய்வு செய்து அறிக்கையிடுகிறது.

## சபைக் கணக்காய்வுக் குழு

சபை சார்பில் சபை கணக்காய்வுக் குழுவானது தகவல்களின் ஒருமைப்பாட்டினைப் பாதுகாத்தல், உள்ளகக் கட்டுப்பாடுகள், பொருத்தமான கணக்கீட்டுக் கொள்கைகளை பின்பற்றுதல், இடர் முகாமைத்துவத்தின் போதுமை, நிதி ஒழுங்குவிதிகளுடனான இணங்குவித்தலினை பேணுதல் போன்றவற்றுக்கு செயற்திறன்மிக்க முறைமைகளை உறுதி செய்வதில் உதவுகின்றது. சபைக் கணக்காய்வு குழுவானது உள்ளகக் கணக்காய்வுப் பிரிவினது அறிக்கைகளையும் அவற்றின் மீதான முகாமைத்துவ பதில்களையும் மீளாய்கின்றது. மேலும், சபை கணக்காய்வுக் குழுவானது புற கணக்காய்வாளர்கள் உரியவாறு கவனம் செலுத்துகின்றனர் என்பதனை உறுதி செய்வதற்காக புற கணக்காய்வாளர்களின் அக்கறைகள் மற்றும் அவதானிப்புகளை கண்காணிக்கின்றது.

### முகாமைத்துவ குழுக்கள்

நிறைவேற்று இடர் முகாமைத்துவ குழு உள்ளடங்கலாக முகாமைத்துவ குழுக்கள் சிரேஷ்ட முகாமைத்துவ மட்டத்தில் வங்கியில் இடர் முகாமைத்துவச் சட்டகத்தினை மேற்பார்வை செய்வதற்கு பொது முகாமையாளர்/பிரதம நிறைவேற்று அதிகாரியினால் தலைமை வகிக்கப்படுகின்றது. முகாமைத்துவமட்ட குழுக்களானது கடன் குழு, சொத்து மற்றும் பொறுப்பு முகாமைத்துவ குழு, முதலீட்டுக் குழு, தகவல் தொழில்நுட்ப செயற்படுத்தல் குழு, முகாமைத்துவ குழு, தொழிற்பாட்டு செயலாற்றுகை மீளாய்வுக் குழு, சந்தைப்படுத்தல் குழு, மனித வளங்கள் என்பவற்றினை உள்ளடக்குகின்றது. இம் முகாமைத்துவக் குழுக்கள், வங்கியின் இடர் முகாமைத்துவத்தின் போதுமை மற்றும் செயற்திறன் என்பவற்றை உறுதி செய்வதற்காக தொடர்புடைய வியாபாரப் பிரிவுகள் மற்றும் இடர் முகாமைத்துவப் பிரிவு ஆகியவற்றில் இருந்தான அறிக்கைகளை கிரமமாக மீளாய்வு செய்கின்றன.

ஒருங்கிணைக்கப்பட்ட இடர் ஆளுகை கட்டமைப்பானது இடர் எடுத்துக் கொள்கின்ற செயற்பாடுகளின் வெளிவரும் விளைவுகளை முகாமை செய்வதற்கானதாகும். இது முரண்படாத அத்துடன் நம்பத்தகுந்த அடிப்படை ஒன்றின் மீது இடரினை இனங்காண்பதனையும், மதிப்பிடுவதனையும், முகாமை செய்வதனையும் அறிக்கையிடுவதனையும் இயல்பு செய்கின்றது.

### பாதுகாப்பின் முன்று நிலைகள்

இடர் முகாமைத்துவத்துக்கான பொறுப்புடையானது பாதுகாப்பு மாதிரியின் மூன்று நிலைகள் மூலம் கட்டமைக்கப்பட்டுள்ளது.

### நிலை 1 - வியாபார முகாமைத்துவம்

இடர், அது தோன்றுகின்ற இடத்தில் சிறப்பாக முகாமை செய்யப்படுகின்றது. தொழில் முகாமையாளர்கள் இடர் உரிமையாளராக காணப்படுவதுடன் அவர்களது நாளாந்த வியாபார தொழிற்பாடுகளுக்காக இடர்களை முகாமை செய்வதற்கு பொறுப்புடையவர்கள். இது இடர் ஏற்பு மட்டத்தினுள் அவர்களது இடரை முன்ஆயத்தமாக முகாமை செய்வதற்கான மூலோபாயங்களை அமுலாக்கம் செய்தல் மற்றும் இடர் முகாமைத்துவ கருவிகளையும் சிறந்த நடைமுறைகளையும் பயன்படுத்தல் ஆகியவற்றை உள்ளடக்குகின்றது.

தொழில் முகாமையாளர்கள் தமது தொடர்புடைய பிரதிப் பொது முகாமையாளர்கள் ஊடாக பொது முகாமையாளர்/பிரதம நிறைவேற்று அதிகாரி மற்றும் முகாமைத்துவ குழுக்கள் ஆகியோருக்கு அறிக்கையிடுகின்றனர்.

## நிலை 2 - இடர் முகாமைத்துவமும் இணங்குவித்தலும்

இடர் முகாமைத்துவத்துக்கான ஒருங்கிணைக்கப்பட்ட சட்டங்கள், கொள்கைகள் மற்றும் நடைமுறைகளை இடர் முகாமைத்துவப் பிரிவு உருவாக்கி பேணுவதுடன் வியாபாரத்தின் நாளாந்த முகாமைத்துவத்தின் பகுதி ஒன்றாக அவை உட்பொதிந்துள்ளன அத்துடன் பயன்பாட்டில் உள்ளன என்பதை உறுதிசெய்கின்றது. இடர் முகாமைத்துவ பிரிவானது வியாபார உரிமையாளர்கள் மூலமான இடர் தீர்மானங்களுக்கு ஆதரவளிப்பதற்காக இடர் வெளிப்பாடுகளையும் அளவிடுகின்றது.

இடர் முகாமைத்துவ நிபுணத்துவத்தினை வழங்குவதற்கும் வியாபார முகாமைத்துவத்தின் மூலம் எடுத்துக் கொள்ளப்படுகின்ற இடர் செயற்பாடுகளை மேற்பார்வை செய்வதற்கும் சபை ஒருங்கிணைத்த இடர் முகாமைத்துவ குழுவுக்கு அறிக்கையிடுவதற்கும் இடர் முகாமைத்துவ பிரிவானது மூன்று முக்கிய அலகுகள் ஊடாக அதாவது கடன் இடர் முகாமைத்துவ அலகு, சந்தை இடர் முகாமைத்துவ அலகு மற்றும் தொழிற்பாட்டு இடர் முகாமைத்துவ அலகு என்பன மூலம் இரண்டாம் நிலையின் தொழிற்பாடுகளை கொண்டு நடாத்துகின்றது.

இணங்குவித்தல் பிரிவும் இரண்டாம் நிலையின் பகுதி ஒன்றாக விளக்குவதுடன் வியாபார/தொழிற்பாட்டு அலகுகள் ஒழுங்குபடுத்துனரின் பணிப்புரைகள் உள்ளடங்கலாக உள்ளக மற்றும் புற சட்டங்கள் அத்துடன் ஒழுங்குவிதிகள் என்பவற்றுக்கு அமைவாக தொழிற்பாடுகின்றன என்பதை உறுதி செய்கின்றது. சுயாதீன இணங்குவித்தல் அலுவல் ஒருவரினால் தலைமை வகிக்கப்படுகின்ற இணங்குவித்தல் பிரிவானது இரண்டாம் நிலையில் பொறுப்புகளை கொண்டு நடாத்துவதுடன் சபை ஒருங்கிணைத்த இடர் முகாமைத்துவ குழுவுக்கு அறிக்கையிடுகிறது.

## நிலை 3 - உள்ளக கணக்காய்வும் உத்தரவாதமும்

வங்கியில் உள்ளக கட்டுப்பாடுகள், இடர் முகாமைத்துவ நடைமுறைகள் மற்றும் ஆளுகைச் செயன்முறைகள் ஆகியவற்றின் போதுமை மற்றும் செயற்றிறன் வாய்ந்த தன்மை ஆகியன தொடர்பில் முக்கிய பங்குதாரர்களுக்கு சுயாதீன உத்தரவாதத்தினை வழங்குகின்றது. உள்ளகக் கணக்காய்வுப் பிரிவானது கொள்கைகள், நடைமுறைகள் மற்றும் முறைமைகள் போதுமான அளவில் காணப்படுகின்றன அத்துடன் ஒழுங்குவிதிகளுடன் இணங்குகின்றன என்பதை உறுதி செய்வதற்காக இடர் முகாமைத்துவ செயன்முறைகள், உள்ளக கட்டுப்பாட்டு முறைமைகள் என்பவற்றின் இணங்குதலின் மீது சுயாதீன மதிப்பீட்டினை செயலாற்றுகின்றன. உள்ளக கணக்காய்வு பிரிவானது சபை கணக்காய்வுக்கு குழுவுக்கு நேரடியாக அறிக்கையிடுகின்றது.

## இடர் ஆளுகை

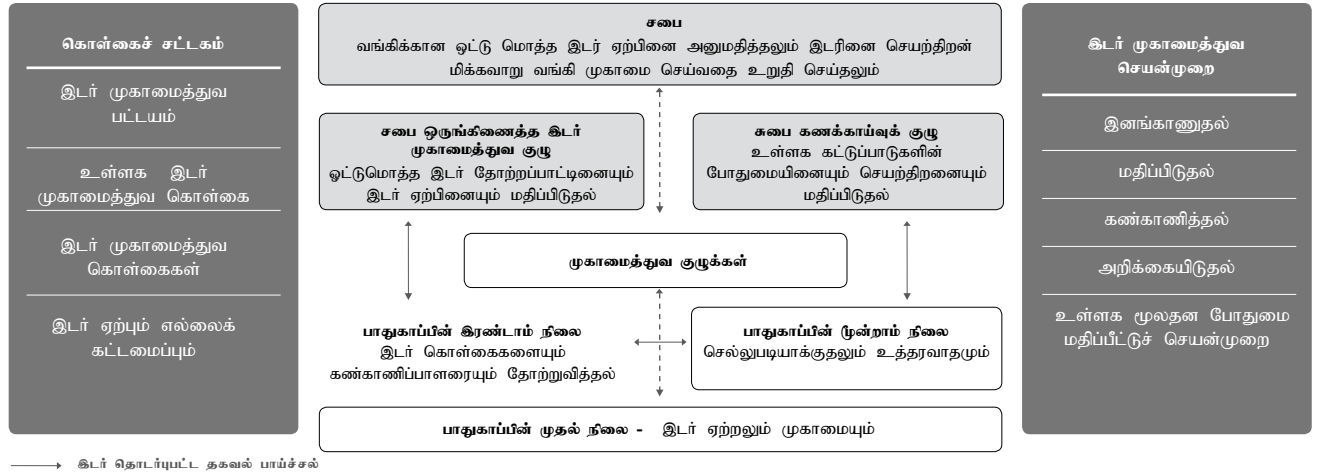

உரு 1: ஒருங்கிணைக்கப்பட்ட இடர் முகாமைத்துவ சட்டகம்

## ஒருங்கிணைக்கப்பட்ட இடர் முகாமைத்துவ கொள்கைகள்

ஒருங்கிணைக்கப்பட்ட இடர் முகாமைத்துவ சட்டகமானது வங்கியின் இடர் முகாமைத்துவ கொள்கைகளை விபரிக்கின்றது. தொழிற்பாட்டு மட்டத்தில் திறைசேரிக் கொள்கை, முதலீட்டுக் கொள்கை, கடன் கொள்கை மற்றும் சொத்து அத்துடன் பொறுப்பு முகாமைத்துவக் கொள்கை என்பன கோட்பாடுகள், நடைமுறைகள் மற்றும் கட்டுப்பாடுகளை உள்ளடக்குகின்றன.

### இடர் முகாமைத்துவ கொள்கை

கொள்கை	உள்ளடக்கம்
ஒருங்கிணைக்கப்பட்ட இடர் முகாமைத்துவக் கொள்கை	வங்கியின் ஒருங்கிணைக்கப்பட்ட இடர் முகாமைத்துவ சட்டகம்
கடன் இடர் முகாமைத்துவ கொள்கை	கடன் இடரை இனங்காணுதல், மதிப்பிடுதல், முகாமை செய்தல் மற்றும் தடுத்தல் என்பவற்றுக்கான சட்டகம்
சந்தை மற்றும் திரவத்தன்மை இடர் முகாமைத்துவ கொள்கை	சந்தை மற்றும் திரவத்தன்மை இடரை இனங்காணுதல், மதிப்பிடுதல், முகாமை செய்தல் மற்றும் தடுத்தல் என்பவற்றுக்கான சட்டகம்
தொழிற்பாட்டு இடர் முகாமைத்துவ கொள்கை	தொழிற்பாட்டு இடர் முகாமைத்துவ கொள்கை இடரை இனங்காணுதல், மதிப்பிடுதல், முகாமை செய்தல் மற்றும் தடுத்தல் என்பவற்றுக்கான சட்டகம்
இடர் முகாமைத்துவ வெளிப்படுத்தல் கொள்கை	இடர் முகாமைத்துவ தொழிற்பாடுகள் தொடர்பில் வெளிப்படுத்தல் தேவைப்பாடுகள்
வெளியில் இருந்து சேவை பெற்றுக் கொள்ளும் போது	வெளியில் இருந்து சேவை பெற்றுக் கொள்ளும் செயற்பாடுகள் மீதான வழிகாட்டல்கள், நடைமுறைகள், இடர் தணிப்புகள் மற்றும் முதமு
தகவல் பாதுகாப்பு கொள்கை	வங்கியினதும் அதன் வலையமைப்புகளினதும் எல்லையத்தினுள் டிஜிட்டல் ரீதியாக சேமிக்கப்பட்டுள்ள தகவல்களின் பாதுகாப்புடன் தொடர்புபட்ட விதிகள் மற்றும் வழிகாட்டல்களை விபரிக்கின்றது.
வியாபார தொடர்ச்சித்திட்டம்	அனர்த்த நிலைமைகளில் வியாபார தொடர்ச்சியினை உறுதி செய்தல் மீதான வழிகாட்டலும் நடைமுறைகளும்
அழுத்தப் பரிசோதனைக் கொள்கை	அழுத்தப் பரிசோதனை சட்டகம்

இடர் ஏற்பு கூற்றானது கிரமமான இடைவெளிகளில் சபையினால் மீளாயப்படுகின்ற கொள்கை சட்டகம் ஒன்றின் பாகமொன்றினை தோற்றுவிக்கின்றது.

### இடர் ஏற்பு

இடர் ஏற்பானது வங்கி அதன் இலாப குறிக்கோள்களை பற்றிப்பிடிப்பதில் ஏற்றுக் கொள்வதற்கு அது விரும்புகின்ற இடர் அளவாக குறிப்பிடக்கூடியது. வங்கியின் இடர் ஏற்பு சட்டகமானது நிறுவன மட்டத்தினை, வியாபாரத் துறை மட்டத்தினை மற்றும் பிரிவு மட்டத்தினை அல்லது உற்பத்தி மட்டத்தினை உள்ளடக்குகின்றது.

நிறுவனம் சார் விழுமியங்களுக்கும் நிதியியல் நிலைமைகளுக்குமான பாதகமான தாக்கங்களை குறைக்கின்ற அளவுசார் மற்றும் பண்புசார் வழியலகுகளைப் பயன்படுத்தி நிறுவன மட்டத்தில் இடர் ஏற்பினை நிலைப்படுத்துவதில் வங்கி மேலிருந்து கீழ் நோக்கிய அணுகுமுறையினைப் பயன்படுத்துகின்றது. நிறுவன மட்டத்தில் உள்ள அளவுசார் இடர் ஏற்பானது பிரதானமாக மூலதனப் போதுமை, திரவத்தன்மை, உந்து சக்தி, இலாபத்தன்மை மற்றும் ஏனைய அறிவார்ந்த தேவைப்பாடுகளை வலியுறுத்துகின்றது. வியாபாரத்துறை மட்டத்தில் இடர் ஏற்பு எல்லைகள் இடர் வகைவாரியாக காணப்படுகின்றன. அதாவது கடன், சந்தை மற்றும் தொழிற்பாடு என்பனவாகும்.

மேலிருந்து கீழ் மற்றும் கீழிருந்து மேல் நோக்கிய அணுகுமுறையின் ஒருங்குகுலானது எல்லைக் கட்டமைப்பு, வரவுசெலவு திட்டம் அமைக்கப்பட்ட மட்டங்கள் மற்றும் முக்கிய தொழிற்பாட்டு இடர் குறிகாட்டிகள் ஆகியவற்றைப் பயன்படுத்தி மிகவும் அறிவார்ந்த இடர் ஏற்பு மட்டங்களை நிறுவுவதற்காக பிரிவு மற்றும் உற்பத்தி துறை மட்டத்தில் பயன்படுத்தப்படுகின்றது.

சபையும் சபை ஒருங்கிணைத்து முகாமைத்துவ குழுவும் செயற்றின் மிக்க விதமொன்றில் இணக்கத்தினை உறுதி செய்வதற்கான இடர் ஏற்பு எல்லைகளுக்கு எதிராக உண்மையான செயலாற்றுகையை கண்காணிக்கின்றன.

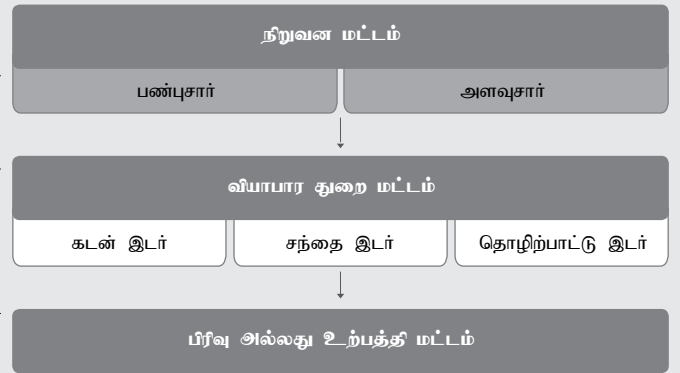

உரு 2.று இடர் ஏற்பு சட்டகம்

நிதியில் செயலாற்றுகைக் குறிக்கோள்களை எய்துவதில் பாதகமான முறையில் பாதிக்கக்கூடிய பல எண்ணிக்கையிலான முக்கிய வர்த்தக இடர்கள் காணப்படலாம். வங்கியினை பாதிக்கின்ற முக்கிய நிதி இடர்களும் ஏனைய இடர்களும் அத்துடன் அதன் இடர் முகாமைத்துவ அணுகுமுறைகளும் கீழே கலந்துரையாடப்பட்டுள்ளன.

## கடன் இடர்

### பொது நோக்கு

கடன் இடர் என்பது உடன்பட்டவாறு கடன் பெறுநர் அல்லது எதிர்த்தரப்பினர் அவரது நிதியில் கடப்பாடுகளை நிறைவேற்றுவதற்கு தவறுகின்ற கடன் அத்துடன்/அல்லது அதனுடன் இணையப்பெற்ற வட்டி மற்றும் நிலுவை என்பவற்றின் முதன்மைத் தொகையினை கடன் கொடுநர் இழக்கக்கூடிய இடர் என்பதனைக் குறிப்பிடுகின்றது.

### ஐந்தொகைக்கு அப்பாலும் வெளிப்பாடுகள் >

[ % ]

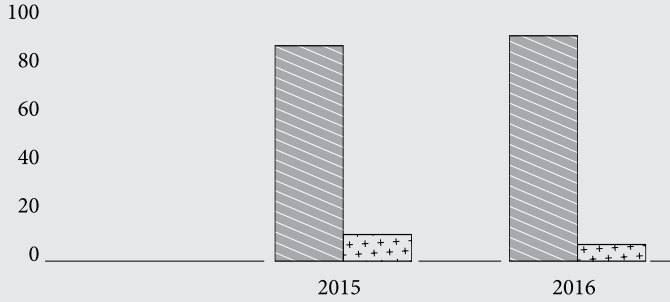

■ ஐந்தொகை மீது □ ஐந்தொகைக்கு அப்பால்

உரு 3: ஐந்தொகைக்கு அப்பாலும் வெளிப்பாடுகள்

கடனானது வங்கியில் பிரதான வருமான மூலமாக காணப்படுவதுடன் வங்கியின் சொத்து தளத்தின் 36%இனை பிரதிநிதித்துவம் செய்கின்றது. இவ்வாண்டின் போது சில்லறை மற்றும் நிறுவன நிதி துறைகள் இரண்டிலும் கடன் வெளிப்பாடு 19%இனால் வளர்ச்சியடைந்தது. சில்லறை கடன் கொடுத்தலானது வீடு மற்றும் ஆதனக்கடன்கள், தனிப்பட்ட கடன்கள், வாகனக் கடன்கள், வைப்புகளுக்கு எதிரான கடன்கள் மற்றும் அடகுக் கடன் ஆகியவற்றை உள்ளடக்குகின்றது. நிறுவனக் கடன்கள் அரகக்கு உரித்தான தொழில் முயற்சிகள், அரசாங்க கருத்திட்டங்கள், வங்கிகள்

### துறை கலப்பு >

[ % ]

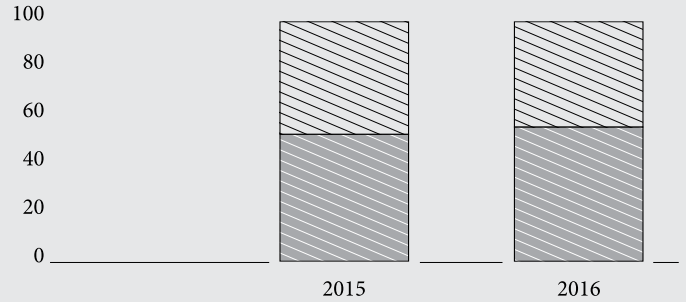

■ சில்லறை கடன் கொடுத்தல் துறை □ நிறுவன கடன் கொடுத்தல் துறை

உரு 4: துறை கலப்பு

### கடன் துறையின் தொகுப்பு >

[ % ]

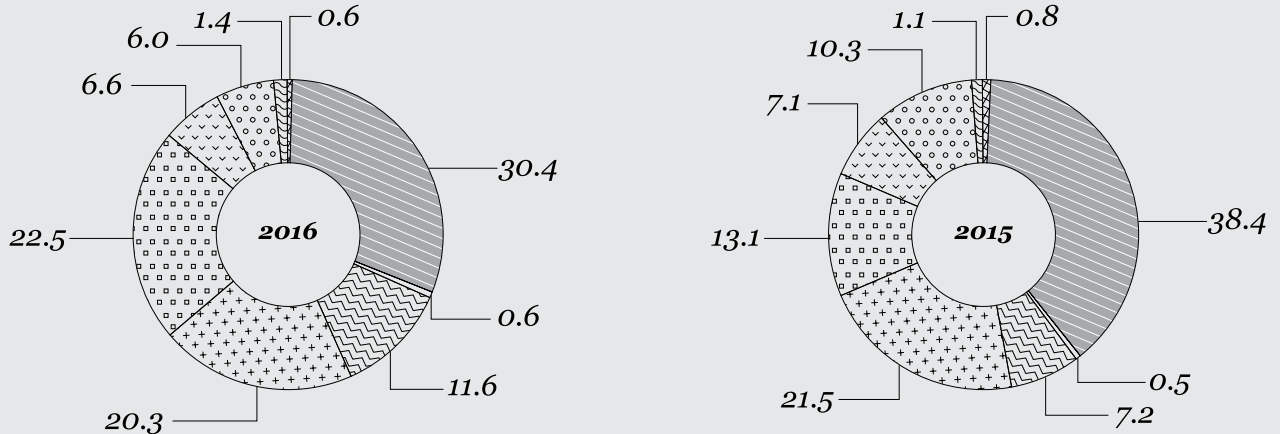

■ இலங்கை அரசாங்கத்துக்கான கடன்கள் ■ அரசு உடமை தொழில்முயற்சிகளுக்கான கடன்கள் □ கருத்திட்ட கடன்கள் - தனியார்துறை  
 ■ வங்கிகளுக்கான கடன்கள் ■ வீட்டு மற்றும் ஆதனக் கடன்கள் ■ தனிப்பட்ட கடன்கள் ■ வைப்புகளுக்கு எதிரான கடன்கள் ■ அடகு ■ ஏனையவை

உரு 5: கடன் துறையின் தொகுப்பு

மற்றும் நிதி நிறுவனங்கள் ஆகியவற்றுக்கான முதலிலை கடன் வழங்குதல்/முதலீடுகள் ஆகியவற்றை உள்ளடக்குவதுடன் 1971இன் 30ஆம் இலக்க தேசிய சேமிப்பு வங்கி சட்டத்தினால் விதிக்கப்பட்ட மட்டுப்பாடுகளுக்கு உட்பட்டு வர்த்தக நிறுவனங்களுக்கும் நிறுவனக் கடன்களை வழங்குகின்றது. நிறுவன நிதியளித்தலானது தவணைக் கடன்கள், கருத்திட்ட நிதி மற்றும் தொகுதிக் கடன்கள் அத்துடன் நம்பிக்கைச் சான்றிதழ் ஆகியவற்றை உள்ளடக்குகின்றது. வங்கியானது இலங்கை ரூபாவிலும் ஐக்கிய அமெரிக்க டொலரிலும் இவ்வசதிகளில் நிதியளிப்பதை கருத்திற்கொள்கின்றது.

ஐந்தொகை மீதும் ஐந்தொகைக்கு வெளியிலும் உள்ள விடயங்களிலும் கடன் இடர் இனங்காணப்படக் கூடியது. ஐந்தொகை மீது இனங்காணப்படுகின்ற கடன் இடருக்கு ஆட்படுகின்ற நிதியில் சொத்துக்களுக்காக கடன்கள் மற்றும் முற்பணங்களின் கொண்டு செல்லும் தொகை சம்பந்தப்படுகின்றது. ஐந்தொகைக்கு அப்பாலான

விடயங்களுக்காக கடன் இடர் ஆட்படுதல், உத்தரவாதங்கள் கோருப்படுமாயின் வங்கி கொடுப்பனவு செய்ய வேண்டிய ஆகக்கூடிய தொகைக்கு மட்டுப்படுத்தப்படுகின்றது. கடன் கடமைப்பொறுப்புகள் மற்றும் ஏனைய கடன் தொடர்புபட்ட கடமைப் பொறுப்புகளுக்காக அதிகூடிய ஆட்படுத்தலானது கடன் இடருக்காக பொறுப்பளிக்கப்பட்ட வசதிகளின் முழுத் தொகையும் ஆகும்.

அதிகரிக்கின்ற அத்துடன் வாடிக்கையாளர்களின் மாறுகின்ற தேவைப்பாடுகள் மூலம் கடுமையான போட்டி சூழல் ஊக்குவிக்கப்படுவதுடன் வாடிக்கையாளர் வகுதிகளும் சிக்கலான சொத்து வகைகளும் திடமான கடன் இடர் முகாமைத்துவ கட்டமைப்பினை வேண்டுகின்றது. இது அதிகரிக்கும் ஒழுங்குபடுத்தல் தேவைப்பாடுகளுக்கு அமைவாக கூட்டான நடைமுறைகளுடன் செயற்படுவதினை இயலச் செய்கின்றது. பருமனை கருத்திற்கொண்டு வங்கியானது வங்கியின் இடர் ஏற்பிற்கு அமைவாக கடன் இடரினை முகாமை செய்வதில் விசேட கவனம் செலுத்துகின்றது.

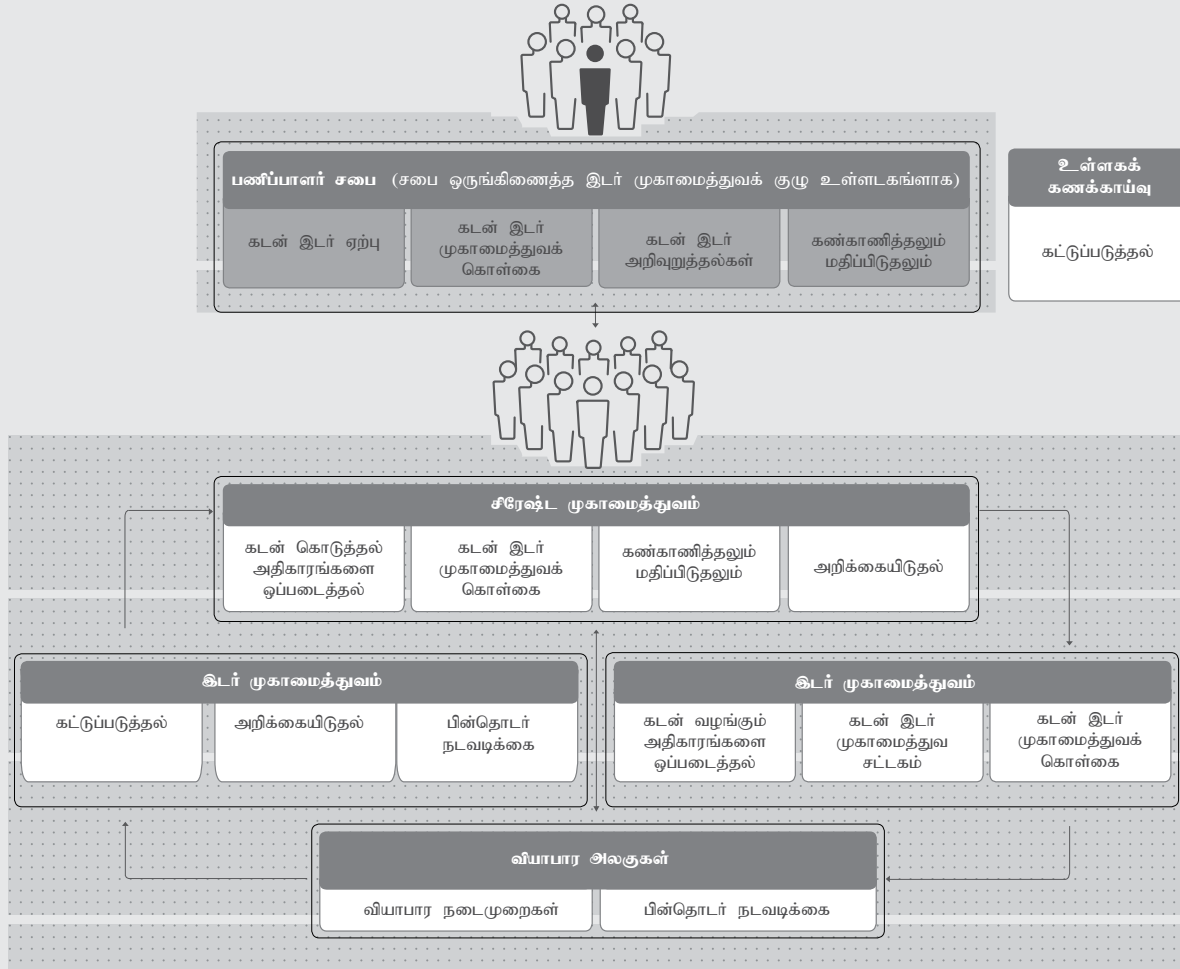

உரு 6: கடன் இடர் முகாமைத்துவச் சட்டகம்

## ஆளுகைக் கட்டமைப்பு

கடன் இடரினை அடையாளம் காணுதல், அளவிடுதல், கண்காணித்தல், முகாமை செய்தல் மற்றும் அறிக்கையிடுதல் என்பன மூலம் முறைமை முழுவதிலும் சிறந்த நடைமுறைகள் மற்றும் வினைத்திறன் மிக்க இடர் முகாமைத்துவம் ஆகியவற்றை தாபிக்கும் நோக்குடன் வங்கியானது மூலோபாயமிக்கவாறு வழியமைக்கப்பட்ட கடன் இடர் முகாமைத்துவ சட்டகத்தினை பணிக்கு அமர்த்தியுள்ளது.

கடன் இடர் முகாமைத்துவமானது சபை மட்டத்தில் தோற்றம் பெற்று இடர் ஏற்பு மற்றும் எல்லைக் கட்டமைப்பு, கொள்கைகள், பொறுப்பளிக்கப்பட்ட அதிகாரங்கள் மற்றும் குழுக் கட்டமைப்பு என்பன ஊடாக வங்கியின் வியாபார பிரிவுகளுக்கு தொடர்கட்டமாக செல்கின்றது. இது சபை மட்ட மேற்பார்வையினையும் இடர் வெளிப்பாட்டினை தோற்றுவிக்கின்றவர்களுக்கும் அனுமதிக்கின்றவர்களுக்கும் இடையிலான கடமைகளின் தெளிவான வேறுபடுத்தலினை உறுதி செய்கின்றது. பல்வேறு மட்டங்களில் காணப்படும் இடர் முகாமைத்துவ குழுக்கள் அதாவது சபை, சபை ஒருங்கிணைந்த இடர் முகாமைத்துவ குழு, நிறைவேற்று இடர் முகாமைத்துவ குழு, கடன் குழு, முதலீட்டுக் குழு மற்றும் சொத்து மற்றும் பொறுப்பு முகாமைத்துவ குழு என்பன கடன் இடர் முகாமைத்துவ குறிக்கோள்களை எய்துவதனை உறுதி செய்வதற்கு தொடர்புடைய பட்டியங்களினால் ஆளுகின்றன.

**கடன் இடர் முகாமைத்துவ அலகு:** இது இடர் முகாமைத்துவ அலகுக்கு இணைக்கப்பட்டுள்ளதுடன் சபை அனுமதித்த இடர் ஏற்பு மற்றும் எல்லைக் கட்டமைப்பு அத்துடன் வங்கியின் கடன் இடர் முகாமைத்துவ கொள்கைச் சட்டகம் ஆகியவற்றினால் கடன் இடரினை கண்காணிப்பதற்கும் முகாமைத்துவம் செய்வதற்கும் பொறுப்புடையதாகும்.

## இடர் மீளாய்வு முகாமைத்துவ அணுகுமுறையும்

### எதிர்த்தரப்பு இடர்

எதிர்த்தரப்பு இடர் என்பது எதிர்த்தரப்பு அல்லது வாடிக்கையாளர் உடன்பட்டவாறு வங்கியுடனான நிதி கொடுக்கல் வாங்கல்களில் தமது கடமைப் பொறுப்புகளை நிறைவேற்ற தவறுகின்ற போது தோன்றுகின்ற கடன் இடரின் பிரதான கூறொன்றாகும்.

முன்னைய ஆண்டின் 3.46% மொத்த தேறிய செலாற்றல் அற்ற கடன் விகிதாசாரத்துடன் ஒப்பிடுகையில் 2016ஆம் ஆண்டில் 1.55% மொத்த தேறிய செலாற்றல் அற்ற கடன் விகிதாசாரத்தினை பிரதிபலித்து எதிர்த்தரப்பு இடரினை வங்கி வெற்றிகரமாக முகாமை செய்தது. வங்கியின் மொத்த செயலாற்றலற்ற கடன் விகிதாசாரம் தொழிற்துறையின் 2.6% சராசரியான விட நன்கு குறைவாக இருந்தது.

## மொத்த செயலாற்றலற்ற கடன்

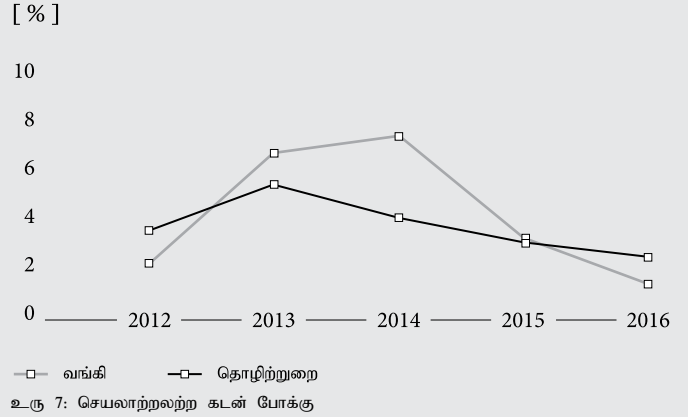

உரு 7: செயலாற்றலற்ற கடன் போக்கு

## உற்பத்தி அடிப்படையிலான செயலாற்றலற்ற கடன் வகைகள்

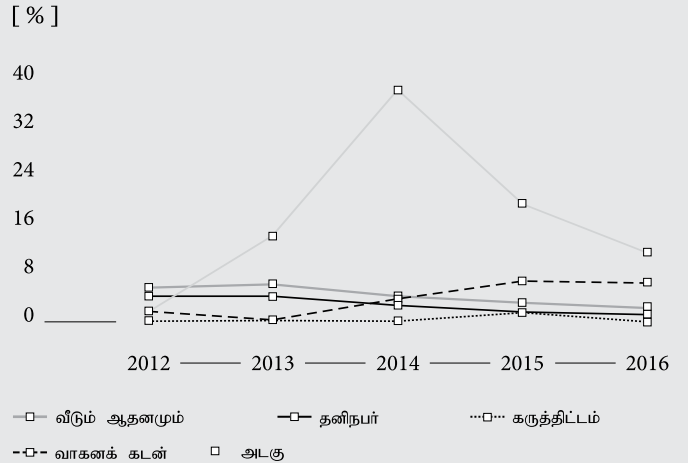

உரு 8: உற்பத்தி அடிப்படையிலான செயலாற்றலற்ற கடன் வகைகள் (%)

2016ஆம் ஆண்டின் போது வாய்ப்பான கடன் வளர்ச்சி ஒன்றினை வங்கி சந்தித்தது. துரித கடன் வளர்ச்சிக்கு மத்தியில் வங்கி மேம்படுத்தப்பட்ட மொத்த செயலாற்றலற்ற கடன்கள் விகிதாசாரத்தினை பிரதிபலித்து ஆரோக்கியமான கடன்துறை ஒன்றினை தொடர்ந்தும் வங்கி பேணியது. அடகுக்கான வங்கியின் கடன் ஆட்படுத்தலானது 2013இன் உலக சந்தையில் தோற்றுவிக்கப்பட்ட நெருக்கடியின் போது ஒப்பீட்டளவில் முக்கியத்துவமிக்கதாக இருந்தது. இதனால், மொத்த செயலாற்றலற்ற கடன் விகிதாசாரம் அடகுத்துறைக்கு பாரிய அளவு சாட்டப்பட்டிருந்தது. வங்கி ஆரோக்கியமான கடன் கலப்பு ஒன்றினையும் துறை செயலாற்றுகையினையும் எய்துவதற்கு அதன் அடகு உற்பத்தியினை தொடர்ச்சியாக மீளாய்வு செய்து விகிதமுறையாக்கியது.

எதிர்த்தரப்பு தவறுதல் இடரானது கடன் இடர் மற்றும் புதிய உள்ளக கட்டுப்பாடுகள் அத்துடன் முன்கூட்டிய தலையீட்டினை இயலச் செய்கின்ற பொறிமுறையின் பின்தொடர் நடவடிக்கை ஆகியவற்றினை மதிப்பிடுவதற்கான கடுமையான கடனுக்கு முந்திய மதிப்பீட்டு அனுமதிகள் செயற்படுத்தப்பட்டதனால் குறைக்கப்பட்டுள்ளது.

**கடன் தரப்படுத்தல்** முறைமை வங்கியின் கடன் மதிப்பீட்டினை மேலும் வலுப்படுத்துவதற்கு 2016இல் அறிமுகப்படுத்தப்பட்டது. தரப்படுத்தல் முறைமையானது வேறுப்பட்ட வாடிக்கையாளர் வகைகளில் காணப்படும் கடன் இடரை மதிப்பிடுவதற்கு சர்வதேச சிறந்த நடைமுறைகளுக்கு இணங்க உருவாக்கப்பட்ட கடன் தரப்படுத்தல் மற்றும் புள்ளி வழங்கல் மாதிரிகளை உள்ளடக்குகின்றது. இம்முறைமை இடர் அடிப்படையாகக் கொண்ட விலையிடல் மற்றும் கடன் இடர் மூலதனக் கணிப்பில் பேசல் II முன்னேறிய அணுகுமுறைகளை அடைவதற்கான தரவுத்தள தேவைப்பாடுகள் ஆகியவற்றுக்கு வசதியளிக்கும்.

**கடன் மீளாய்வு பொறிமுறையானது** - சாத்தியமான பலவீனங்கள், கடன் நியந்தனைகள், சுற்றறிக்கைகள், ஒழுங்குபடுத்தல் தேவைப்பாடுகள், நடைமுறைகள் மற்றும் ஆவணப்படுத்தல் செயல்முறை என்பனவற்றை கடைப்பிடித்தல்/இணங்குதல் ஆகியவற்றை உடனடியாக இனங்காண்பதன் மூலம் கடன் இடரை குறைப்பதற்கு பங்களிக்கின்றது.

**பெறுமதி குறைப்பு ஏற்பாடுகள்** - இலங்கை கணக்கீட்டு நியமங்கள் மற்றும் இலங்கை மத்திய வங்கி வழிகாட்டல் என்பனவற்றுக்கு இணங்க கணிப்பிடப்படுகின்றன. கூட்டு மதிப்பீட்டுக்கான ஏற்பாடானது கடன் துறையின் வளர்ச்சிக்கு மத்தியில் மேம்படுத்தப்பட்ட கடன் தரம் காரணமாக இவ்வாண்டின் போது 44%இனால் குறைக்கப்பட்டுள்ளது. எவ்வாறாயினும், மதிப்பீட்டு ஏற்பாட்டு காப்பீடானது 2016ஆம் ஆண்டில் 36% ஆக அதிகரித்தது.

**கடன் தொகையும் பெறுமதிக்கு குறைப்பு ஏற்பாடும்**

[ ரூபா. மில்லியன் ]

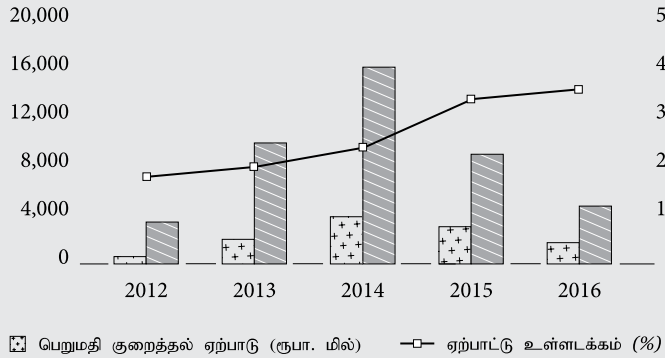

■ பெறுமதி குறைத்தல் ஏற்பாடு (ரூபா. மில்) —□— ஏற்பாட்டு உள்ளடக்கம் (%)

■ செயற்படா கடன்களும் முற்பணங்களும்

உரு 9: கடன் தொகையும் பெறுமதிக்கு குறைப்பு ஏற்பாடும்.

**பிணை உறுதிகள்**, இவை கடன் இடர் தணிப்புக்கான சாத்தியமான இரண்டாம் வழியொன்றாக ஏற்றுக் கொள்ளப்படுகின்றன. கடன் இடர் தணிப்பொன்றாக பிணை உறுதிகளின் பொருத்தப்பாட்டினை கொள்கை மட்டத்தில் விதந்துரைக்கப்பட்ட தெளிவான வரையறைகள் நிர்ணயிக்கின்றன. வங்கியின் கடன்களில் பாரிய பாகங்கள் பிணை அளிக்கப்பட்ட அடிப்படை மீது காணப்படுகின்றன. 2016ஆம் ஆண்டின் போது பிணை அளிக்கப்பட்ட கடன்கள் மொத்த வெளிப்பாட்டில் 87% இனை உள்ளடக்கியது.

**பிணை அளிக்கப்பட்ட கடன்களுக்கு எதிரான பிணை அளிக்கப்படா கடன்கள்**

[ % ]

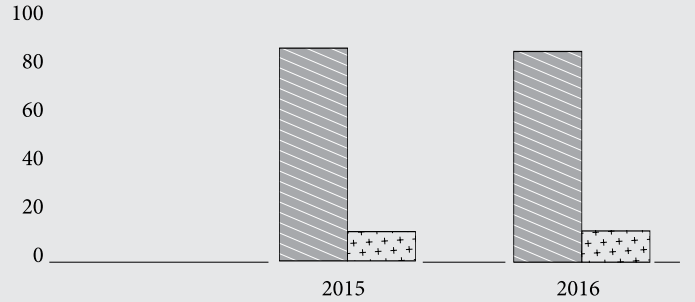

■ பிணை அளிக்கப்பட்ட கடன்கள் □ பிணை அளிக்கப்படா கடன்கள்

உரு 10: பிணை அளிக்கப்பட்ட கடன்களுக்கு எதிரான பிணை அளிக்கப்படா கடன்கள்

வங்கியானது பிணை உறுதிகளாக பல்வேறு சொத்துக்களை (ஆதனம், காசு, தங்கம், வாகனங்கள் மற்றும் ஏனைய அசையும் சொத்துக்களும் திறைசேரி உத்தரவாதமும்) ஏற்றுக் கொள்கின்றது. அரசு உடமை தொழில் முயற்சிகளுக்கான வங்கியின் வெளிப்பாடுகள் அரசாங்கத்தின் திறைசேரியினால் தெளிவாக ஆதரவளிக்கப்பட்ட பாரியளவு உறுதியளிக்கப்பட்டவையாக காணப்படுகின்றன. அதற்கமைய வங்கியின் பிணை அளிக்கப்பட்ட கடன்கள் நடைமுறையில் திறைசேரி உத்தரவாதத்தின் மூலம் ஆதிக்கம் செலுத்தப்படுவதுடன் பூஜ்ஜிய இடர் நிறையுடன் அரசாங்க பிணைகளாக காணப்படுகின்றன.

வங்கியானது பிணை உறுதிகளின் கட்டாயப்படுத்தப்பட்ட விற்பனை பெறுமதியினைப் பயன்படுத்தி பெறுமதி விகிதாசாத்துக்கு கடன்களை கணிப்பதுடன் வங்கியினால் நிர்ணயிக்கப்பட்ட தொடக்க முறை நியமங்களை நிறைவு செய்ய வேண்டும். பிணை உறுதிகளாக ஏற்றுக் கொள்ளப்பட்ட ஆதன ஈடுகள் விலை மதிப்பீடு மற்றும் மீள் விலை மதிப்பீடு என்பன மீதான இலங்கை மத்திய வங்கியின் பணிப்புகளாக இசைவாக உருவாக்கப்பட்ட அசையாத ஆதனங்களின் விலை மதிப்பீடு, மீள் விலை மதிப்பீடு மீதான வங்கியின் கொள்கையினை அடிப்படையாகக் கொண்டு மீளாய்வு செய்யப்படுகின்றது.

## வங்கியின் பிணைய உறுதிக்கல்பு >

[%]

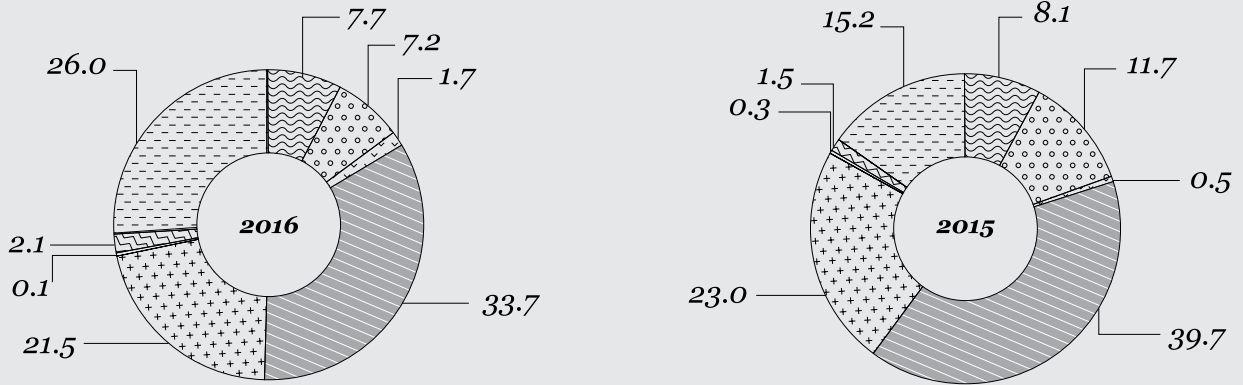

அரச பிணையங்கள்
  ஆதனம்
  பொறித் தொகுதி/இயந்திரங்கள்/உபகரணங்கள்
  பங்குகள்
  கையிருப்புக்கள்/பதிவேட்டுப் படுகடன்கள்
  பங்குகள்
  தனிநபர் பிணையங்கள்
  நிறுவனப் பிணையங்கள்
  காக
  தங்கம்
  அரச பிணையங்கள்

உரு 11: வங்கியின் பிணைய உறுதிக்கல்பு

**இடர் மாற்றுதலானது** கடன் இடரைக் குறைப்பதற்கு வங்கியினால் பயன்படுத்தப்படுகின்ற மற்றொரு உபாயமாகும். கடன் வழங்குதலில் காணப்படும் கட்டுப்படுத்த இயலாத இடர்களை இடமாற்றுதலானது உபாயம் ஒன்றாக வங்கி காப்புறுதியினை பயன்படுத்துகின்றது. குறித்துரைக்கப்பட்ட காப்புறுதி தேவைப்பாடுகளை நிறைவு செய்தலானது போதாத அல்லது பிணை உறுதிகள் இன்மை காரணமாக இடர்களை மேலும் குறைக்கும். சிறு காப்புறுதி ஒன்றினையும் DTA காப்புறுதியினையும் பெற்றுக் கொள்வதற்கு வாடிக்கையாளர்களுக்கு ஊக்கமளிக்கப்படுகிறது. கருத்திட்ட கடன்களுக்காக அனைத்து சாத்தியமான இடர்களையும் உள்ளடக்கி வங்கிக்கு குறித்தொதுக்கி கருத்திட்ட சொத்துக்களுக்காக காப்புறுதி பெற்றுக் கொள்வது கட்டாயமானதாகும். அவதானாப்பு வங்கியின் நட்ட உத்தரவாத கொள்கையானது தங்கம் மூலம் பிணை அளிக்கப்பட கோரிக்கைகளில் இருந்து தோன்றுகின்ற இழப்புகளை உள்ளடக்குகின்றது.

### திரட்சி இடர்

செறிவு இடரானது தனியொரு எதிர்த்தரப்பினருக்கு, இணைக்கப்பட்ட எதிர்த்தரப்பினர் குழுவொன்றுக்கு, புவியில் பிராந்தியத்துக்கு, பொருளாதாரத்தில் உள்ள குறித்த தொழிற்துறை ஒன்றுக்கு, கடன் வசதியின் வகையொன்றுக்கு அல்லது பிணை உறுதியின் வகை ஒன்றுக்கு அதிக கடன் வழங்குதல் வெளிப்பாடுகளில் இருந்து உருவாகின்றது.

**திரட்சி இடர் முகாமைத்துவமானது** வங்கியின் கடன் வழங்குதல் வெளிப்பாடுகளின் பண்முகப்படுத்தல் மூலம் பிரதானமாக காணப்படுவதுடன் வங்கியின் இடர் ஏற்பு கூற்றில் வரையறை செய்யப்பட்ட எல்லைகளுக்கு எதிராக கடன் இடர் முகாமைத்துவ அலகினால் தொடர்ச்சியாக கண்காணிக்கப்பட்டு சபை ஒருங்கிணைத்த இடர் முகாமைத்துவ குழு ஊடாக சபைக்கு அறிக்கையிடப்படுகின்றது.

கடன் இடர் முகாமைத்துவ அலகானது பணிப்புரைகளில் காணப்படும் அதிகூடிய வசதியளிக்கும் தொகை, உரிமம் பெற்ற சிறப்பியல்பு வங்கிகளுக்கு விநியோகிக்கப்படும் பணிப்புரைகள், நிர்ணயங்கள் மற்றும் சுற்றறிக்கைகள் ஆகியவற்றில் இலங்கை மத்திய வங்கியினால் விதிக்கப்படும் தனி கடன்படுநர் எல்லைகள், குழு கடன்படுநர் எல்லைகளுக்கான கடைப்பிடித்தல்களை உறுதி செய்வதுடன் கடன் கொள்கைகள், முதலீட்டு கொள்கைகள் மற்றும் இடர் ஏற்பு ஆவணம் ஆகியவற்றில் விதந்துரைக்கப்பட்ட உற்பத்தி மற்றும் ஏனைய மூலப்பிரமாணங்களை அடிப்படையாகக் கொண்ட உப எல்லைகள் ஆகியவற்றை கடைப்பிடிப்பதனை உறுதி செய்கின்றது.

பெயர் திரட்சியானது குறித்த தனிப்பட்ட கடப்பாட்டாளர்களுக்கு பாரியளவு ஆட்படுத்தலின் காரணமாக கடன் வெளிப்பாடுகளை முறையற்ற ரீதியில் பண்முகப்படுத்தலில் இருந்து தோன்றுகின்றது. வங்கியின் கடன்துறையானது சில்லறை கடன் வழங்குதலில் பாரிய அளவிலான வாடிக்கையாளர்களின் பரந்தளவிலான வெளிப்பாடுகளுடன் சிறப்பாக பண்முகப்படுத்தப்பட்டுள்ளது.

மொத்தக் கடன் துறையின் பாரிய கடன் வெளிப்பாடுகள் - %

	2016	2015
முதல் 5	13%	15%
முதல் 10	18%	22%

### கடன்படுநர் வகை ரீதியான

#### கடன்களின் திரட்சி

[%]

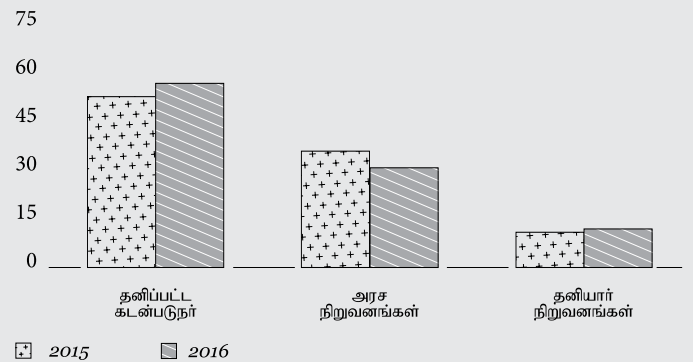

உரு 12: கடன்படுநர் வகை ரீதியான கடன்களின் திரட்சி



அரசுக்கு உரித்தான வங்கியொன்றாக வங்கியின் வகிபாகத்தினை கருத்திற்கொள்கையில் துறைசார் திரட்சிக்கான இடர் ஏற்பு நடுத்தரமானதாகும். கடன் இடர் முகாமைத்துவ அலகானது வங்கியின் இடர் ஏற்பு மட்டங்களினுள் துறைச் திரட்சிக்கான பேணுவதனை உறுதிசெய்யும் பொருட்டு துறைவாரியான கடன் பரம்பலினை கண்காணிக்கின்றது.

### துறை திரட்சி >

[ % ]

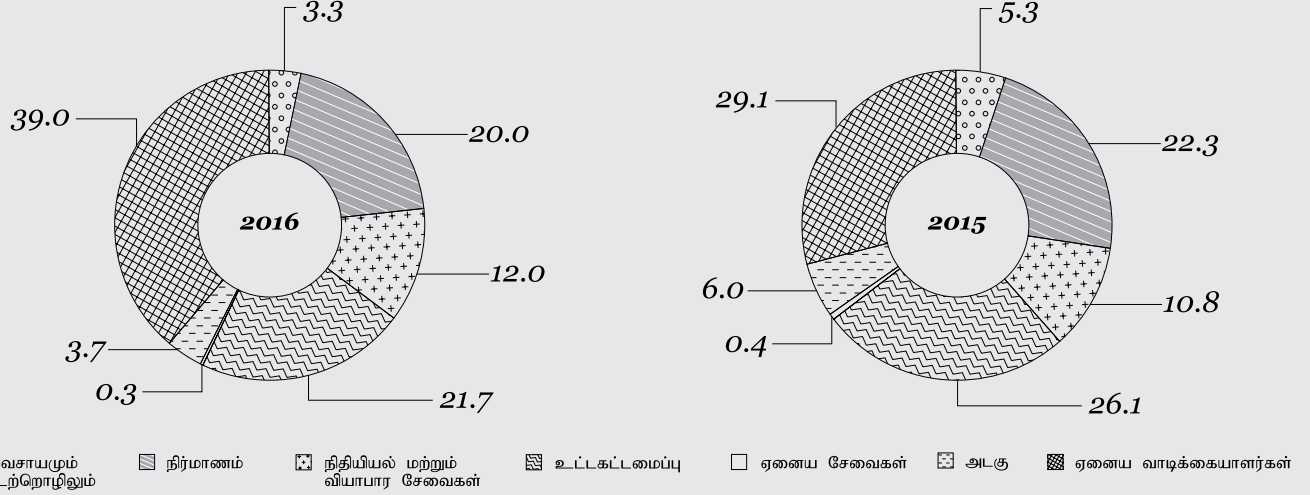

உரு 13: துறை திரட்சி

வங்கியின் கடன் துறையின் புவியியல் ரீதியான பகுப்பாய்வு பொருளாதார நடவடிக்கையின் செறிவின் காரணமாக மேல்மாகாணத்தில் கடன் வழங்குதலின் அதிக செறிவொன்றினை பிரதிபலிப்பதுடன் தலைமை அலுவலகத்துக்கான அனைத்து நிறுவன கடன் வசதிகளையும் உள்ளடக்குகின்றது. எனினும், சில்லறை கடன் வழங்கும் துறையின் வளர்ச்சி 2016இல் அனைத்து மாகாணங்களிலும் தொடர்ந்து இடம்பெற்றது.

### புவியியல் ரீதியான திரட்சி >

[ % ]

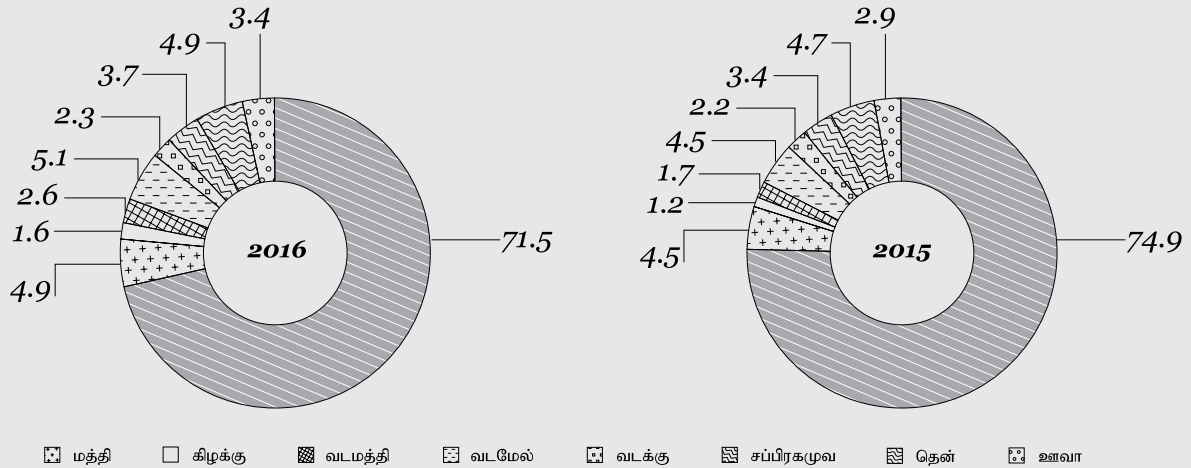

உரு 14: புவியியல் ரீதியான திரட்சி

## சந்தை இடர்

### பொது நோக்கு

சந்தை இடர் என்பது சந்தை விலைகளில் அல்லது விகிதங்களில் காணப்படும் மாற்றங்களில் விளைகின்ற வங்கியின் நிதிச் சொத்துக்கள், பொறுப்புகள் அத்துடன் ஐந்தொகைக்கு அப்பால் உள்ள விடயங்களின் சந்தைப் பெறுதியில் உள்ள மாற்றங்களின் மூலம் தோற்றுவிக்கப்படும் நட்டங்களின் இடராகும்.

வங்கி வர்த்தத்திலும் வர்த்தகமற்ற செயற்பாடுகளிலும் ஈடுபடுவதன் காரணமாக அதன் சாதாரண வியாபார நடவடிக்கைகளின் போது வட்டி விகித இடர், பங்கு மூலதன இடர் மற்றும் வெளிநாட்டு நாணயமாற்று விகித இடர் போன்றவற்றில் இருந்து நட்டங்களை சந்திக்கின்றது. வங்கி, பண்டங்கள் வர்த்தகத்தில் ஈடுபடாமையால் பண்ட இடருக்கு ஆட்படுவதில்லை.

சந்தை இடரானது ஐந்தொகை விடயங்களில் சில பெறுமதிகள் ஊடாக அதாவது வட்டி விகிதங்கள், பங்கு மூலதன விலைகள் மற்றும் நாணய மாற்று விகிதங்கள் போன்ற சந்தை மாறிலிகளின் வாயிலாக வங்கியின் நிதியியற் கூற்றுக்களில் பாதிப்புகளை ஏற்படுத்துகின்றது. இதன் மூலம் சாதகமற்ற அசைவுகள் வங்கியின் உழைப்பினை அத்துடன்/அல்லது பெறுமதியினை வீழ்ச்சிக்கு இட்டுச் செல்லும்.

### தேசிய சேமிப்பு வங்கியில் சந்தை இடர் முகாமைத்துவத்துக்கான சட்டகம்

ஆளுகையும்  
ஒழுங்கமைப்பும்

முறையில்களும்  
மாதிரிகளும்

செயற்பாட்டில் உள்ள  
இடர் முகாமைத்துவம்

கண்காணித்தலும்  
அறிக்கையிடுதலும்

சபையும் சபை  
உப குழுக்களும்

முகாமைத்துவ  
குழுக்கள்

பாதுகாப்பின் மூன்று நிலைகள்

கடமைகளை வகைப்படுத்தல்

சந்தை இடர், திரவத்தன்மை  
இடர் முகாமைத்துவக்  
கொள்கைச் சட்டகம்

இடரில் உள்ள பெறுமதி

உள்ளடங்கலாக அளவீடு

உணர்வுத் தன்மை பரிசோதனை

அழுத்தப் பரிசோதனை

இடர் ஏற்பு

எல்லைக் கண்காணித்தல்  
சட்டகம்

மத்திய அலுவலக  
தொழிற்பாடுகள்

துறை இடர் முகாமைத்துவம்

கண்காணித்தலும்/சபை  
ஒருங்கிணைத்த இடர் முகாமைத்துவ  
குழு/நிறைவேற்று இடர்  
முகாமைத்துவ குழு/சொத்து  
மற்றும் பொறுப்பு முகாமைத்துவ  
குழு மற்றும் முதலீட்டுக் குழுவுக்கு  
அறிக்கையிடுதல்

தினத்துக்குள்ளான கண்காணிப்பு

எல்லை விதிவிலக்கு

துறையின் தரம்

அழுத்தப் பரிசோதனை

தேவைக்கேற்ற பகுப்பாய்வு

உரு 15 சந்தை இடர் முகாமைத்துவச் சட்டகம்

## ஆளுகைக் கட்டமைப்பு

சந்தை இடர் முகாமைத்துவத்துக்கான பொறுப்புடமை வங்கியின் அனைத்து மட்டங்களிலும் நிலவுகின்றது. ஒட்டுமொத்த இடர் முகாமைத்துவ தொழிற்பாடுகளுக்கு தலைமை வகிப்பதும் சந்தை இடர் உள்ளடங்கலாக வங்கியின் பல்வேறு இடர் வெளிப்பாடுகளை உள்ளடக்குகின்ற ஒருங்கிணைக்கப்பட்ட இடர் முகாமைத்துவத்துக்கான கொள்கை மற்றும் முலோபாயத்தினை தீர்மானித்தலும் சபைக்கும் சபை ஒருங்கிணைத்த இடர் முகாமைத்துவக் குழுவுக்கும் பொறுப்பளிக்கப்பட்டுள்ளது.

சந்தை இடர் முகாமைத்துவ ஆளுகையானது முகாமைத்துவ மட்டத்தில் தோற்றம் பெற்று இடர் ஏற்பு கூற்று, எல்லைக் கட்டமைப்பு, ஒருங்கிணைக்கப்பட்ட இடர் முகாமைத்துவ கொள்கை, சந்தை இடர் மற்றும் திரவத்தன்மை இடர், முகாமைத்துவ கொள்கை இடர் என்பன ஊடாக வங்கி முழுவதும் தொடர்கட்டமாக செல்கின்றது. சொத்து மற்றும் பொறுப்பு முகாமைத்துவ குழுவானது செயலாற்றுகையினுள்/இடர் வழியலகுகளினுள் ஐந்தொகையினை முகாமை செய்வதற்கான நிறுவன மட்ட பொறுப்பில் அதி உயர் குழுவாக காணப்படுகின்றது. முதலீட்டு குழுவானது வங்கியின் முதலீட்டுத்துறையில் முதலீடுவதற்கு அல்லது முதலீட்டை நிறுத்துவதற்கு அவசியம் அல்லது விரும்பத்தக்கது என கருத்திற்கொள்ளுமாயின் நடவடிக்கைகளை பரிந்துரைக்கும்.

இடர் முகாமைத்துவ பிரிவின் சந்தை இடர் முகாமைத்துவ அலகானது வங்கி ஆட்படுகின்ற சந்தை இடர்கள் பற்றிய தெளிவானதும் அனைத்தையும் உள்ளடக்கியதுமான புரிதல் ஒன்றுடன் சபை, சபை ஒருங்கிணைந்த இடர்

முகாமைத்துவ குழு மற்றும் நிறுவனம் முகாமைத்துவம் என்பவற்றுக்கு வழங்குவதற்கு பொறுப்புடையதாக காணப்படுகின்றது.

திறைசேரி மத்திய அலுவலகமானது வங்கியின் திறைசேரி முன்னரங்கு அலுவலகம் மற்றும் திறைசேரி பின்பக்க அலுவலகம் ஆகியவற்றில் இருந்து சுயாதீனமாக தொழிற்பாடுகளை மேற்கொள்கின்ற சந்தை இடர் முகாமைத்துவ அலகின் முக்கிய பாகம் ஒன்றாக காணப்படுகின்றது. திறைசேரி மத்திய அலுவலகமானது வங்கியின் திறைசேரி தொழிற்பாடுகளில் உட்பொதிந்துள்ள இடர்களை நாளாந்த, வாராந்த, மாதாந்த காலாண்டு ரீதியாக அத்துடன் தேவைக்கேற்றவாறு கண்காணித்து அளவீடு செய்து பகுப்பாய்வு செய்து அறிக்கைகளை முதலீட்டுக் குழு, சொத்து, பொறுப்பு முகாமைத்துவ குழு மற்றும் திறைசேரி முன்னரங்கு அலுவலகம் ஆகியவற்றுக்கு சுயதன் அபிப்பிராயம் ஒன்றிணை வழங்குகின்றது.

வங்கியானது சந்தை இடர் தொடர்பில் இடர் இனங்காணல், அளவீடு, கண்காணித்தல், கட்டுப்படுத்தல் மற்றும் முகாமைத்துவ அறிக்கையிடுதல் என்பவற்றுக்காக பொறுப்புடையதாக காணப்படுகின்ற ஆய்வறிவு சார்ந்த சந்தை இடர் முகாமைத்துவ சட்டகம் ஒன்றிணை செயற்படுத்தியுள்ளது.

## இடர் மீளாய்வும் முகாமைத்துவ அணுகுமுறையும்

வங்கியின் சந்தை இடரானது வட்டி விகித இடர், வெளிநாட்டு நாணயமாற்று இடர் மற்றும் பங்கு மூலதன விலையிடல் ஆகிய நியதிகளில் மீளாய்வு செய்யப்படுகின்றது. இது வர்த்தகப்படுத்தப்பட்ட, வர்த்தகப்படுத்தப்படாத வெளிப்பாடுகள் இரண்டுக்காகவும் மேற்கொள்ளப்படுகின்றது.

விபரம்	மொத்தம் (ரூபா மில்)	முதனிலை சந்தை இடர் காரணி
சொத்துக்கள்		
காசும் காசுக்கு சமனானவையும்	4,620	வட்டி விகித இடர்
வங்கிகளுடனான இருப்புகள்	19,014	வட்டி விகித இடர், வெளிநாட்டு நாணயமாற்று விகித இடர்
பெறுதி நிதியியல் சாதனங்கள்	2,728	வெளிநாட்டு நாணயமாற்று விகித இடர்
ஏனைய நிதிச் சொத்துக்கள் - வர்த்தகத்துக்காக வைக்கப்பட்டவை	20,291	பங்கு மூலதன வலை இடர், வட்டி விகித இடர்
கடன்களும் வருமதிகாரும்	323,811	வட்டி விகித இடர்
நிதியியல் முதலீடுகள் - விற்பனைக்காக கிடைக்கத்தக்கவை	6,228	வட்டி விகித இடர், பங்கு மூலதன இடர்
நிதியில் முதலீடுகள் - முதிர்வுக்காக வைக்கப்பட்டது.	505,824	வட்டி விகித இடர்
பொறுப்புகள்		
வங்கிகளுக்கான ஏனைய பொறுப்புகள்	115	வட்டி விகித இடர்
ஏனைய வாடிக்கையாளர்களுக்கான பொறுப்புகள்	657,280	வட்டி விகித இடர்
ஐ.அ.டொ கடன்பாடுகள்	152,928	வட்டி விகித இடர், வெளிநாட்டு நாணயமாற்று விகித இடர்
ஏனைய கடன்பாடுகள்	54,112	வட்டி விகித இடர்
துணையளிக்கப்பட்ட தவணைப் படுகடன்கள்	6,006	வட்டி விகித இடர்

அட்டவணை 1: சந்தை இடருக்கான முக்கிய ஐந்தொகை வெளிப்பாடுகள்

### சொத்துக் கட்டமைப்பின் தொகுப்பு >

[%]

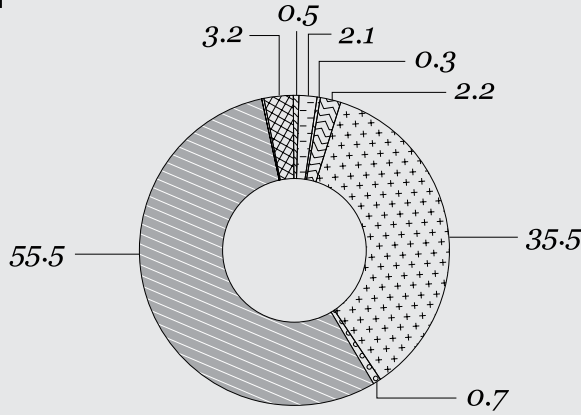

காகம் காசுக்குச் சமமானவையும்

பெறுதி நிதியியல் சாதனங்கள்

ஏனைய நிதியியல் சொத்துக்கள் - எச்எவரி

நிதியியல் முதலீடுகள் - ஏஎவ்எஸ்

நிதியியல் முதலீடுகள் - எச்ரிஎம்

துணை அளிப்பில் முதலீடுகள் - 0.02%

ஆதனம், பொற்த தொகுதி, உபகரணங்கள் (ஆ.பொ.உ.) ஏனைய சொத்துக்கள்

வங்கிகளுடனான இருப்புகள்

கடன்கள் மற்றும் வருமதிகள்

உரு 16: சொத்துக் கட்டமைப்பின் தொகுப்பு - 2016

### பொறுப்புக் கட்டமைப்பின் தொகுப்பு >

[%]

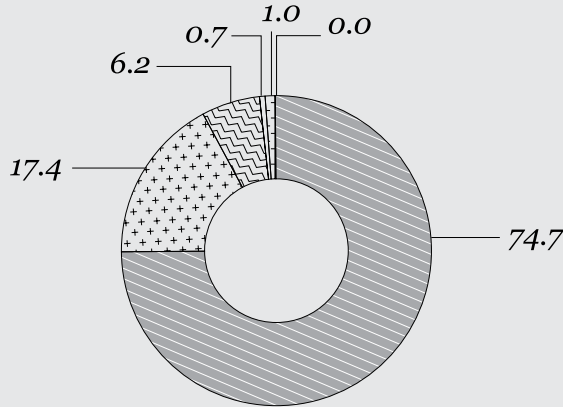

வங்கிகளுக்கு கொடுக்க வேண்டியவை

ஏனைய வாடிக்கையாளர்களுக்கு கொடுக்க வேண்டியவை

ஐ.அ.டொ. கடன்பாடுகள்

ஏனைய கடன்பாடுகள்

துணையளிக்கப்பட்ட தவணை படுகடன்கள்

ஏனைய பொறுப்புகள்

உரு 17: பொறுப்புக் கட்டமைப்பின் தொகுப்பு - 2016

சிறப்பாக வரையறை செய்யப்பட்ட எல்லைக் கட்டமைப்பு, இடர் மதிப்பீட்டு மாதிரிகள், முறையியல்கள் ஆகியவற்றைப் பயன்படுத்தி சந்தை இடர் முகத்தோற்றத்தினை வங்கி முகாமை செய்து கண்காணிக்கின்றது. வர்த்தக மற்றும் வர்த்தகமற்றவையுடன் தொடர்புடைய சந்தை இடர்களுக்கு வங்கியின் ஆட்படுத்தலானது சந்தை இடர்களை ஆளுகின்ற மற்றும் கட்டுப்படுத்துகின்ற முன் நிர்ணயிக்கப்பட்ட எல்லைகள் மற்றும் தொழிற்பாட்டு இலக்குகளைப் பயன்படுத்தி கண்காணிக்கப்படுகின்றன. சந்தை இடர் முகாமைத்துவ அலகு/திறைசேரி மத்திய அலுவலகம், வாராந்த, மாதாந்த, காலாண்டு மற்றும் தேவைக்கேற்ற அடிப்படையில் சொத்து மற்றும் பொறுப்பு முகாமைத்துவ மற்றும் முதலீட்டு குழு, நிறைவேற்று இடர் முகாமைத்துவ குழு மற்றும் சபை ஒருங்கிணைந்த இடர் முகாமைத்துவ குழு ஊடாக சபைக்கும் அறிக்கைகளை சமர்ப்பிக்கின்றது.

### வட்டி விகித இடர்

வட்டி விகித இடர் என்பது வங்கியின் உழைப்பினைக் குறைப்பதற்கு அத்துடன் அதன் தேறிய பெறுமதி வீழ்ச்சியடைவதற்கு வட்டி வீதங்களில் காணப்படுகின்ற சாத்தியமான மாற்றங்களாகும். மீள் விலையிடல் இடர், விளைச்சல் வலைவு இடர், மற்றும் அடிப்படை இடர் என்பன வட்டி விகித இடரில் முக்கிய கூறுகளாகும். வட்டி வீத இடரானது வர்த்தகப்படுத்தல் செயற்பாடுகள் (வர்த்தகப்படுத்தப்பட்ட வட்டி வீத இடர்) அதேபோன்று வங்கிச் செயற்பாடுகள் (வங்கிப் புத்தகங்களில் அல்லது வட்டி விகித இடர் வங்கிப் புத்தகங்களில் காணப்படும் இடர்) இருந்து தோற்றம் பெறுகின்றது.

வட்டி விகித இடரானது சந்தை இடரில் அதிகூடிய பங்களிப்பு காரணியாக பின்வரும் முதனிலை மூலங்களில் இருந்து தோன்றலாம்:

- வட்டியுடைய சொத்துகள் மற்றும் பொறுப்புகள் மீள் விலையிடல் திகதிகளுக்கிடையிலான பொருத்தமின்மைகள் அத்துடன்
- வட்டியுடைய சொத்துக்களில் மூலதன முதலீடு மற்றும் ஏனைய வட்டி அல்லாத பொறுப்புகள்

வங்கியானது வர்த்தகம் மற்றும் வங்கிப் புத்தகங்கள் ஆகிய இரண்டிலும் அரசாங்கப் பிணையங்களில் வைப்புகளில் 60%இனை முதலீடுவதற்கான கட்டாய தேவைப்படுத்தலின் காரணமாக பிரதானமாக வட்டி வீத இடருக்கு ஆட்படுகின்றது.

2016ஆம் ஆண்டு இறுதியில், அரசாங்கப் பிணையங்களில் முதலீடுகள் மொத்த ஐந்தொகை சொத்துக்களில் 58% இனையும் மொத்த வைப்புகளில் 80% இனையும் கொண்டிருந்த அதேவேளை, வர்த்தகத்திற்காக வைக்கட்ட அரசாங்க பிணையங்கள் துறையானது மொத்த அரசாங்க பிணையத்துறையின் 3% மாத்திரம் காணப்பட்டது இதனால், வங்கிப் புத்தகங்களில் உள்ள வட்டி வீத இடர் குறைவானதாகும்.

வங்கியானது வட்டி வீத இடரினை வட்டி வீத மீள் விலையிடல் இடைவெளிப் பகுப்பாய்வு ஒன்றினூடாக முதனிலையாக கணிப்பிடுகின்றது. வட்டி விகித மீள் விலையிடல் இடைவெளிப் பகுப்பாய்வானது வரையறை செய்யப்பட்ட முதிர்வு எல்லையொன்றினுள் மீள் விலையிடப்படக்கூடிய வட்டி விகித உணர்வுச் சொத்துக்களுக்கும் வட்டி விகித உணர்வுப் பொறுப்புகளுக்கும் இடையிலான வேறுபாட்டினை அளவிடுகின்றது.

நூ. மில்	1 மாதம் வரை	1-3 மாதங்கள்	3-6 மாதங்கள்	6-12 மாதங்கள்	1-3 வருடங்கள்	3-5 வருடங்கள்	5 வருடங்களுக்கு மேல்
விகித உணர்வுச் சொத்துகள் (வி.உ.சொ.)	39,406	27,910	83,255	59,247	301,346	114,917	244,077
விகித உணர்வுச் பொறுப்புகள் (வி.உ.பொ.)	153,559	248,185	123,115	164,440	171,657	9,486	-
கால இடைவெளி (வி.உ.சொ. - வி.உ.பொ.)	(114,153)	(220,274)	(39,860)	(105,194)	129,689	105,431	244,077
திரண்ட இடைவெளி	(114,153)	(334,427)	(374,287)	(479,481)	(349,791)	(244,360)	(283)
விகித உணர்வுச் பொறுப்புகளின் %							
ஆக உண்மை இடைவெளி - 2016	-74%	-89%	-32%	-64%	76%	1,111%	
விகித உணர்வுச் பொறுப்புகளின் %							
ஆக உண்மை 9.8இடைவெளி - 2015	-83%	-88%	-46%	-49%	154%	165%	

அட்டவணை 2: உணர்வு இடைவெளிப் பகுப்பாய்வு

வங்கியின் வட்டி வீத இடரானது பொருளாதார பெறுமதி நோக்கு மற்றும் உழைப்பு நோக்கு ஒன்றிலிருந்து அளவிடப்படுகின்றது. எனவே, வங்கியானது அழுத்தமான சூழ்நிலைகளின் கீழ் தேறிய வட்டி வருமானத்துக்கான தாக்கத்தினை அடிப்படையாகக் கொண்டு வட்டி வீத இடரினை கண்காணிப்பதுடன் காணப்படும் வர்த்தகப்படுத்தல், விற்பனைக்காக கிடைக்கத்தக்கவை மற்றும் முதிர்வுக்காக வைக்கப்பட்டவை துறைகளின் வர்த்தகப்படுத்தப்பட்ட வட்டி வீத இடர் மற்றும் வட்டி வீத இடர் வங்கிப் புத்தகங்கள் ஆகியவற்றை மதிப்பிடுவதற்கான எதிர்கால காசுப்பாய்ச்சலின் தற்போதைய பெறுமதியில் உள்ள மாற்றங்கள் என்பனவற்றையும் அடிப்படையாகக் கொண்டு கண்காணிக்கப்படுகின்றது.

வர்த்தக புத்தகங்களில் உள்ள வட்டி வீத இடரானது சந்தை பெறுபேறுகளைப் பயன்படுத்தி நாளாந்த அடிப்படையில் பெறுமதி அளவிடப்படுகின்றது. பெறுமதி அளவிடப்பட்ட நட்டங்களுக்காக குறித்தொதுக்கப்பட்ட எல்லைகள் இடர் கண்காணிப்பு நடவடிக்கை ஒன்றாக உண்மையான செயலாற்றுகைக்கு எதிராக கண்காணிக்கப்படுகிறது. மேலும், வட்டி விகித இடருக்கான காலாண்டு ரீதியான மூலதன விதிப்பனவு முன் நிர்ணயிக்கப்பட்ட இடர் ஏற்பு எல்லைகளுக்கு எதிராக கண்காணிக்கப்படுகிறது.

### பங்கு மூலதன இடர்

பங்கு மூலதன இடர் என்பது பங்கு மூலதன துறையில் காணப்படும் சந்தை விலைகளில் அல்லது பிணையங்களின் பெறுமதியில் உள்ள மாற்றங்களில் இருந்து தோன்றுகின்ற வருமானத்திலும் ஒதுக்குகளிலும் காணப்படும் சாத்தியமான மாறுபடுதலாகும். வங்கியின் பங்கு மூலதன இடரானது பட்டியலிடப்பட்ட மற்றும் பட்டியலிடப்படாத பங்கு மூலதன சாதனங்களில் உள்ள முதலீடுகளில் இருந்தும் யுனிட் ட்ரஸ்ட் முதலீடுகளில் இருந்தும் தோன்றுகின்றது. வங்கியின் பட்டியலிடப்பட்ட பங்கு மூலதன துறையானது வர்த்தகத்துக்காக வைக்கப்பட்டுள்ள மற்றும் விற்பனைக்காக கிடைக்கப்பெறுகின்ற பங்குகள் இரண்டினையும் உள்ளடக்குகின்றது. பங்கு மூலதன துறையானது பங்கு மூலதன இடரினை முகாமைசெய்யத்தக்க மட்டத்தினை காண்பித்து மொத்த ஐந்தொகை மீதான சொத்துக்களின் 1.0% மாத்திரம் பிரதிநிதித்துவம் செய்கின்றது.

மீளாய்வுக்குட்படும் ஆண்டின் போது பங்குச்சந்தையானது பட்டியலிடப்பட்ட பங்கு மூலதனத்தில் காணப்படும் முதலீடுகளை நோக்கிய உள்நாட்டு மற்றும் வெளிநாட்டு முதலீட்டாளர்களின் எண்ணப்பாங்கினை பலவீனமடையச் செய்த உற்சாகமற்ற செயலாற்றுகையொன்றினை அனுபவித்தது. அதற்கமைய, 2016இல் அனைத்து விலைச்சுட்டெண்களும் 10% வீழ்ச்சியடைந்த அதேவேளை S&PSL 20 சுட்டி 4% இனால் வீழ்ச்சியடைந்தது. சந்தை சுட்டிகளில் காணப்படும் வீழ்ச்சிகளை கருத்திற்கொள்ளாது அனைத்து விலைச்சுட்டெண்களுடன் ஒப்பிடும் போது வங்கி சாதகமான வருவாயினை பேணக்கூடியதாக இருந்தது.

### பங்கு மூலதனத் துறையின் செயலாற்றுகைக்கு எதிரான அனைத்து பங்கு விலைச் சுட்டெண் >

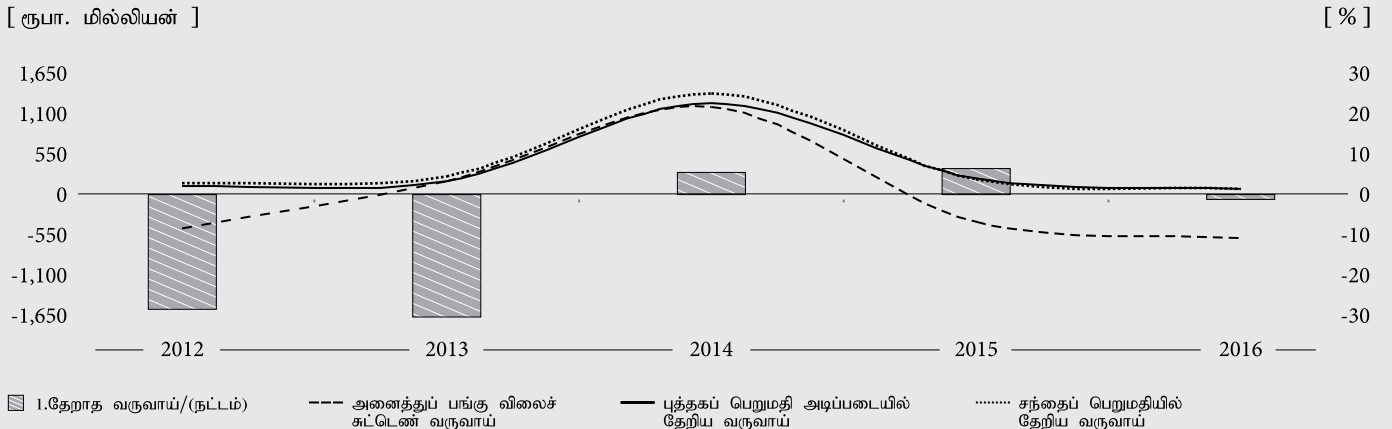

உரு 18: பங்கு மூலதனத் துறையின் செயலாற்றுகைக்கு எதிரான அனைத்து பங்கு விலைச் சுட்டெண்

சந்தை இடர் முகாமைத்துவ அலகின் திறைசேரி முகாமைத்துவ அலுவலகம் பங்கு மூலதன முதலீடுகளை கண்காணிக்கின்றது.

பங்கு மூலதன விற்பனைத்துறையும் விற்பனைக்காக கிடைக்கத்தக்க துறையும் சந்தையில் காணப்படும் தளம்பலின் காரணமாக தாக்கத்தினை இனங்காண்பதற்கு நாளாந்த அடிப்படையில் பெறுமதி அளவிடப்படுகின்றன.

வர்த்தக துறை மீதான தேறாத இழப்புகள் முன் நிர்ணயிக்கப்பட்ட இழப்பு எல்லைகள் மற்றும் இடர் பெறுமதியில் காணப்படும் பங்கு மூலதனம் என்பவற்றுக்கு எதிராக கண்காணிக்கப்படுகிறது. நம்பிக்கை மட்டத்தின் 99% மற்றும் 10 வர்த்தக நாட்களின் பிடித்து வைக்கும் காலம் ஆகியவற்றை கருத்திற்கொண்டு பாசல் II சந்தை இடர் முகாமைத்துவ சட்டகம் என்பவற்றுக்கு எதிராக வங்கி இடரில் உள்ள பங்கு மூலதன பெறுமதியினை கணிப்பிடுகின்றது. கணிக்கப்பட்ட இடர் பெறுமதியில் உள்ள பங்கு மூலதனம் வங்கியின் இடர் ஏற்புக்கு எதிராக கண்காணிக்கப்படுகின்றது. எல்லை தாண்டல்களும் விதி விலக்குகளும் திறைசேரியின் பிரதானி/பிரதிப் பொதுமுகாமையாளர் திறைசேரி, முதலீட்டுக் குழு ஆகியவற்றுக்கும் அறிக்கையிடப்படுகின்றது.

## 99% நம்பிக்கை மட்டத்தில் இடர் பெறுமதியில் உள்ள 10 நாள் பங்கு மூலதன அசைவு >

[ ரூபா. மில்லியன் ]

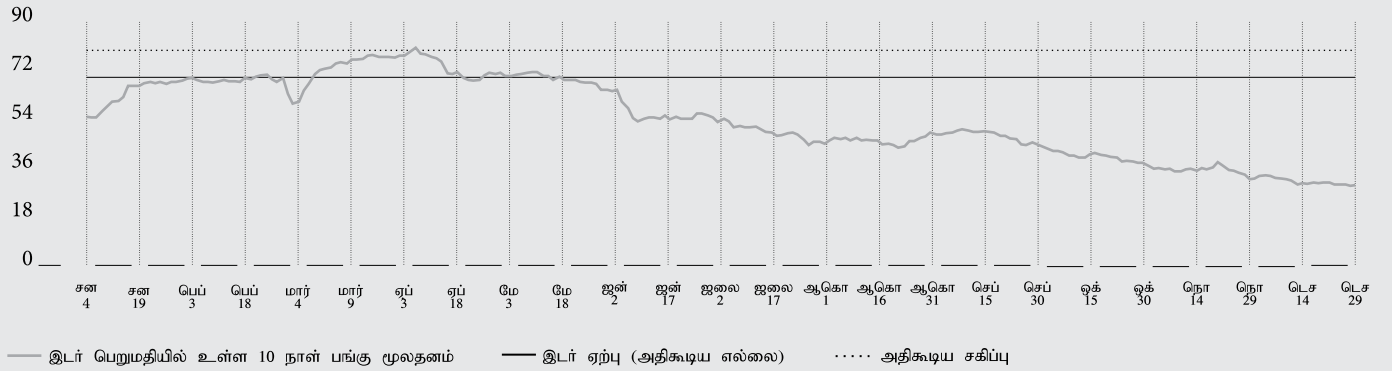

உரு 19: 99% நம்பிக்கை மட்டத்தில் இடர் பெறுமதியில் உள்ள 10 நாள் பங்கு மூலதன அசைவு

## வெளிநாட்டு நாணயமாற்று இடர்

வெளிநாட்டு நாணயமாற்று இடர் வெளிநாட்டு நாணயங்களில் வங்கி சொத்துக்களை அல்லது பொறுப்புகளை வைத்திருக்கின்ற போது தோன்றுவதுடன் நாணயமாற்று விகிதத்தில் உள்ள தளம்பலின் காரணமாக வங்கியின் உழைப்பினையும் மூலதனத்தையும் பாதிக்கின்றது. வெளிநாட்டு நாணயமாற்று இடரானது கொடுக்கல் வாங்கல் ரீதியானதாகவோ அல்லது மாற்றுதலாகவோ இருக்கலாம்.

வங்கியானது வர்த்தகம் செய்தல் மற்றும் ஏனைய வியாபார தொழிற்பாடுகளுக்கான ஒழுங்குபடுத்தல் அனுமதியுடன் வெளிநாட்டு நாணயத்தில் அதன் வியாபாரத்தினை விஸ்தரித்துள்ளது. இது, முன்னைய ஆண்டுடன் ஒப்பிடுகையில் வங்கியின் வெளிநாட்டு நாணயமாற்று வெளிப்பாட்டில் அதிகரிப்பொன்றினை தோற்றுவித்துள்ளது. மீளாயப்படுகின்ற ஆண்டின் போது ஐக்கிய அமெரிக்க டொலர்/இலங்கை ரூபா சராசரி விகிதம் ரூபா 143.72 மற்றும் 150.49 இற்கிடையில் தளம்பல் ஏற்பட்டது. (மூலம்: இலங்கை மத்திய வங்கி) வருடாந்த ரூபா மதிப்பிற்க்கமானது 2016ஆம் ஆண்டுக்காக 3.95 விகிதமாக இருந்தது.

வெளிநாட்டு நாணயமாற்று இடரினை மீளாயும் பொருட்டு வங்கியானது ஒழுங்குபடுத்தல் எல்லை மற்றும் இடர் ஏற்பு என்பவற்றினால் காணப்படுகின்ற உள்ளக தேறிய திறந்த நிலையொன்றினை தாபித்துள்ளதுடன் நாளாந்த

அடிப்படையில் கண்காணிக்கின்றது. நாணயமாற்று விகித தளம்பல்களில் பலவீனத் தன்மையினை மதிப்பிடுவதற்காக வங்கியில் வெளிநாட்டு நாணய இடர் வெளிப்பாடுகள் அழுத்தப்பரிசோதனை செய்யப்படுகின்றது.

வங்கியானது அதே காலத்திற்கு அதிகமாக அல்லது குறைவாக வெளிநாட்டு நாணய வைப்புகள் ஊடாக வைப்புகளில் இருந்தான வெளிநாட்டு நாணய வெளிப்பாடுகளின் பொருத்தப்பாட்டினை பயன்படுத்துகின்றது. வங்கியானது வெளிநாட்டு நாணயமாற்று இடரினை தொடர்ச்சியான எல்லை கண்காணித்தல் ஊடாக முகாமை செய்கின்றது. மேலும் 2013 மற்றும் 2014ஆம் ஆண்டுகளில் சர்வதேச டொலர் முறியொன்றின் விநியோகத்தின் காரணமாக வெளிநாட்டு நாணயமாற்று இடருக்கு வங்கி ஆட்பட்டுள்ளது. 2018 மற்றும் 2019ஆம் ஆண்டுகளில் முறையே ஒரே கொடுப்பனவாக இடம்பெறவுள்ள இலங்கை மத்திய வங்கியுடனான மாற்று ஒப்பந்தத்தின் ஊடான மூலதன மீட்டல் மற்றும் இயல்பு செய்கின்ற இலங்கை அபிவிருத்தி முறிகள் மற்றும் அரசுக்கு உரித்தான தொழில் முயற்சிகளுக்கு ஐ.அ.டொ. கடன் அளித்தல் விதங்களில் வெளிநாட்டு நாணயமாற்று இடரை வங்கி முழுமையாக காப்பிட்டுள்ளது.

சந்தை இடர் முகாமைத்துவ அலகானது வெளிநாட்டு நாணயமாற்று விகிதங்களில் காணப்படும் தளம்பல்களை உன்னிப்பாக கண்காணிப்பதுடன் உழைப்புகள் மற்றும் மூலதனம் மீதான தாக்கத்தினை மதிப்பிட்டு காலம்தோறும் சொத்து மற்றும் முகாமைத்துவ குழுவுக்கு அறிக்கையிடுகின்றது. தாபிக்கப்பட்ட உள்ளக தேறிய திறந்த நிலை

எல்லையும் அதே போன்று ஒழுங்குபடுத்தல் எல்லையும் வெளிநாட்டு நாணயமாற்று இடரினை கண்காணிக்கும் பிரதான கருவியாக செயற்படுகின்றன. எல்லை கண்காணித்தல் பெறுபேறுகளுக்கு அமைய வெளிநாட்டு நாணயமாற்று இடர் சிறியதாக காணப்படுகின்றது. இலாபத்தன்மைக்கும் மூலதன போதுமைக்கும் நாணயமாற்று விகித தளம்பல்களின் தாக்கத்தினை மதிப்பிடுவதற்கு வங்கி வெளிநாட்டு நாணய வெளிப்பாடுகளை அழுத்தப்பரிசோதனை செய்கின்றது.

## திரவத்தன்மை இடர்

### வொது நோக்கு

திரவத்தன்மை இடர் என்பது நிறுவனமொன்று கடன்தீர் திறன் காணப்படுகின்ற போதிலும் முக்கிய நடடமொன்று ஏற்படாமல் ஐந்தொகைக்குள்ளும் ஐந்தொகைக்கு வெளியிலும் உள்ள அதன் கடப்பாடுகளை அவை நிலுவையாக வருகின்ற போது முழுமையாக நிறைவேற்றுவதற்கு போதிய காச வழங்கலை பேண முடியாத அல்லது உருவாக்க முடியாத அல்லது முக்கியமாக பிரதிசூலமானதாக மாத்திரம் அவ்வாறு செய்யக்கூடிய இடர் என வரையறை செய்யப்படுகின்றது.

இது, குறுகிய கால நிதி அளித்தலுடன் வங்கிக்கு நிதி வழங்குகின்ற எதிர்ந்தரப்பினர், அந்நிதியளித்தலை மீளப்பெறுகின்ற அல்லது நிதி ஏற்பாடுகளை நீடிக்காத அல்லது சொத்து சந்தைகளில் பொதுவாக விஸ்தரிக்கப்பட்ட இடையூறு ஒன்றின் விளைவாக சாதாரண திரவத்தன்மை சொத்து திரவத்தன்மை அற்றதாக தோற்றம் பெறுகின்ற சந்தர்ப்பத்தில் தோன்றலாம். திரவத்தன்மை இடரானது அனைத்து வங்கி செயற்பாடுகளிலும் உட்பொதிந்தாக காணப்படுவதுடன் வங்கி குறித்துரைத்த அல்லது சந்தை - முழுவதுமாதன நிகழ்வுகளின் காரணமாக தோற்றம் பெறக்கூடியது.

திரவத்தன்மை இடர் தன்மையின் பிரதான குறிக்கோள் சாதாரண மற்றும் அழுத்தம் மிக்க நிலைமைகளின் கீழ் கடப்பாடுகளை நிறைவேற்றுவதற்கான நிதியங்களுக்காக அத்துடன் தேவைகளை நிறைவேற்றுவதற்கான போதிய நிதியங்களுக்கான தேவையினை மதிப்பிடுவதாகும்.

## ஆளுகைக் கட்டமைப்பு

திரவத்தன்மை இடர் முகாமைத்துவமானது சபை மட்டத்தில் தோற்றம் பெறுகின்றது. சபையானது சாதாரண மற்றும் அழுத்த சூழ்நிலைகளின் கீழ் ஒழுங்குபடுத்தல் ஆகக்குறைந்த மட்டங்களுடன் இணங்குவதற்காகவும் தொழிற்பாட்டினை தொடர்வதற்காகவும் போதிய திரவத்தன்மையினை உறுதி செய்வதற்கு இடர் ஏற்பு எல்லைகள் மற்றும் ஏனைய செயலாற்றுகை இடர் வழியல்குகள் ஊடாக திரவத்தன்மை இடர் முகாமைத்துவத்தினை கண்காணிப்புச் செய்கின்றது. சபை அனுமதித்த சந்தை மற்றும் திரவத்தன்மை இடர் முகாமைத்துவக் கொள்கையும் திரவத்தன்மை அவசர நிலை திட்டமும் வங்கியின் அனைத்து மட்டங்களிலும் திரவத்தன்மை இடரினை அளவிடுவதற்கும் கண்காணிப்பதற்கும் கட்டுப்படுத்துவதற்கும் வழிகாட்டலை வழங்குகின்றன.

சொத்து மற்றும் பொறுப்பு முகாமைத்துவ குழுவானது திரவத்தன்மை இடர் முகாமைத்துவத்தின் அமுலாக்கத்துக்கு பொறுப்புடையதாகும். சந்தை இடர் முகாமைத்துவ அலகு இடர் ஏற்பு எல்லைகள் மற்றும் முக்கிய திரவத்தன்மை இடர் குறிகாட்டிகள் ஆகியவற்றைப் பயன்படுத்தி திரவத்தன்மை இடர்களை சொத்து மற்றும் பொறுப்பு முகாமைத்துவ குழுவுக்கும் சபை ஒருங்கிணைத்த இடர் முகாமைத்துவக் குழுவின் ஊடாக சபைக்கும் அறிக்கையிடுகின்றது.

திரவத்தன்மை இடர் முகாமைத்துவமானது வங்கி அதன் சொத்துத் தளத்துக்கு அனைத்து சந்தர்ப்பங்களிலும் ஆதரவளிப்பதற்கு பொருத்தமான தொகைகளையும் பண்முகப்படுத்தப்பட்ட திரவத்தன்மை நிதியங்களையும் கொண்டுள்ளது என்பதனை உறுதி செய்கின்றது.

## இடர் மீளாய்வும் முகாமைத்துவ அணுகுமுறையும்

1971இன் 30ஆம் இலக்க தேசிய சேமிப்பு வங்கி சட்டத்துடன் இணங்கும் பொருட்டு வங்கியானது அரசாங்க பிணையங்களின் அதன் வைப்புகளில் 60% இனை முதலிடுவதற்கும் 49.5% வைப்பு விகிதாசாரத்துக்கான கடன்களுக்கும் (2016இல்) முதலிடுகின்றது. இது வங்கியின் திரவத்தன்மை இடரினை குறைப்பதற்கும் பங்களிக்கின்றது. இலங்கை மத்திய வங்கி வழிகாட்டலுக்கு அமைவாக கணிக்கப்பட்ட திரவத்தன்மை விகிதாசாரங்கள் சாதகமானதாக காணப்படுகின்றது.

உத்திசார்ந்த (குறுகியகால) திரவத்தன்மை இடர் முகாமைத்துவம்	கட்டமைப்புசார் (நீண்டகாலம்) திரவத்தன்மை இடர் முகாமைத்துவம்	அவசரகால திரவத்தன்மை இடர் முகாமைத்துவம்
நாளாந்த காசப்பாய்ச்சல் தேவைப்பாடுகளை கண்காணித்தல்	கட்டமைப்புசார் திரவத்தன்மை பொருத்தப்பாடினமைகளை இனங்காணுதலும் முகாமை செய்தலும்	முன்கூட்டிய எச்சரிக்கை திரவத்தன்மை குறிக்காட்டிகளை கண்காணித்தலும் முகாமை செய்தலும்.
நாட்களுக்கு இடையில் திரவத்தன்மை நிலைமைகளை கண்காணித்தல்	புண்புசார் தோற்றப்பாடுகளை நிர்ணயித்தலும் பிரயோகித்தலும்	ஆவசரகால நிதியத்தில் திட்டங்களை தாபித்தலும் பேணுதலும்
குறுகிய கால காசப்பாய்ச்சல்களை கண்காணித்தல்	பண்முகப்படுத்தல் நிதியளித்தல் தளமொன்றினை பேணுதல்	கிரமமான திரவத்தன்மை அழுத்தப் பரிசோதனை சூழ்நிலை பகுப்பாய்வுகளை பொறுப்பேற்றல்
	பசல் வழிகாட்டல்களின் கீழ் கையிருப்பு அணுகுமுறை மற்றும் திரவத்தன்மை கண்காணித்தல் கருவிகள் ஆகியவற்றின் கீழான விகிதசாரங்களைப் பயன்படுத்தி நீண்டகால காசப்பாய்ச்சல்களையும் நீண்டகால திரவத்தன்மை நிலைமையினையும் கண்காணித்தல்	எதிர்பார்க்கப்பட்ட அழுத்த நிகழ்வுகளுக்கு அமைவாக திரவத்தன்மை மொத்த மட்டங்களை நிர்ணயித்தல்
	திரவத்தன்மை இடர் ஏற்பினை தாபித்தல்	நியதிச்சட்ட திரவத்தன்மை சொத்து விகிதாசாரத்துடனும் திரவத்தன்மை காப்பீட்டு விகிதாசாரத்துடனும் இணங்குவதனை உறுதி செய்தல்

அட்டவணை 3: திரவத்தன்மை இடர் முகாமைத்துவ வகைகள்.

வங்கி, கையிருப்பு அணுகுமுறை அதேபோன்று பாய்ச்சல் அணுகுமுறை ஆகிய இரண்டினையும் வங்கியின் திரவத்தன்மை இடரினை அளவிடுவதில் பயன்படுத்துகின்றது.

திரவத்தன்மை இடர் அளவிடப்படுகின்ற இரண்டு பிரதான நியதிச்சட்ட விகிதாசாரங்களாக நியதிச்சட்ட திரவத்தன்மை சொத்து விகிதாசாரமும் திரவத்தன்மை காப்பீடு விகிதாசாரமும் காணப்படுகின்றன. 2016ன் இறுதியில் உள்ளவாறு வங்கியின் அனைத்து திரவத்தன்மை இடர் குறிகாட்டிகளும் ஒழுங்குபடுத்தல் தேவைப்பாடுகளை நிறைவு செய்ததுடன் இடர் ஏற்பு மட்டங்களுக்கு நன்கு மேல் காணப்படுகின்றது.

	2016	2015	ஆகக் குறைந்த ஒழுங்குபடுத்தல்
நியதிச்சட்ட திரவத்தன்மை சொத்து விகிதாசாரம்	73%	81%	20%
திரவத்தன்மை காப்பீட்டு விகிதாசாரம் - ரூபா	379%	441%	100%
காப்பீட்டு விகிதாசாரம் - அனைத்து நாணயங்களும்	394%	446%	100%

அட்டவணை 4 நியதிச்சட்டத் திரவத்தன்மை விகிதாசாரங்கள்

இலங்கை மத்திய வங்கியினால் கணிக்கப்பட்டவாறு கையிருப்பு அணுகுமுறையின் கீழ் திரவத்தன்மை இடரினை மதிப்பிடுவதற்கு வங்கி ஏனைய விகிதாசாரங்களை பயன்படுத்துகின்றது. இவை குறைவான திரவத்தன்மை இடரினை காண்பித்து சாதகமாக காணப்படுகின்றது.

சொத்து மற்றும் பொறுப்பு பொருத்தப்பாடினமை திரவத்தன்மை இடருக்கான ஊறுபடு தன்மையினை அதிகரிக்கின்றது. பாய்ச்சல் அணுகுமுறையின் கீழ் திரவத்தன்மை இடர் தன்மை பகுப்பாய்வானது திரவத்தன்மை இடைவெளியில் இருந்து தோன்றுகின்ற ஊறுபடு தன்மையினை மதிப்பிடுவதற்கும் கண்காணிப்பதற்கும் வங்கியினால் பயன்படுத்தப்படுகின்ற முறைகளில் ஒன்றாக காணப்படுகின்றது. உணர்வு பகுப்பாய்வுக்காகவும் அழுத்தப் பரிசோதனைக்காகவும் திரவத்தன்மை இடைவெளி பெறுபேறுகள் கால முறையாக கணிக்கப்பட்டு கண்காணிக்கப்பட்டு பயன்படுத்தப்படுகின்றது. 2016இல் இறுதியில் உள்ளவாறு குறுகிய காலத்தில் வங்கியில் முதிர்வு இடைவெளி பிரதானமாக அதிகரிக்கப்பட்டவைப் பொறுப்புகள் தொடர்பில் அதிகரித்தது.

### நியதிச் சட்டத் திரவத் தன்மை விகிதாசாரங்கள் >

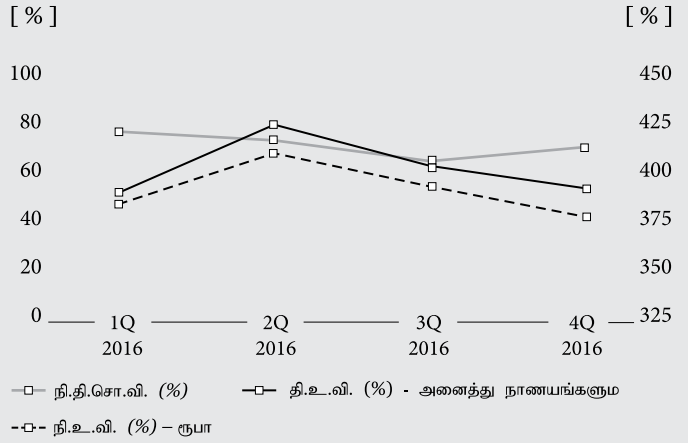

உரு 20: நியதிச் சட்டத் திரவத் தன்மை விகிதாசாரம்

### கையிருப்பு அணுகுமுறையின் கீழ் திரவத்தன்மை விகிதாசாரங்கள் >

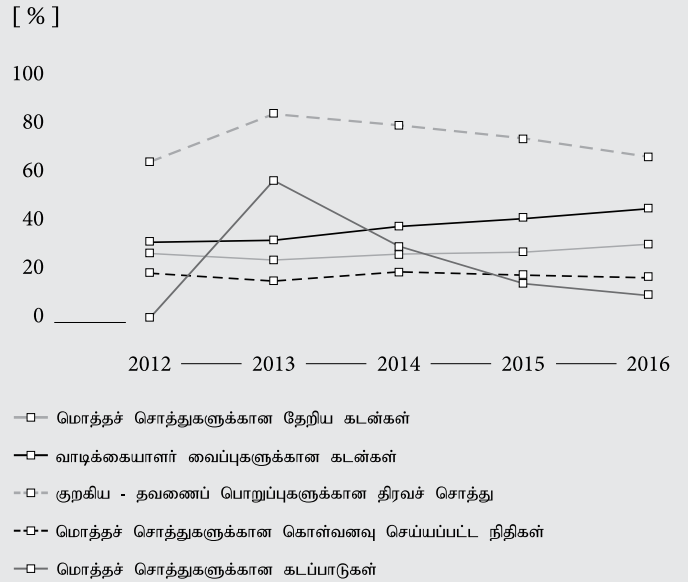

உரு 21: கையிருப்பு அணுகுமுறையின் கீழ் திரவத்தன்மை விகிதாசாரங்கள்



வங்கி	மூன்று மாதங்கள் வரை	3-12 மாதங்கள்	1-3 வருடங்கள்	3-5 வருடங்கள்	5 வருடங்களுக்கு மேல்	மொத்தம்
<b>மொத்த சொத்துக்கள்</b>						
காசும் காசுக்கு சமனானவையும்	4,620	-	-	-	-	4,620
வங்கிகளுடனான இருப்புகள்	5,707	13,307	-	-	-	19,014
வங்கிகளுக்கான கடன்களும் வருமதிகளும்	3,122	9,267	14,025	5,420	-	31,834
ஏனைய வாடிக்கையாளர்களுக்கான கடன்களும் வருமதிகளும்	17,663	36,750	94,350	48,287	94,927	291,977
ஏனைய நிதிச் சொத்துக்கள் - வர்த்தகத்துக்காக வைக்கப்பட்டவை	1,574	3,855	6,779	5,561	2,522	20,291
நிதியியல் முதலீடுகள் - விற்பனைக்காக கிடைக்கத்தக்கவை	70	12	-	429	5,716	6,228
நிதியியல் முதலீடுகள் - முதிர்வுக்காக வைக்கப்பட்டது	37,743	81,633	186,192	55,220	145,036	505,824
பெறுதி நிதியியல் சாதனங்கள்	628	1,050	1,050	-	-	2,728
துணைக்கம்பனிகளின் முதலீடு	-	-	-	-	150	150
ஆதனம், பொறித்தொகுதி மற்றும் உபகரணங்கள்	-	-	-	-	7,120	7,120
அருவச் சொத்துக்கள்	-	-	-	-	157	157
பிற்போடப்பட்ட வரிச்சொத்துக்கள்	-	-	-	-	-	-
ஏனைய சொத்துக்கள்	2,407	7,485	5,623	2,375	3,872	21,761
மொத்த சொத்து	73,534	153,359	308,019	117,292	259,500	911,704
<b>மொத்த பொறுப்புகள்</b>						
அரசு மூலதனம்/குறித்தொதுக்கிய மூலதனம்	-	-	-	-	6,200	6,200
நியதிச்சட்ட ஒதுக்கு நிதியம்	-	-	-	-	2,522	2,522
ஏனைய ஒதுக்குகள்	-	-	-	-	23,523	23,523
வங்கிகளுக்கு வரவேண்டியவை	115	-	-	-	-	115
ஏனைய வாடிக்கையாளர்களுக்கு செலுத்தவேண்டியவை	359,589	272,132	22,073	3,486	-	657,280
ஏனைய கடன்பாடுகள்	42,040	15,416	149,584	-	-	207,040
துணையளிக்கப்பட்ட பொறுப்புகள்	-	6	-	6,000	-	6,006
பிற்போடப்பட்ட வரி பொறுப்புகள்	-	-	-	-	416	416
ஏனைய பொறுப்புகள்	1,254	2,094	1,337	1,331	2,585	8,600
மொத்த பொறுப்புகள்	402,998	289,649	172,994	10,817	35,246	911,704
<b>முதிர்வு இடைவெளி</b>	(329,464)	(136,290)	135,026	106,476	224,253	
<b>திரண்ட இடைவெளி</b>	(329,464)	(465,755)	(330,729)	(224,253)	-	

அட்டவணை 5 - முதிர்வு இடைவெளி பகுப்பாய்வு

வங்கியின் வைப்பானது அடிப்படை நிதியளித்தல் மூலமாக காணப்படுகிறது. சாத்தியமான இடர்களை கண்காணிப்பதற்காக வங்கியானது பாய்ச்சல் அணுகுமுறையின் கீழ் திரவத்தன்மை இடரின் அளவின் தன்மைக்காக வைப்புகள் பற்றிய பருமன் பகுப்பாய்வொன்றினை நடாத்துகின்றது.

வைப்பு கலப்பில் இருந்து 73% ஆனவை நிலையான வைப்புகளை உள்ளடக்குகின்றது. மேலும், வைப்புகளின் 80%இற்கும் மேற்பட்டவை தனிப்பட்ட வைப்புகளாக காணப்படுகின்றது. இது பாதகமான முதிர்வு இடைவெளியில் தோன்றுகின்ற திரவத்தன்மை இடரினை குறைக்கின்றது.

### நிதியளித்தல் திரட்சி →

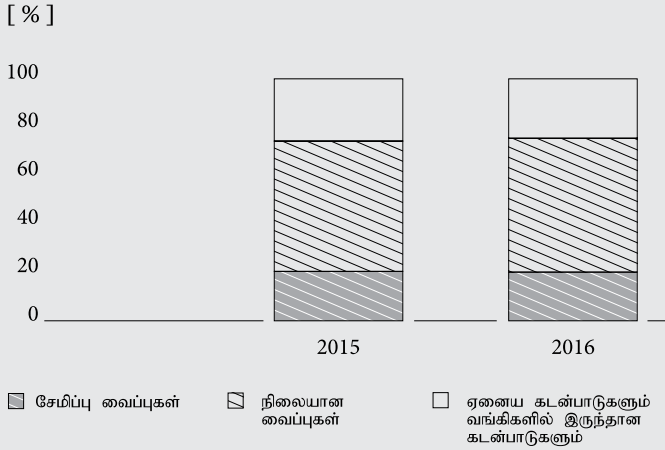

உரு 22 நிதியளித்தல் செறிவு

### வைப்பு கலப்பு →

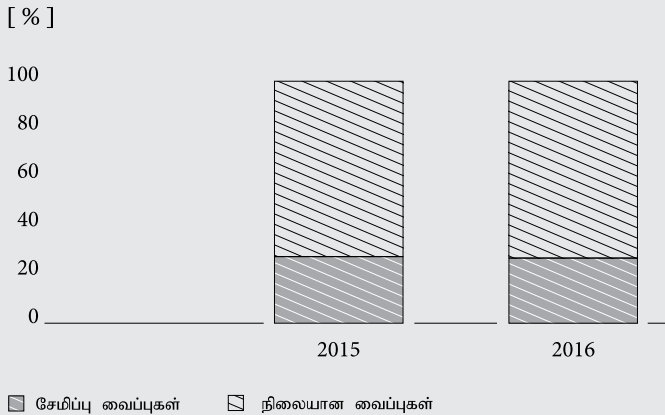

உரு 23 வைப்பு கலப்பு

## தொழிற்பாட்டு இடர்

### வொது நோக்கு

தொழிற்பாட்டு இடரானது, போதாத அல்லது தோல்வியுற்ற உள்ளகச் செயன்முறைகள் மற்றும் முறைகள், மானிடக் காரணிகள் போன்றவற்றிலிருந்து அல்லது புற நிகழ்வுகளில் இருந்து விளைகின்ற நேரடியான அல்லது நேரடியற்ற நிதியியல் நட்டங்கள் மற்றும் பாதகமான தாக்கங்கள் என பரந்தளவில் வரையறை செய்யப்படலாம். சட்டரீதியான இடர்களை இது உள்ளடக்குகின்றது. ஆனால் மூலோபாய மற்றும் நற்பெயர் இடர்களை உள்ளடக்கவில்லை.

தொழிற்பாட்டு இடரானது ஏனைய முக்கிய நிதியில் இடர்களைப் போலன்றி (கடன் மற்றும் சந்தை இடர்கள்) வங்கியின் துறைகளுடன் அடிப்படையாக இணைக்கப்படவில்லை (கடன்கள், மற்றும் முற்பணங்கள், வர்த்தகம் அல்லது முதலீடு) ஆனால், இதற்கு பதிலாக அதன் செயன்முறைகள் மற்றும் தொழிற்பாடுகளுடன் தொடர்புபடுவதுடன் இதனால், பிரதான ஆக்கக்கூறுகள், மக்கள், செயன்முறைகள் மற்றும் முறைமைகளாக காணப்படுகின்றன.

ஏதேனும் வேறு வியாபாரத் துறைகளைப் போன்று மக்கள், உள்ளகச் செயன்முறைகள், தொழில்நுட்ப முறைமைகள் மற்றும் புற நிகழ்வுகள் போன்ற காரணிகள் வங்கியில் முக்கிய பங்கொன்றினை ஆற்றுகின்றன. அத்தகைய காரணிகள் வங்கியின் வர்த்தக இலக்குகளை அடைவதில் அதிகூடிய ஆதரவினை வழங்குகின்றன என்பதனை உறுதி செய்வதற்கு வங்கியின் இயற்கையான அக்கறையாக காணப்படுகின்றன. எவ்வாறாயினும், இக்காரணிகள் வங்கியின் தொழிற்பாட்டின் வெளிவரு விளைவினை அல்லது பெறுபேறுகளை பாதிக்கக்கூடிய சாத்தியமான தவறுகளில் இருந்து தோன்றுகின்ற பல்வேறு இடர்களை உள்ளார்ந்து காணப்படுகின்றது.

தொழிற்பாட்டு இடரானது அனைத்து வங்கி உற்பத்திகள், செயற்பாடுகள், செயன்முறைகள் மற்றும் முறைமைகளில் உட்பொதிந்து காணப்படுவதுடன் மிகவும் வினைத்திறன் மிக்க வெளிப்படையான இலாபகரமிக்க மற்றும் நிலைத்திருக்கத்தக்க வியாபார தொழிற்பாடுகளை எய்துவதற்கான ஆக்கப்பூர்வமான தொழிற்பாட்டு இடர் முகாமைத்துவ சட்டகம் ஒன்றினை வங்கி கொண்டுள்ளது.

**தொழிற்பாட்டு இடர் முகாமைத்துவத்திற்கான  
சட்டகம்**

இடர் ஆளுகை	இடர் முகாமைத்துவ கருவிகளும் நுட்பங்களும்	செயற்பாட்டு இடர் முகாமைத்துவம்
<p>சபை மற்றும் சபை உப குழுக்கள்: சபை/சபை ஒருங்கிணைத்த இடர் முகாமைத்துவ குழு</p> <hr/> <p>முகாமைத்துவ குழுக்கள்: நிறைவேற்று இடர் முகாமைத்துவ குழு/தகவல் தொழில்நுட்ப செயற்படுத்தல் குழு/அட்டை தொழிற்பாடுகள் குழு</p> <hr/> <p>மூன்று நிலை பாதுகாப்பு</p> <hr/> <p>கடமை வேறாக்கம்</p> <hr/> <p>தொழிற்பாட்டு இடர் முகாமைத்துவ கொள்கைச் சட்டகம்</p>	<p>முக்கிய தொழிற்பாட்டு இடர் குறிகாட்டி கண்காணிப்பு</p> <hr/> <p>இடர் கட்டுப்பாட்டு சுய மதிப்பீடுகள்</p> <hr/> <p>இழப்பு நிகழ்வு தரவு சேகரிப்பு</p> <hr/> <p>தோற்றுவாய் பகுப்பாய்வு</p> <hr/> <p>முதலீட்டு மதிப்பீடுக்கான TSA/அ.கு.அ/த.அ.</p> <hr/> <p>அழுத்தப் பரிசோதனை</p>	<p>தொழிற்பாட்டு இடர் தோற்றுப்பாட்டினை இடர் ஏற்பு மட்டங்களின் அடிப்படையில் கண்காணித்தல்</p> <hr/> <p>செயன்முறை உள்ளக் கட்டுப்பாட்டு மீளாய்வுகள்</p> <hr/> <p>பகுப்பாய்வும் இழப்பு நிகழ்வும்</p> <hr/> <p>தரவுகளை அறிக்கையிடுதல் தோற்றுவாய் பகுப்பாய்வு ஊடாக கற்றறிந்த பாடங்களை அறியத்தருதல்</p> <hr/> <p>தேவைக்கேற்றவாறு அறிக்கையிடுதல்</p>

உரு 24 தொழிற்பாட்டு இடர் முகாமைத்துவ சட்டகம்

### ஆளுகைக் கட்டமைப்பு

தொழிற்பாட்டு இடரினை முகாமை செய்வதற்கு போதிய ஆற்றல்மிக்க சட்டகம் ஒன்று செயற்பாட்டில் உள்ளது என்பதனை உறுதி செய்வதற்கு பணிப்பாளர் சபை பொறுப்புடையதாகும். சபை அனுமதித்த இடர் ஏற்பு கூற்று, ஒருங்கிணைக்கப்பட்ட இடர் முகாமைத்துவக் கொள்கை, தொழிற்பாட்டு இடர் முகாமைத்துவக் கொள்கை, தகவல் பாதுகாப்பு கொள்கை மற்றும் வியாபாரத் தொடர்ச்சி என்பன வங்கியின் தொழிற்பாட்டு இடர் முகாமைத்துவ சட்டகத்தினை ஆளுவதற்கு செயலில் உள்ளன.

**தொழிற்பாட்டு இடர் முகாமைத்துவ அலகானது** தகவல் தொழில்நுட்ப செயற்படுத்தல் குழு மற்றும் அட்டை தொழிற்பாடுகள் குழு போன்ற தொழிற்பாட்டு குழுக்களுக்கு வியாபார தொழிற்பாடுகள் தொடர்பில் இனங்காணப்பட்ட ஊறுகள் பற்றி அறிக்கையிடுகின்றது. தொழிற்பாட்டு இடர் முகாமைத்துவ குழுவானது சுயாதீனமாக நிறைவேற்று இடர் முகாமைத்துவ குழுவுக்கும் சபை ஒருங்கிணைந்த இடர் முகாமைத்துவ குழுவுக்கும் தொழிற்பாட்டு இடர் ஊறுகள் பற்றிய ஏற்பு மட்டங்கள், முக்கிய தொழிற்பாட்டு இடர் குறிகாட்டிகள் போன்றவற்றை பயன்படுத்தி கிரமமான அடிப்படையில் சுயாதீனமாக அறிக்கை சமர்ப்பிக்கின்றது.

வங்கி முழுதுவமான அடிப்படையொன்றில் உள்ளக் கட்டுப்பாட்டு கட்டமைப்பில் காணப்படுகின்ற ஊறுபடும் தன்மையினை இனங்காண்பதற்கும் வேண்டப்படும் சீராக்கல் மற்றும் தடுப்பு நடவடிக்கைகளை அமுலாக்குவதற்கும் தொழிற்பாட்டு இடர் முகாமைத்துவ அலகானது உள்ளக் கணக்காய்வுப் பிரிவுடன் நெருங்கிய பணியாற்றுகின்றது.

### இடர் மீளாய்வும் முகாமைத்துவ அணுகுமுறையும்

ஆண்டுக்கான வங்கியின் தொழிற்பாட்டு நடடங்கள் மொத்த நிறையேற்றப்பட்ட சராசரி மொத்த வருமானத்தின் 2%மான தொழிற்பாட்டு நடடங்களை சகிப்பதற்கான இடர் ஏற்பொன்றினை கொண்டிருப்பதற்கு மத்தியிலும் எச்சரிக்கை மட்டத்துக்கு மிகவும் கீழ் காணப்பட்டது.

### உண்மையான நடட நிகழ்வுகளின் இடர் சகிப்பு எல்லை >

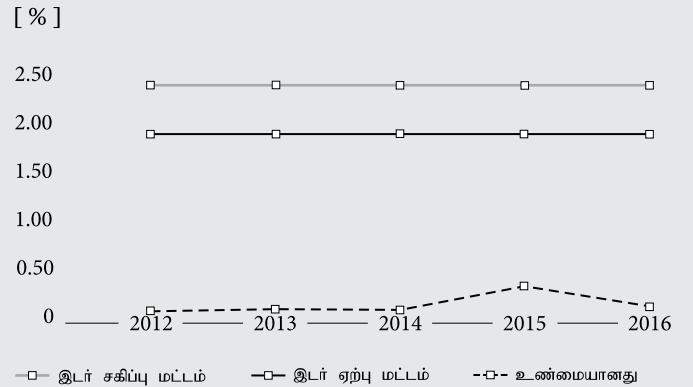

உரு 25: உண்மையான நடட நிகழ்வுகளுக்கு எதிரான இடர் சகிப்பும் இடர் ஏற்பு மட்டமும்

## நட்ட நிகழ்வுத் தரவு சேகரித்தல்

தொழிற்பாட்டு இடர் முகாமைத்துவ அலகானது நீண்டகாலமாக நட்ட நிகழ்வு தரவுகளை சேகரிப்பதுடன் அத்தகைய தொழிற்பாட்டு நட்டங்கள் பசல் II மட்டம் II வகைப்படுத்தலுக்கு அமைவாக நட்ட நிகழ்வு வகைகளில் 7 வகைகளாக வகைப்படுத்தப்படுகின்றது. நட்ட நிகழ்வுத் தரவானது உடனடி சீர்செய்தல் நடவடிக்கை எடுப்பதற்கும் பாதுகாப்பு நடவடிக்கை எடுக்கும் பொருட்டும் அதன் தன்மை, தோற்றுவாய் மற்றும் நிகழ்வுக்கான சாத்தியப்பாடு ஆகியவற்றை இனங்காண்பதற்கு கடுமையான பகுப்பாய்வுக்கு உட்படுத்தப்படுகின்றது. தொழிற்பாட்டு இடர் முகாமைத்துவ அலகானது தொழிற்பாட்டு நட்ட அலகுகள் பற்றி தொழிற்பாட்டு இடர் முகாமைத்துவ குழுவுக்கும் சபை ஒருங்கிணைந்த இடர் முகாமைத்துவ குழு ஊடாக சபைக்கும் விபரிப்பு அறிக்கைகளை வழங்குகின்றது. மேலும் குறித்துரைக்கப்பட்ட ஆகக்குறைந்த மட்டங்களுக்கு மேல் குறிப்பிடத்தக்க நட்ட நிகழ்வுகள் காலாண்டு அடிப்படையில் இலங்கை மத்திய வங்கிக்கு அறிக்கையிடப்படுகின்றன.

### நிகழும் தன்மை >

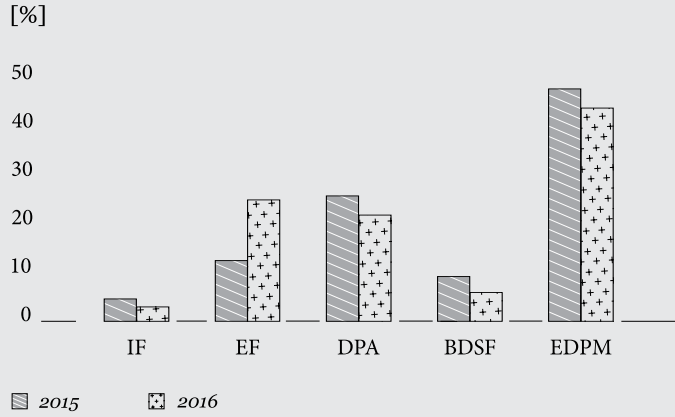

### கடுமையான தன்மை >

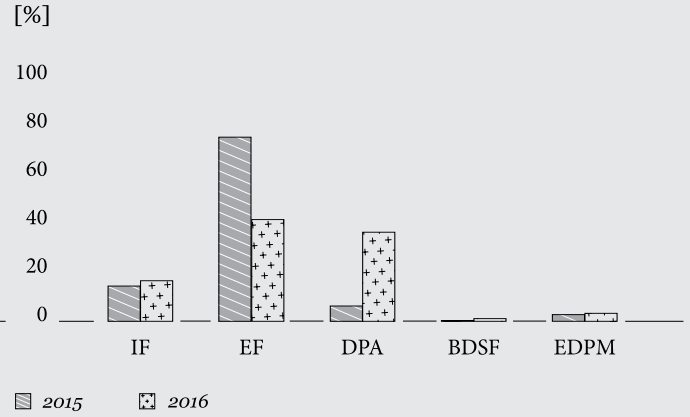

IF - உள்ளக மோசடி  
EF - புற மோசடி  
DPA - பௌதீக சொத்துக்களுக்கான சேதம்

BDSF - சேதம், வியாபார இடையூறுகளும் முறைமையும் செயலிழப்பும்  
EPWS - தொழில் நடைமுறைகளும் பணி இடபாதுகாப்பும்\*  
CPVP - சேவை நாடிகள், உற்பத்திகள் மற்றும் வியாபார நடைமுறைகள்\*  
EDPM - நிறைவேற்றதல், ஒப்படைத்தல் மற்றும் செயல்முறை முகாமைத்துவம்\*

\* நிகழும் தன்மையும், கடுமையான தன்மையும் 0%

### உரு 26 நட்ட நிகழ்வு பரம்பல் பகுப்பாய்வு

2016இன் போது வங்கி எதிர்கொண்ட தொழிற்பாட்டு நட்டங்கள், வழமையான தொழிற்பாட்டு நட்ட வடிவங்களை பிரதிபலிக்கின்றது. அதாவது உயர் தாக்கத்துக்காக தொழிற்பாட்டு நட்ட நிகழ்வுகளின் குறைந்தளவு நிகழும் தன்மை கொண்டிருந்ததுடன் அதிலிருந்து இதற்கும் அவ்வாறு காணப்பட்டது.

அதற்கமைய அறிக்கையிடப்பட்ட மொத்த நட்ட நிகழ்வுகளில் தொழிற்பாட்டு நட்ட நிகழ்வுகளின் 2% மானவை ரூபா 5 இலட்சத்துக்கு மேற்பட்ட நட்டத்திற்கானதை உள்ளடக்குவதுடன் இது இவ்வாண்டின் போதான மொத்த பெறுமதியின் 60% ஆகும். கடந்த இரண்டு வருடங்களின் போது வங்கி ஊழியர் நடைமுறைகள் மற்றும் வேலைத்தள பாதுகாப்பு அத்துடன் சேவைநாடி உற்பத்திகள் மற்றும் வியாபார நடைமுறைகள் போன்ற நிகழ்வுகள் எவற்றுக்கும் ஆட்பட்டிருக்கவில்லை.

2016ஆம் ஆண்டில் தொழிற்பாட்டு நட்டங்களின் அதிகூடிய நிகழ்வுத்தன்மை நிறைவேற்றதல், ஒப்படைத்தல் மற்றும் செயல்முறை முகாமைத்துவம் போன்றவற்றுக்கு சாட்டப்பட்டிருந்த போதிலும் கடுமையான தன்மை குறைந்த மட்டத்தில் காணப்படுகின்றது. புற மோசடிகளும் பௌதீக சொத்துக்களுக்கான சேதமும் இவ்வாண்டினுள் மிகக் கடுமையான

தன்மையை உள்ளடக்குகின்றது. பௌதீக சொத்துக்களுக்கான சேதத்தில் இருந்த நட்டங்கள் இவ்வாண்டின் போது மேல் மாகாணத்தில் அமையப் பெற்றுள்ள கிளைகள் வெள்ளத்தினால் பாதிக்கப்பட்டிருந்த காரணத்தினால் அதிகரிக்கப்பட்டிருந்தன.

### முக்கிய தொழிற்பாட்டு இடர் குறிகாட்டிகள்

வங்கியின் முக்கிய தொழிற்பாட்டு இடர் குறிகாட்டி கட்டெண், கணக்காய்வுப் பிரச்சினை முகாமைத்துவம், வியாபார தொடர்ச்சி, மற்றும் தகவல் பாதுகாப்பு உற்பத்தித் தரம், செயல்முறைத் தரம் மற்றும் இனங்குவித்தல் ஆகிய விடயங்களில் கவனம் செலுத்துவதன் மூலம் தொழிற்பாட்டு இடர் தோற்றப்பாட்டினை இனங்காண்பதற்கும் மதிப்பிடுவதற்கும் வியாபார தொழிற்பாடுகளை உள்ளடக்குகின்றது. ஒவ்வொரு விடயமும் முன் நிர்ணயிக்கப்பட்ட தொடக்க நிலை எல்லைகளை அடிப்படையாகக் கொண்டு இடரினை மதிப்பிடுவதற்கான முக்கிய தொழிற்பாட்டு இடர் குறிகாட்டிகளை உள்ளடக்குகின்றது.

தொடக்க நிலை எல்லைகள், வருடாந்தம் இடர் ஏற்பு ஆவணத்தின் ஊடாக வரலாற்று ரீதியான போக்குகள், வியாபார குறிக்கோள்கள் மற்றும் ஈடுபட்ட இடர் மட்டங்கள் ஆகியவற்றை கருத்திற்கொண்டு மீளாயப்படுகின்றன.

## இடர் கட்டுப்பாட்டு சுய மதிப்பீடு

இடர் கட்டுப்பாட்டு சுய மதிப்பீடானது ஒவ்வொரு வியாபார பிரிவுகளையும் அதன் முக்கிய தொழிற்பாட்டு இடரினை முன்னாயத்தமாக இனங்காண்பதற்கும் மதிப்பீடுவதற்கும் அவ்விடர்களை முகாமை செய்வதற்கு கட்டுப்பாடுகளை செயற்பாட்டில் வைத்திருப்பதற்கும் வசதிப்படுத்துகின்றது.

இவ்வாண்டின் போது தொழிற்பாட்டு முகாமைத்துவ அலகானது இடர் கட்டுப்பாட்டு சுய மதிப்பீட்டினுள் அட்டை நிலைய தொழிற்பாடுகள், திறைசேரி தொழிற்பாடுகள் மற்றும் கடன் தொழிற்பாடு போன்ற வங்கியின் முக்கிய கடன் தொழிற்பாடுகள்/பிரிவுகளில் விரிவான பரிசோதனைகளை நடாத்தியது.

## வாடிக்கையாளர் முறைப்பாடுகள்

வாடிக்கையாளர் முறைப்பாடுகள் வாடிக்கையாளர் நிலையத்தினால் பெறப்பட்டு பதிவு செய்யப்பட்டு நடவடிக்கைகளுக்காக தொடர்புடைய அதிகாரிகளுக்கு அனுப்பப்படுகின்றது. அத்துடன் பெறுபேறுகளானது பெறுபேறுகள் முகாமைத்துவத்திற்கு தெரிவிக்கப்படுகின்றது.

தொழிற்பாட்டு இடர் முகாமைத்துவ அலகானது போக்குகளைக் கண்காணிப்பதற்கும் இடர் தணிப்பு நடவடிக்கைகளை எடுப்பதற்கும் வாடிக்கையாளர் முறைப்பாடுகள் பற்றிய தரவுகளை மாதாந்த அடிப்படையில் பெற்றுக் கொள்கின்றது.

## வாடிக்கையாளர் முறைப்பாடுகள்

### தொகுப்பு 2015/2016

[ % ]

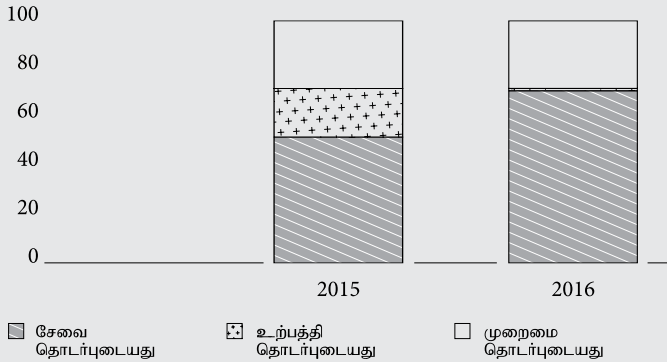

உரு 27 வாடிக்கையாளர் முறைப்பாடுகள் தொகுப்பு

வாடிக்கையாளர் சேவையுடன் தொடர்புபட்ட முறைப்பாடுகள் மொத்த முறைப்பாடுகளில் அதிகளவினை உள்ளடக்குகின்றது. இது ஏதேனும் சேவை வழங்குனருக்கு பொதுவானதாகும். இவ்வாண்டின் போது வங்கி இலங்கை மத்திய வங்கி பணிப்புரைக்கு அமைவாக வாடிக்கையாளர் பட்டயம் ஒன்றினைத் தாபித்ததுடன் வாடிக்கையாளர் முறைப்பாடுகள் கையாளும் செயன்முறையினை சீரமைத்தது. இது, பல்வேறு தொடர்பாடல் வழிகளின் ஊடாக தமது குறைகளை முறையாக தெரியப்படுத்துவதற்கு வாடிக்கையாளர்களை இயலச் செய்தது.

தொழிற்துறையின் சிறந்த நடைமுறைகள், வலுவான இடர் ஆளுகை சட்டகம் மற்றும் நெறிசார் அத்துடன் ஒருமைப்பாட்டு உயர் நியமங்கள் என்பவற்றுடன் இணையப்பெற்றுள்ள தொழிற்பாட்டு இடர் தணிப்பு

மூலோபாயங்களை வங்கி பயன்படுத்துகின்றது. செயற்திறன் மிக்க நிறுவன ஆளுகைக்கான அர்ப்பணிப்பானது வங்கியின் செயற்திறன்மிக்க இடர் தணிப்பிற்கு உறுதுணை வழங்குகின்றது. கடமைகளை மேலும் வகைப்படுத்தல் நலன் முரண்பாடுகளை தவிர்த்தல் முகாமைத்துவ பொறுப்புடமைகளின் தெளிவான வரையறை பொறுப்புடமை மற்றும் அறிக்கையிடல் போன்றன தொழிற்பாட்டு இடர்களை குறைப்பதற்கு வசதிப்படைக்கின்றது.

வங்கியினால் பயன்படுத்தப்படுகின்ற தொழிற்பாட்டு இடர் தணிப்பு மூலோபாயங்களில் சில கீழே விபரிக்கப்பட்டுள்ளன.

சபையினால் அனுமதிக்கப்பட்ட வெளியில் இருந்து சேவை பெற்றுக் கொள்ளும் கொள்கையானது இலங்கை மத்திய வங்கியின் பணிப்புரையுடனும் வங்கியின் பெறுகை வழிகாட்டல்களுடனும் இணங்குகிறது. வெளியில் இருந்து சேவை பெற்றுக் கொள்ளும் வியாபார செயற்பாடுகளில் இருந்து தோன்றுகின்ற இடர் உதவிச் சேவைப் பிரிவினுள் தாபிக்கப்பட்டுள்ள வெளியில் இருந்து சேவை பெற்றுக் கொள்ளும் அலகினால் கண்காணிக்கப்படுகின்றன.

புதிய சேவை ஒப்பந்தங்களைக் கைச்சாத்திடுகின்ற போது/ நடைமுறையிலுள்ள ஒப்பந்தங்களை மீளப் புதுப்பிக்கின்ற போது வங்கியினால் நடைமுறைப்படுத்தப்படும் விரிவான மிக உன்னிப்பான செயன்முறை ஒன்றுக்கு அனைத்து சேவை வழங்குநர்களும் உட்படுத்தப்படுகின்றனர். மிக உன்னிப்பான செயன்முறையானது சேவை வழங்குநரின் கம்பனி பற்றிய தகவல் மற்றும் மூலோபாயம், நிதி நிலைமை, செயன்முறை நிபுணத்துவம், தொழில்நுட்பம் மற்றும் உட்கட்டமைப்பு உறுதிப்பாடு, நற்பெயர் அத்துடன் வாடிக்கையாளர் சான்றுகள் குறிப்பாக இதையொத்த சேவை வழங்குதல் செயன்முறையிலிருந்தான காரணிகளை உறுதி செய்கின்றது.

சேவை வழங்குனரின் பாதுகாப்பு மற்றும் கணக்காய்வுக் கட்டுப்பாடுகள், சட்டம் அத்துடன் ஒழுங்குபடுத்துநர் இணங்குவித்தல் ஏதேனும் முடிவுறாதள்ள முறைப்பாடுகள் அல்லது வழிக்காட்டல்கள், காப்புறுதி, அனர்த்த மீட்டி, பாதுகாப்பு மற்றும் தொழில் தொடர்ச்சிக் கொள்கைகள் என்பவற்றை ஏனைய முக்கிய காரணிகள் உள்ளடக்குகின்றன.

வியாபார தொடர்ச்சித் திட்டம்/அனர்த்த மீட்புத் திட்டம் என்பது சேவைகள்/ உற்பத்திகள் அல்லது தொழிற்பாடுகள் தடங்களின்றி தொடர்ச்சியாக விநியோகிக்கப்பட வேண்டும் என்பதை அங்கீகரிக்கின்றது. வங்கி வியாபார தொடர்ச்சித்த திட்டம் ஒன்றினை தாபித்துள்ளது. இது பின்வருவனவற்றை உள்ளடக்குகின்றது.

- முக்கிய சேவைகள் மற்றும் உற்பத்திகளின் தொடர்ச்சியான விநியோகத்தினை உறுதி செய்வதற்கான திட்டங்கள், நடவடிக்கைகள், ஒழுங்குகள்
- ஆளணி, தகவல், உபகரணம், நிதி ஒதுக்கீடுகள், சட்ட ஆலோசனை மற்றும் உட்கட்டமைப்பு பாதுகாப்பு ஆகியன உள்ளடங்கலாக வியாபார தொடர்ச்சிக்கு உதவியளிப்பதற்கு அவசியமான மூலவளங்களை இனங்காணுதல்.

வியாபார தொடர்ச்சித் திட்டமானது தடங்கல்களுக்கு மத்தியிலும் முக்கிய சேவைகள்/உற்பத்திகள், முறைமைகள், அல்லது தொழிற்பாடுகள் விநியோகிக்கப்படுகின்றது என்பதனை உறுதிசெய்கின்ற முற்செயற்பாடுமிக்க திட்டமிடல் செயன்முறையாகும்.

வியாபார தொடர்ச்சி திட்டமொன்றினை உருவாக்கி பேணுதலானது இயற்கை அனர்த்தங்கள், விபத்துக்கள், மின்சாரம் மற்றும் சக்தி தடங்கல்கள் தொடர்பாடல், போக்குவரத்து, பாதுகாப்பு மற்றும் சேவைத்துறை துண்டிப்பு, மாசடைதல் மற்றும் ஆபத்தான பொருட்கள்

வெளியேறாதல் போன்ற சுற்றாடல் அனர்த்தங்கள் மற்றும் இணையத்தள கொள்ளை போன்ற அவசரகால நிலைமைகளை கையாள்வதற்கு தேவையான மூலவளங்கள் மற்றும் தகவல்களை வங்கி கொண்டுள்ளது என்பதை உறுதி செய்கின்றது. வியாபார தொடர்ச்சி திட்டமொன்றினைக் கொண்டு வங்கிக்கான நிதியியல், தொழிற்பாட்டு நற்பெயர் சார் இடர் குறைக்கப்படுகின்றது.

அனர்த்த மீட்பு திட்டமானது பொதுவாக வியாபார தொடர்ச்சி திட்டத்தின் பகுதியொன்றாக காணப்படுகின்றது. இதனால், வங்கி வியாபார தொடர்ச்சி திட்டத்துடன் ஒருங்கிணைத்து அனர்த்த மீட்புத் திட்டத்தினை உருவாக்கியுள்ளது. வங்கியின் அனர்த்த மீட்பு நிலையம் எதிர்பாராத நிகழ்வுகளுக்கான மாற்று வழி ஒழுங்குகளுடன் கொழும்புக்கு வெளியில் அமையப்பெற்றுள்ளது. அனர்த்த மீட்புத்திட்டமானது பின்பற்றத்தக்கதும் வழமையாக சமகாலப்படுத்தப்படுகின்றது.

**காப்புறுதியானது** வங்கியினை தொழிற்பாட்டு இடர் நடடங்களுக்கு எதிராக பாதுகாப்பதற்கான செயல்திறன்மிக்க நடவடிக்கை ஒன்றாக நீண்டகாலமாக இருந்து வருகின்றது. இயற்கை அனர்த்தங்கள், கொள்ளை, மோசடிகள், தவறுகள் மற்றும் விடுபாடுகள் போன்ற மிகக் கடுமையான குறைவாக நிகழக்கூடிய நிகழ்வுகளில் இருந்து ஏற்படும் நடடங்கள் காப்புறுதியினைப் பயன்படுத்தி இடமாற்றம் செய்யப்படுகிறது. தொழிற்பாட்டு இடர் முகாமைத்துவ அலகானது தொடர்ச்சியாக காப்புறுதி ஒப்பந்தம், செயன்முறை மற்றும் மீட்பு போக்குகளை கண்காணிப்பதுடன் முகாமைத்துவத்திற்கு அறிக்கையிடுகின்றது.

**பயிற்சியானது** வங்கியின் அனைத்து மட்டங்களிலும் போதிய தொழிற்பாட்டு மற்றும் இடர் முகாமைத்துவ தகைமை மட்டங்கள் அடையப்பெறுகின்றன. மற்றும் பேணப்படுகின்றன என்பதை உறுதி செய்கின்றது. வியாபார தொழிற்பாடுகள், நடைமுறைகள், இடர் முகாமைத்துவம், இணங்குவித்தல். மற்றும் கணக்காய்வு அத்துடன் வங்கியில் அவற்றின் பிரயோகம் என்பன மீது வங்கி கிரமமான பயிற்சி நிகழ்ச்சித்திட்டங்களை நடாத்துகின்றது.

இடர் முகாமைத்துவ பிரிவானது இடர் முகாமைத்துவ தொழிற்பாடு பற்றியும் ஒழுங்குபடுத்தல் சட்டகத்தில் உள்ள மாற்றங்கள் பற்றியும் அதாவது பசல் II இற்கும் III இற்குமான மாற்றங்கள் பற்றியும் விழிப்புணர்வை அதிகரிக்கும் நோக்குடன் இடர் முகாமைத்துவ பயிற்சி அமர்வுகளை நடாத்துகின்றது. இடர் முகாமைத்துவப் பிரிவின் தொழிற்பாட்டு இடர் முகாமைத்துவ அலகானது தொழிற்பாட்டு வினைத்திறன்களை அதிகரிப்பதற்கும் உள்ளகக் கட்டுப்பாடுகளை வலுப்படுத்துவதற்கும் இடர் மற்றும் கட்டுப்பாட்டுச் செயன்முறைகளினால் செயலமர்வுகள்/விழிப்புணர்வு வகுப்புகளை நடாத்துகின்றது.

### தகவல் பாதுகாப்பு முகாமைத்துவம்

தகவல் மற்றும் தொடர்பாடல் தொழில்நுட்பம் தொடர்பிலான சட்டங்களும் ஒழுங்குவிதிகளும் வளர்ந்துவரும் ஊறுபடும் நிலையில் இருந்து செம்மை, கட்டுப்பாடு, ஒருமைப்பாடு மற்றும் தகவல்களின் நம்பகத்தன்மை ஆகிய நியதிகளில் வாடிக்கையாளர்களுக்கு பாதுகாப்பான வங்கிச் சேவையினை வழங்குவதற்காக உருவாக்கப்பட்டுள்ளது.

வங்கியானது தொழிற்துறையில் உள்ள நிபுணத்துவத்தின் உதவியுடன் தள நிலை பாதுகாப்பு நியமங்களுடன் இணங்கி ஒழுங்குவதற்கு நடவடிக்கை எடுத்துள்ளதுடன் தகவல் தொழில்நுட்ப செயற்படுத்தல் குழுவின் ஊடாக கண்காணிக்கப்படுகிறது. அதற்கமைய வங்கியின் மேம்படுத்தப்பட்ட தகவல் தொடர்பாடல் தொழில்நுட்ப உட்கட்டமைப்பும் தகவல் பாதுகாப்பு முகாமைத்துவ முறையும் தகவல் பாதுகாப்பு கணக்காய்வு காண்புகள் மற்றும் ஊறுபடு நிலை மதிப்பீட்டு பரிசோதனைகள் ஊடாக இணங்காணப்பட்ட ஊறுபடு நிலை ஆகியவற்றை கருத்திற் கொண்டு மீளாய்வு செய்யப்பட்டு சமகாலப்படுத்தப்படுகின்றது.

தகவல் பாதுகாப்புக் கொள்கைகள் தற்கால நடைமுறைகளை சீர்படுத்துவதற்கு நிபுணத்துவ அபிப்பிராயங்களுடன் மீளாயப்படுகின்றன. கருத்திற் கொள்ளப்படுகின்ற ஆண்டின் போது சிறந்த நடைமுறைகளுடனான இணக்கப்பாட்டினை உறுதி செய்வதற்காக நிபுணத்துவ ஆலோசனைகளை கூட்டிணைக்கின்ற தற்கால நடைமுறைகளை சீர்படுத்துவதற்கு வங்கி தகவல் பாதுகாப்புக் கொள்கைகளை திருத்தியமைத்தது. தொழிற்பாட்டு இடர் முகாமைத்துவ அலகானது முன்னேற்ற மீளாய்வுகள் ஊடாக தகவல் பாதுகாப்பின் அமுலாக்கத்தினை கண்காணிப்பதுடன் ஏதேனும் மேலதிக மேம்படுத்தல்கள் இருப்பின் கிரமமான அடிப்படையில் பரிந்துரைகளை வழங்குகின்றது.

### மோசடி இடர் முகாமைத்துவம்

உள்ளக மோசடிகளுக்காக வங்கி பூஜ்ஜிய இடர் ஏற்பினைக் கொண்டுள்ளது. இதனால், ஆகக் குறைந்த மட்டத்துக்கு மோசடி இடரினைக் குறைப்பதற்கு அவசியமான நடவடிக்கைகளை எடுக்கின்றது. உள்ளகக் கணக்காய்வின் கீழ் இயங்குகின்ற மோசடி புலனாய்வு அலகானது மோசடி இடர் முகாமைத்துவ செயன்முறையினை அறிமுகப்படுத்துவதற்கும் ஒட்டுமொத்த மோசடி இடர் வெளிப்பாட்டினை இணங்காண்பதற்கும் அதற்கமைய கட்டுப்பாடுகளை தாழ்ப்பதற்கும் பொறுப்புடையதாகும். மோசடி யொன்று இணங்காண்படுகின்றபோது இடர் இடமாற்று உபாயமொன்றாக காப்புறுதியினைப் பயன்படுத்தி நடடங்களைக் குறைப்பதற்கு நடவடிக்கை எடுக்கப்படுகின்றதுடன் கட்டுப்பாடுகளை மேம்படுத்துவதற்கும் கற்றுக் கொண்ட பாடல்கள் அனுபவங்களில் இருந்து பதவியின் விழிப்புணர்வை அதிகரிப்பதற்கும் தடுப்பு நடவடிக்கைகள் எடுக்கப்படுகின்றன.

வங்கியின் மோசடி இடர் முகாமைத்துவம் மற்றும் குறைகளை கட்டிக் கலட்டும் கொள்கை என்பன மோசடி, ஊழல், வஞ்சகக் கூட்டு, பலவந்தம், முறைகேடு, பற்றாக்குறை, கையாடல், தவறான நடத்தை அல்லது மாறாக நடத்தல் ஏதேனும் வேறு கடுமையான சட்டத்தை மீறிய செயல் அத்துடன் இரகசியத் தன்மையினை மீறல் பற்றி ஏதேனும் சந்தேகத்துக்கு இடமான செயற்பாட்டினை அறிக்கையிடுவதற்கு ஊழியர்களை ஊக்குவிக்கின்றது. இக்கொள்கையானது அனைத்து நிலை அதிகாரிகளையும் கடந்து உள்ளக கணக்காய்வுப் பிரிவுக்கு அல்லது தலைவருக்கு அல்லது/அத்துடன் உறுப்பினர்களுக்கு நேரடியாக ஊழியர் ஒருவர் அறிக்கையிடுவதற்கு அனுமதிக்கின்றது.

### சட்ட இடர்

பசல் II சட்ட இடரினை தொழிற்பாட்டு இடரின் பாகம் ஒன்றாக வரையறை செய்கின்றது. தவறிய உள்ளக முறைமைகள், ஆட்கள், செயன்முறைகள் அல்லது புற நிகழ்வுகளின் தவறுதல் பற்றிய சட்ட ரீதியாக உள்ளார்ந்தவை காரணமாக இது தோன்றுகின்றது.

சட்ட இடரானது பின்வருவனவற்றை உள்ளடக்குகின்றது. ஆயினும் பின்வருவன காரணமாக நடடங்களின் இடருக்கு மட்டுப்படுத்தப்படவில்லை.

- பிழையாக வரையப்பட்ட ஒப்பந்தங்களும் அவற்றை நிறைவேற்றுவதும்
- எழுதப்பட உடன்படிக்கை இல்லாமல் அல்லது போதாத உடன்பாடு
- ஒழுங்குபடுத்தல் முகவரண்மை நடவடிக்கைகளில் இருந்து விளைகின்ற குற்றப்பணங்கள், தண்டல்கள், தண்ட நடவடிக்கை சேதங்கள்.

வங்கியின் சட்ட ரீதியான இடர்கள் சட்டப் பிரிவினால் முகாமை செய்யப்படுகின்றது. இடர்களை முகாமை செய்வதில் சட்டப் பிரிவானது பிரிவிலும் பிராந்தியத்திலும் உள்ள சட்டப்பதவியினருடன் கூட்டிணைக்கின்றது. சட்டப் பிரிவானது வியாபார உறவுகளைப் பேணுவதில் அனைத்து உறவுகளிலும் ஒப்பந்தங்களிலும் முழுமையான கவனம் செலுத்தி அவை வேண்டப்படும் ஆவணப்படுத்தலுடன் ஆதரவளிக்கப்படுகின்றன என்பதுடன்

ஏற்புடைய சட்டங்கள் மற்றும் ஒழுங்குவிதிகளுடன் அவற்றை உறுதி செய்வதன் ஊடாக சட்ட இடரினை முகாமை செய்யும் பொருட்டு வங்கியின் அனைத்து வியாபார அலகுகளுக்கும் அத்துடன்/அல்லது ஒவ்வொரு மட்டத்திலும் உள்ள ஊழியர்களுக்கும் சட்டப் பகுப்பாய்வு ஆலோசனை வழங்குகின்ற “சட்ட காலை” ஒருவராக தொழிற்படுகின்றது. தொழிற்பாட்டு இடர் முகாமைத்துவ அலகானது கால முறையான அடிப்படையில் சட்ட இடரில் இருந்து சரியாக தோன்றுகின்ற சாத்தியமான தொழிற்பாட்டு நடட நிகழ்வுகளை கண்காணிக்கின்றது.

சட்ட இடர் தணிப்பு செயல்முறையானது பின்வருவனவற்றை ஈடுபடுத்துகின்றது.

- புதிய உற்பத்தி/செயல்முறை அறிமுகப்படுத்தப்படுகின்ற போது அல்லது தற்போது காணப்படும் புதிய உற்பத்தி/செயல்முறைகள் சேர்த்தல்கள் ஆக்கப்படுகின்ற போது ஏற்புடைய சட்டங்கள் மற்றும் ஒழுங்குவிதிகளுடனான ஒத்திசைவினை உறுதி செய்வதற்காக சட்ட மீளாய்வு வடிவிலான மதிப்பீடு/கணிப்பீடு
- நிலவுகின்ற சட்ட ஒழுங்குவிதிகளுடனான இணக்கத்தினை உறுதிப்படுத்தும் பொருட்டு அனைத்து வர்த்தக உடன்படிக்கைகளினதும் கிரமமான மீளாய்வுகளை நடாத்துதல்.
- வர்த்தக அலகுகள் தொழிற்பாட்டு அலகுகள் ஆகிவற்றுக்கு சட்ட ஆலோசனையினை வழங்குதலும் சட்ட மற்றும் ஒழுங்குபடுத்துதல் மாற்றங்கள் பற்றி சமகாலப்படுத்தல்.
- சட்டப் பிரச்சினைகளை உன்னியாக கண்காணித்தல், குறிப்பாக வங்கிக்கு எதிராக தொடுக்கப்படும் வழக்கு நடவடிக்கைகள் மீது.

## இணங்குவித்தல் இடர்

இணங்குவித்தல் இடர் என்பது சட்டரீதியான அல்லது ஒழுங்குபடுத்தல் தடைகள், முக்கிய நிதி நடடம் அல்லது நற்பெயர் இழப்பு இடராகும். நிறுவனமானது அதன் செயற்பாடுகளில் சட்டங்கள், ஒழுங்குவிதிகள், விதிகள் தொடர்புபட்ட சுய ஒழுங்குபடுத்தல் நிறுவன தர நியமங்கள் மற்றும் நடத்தைக் கோவைகள் போன்றவற்றுடன் இணங்கி ஒழுங்குவதற்கு அது தவறுவதன் விளைவாக வருந்தலாம். இணங்குவித்தல் இடரானது வங்கித்துறையில் காணப்படும் ஏற்புடைய சட்டங்கள் மற்றும் ஒழுங்குவிதிகள் நடத்தைக் கோவைகள் மற்றும் நடைமுறை தர நியமங்கள் போன்றவற்றுடன் இணங்கி ஒழுங்காமையின் காரணமாக வங்கியின் நிதி நிலமையையும் நற்பெயரும் நேரடியாக பாதிக்கப்படுவதனால் முக்கியமிக்கவையாக காணப்படுகிறது.

இணங்குவித்தல் அதிகாரியினால் தலைமை வகிக்கப்படும் இணங்குவித்தல் பிரிவானது முக்கிய இடர்களை தவிர்ப்பதற்கான நடவடிக்கைகளை எடுப்பதுடன் வங்கி தொழிற்துறையினை ஆளுகின்ற சட்டங்கள் மற்றும் ஒழுங்குவிதிகளுடன் இணங்கி ஒழுங்காமை, பணம் தூய்த்தல் சட்டங்களுடன் இணங்குவதில் இணங்காணப்பட்ட பலவீனங்கள் ஒழுங்குபடுத்துதல்களுக்கான கட்டாய அறிக்கைகளை சமர்ப்பிக்காமை அல்லது பிந்திச் சமர்ப்பித்தல் பற்றிய இடர் அத்துடன் உள்ளக/புற விதிகள் மற்றும் ஒழுங்குவிதிகளுக்கு பதவியினரின் விழிப்புணர்வு மற்றும் இணங்குகை என்பன மீது சபை ஒருங்கிணைந்த இடர் முகாமைத்துவ குழு மூலம் சபைக்கு நேரடியாக அறிக்கையிடுகின்றது.

வங்கியானது பின்வரும் நியதிச்சட்ட இணக்கப் பணிப்புரைகளுடன் இணங்குகின்றது.

- இலங்கை மத்திய வங்கியினால் பிரகடனப்படுத்தப்படும் அனைத்து ஏற்புடைய பணிப்புரைகள்.
- 2005இன் 25ஆம் இலக்க பயங்கரவாத நிதியளித்தல் ஒடுக்குதல் மீதான சமவாயம் உள்ளடங்கலாக அனைத்து தொடர்புடைய சட்டங்கள், ஒழுங்குவிதிகள் மற்றும் வழிகாட்டல்கள்.

- 2006இன் 5ஆம் இலக்க பணம் தூய்த்தல் தடைச் சட்டம்
- 2006இன் 6ஆம் இலக்க நிதியியல் கொடுக்கல் வாங்கல் அறிக்கையிடல் சட்டம்.
- இலங்கை மத்திய வங்கியினால் வெளியிடப்பட்ட உரிமம் பெற்ற வங்கிகளின் வாடிக்கையாளர் பட்டயம்.
- ஐக்கிய அமெரிக்க வெளிநாட்டு கணக்கு வரி இணக்கத்திற்கான கையொப்பதாரர் தேசிய சேமிப்பு வங்கியினை உள்ளக இறைவரி சேவைக்கு ஐக்கிய அமெரிக்க சேவை நாடிகளின் கொடுக்கல் வாங்கல்களை அறிக்கையிடுவதற்கு தேவைப்படுகின்றது.
- 1953இன் 24ஆம் இலக்க அன்னியச் செலாவணி கட்டுப்பாட்டுச் சட்டம் மற்றும் அன்னியச் செலாவணி கட்டுப்பாட்டுச் சட்டத்தின் கீழான வங்கித் தொழில் சட்டப் பணிப்புரைகள்.

## நற்பெயர் சார் இடர்

நற்பெயர் சார் இடர் என்பது வியாபார நடைமுறைகள் பற்றி பங்குதாரர்களின் எதிர்முறையான எண்ணப்பாங்கின் காரணமாக வங்கி உழைப்பிற்கும் கடன்தீர் திறனுக்குமான இன்னல்கள் பற்றிய இடராகும். நற்பெயர் சார் இடரானது தொழிற்பாட்டுக்கு அச்சுறுத்தலை விளைவிக்கலாம் அல்லது ஒருவேளைவங்கியின் நிலைத்திருத்தலுக்கு அச்சுறுத்தலாக இருக்கலாம். பொது முகாமையாளர்/பிரதம நிறைவேற்று அதிகாரி மற்றும் நிறுவன முகாமைத்துவம் ஆகியவற்றினால் கொண்டு நடாத்தப்படுகின்ற நற்பெயர் சார் இடர் முகாமைத்துவத்தினை சபை மேற்பார்வை செய்கின்றது. சபையினால் அனுமதிக்கப்பட்ட இடர் ஏற்பு குழுவானது நற்பெயர் சார் இடரினை நோக்கிய வங்கியின் ஏற்பின் மீதான பண்புசார் மற்றும் அளவுசார் குறிகாட்டிகள்/சுற்றுக்களை விதந்துரைக்கின்றது. வங்கியின் தொடர்புடல் கொள்கையும் உள்ளக தகவல் வெளிப்படுத்தல் கொள்கையும் வங்கியின் நற்பெயர் சார் மற்றும் நிறுவன எண்ணப்பாங்கிற்கான சேதங்களை குறைப்பதற்கான வகைகூறலுடன் தகவல்களை உரிய காலத்தில் பரவச் செய்வதற்கு வசதியளிப்பதற்காக செயற்றிற்கு மிக்க மற்றும் வினைத்திறன் மிக்க சட்டகம் ஒன்றினை ஏற்பாடு செய்கின்றது.

இடர் முகாமைத்துவ பிரிவானது முக்கிய தொழிற்பாட்டு இடர் குறிகாட்டிகள், வாடிக்கையாளர் முறைப்பாட்டு பகுப்பாய்வு வங்கியின் இடர் ஏற்புக்கு எதிரான உண்மையான நிகழ்வுகளை கண்காணித்தல் போன்ற கருவிகளைப் பயன்படுத்தி நற்பெயர் சார் நலிவுத் தன்மைகளை கண்காணிக்கின்றது.

## மூலோபாய இடர்/வர்த்தக இடர்

மூலோபாய இடர் என்பது வெற்றி பெறாத வியாபாரத்திட்டம் அல்லது பொருத்தமான வியாபாரத்திட்டத்தினை அமுலாக்குவதற்கு இயலாமை, வியாபாரச் சூழலில் காணப்படும் மாற்றங்களுக்கு உடனடியாக பிரதிவினையாக்குவதற்கு தவறுதல் மற்றும் மூலவள ஒதுக்கீடு போதாமை போன்றவற்றின் காரணமாக தோன்றக்கூடிய நடடங்களின் இடராகும். வங்கியின் உழைப்பிலும் மூலதனத்திலும் பாதுகாமை தாக்கத்தினை தோற்றுவிக்கின்றது.

மூலோபாய இலக்குகளானவை வங்கியின் நோக்கு, பணி மற்றும் இடர் ஏற்பு ஆகியவற்றை எய்துவதற்கான மூலோபாயத் திட்டமிடல் மற்றும் வரவு செலவு செயல்முறைகள் என்பவற்றின் ஊடாக நிர்ணயிக்கப்படுகின்றன. மூலோபாய இடரானது உள்ளக மற்றும் புறக் காரணிகளில் இருந்தும் தோன்றலாம். மூலோபாய இடரினைத் தோற்றுவிக்கின்ற உள்ளக் காரணிகள் சூழ்நிலைப் பகுப்பாய்வின் ஊடாகவும் அமுலாக்கச் செயல்முறைகளின் கருமையான கண்காணித்தல் ஊடாகவும் நிதி திட்டமிடல் பிரிவின் வரவுசெலவுத் திட்ட அலகினால் முகாமை செய்யப்படுகின்றன.

மூலோபாய இடரானது உள்ளநாட்டிலும் வெளிநாட்டிலும் பொதுவான பொருளாதார நிலைமைகள் மோசமடைவதன் காரணமாக தோன்றக்கூடியன. வட்டி விகிதங்கள், பணவீக்கம், முதலீட்டாளர் மனப்பாங்கு, கடன்

கிடைக்கின்ற தன்மையும், செலவும், வெளிநாட்டு நாணயமாற்று இடர், எதிர்த்தரப்பினரின் கடன் நம்பகத்தன்மை நிதிச் சந்தைகளின் திரவத்தன்மை மற்றும் பங்குமூலதன விலைகளின் தளம்பல், முகவர்கள் போன்ற மாறுபாட்டு காரணிகள், ஊகங்களை மூலோபாய இடர் கணிசமான அளவு அதிகரிக்கக்கூடியன.

இடர் முகாமைத்துவ பிரிவானது தொடர்ச்சியான அடிப்படையொன்றில் மூலோபாய இடரினை கணிப்பிட்டு கண்காணிப்பதுடன் அவற்றை சபை ஒருங்கிணைந்த இடர் முகாமைத்துவ குழுவுக்கும் அறிக்கையிடுகின்றது.

## மூலதன முகாமைத்துவம்

மூலதனத்தின் வகிபாகமானது எதிர்கால நடடங்களுக்கு எதிரான தடுப்பொன்றாக செயற்படுவதாகும். வங்கியொன்று வைத்திருக்க வேண்டிய மூலதன தொகையானது அதன் இடர் ஏற்பு, கடன், சந்தை மற்றும் தொழிற்பாடு போன்றவற்றில் இருந்து தோன்றுகின்ற நடடப் பரம்பல் அல்லது ஏதேனும் வேறு வகையான இடர்கள் அத்துடன் வங்கித் தொழிற்துறையினுள் உள்ளும் வெளியிலும் தோற்றுவிக்கப்படும் அதிர்ச்சியில் இருந்து வங்கித் தொழிலை பாதுகாத்தல் என்பவற்றை சார்ந்திருக்கும்.

பாசல் I மற்றும் III உடன்படிக்கைகள் வங்கியில் உள்ள இடர் முகாமைத்துவத்தின் மீது கவனம் செலுத்துவதுடன் வங்கியின் வியாபாரத் தோற்றப்பாட்டினை இடர் தோற்றப்பாட்டுக்கு இணைப்பதற்கும் அதன் விளைவாக முறையில் இணைந்திருக்கும் நியதிகளில் ஒழுங்குபடுத்தல் மூலதனத்துக்கு இணைப்பதற்கும் முனைகின்றது. உள்ளக மூலதனமானது வங்கியின் முழு இடர் தோற்றப்பாட்டினையும் முகாமை செய்வதற்கு வேண்டப்படுகின்ற மேலதிக வசதியொன்றாக ஒழுங்குபடுத்தல் மூலதனத்தில் இருந்து வேறுபடலாம்.

வங்கி 2008ஆம் ஆண்டில் இருந்து பாசல் II மூலதன சட்டகத்தின் கீழ் மூலதன தேவைப்பாடுகளை கணிப்பதற்கு ஆரம்பித்தது. வங்கி பாசல் II அடிப்படையில் அதன் வர்த்தக மற்றும் அறிக்கைகள் மூலதன தேவைப்பாடுகளை முகாமை செய்கிறது. தனி அடிப்படை மற்றும் திரட்டிய அடிப்படை ஆகிய இரண்டிலும் தூண் 2 இடர் மதிப்பீடுகளை காப்பதற்கான போதிய தடுப்புகளுடன் ஆகக்குறைந்த ஒழுங்குபடுத்தலுக்கு மேல் பாசல் II மூலதன போதுமை விகிதாசாரத்தினை வங்கி பேணியது.

## மூலதன போதுமை போக்கு

[ % ]

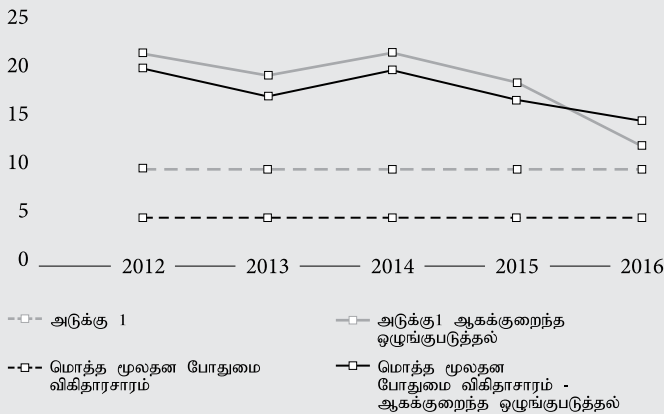

உரு 28: மூலதன போதுமை போக்கு

பாசல் III பின்பற்றுவதுக்கான மாறுகின்ற காலகட்டத்தின் போது வங்கியின் மூலதன தேவைப்பாடுகள் ஆகக் குறைந்த ஒழுங்குபடுத்தல் மாறுதல் மட்டத்திற்கு மேல் நிலவியது. வங்கியானது ஒழுங்குபடுத்தல் அறிக்கையிடல் நோக்கத்திற்காக பாசல் IIIஇன் கீழ் ஒத்திசைவான கணிப்பீடுகளை மேற்கொண்டதுடன் ஆகக்குறைந்த ஒழுங்குபடுத்தல் மூலதன தேவைப்பாடுகள் மற்றும் தடுப்புகளுக்கு மேல் விகிதாசாரங்கள் பேணப்படுகின்றன என்பதை உறுதி செய்கின்றன.

## மூலதன மட்டங்கள்

2016ஆம் ஆண்டில் வங்கி 12.53%மைய மூலதன அடுக்கு - 1 விகிதாசாரத்தினையும் 14.68% மொத்த விகிதாசாரமொன்றினையும் பேணியது. இது ஆகக்குறைந்த ஒழுங்குபடுத்தலுக்கும் தொழிற்துறை சராசரி மட்டத்துக்கும் மேல் காணப்படுகின்றது.

இவ்வாண்டின் போது வங்கி பங்கு இலாபம் ஒன்றினை கொடுப்பனவு செய்ததுடன் ஒழுங்குபடுத்தல் மூலதன நோக்கங்களுக்காக தகைமையைப் பெறுகின்ற துணை அளிக்கப்பட்ட தொகுதிக்கடன் ஒன்றினையும் விநியோகித்தது. இவ் அசைவுகள் 2016ஆம் ஆண்டின் போது மூலதன அமைப்பினை மாற்றியது.

## அடுக்கு 1,2 ஒப்பீடு

மூலதனம் 2015-2016

[ % ]

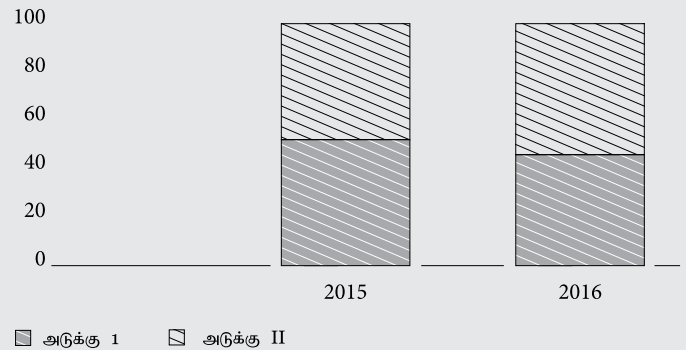

உரு 29 அடுக்கு 1 அடுக்கு 2 மூலதன தொகுப்பு

## இடர் நிறையேற்றப்பட்ட சொத்துகள்

இடர் முகாமைத்துவ பிரிவானது மூலதனத் தடுப்பு வசதியொன்றாக நாபிக்கின்ற அழுத்த நிலைமைகளில் தோன்றக்கூடிய நடடங்களுக்கும் வெளிவாரி அதிர்ச்சிகளையும் உள்ளீர்ப்பதற்கான வங்கியின் இயலுமையினை பிரதிபலிக்கின்ற ஆரோக்கியமிக்க மூலதன போதுமையை பேணுவதில் கணிசமான முயற்சிகளை எடுப்பதற்கு அர்ப்பணிக்கின்றது. வலுவான மூலதனப் போதுமை மட்டமானது அடிப்படையில் இடர் நிறையேற்றப்பட்ட சொத்துகளை முகாமை செய்வதன் மீது தங்கியுள்ளது.

கடந்த முன்றாண்டுகளின் போது வங்கி புதிய வியாபார துறைகளில் நுழைவதினை ஏற்படுத்தி வங்கியில் இடர் நிறையேற்றப்பட்ட சொத்துகள் அதிகரித்தன. வங்கியில் மொத்த சொத்துகளின் வீதமொன்றாக இடர் நிறையேற்றப்பட்ட சொத்துகள் 22% ஆகும். இது ஏற்றுக் கொள்ளத்தக்க மட்டத்தினுள் காணப்படுகின்றது.



**மொத்த சொத்துகளின் வீதமொன்றாக >**  
**இடர் நிறையேற்றப்பட்ட சொத்து**

[ % ]

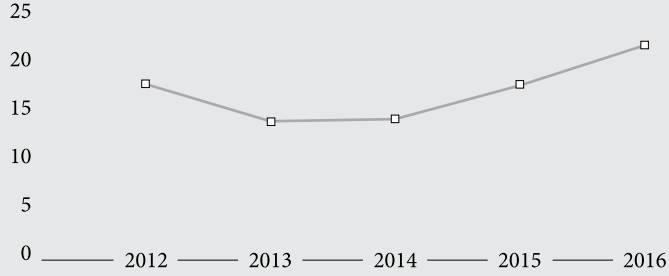

—□— மொத்த சொத்துகளின் வீதமொன்றாக இடர் நிறையேற்றப்பட்ட சொத்து

உரு 30: மொத்த சொத்துகளின் வீதமொன்றாக இடர் நிறையேற்றப்பட்ட சொத்து

**வங்கியின் இடர் நிறையேற்றப்பட்ட சொத்துக் கலப்பு >**

[ % ]

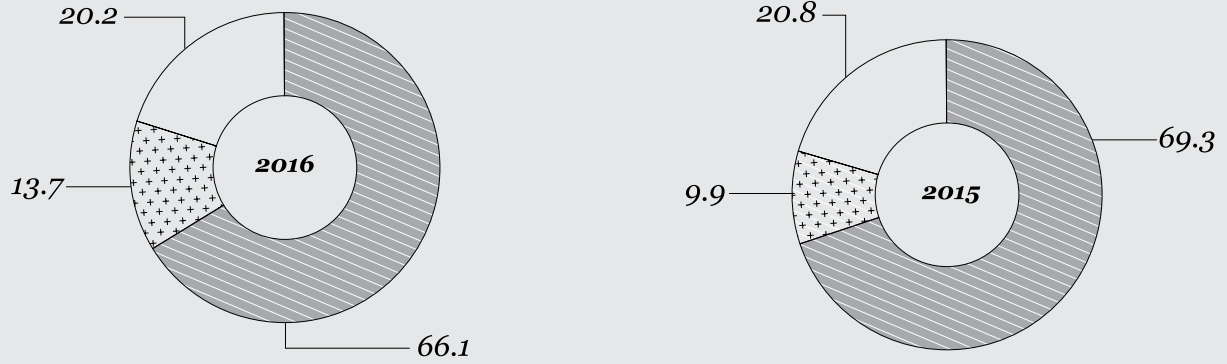

■ கடன் இடர்      ▨ சந்தை இடர்      □ தொழிற்பாட்டு இடர்

உரு 31: வங்கியின் இடர் நிறையேற்றப்பட்ட சொத்துக் கலப்பு

வங்கியானது கடன் இடருக்காக இடர் நிறையேற்றப்பட்ட சொத்துகளை கணிப்பதற்கு தரப்படுத்தப்பட்ட அணுகுமுறையினை பயன்படுத்துகின்றது. கடன் இடர் நிறையேற்றப்பட்ட சொத்துகள், மொத்த இடர் நிறையேற்றப்பட்ட சொத்து அமைப்பில் ஆதிக்கம் செலுத்துகின்றது. எனினும் மொத்த கடன் வெளிப்பாட்டில் இருந்து வெளிப்பாடுகளில் 70% வீதமானவை 0% இடர் நிறையேற்றப்பட்டவையாக காணப்படுகின்றது.

## 2016 கடன் இடர் நிறையேற்றப்பட்ட சொத்துப் பரம்பல் >

[ ரூபா. மில்லியன் ]

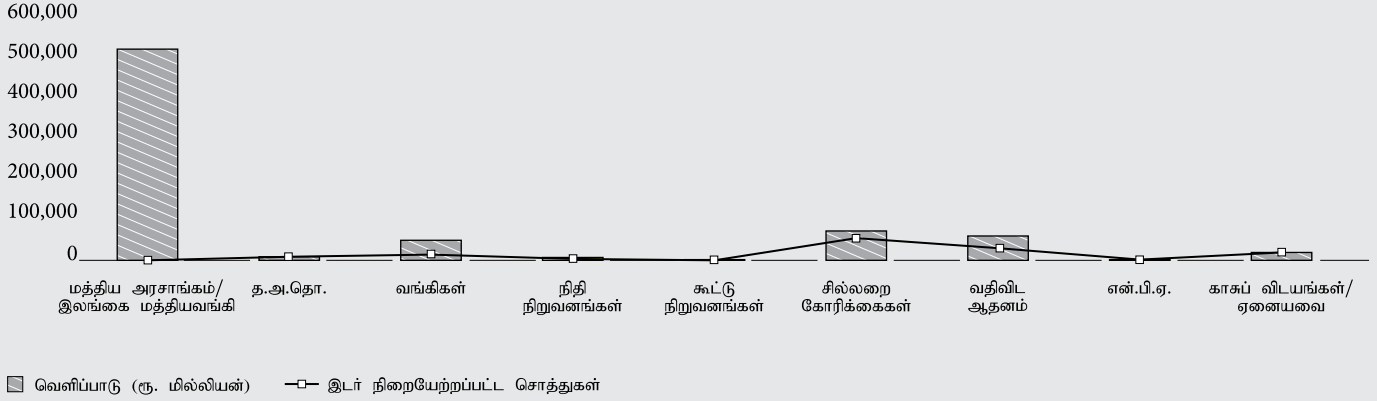

உரு 32 3. தொகுப்பு - கடன் இடர் நிறையேற்றப்பட்ட சொத்துக்கள்/மொத்த கடன் இடர் வெளிப்பாடுகள்

கடன் இடர் முகாமைத்துவ அலகானது கடன் இடருக்கான இடர் நிறையேற்றப்பட்ட சொத்து கலப்பின் உச்சப்படுத்தலுக்கான இடர் ஏற்பு எல்லைகளைப் பயன்படுத்தி கடன் இடர் நிறையேற்றப்பட்ட சொத்துகளை கண்காணிக்கின்றது. மேலும் கடன் இடர் மூலதன கணிப்புகளில் முன்னேற்றகரமான அணுகுமுறைக்கு வந்தடைவதனை வசதிப்படுத்துவதற்காக வங்கி உள்ளக தரப்படுத்தலினை அறிமுகப்படுத்தியுள்ளது.

சந்தை இடருக்கான இடர் நிறையேற்றப்பட்ட சொத்துகளை கணிப்பதற்கு தரப்படுத்தப்பட்ட அலகு முறையினை பயன்படுத்துகின்றது. 2016மொத்த இடர் நிறையேற்றப்பட்ட சொத்துகளின் தொகுப்பு 14% ஆக காணப்பட்டது.

## சந்தை இடர் நிறையேற்றப்பட்ட சொத்துகள் > தொகுப்பு

[ % ]

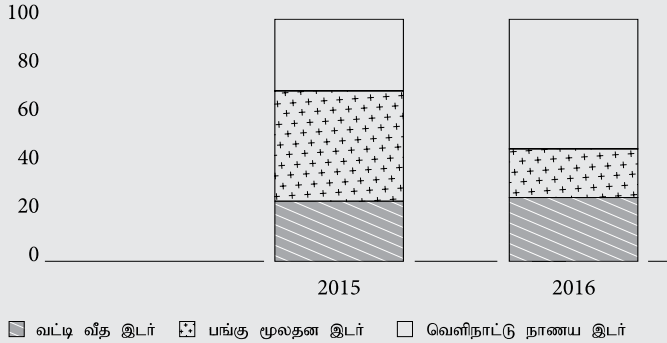

உரு 33: சந்தை இடர் நிறையேற்றப்பட்ட சொத்துகளின் தொகுப்பு

சந்தை இடர் நிறையேற்றப்பட்ட சொத்துக் கலப்பில் இருந்து : வெளிநாட்டு நாணய மாற்று இடருக்கான இடர் நிறையேற்றப்பட்ட சொத்துகளின் அமைப்பான 2016ஆம் ஆண்டின் போது வங்கியின் வெளிநாட்டு நாணய விற்பனை மற்றும் வர்த்தக செயற்பாடுகள் விஸ்தரிக்கப்பட்டதனால் பிரதானமாக அதிகரித்தது.

சந்தை இடர் நிறையேற்றப்பட்ட முகாமைத்துவ அலகானது முன்னேற்றகரமான அணுகுமுறைகளை அடைவதற்கு அதாவது சந்தை இடர் மூலதன கணிப்பீட்டின் உள்ளக மாதிரி அணுகுமுறை தரப்படுத்தப்பட்ட அளவீட்டு முறையினைப் பயன்படுத்தி கணிக்கப்பட்ட இடர் நிறையேற்றப்பட்ட சொத்துகள் கணிக்கப்பட்டதுடன் மாதிரிகளை தோற்றுவிக்கின்ற செயன்முறையை முன்னெடுக்கின்றது.

## தொழிற்பாட்டு இடர் நிறையேற்றப்பட்ட சொத்துகள் - > அடிப்படை குறிகாட்டி அணுகுமுறை

[ ரூபா. மில்லியன் ]

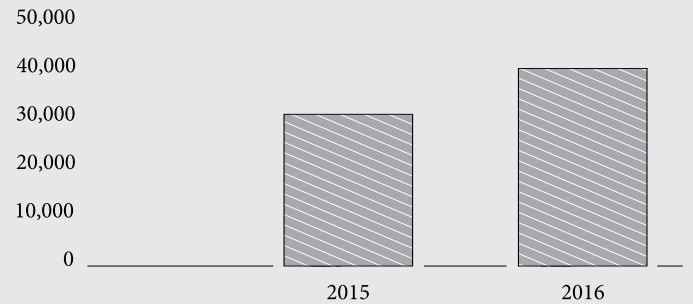

உரு 34: தொழிற்பாட்டு இடர் நிறையேற்றப்பட்ட சொத்துகள் அடிப்படைக் குறிகாட்டி அணுகுமுறை

வங்கியானது தொழிற்பாட்டு இடருக்காக, மொத்த நிறையேற்றப்பட்ட சொத்துகளின் 20% ஆக காணப்படுகின்ற இடர் நிறையேற்றப்பட்ட சொத்துகளை கணிப்பிடுவதற்கு அடிப்படை குறிகாட்டி அணுகுமுறைகளை பயன்படுத்துகின்றது. தொழிற்பாட்டு இடர் முகாமைத்துவ அலகானது தரப்படுத்தப்பட்ட அணுகுமுறையும் மாற்று வழி தரப்படுத்தப்பட்ட அணுகுமுறையையும் பயன்படுத்தி ஒத்திசைவான இடர் நிறையேற்றப்பட்ட கணிப்பிடுகளை நடாத்துகின்றது. சில்லறை வங்கிச் சேவை வர்த்தகத்துறையில் இருந்து வருடாந்த மொத்த வருமான மீட்டலின் அதிகூடிய பங்கின் காரணமாக தரப்படுத்தப்பட்ட அணுகுமுறையின் கீழ் இடர் நிறையேற்றப்பட்ட சொத்துகளின் மேம்பாடு ஒன்று காணப்படுகின்றது.

## உள்ளக மூலதனப் போதுமை மதிப்பீட்டு செயன்முறை

வங்கியின் உள்ளக மூலதனப் போதுமை மதிப்பீட்டு செயன்முறையானது இலங்கை மத்திய வங்கியினால் சர்வதேச சிறந்த நடைமுறைகளினாலும் விதந்துரைக்கப்பட்ட பணிப்புரைகளுக்கு அமைவாக காணப்படுகின்றது. உள்ளக மூலதன போதுமை மதிப்பீட்டு செயன்முறையானது மூலதன மட்டங்களைப் பேணுவதற்காக இடர் தோற்றப்பாடு மற்றும் மூலோபாயம் தொடர்பில் ஒட்டுமொத்த மூலதன போதுமையினை மதிப்பிடுவதற்கான உள்ளக செயன்முறையொன்றாகும்.

வங்கியின் உள்ளக மூலதனப் போதுமை மதிப்பீட்டு செயன்முறை சட்டகமானது இடர் இனங்காணுதலும் அளவீட்டுச் செயன்முறையும் பொருத்தமானதாக காணப்படுகின்றது; வங்கியின் இடர் தோற்றப்பாட்டுக்கான அத்துடன் இடர் முகாமைத்துவ முறைமைகளுக்கான உள்ளக மூலதன நேர் ஒத்த அளவு மட்டம் பொருத்தமானவாறு உருவாக்கப்பட்டு பிரயோகிக்கப்படுகின்றது என்பதனை உறுதி செய்வதற்கான நடைமுறைகள் மற்றும் நடவடிக்கைகளை வகுக்கின்றது.

இவ் உள்ளக மூலதனப் போதுமை மதிப்பீட்டு செயன்முறையின் நோக்கம் வியாபாரத்தில் உட்பொதிந்துள்ள இடர்களை இனங்காண்பதும் இடர் கட்டுப்பாடு மற்றும் முகாமைத்துவ அணுகுமுறைகளை குறித்துரைப்பதும் வங்கி எடுத்துக் கொள்கின்ற இடர்கள் தொடர்பில் வங்கி பயன்படுத்துகின்ற தணிப்பு நடவடிக்கைகளை கருத்திற்கொள்வதும் ஆகும்.

உள்ளக மூலதனப் போதுமை மதிப்பீட்டு செயன்முறையானது முன்னெடுக்கப்படுகின்ற மற்றும் எதிர்நோக்குகின்ற அடிப்படையொன்றின் போதிய மூலதனமாக்கலை பேணுவதற்கான பொருத்தமான இடர் அளவீட்டு நுட்பங்களை அடிப்படையாகக் கொண்டு அவ் இடர்களை எதிர்கொள்வதற்கு தான் 1 இன் கீழ் மதிப்பிடாத போதிய மூலதன தடுப்பினைப் பேணுவதற்கும் இடர்களை இனங்காண்பதற்கும் மதிப்பிடுவதற்கும் வங்கியினை தேவைப்படுத்துகின்றது.

வங்கியின் இடர் தோற்றப்பாட்டுடன் நேர் ஒத்த அளவுக்கான மூலதன மட்டங்களை திட்டமிடுவதற்காக வங்கியின் மூலோபாய வியாபார திட்டம், இடர் ஏற்பு மற்றும் அழுத்தப் பரிசோதனை ஆகியவற்றை இது ஒருங்கிணைக்கின்றது.

## அழுத்தப் பரிசோதனை

அழுத்தப் பரிசோதனையானது எதிர்பாராத சூழ்நிலைகளில் கடுமையான தன்மையினைக் காண்பிக்கின்ற ஒருங்கிணைக்கப்பட்ட பல்துறை மாறுதலான நிகழ்தகவுகமிக்க பரிசோதனை ஒன்றாகும். “ஒருங்கிணைக்கப்பட்ட” என்ற பதம் மாறிலிகளுக்கிடையிலான இடைத்தொடர்புகளை பிரதிபலிக்கின்ற சுயாதீன மற்றும் சார்ந்திருக்கின்ற மாறிலிகள் இரண்டுக்குமான ஊகங்களின் உண்மையினை குறிப்பிடுகின்றது.

நெருக்கடியொன்று ஒரு போதும் நிகழாத போதிலும் அழுத்தப்பட்ட சூழ்நிலைகள் பற்றிய மதிப்பீடுகள் வங்கியின் முகாமைத்துவத்துக்கு உதவக்கூடியன. அழுத்தப் பரிசோதனைகள் நலிவுத்தன்மைகளை

வெளிப்படுத்துகின்றன. முன்கூட்டிய திட்டமிடலானது நெருக்கடியொன்றினை தடுக்கக்கூடியதும் ஏதேனும் அச்சுறுத்தல்கள் தோற்றம் பெறுவதற்கு முன்னர் வெளிப்படுத்தப்பட்ட நலிவுத்தன்மைகளை சரிசெய்வதன் மூலம் சாத்தியமான நெருக்கடியொன்றின் கடுமையான தன்மையினை குறைக்கக்கூடியதுமாகும்.

அழுத்தப் பரிசோதனையானது உள்ளக மூலதனப் போதுமை மதிப்பீட்டு செயன்முறையின் முக்கிய பாகமொன்றாகும். சபையினால் அனுமதிக்கப்பட்ட வங்கியின் அழுத்தப் பரிசோதனை கொள்கைச் சட்டகமானது இலங்கை மத்தியவங்கியின் பணிப்புரைகளுக்கு இணங்குவதுடன் இடர் பிரதேசங்கள் அழுத்தப் பரிசோதனைகளை நடாத்துதல் மற்றும் அறிக்கையிடுதலில் பின்பற்ற வேண்டிய நடைமுறை மற்றும் முறையியல் ஆகியவற்றை தெளிவாக குறிப்பிடுகின்றது.

கோட்பாட்டு ரீதியாக அழுத்தப் பரிசோதனையானது வங்கியின் நிலைத்திருக்கும் தன்மையினை உறுதி செய்வதற்கும் எதிர்பாராத சமூகப் பொருளாதார இடர்களை எதிர்கொள்வதில் அதன் ஆற்றல் தன்மையினை உறுதி செய்வதற்கும் பல்வேறு வகையான இடர்களுடன் இணையப்பெற்ற வரையறை செய்யப்பட்ட மாறிலிகளில் காணப்படுகின்ற குறித்த மாற்றங்களின் விளைவொன்றாக இலாபத்தன்மை, மூலதனப் போதுமை, திரவத்தன்மை மற்றும் ஊக்க ஆற்றல் விகிதாசாரம் என்பன மீது சாத்தியமான தாக்கத்தினை மதிப்பிடுகின்றது.

அழுத்தப் பரிசோதனை பெறுபேறுகளானவை, மூலோபாயத் திட்டமிடல், இடர் ஏற்பு எல்லைகளைத் தாபித்தல் உள்ளக மூலதனப் போதுமை மதிப்பீட்டு செயன்முறை மற்றும் மூலதன திட்டமிடல் அத்துடன் அவசரகால திட்டமிடல் செயன்முறைகள் ஆகியவற்றுக்கு பெறுமதிவாய்ந்த உள்ளீடுகளை வழங்குகின்றது.

அழுத்தப் பரிசோதனை கொள்கையில் குறிப்பிடப்பட்ட சரியாக தோற்றக்கூடிய சூழ்நிலைகள் பற்றி குறைந்த, நடுத்தரமான மற்றும் உயர்மட்ட அதிர்ச்சிகளைப் பிரயோகிப்பதன் மூலம் பாதகமான அசைவுகளுக்கான அதன் நிதியில் நிலைமையில் ஆற்றல் தன்மையினை மதிப்பிடுவதற்கு வங்கி அழுத்தப் பரிசோதனைகளை மேற்கொண்டு, பெறுபேறுகளை தொடர்புடைய முகாமைத்துவ குழுக்களுக்கும் சபை ஒருங்கிணைந்த இடர் முகாமைத்துவ குழுவுக்கும் சபைக்கும் அறிக்கையிடுகின்றது.

இடர் முகாமைத்துவ நோக்கெல்லையானது வங்கிக்கு மாத்திரம் மட்டுப்படுத்தப்பட்டதன்று. அது வங்கியின் துணை நிறுவனமான என்.எஸ்.பி. நிதி முகாமைத்துவ கம்பனிக்கும் விஸ்தரிக்கப்பட்டுள்ளது. எனினும் இவ்வறிக்கை தேசிய சேமிப்பு வங்கி தொகுதியில் வங்கியின் தொழிற்பாடுகளின் முக்கியத்துவத்தினைக் கருத்திற்கொண்டு வங்கியில் காணப்படும் இடர் முகாமைத்துவத்தினை பிரதானமாக எடுத்துரைக்கின்றது. (வங்கி திரட்டிய சொத்துக்கு 98.9% இணையும் திரட்டிய மூலதனத்துக்கு 95.4%இணையும் பங்களிப்புச் செய்கின்றது).

எதிர்காலத்தில் வளர்ச்சிக்கும் நிலைத்திருத்தலுக்கும் உள்ளவருகின்ற மற்றும் வெளிச்செல்கின்ற நோக்கு அணுகுமுறையும் வளர்ச்சியுடன் இடர் தோற்றப்பாடு மாறுதலடையும் என வங்கி விழிப்பாக உள்ளதுடன் இதனால், செயன்முறையில் உருவாக்கக்கூடிய ஏதேனும் சாத்தியமான இடரினை நிறுத்துவதற்கு முற்செயற்பாடு உள்ள அணுகுமுறை தேவைப்படுகின்றது.

மடிவுரையாக தேசிய சேமிப்பு வங்கியானது வலுவான இடர் விழிப்புணர்வு கலாசாரத்தினை தோற்றுவிக்கும் பொருட்டு மேலிருந்து கீழ் மற்றும் கீழிருந்து மேல் ஆகிய இரண்டு அணுகுமுறைகள் ஊடாக அதன் அனைத்து ஊழியர் மட்டங்கள் மத்தியில் இடர் முகாமைத்துவ நடைமுறையை புதியச் செய்வதன் மூலம் அதன் இடர் முகாமைத்துவ ஆளுகை, இடர் மதிப்பீட்டு பொறிமுறை, இடர் தணிப்பு மற்றும் கண்காணித்தல் மற்றும் இடர் அறிக்கையிடுதல் ஆகியவற்றை வலுப்படுத்துவதற்கு தொடர்ச்சியாக முயற்சி எடுக்கின்றது.



# நிதியியல் அறிக்கைகள்

நிதியியல் நாட்காட்டி - 180

பணிப்பாளர் சபையின் ஆண்டறிக்கை - 181

நிதியியல் அறிக்கைகள் மீதான பணிப்பாளர்களின்  
பொறுப்புக்கள் பற்றிய கூற்றுக்கள் - 188

நிதியியல் அறிக்கைகளில் உள்ளகக் கட்டுப்பாடுகள்  
மீதான பணிப்பாளர்களின் கூற்று - 190

உள்ளகக் கட்டுப்பாடுகள் மீதான சுயாதீன  
உறுதிப்பாட்டறிக்கை - 192

பொது முகாமையாளர்/பிரதம நிறைவேற்று அதிகாரி மற்றும் பிரதிப்  
பொது முகாமையாளர் (நிதியும் திட்டமிடலும்) ஆகியோரின்  
பொறுப்புடைமைக் கூற்று - 193

கணக்காய்வாளர் நாயகத்தின் கூற்று - 195

அனைத்தையுமுள்ளடக்கிய வருமானக் கூற்று - 196

நிதி நிலைமைக் கூற்று - 198

பங்கு மூலதன மாற்றங்களின் கூற்று - 200

காசுப்பாய்ச்சல் கூற்று - 204

நிதியியல் கூற்றுக்களுக்கான குறிப்புகள் - 205

## நிதியியல் நாட்காட்டி

### நிதியியல் நாட்காட்டி 2016

மார்ச் 31 2016 இல் முடிவுற்ற காலாண்டுக்கான இடைக்கால நிதியியல் கூற்று வெளியீடு	2016 மே 17
ஜூன் 30 2016 இல் முடிவுற்ற காலாண்டுக்கான இடைக்கால நிதியியல் கூற்று வெளியீடு	2016 ஆகஸ்ட் 29
செப்டம்பர் 30 2016 இல் முடிவுற்ற காலாண்டுக்கான இடைக்கால நிதியியல் கூற்று வெளியீடு	2016 நவம்பர் 30
டிசம்பர் 31 2016 இல் முடிவுற்ற ஆண்டுக்கான நிதியியல் கூற்று (கணக்காய்வுக்குட்பட்ட) வெளியீடு	2017 மார்ச் 31

### உத்தேச நிதியியல் நாட்காட்டி 2017

மார்ச் 31 2017 இல் முடிவடையும் காலாண்டுக்கான இடைக்கால நிதியில் கூற்று வெளியீடு	2017 மே 30
ஜூன் 30 2017 இல் முடிவடையும் காலாண்டுக்கான இடைக்கால நிதியில் கூற்று வெளியீடு	2017 ஆகஸ்ட் 30
செப்டம்பர் 30 2017 இல் முடிவடையும் காலாண்டுக்கான இடைக்கால நிதியில் கூற்று வெளியீடு	2017 நவம்பர் 30
டிசம்பர் 31 2017 இல் முடிவடையும் ஆண்டுக்கான நிதியியல் கூற்று வெளியீடு	2018 மார்ச் 30

## பணிப்பாளர் சபையின் ஆண்டறிக்கை

### பொது →

2016 டிசெம்பர் 31ஆம் திகதியுடன் முடிவுற்ற ஆண்டுக்கான வங்கியின் கணக்காய்வு செய்யப்பட்ட நிதிக் கூற்றுக்கள் மற்றும் திரட்டிய நிதிக் கூற்றுக்கள் என்பவற்றுடன் இணைத்து வங்கியின் நடவடிக்கைகள் பற்றிய தமது ஆண்டறிக்கையினைச் சமர்ப்பிப்பதில் தேசிய சேமிப்பு வங்கியின் பணிப்பாளர்கள் மகிழ்ச்சியடைகின்றனர். வங்கியானது கடந்த ஆண்டுகளிலும் மற்றும் எதிர் காலத்திலும் எவ்வாறு பெறுமதி வாய்ந்ததாகவும் அதனை நிலை நிறுத்துவதாகவும் விளங்குமென்பதைத் தெரிவிக்கும் வகையில் வங்கியின் அலுவல்களின் மூலோபாயத் தோற்றத்தை வழங்குவதாக நாம் உறுதிப்படுத்துகிறோம்.

வரைவு நிதிக் கூற்றுக்கள், 2017 பெப்ரவரி 28இல் நடைபெற்ற சபைக் கூட்டத்தில் பணிப்பாளர் சபையினால் அங்கீகரிக்கப்பட்டதுடன், 2017 பெப்ரவரி 28 இல் கணக்காய்வாளர் நாயகத்துக்குச் சமர்ப்பிக்கப்பட்டன. கணக்காய்வு செய்யப்பட்ட நிதிக் கூற்றுக்கள் 2017 மார்ச் 28 இல் விநியோகிப்பதற்கு அங்கீகாரமளிக்கப்பட்டது. இவ்வறிக்கையானது, 1988 ஆம் ஆண்டின் 30 ஆம் இலக்க வங்கிச் சட்டம் மற்றும் அதற்கான திருத்தங்கள் அத்துடன் நிறுவன ஆளுகை மீதான பணிப்புக்கள் என்பவற்றின் கீழ் ஆக்கப்பட்ட சில வெளிப்படுத்தல்கள் தேவைப்பாடுகளையும் உள்ளடக்குகிறது. ஆண்டறிக்கை மற்றும் நிதிக் கூற்றுக்கள் என்பன கணக்காய்வாளர் நாயகத்தின் அறிக்கையுடன் சேர்த்து இலங்கைப் பாராளுமன்றத்தில் சமர்ப்பிப்பதற்காக பொதுத் தொழில் முயற்சிகள் திணைக்களத்தின் பணிப்பாளர் நாயகத்தினால் விநியோகிக்கப்பட்ட 2005 ஜனவரி 27 ஆம் திகதிய பிஎடி/27 ஆம் இலக்க சுற்று நிருபத்துக்கமைவாக 2017 மே 31 ஆம் திகதியன்று அல்லது அதற்கு முன்னர் நிதியமைச்சருக்கு சமர்ப்பிக்கப்படும்.

தேசிய சேமிப்பு வங்கி, 1971 இன் 30 ஆம் இலக்க தேசிய சேமிப்பு வங்கிச் சட்டம் மூலம் இலங்கையில் கூட்டிணைக்கப்பட்டுள்ளதுடன், 1988 இன் 30 ஆம் இலக்க வங்கிச் சட்டத்தின் நியதிகளுக்கமைய உரிமம் பெற்ற சிறப்பு வங்கியென்ற அந்தஸ்து வழங்கப்பட்டது. இவ் வங்கிக்கு தொடர்ச்சியாக 14 ஆவது ஆண்டாக பிட்ச் ரேட்டிங் லங்கா (பிரைவேட்) லிமிட்டட் நிறுவனத்தினால் நீண்டகால கடன் இறுக்கும் ஆற்றல் AAA (Ika) தரப்படுத்தல் வழங்கப்பட்டுள்ளது. பிட்ச் இங்க் நிறுவனத்தினால் B+ எதிர்மறை உறுதிப்பாடும், இன்டர்நென்ஸ் கிரடிட் ரேட்டிங் மற்றும் புவர்ஸ் ரேட்டிங் சேர்விசஸ் நிறுவனத்தினால் B+ எதிர்மறை உறுதிப்பாடும் வழங்கப்பட்டன.

### நோக்கம், பணி, மதிப்பீடுகள் →

இந்த ஆண்டறிக்கையின் 2 ஆம் பக்கத்தில் வங்கியின் நோக்கம், பணி மற்றும் மதிப்பீடுகள் தரப்பட்டுள்ளன. வங்கியின், இவ்வாண்டு காலப் பகுதியில் புதிய நோக்கம், மதிப்பீடுகள் ஆகியவற்றை ஏற்படுத்திக் கொண்ட வேளையில் 2017-2019 இற்கான திறம் வாய்ந்த செய்முறைத் திட்டத்தையும் விருத்தி செய்தது. அனைத்து நிரந்தர ஊழியர்களும் வங்கியின் ஒழுக்கக் கோவைக்குக் கட்டுப்பட்டுள்ளதுடன், வங்கியின் நோக்கு மற்றும் பணியை அடைவதற்கான நோக்கில் அரசு சத்தியப் பிரமாணத்துக்கும் கட்டுப்பட்டவர்களாவர்.

### முதன்மைச் செயற்பாடுகள் →

#### வங்கி

தேசிய சேமிப்பு வங்கி முதன்மைச் செயற்பாடானது, இலங்கை மக்களிடையே சேமிப்பை ஊக்குவிப்பதும் அவ்வாறு திரட்டப்பட்ட சேமிப்புக்களை இலாபகரமாக முதலீடு செய்வதும் ஆகும்.

#### சூணை நிறுவனம்

தேசிய சேமிப்பு வங்கி நிதி முகாமைத்துவ கம்பனி லிமிட்டட் நிறுவனத்தின் முதன்மைச் செயற்பாடு, இலங்கை மத்திய வங்கியினால் அதிகாரமளிக்கப்பட்ட முதலிலை வணிகர் ஒருவராக அரசாங்கப் பிணையங்களில் வர்த்தக நடவடிக்கைகளில் ஈடுபடுவதாகும். இவை பற்றிய விபரங்கள் நிதிக் கூற்றுக்களுக்கான 40 (ஆ) ஆம் குறிப்பில் தரப்பட்டுள்ளன.

வங்கியினதும், தொகுதியினதும் முக்கிய நடவடிக்கைகளின் தன்மையில் மாற்றங்கள் குறிப்பிடத்தக்க அளவில் காணப்படவில்லை.

#### தொழிற்பாட்டு செயலாற்றுகை மீளாய்வு →

2016 ஆம் நிதி ஆண்டுக்கான வங்கியின் முழுமையான நிதிச் செயலாற்றுகை மற்றும் 2016 டிசெம்பர் 31 இல் வங்கியின் நிதி நிலைமை ஆகியன தலைவரின் செய்தி (பக்கம் 32) பொது முகாமையாளர்/பி.நி.அ. வின் மீளாய்வு (பக்கம் 36) மற்றும் 2016 இன் வரலாறு (பக்கம் 22) கணக்காய்வு செய்யப்பட்ட நிதிக் கூற்றுக்கள் (பக்கம் 196) ஆகியவற்றில் மீளாய்வு செய்யப்பட்டுள்ளன. இவ்வறிக்கைகள் ஆண்டறிக்கையின் முக்கிய பாகம் ஒன்றிணைத் தோற்றுவிக்கின்றன.

#### வலையமைப்பு விரிவாக்கமும் எதிர்கால அபிவிருத்திகளும் →

தீவு முழுதும் வங்கியின் பிரசன்னத்தை விரிவுபடுத்தும் நோக்கில் மீளாய்வின் கீழான ஆண்டில் ஐந்து கிளைகள் வலையமைப்பில் சேர்க்கப்பட்டன. ஆண்டின் இறுதியில் 250 கிளைகளை வங்கி தனது வலையமைப்பில் கொண்டிருந்தது. வாடிக்கையாளர் வசதிகளை அதிகரிக்கும் விதத்தில் தன்னியக்கக் காசு இயந்திர (ATM) வலையமைப்பு மேலும் விரிவாக்கப்பட்டது. வங்கியானது இவ் வாண்டில் நாடு முழுவதிலும் எட்டு தன்னியக்கக் காசு இயந்திரங்களை (ATM) நிறுவி, தேசிய சேமிப்பு வங்கியின் வாடிக்கையாளர் தமது கொடுக்கல் வாங்கல்களை மேற்கொள்ளக் கூடிய இணையான வங்கிகளின் தன்னியக்கக் காசு இயந்திரங்கள் தவிர்ந்த அவற்றின் மொத்த எண்ணிக்கையை 279 ஆக்கியது.

வங்கி அடுத்து வரும் ஆண்டுகளில் தொழில்நுட்ப முன்னேற்றங்களுடன் இணைந்து செல்லத் தீர்மானித்துள்ளது. இது வங்கியின் வாடிக்கையாளர் தளத்துக்கான வசதியை மேம்படுத்துவதாக அமையும். வங்கியின் எதிர்கால அபிவிருத்திகள் பற்றிய மேலோட்டமான மீளாய்வு ஒன்று தலைவரின் செய்தி

(பக்கம் 32) பொது முகாமையாளர்/பி.நி.அ வின் மீளாய்வு (பக்கம் 36) மற்றும் 2016 இன் வரலாறு (பக்கம் 22) ஆகியவற்றில் கொடுக்கப்பட்டுள்ளது.

### **தொடர்ந்தியங்கும் எண்ணக்கரு →**

முன்னிகின்ற எதிர்காலத்தின் போது அதன் தொழிற்பாடுகளைத் தொடர்வதற்கு வங்கி போதிய வளங்களைக் கொண்டுள்ளது என பணிப்பாளர் சபை மீளாய்வு செய்து திருப்தியடைந்துள்ளது. மேலும், தொடர்ந்தியங்கும் எண்ணக்கருவினைப் பேணுவதற்கு செயற்பாடுகளைத் தடை செய்கின்ற கட்டுப்பாடுகள் அல்லது திட்டம் போன்ற வங்கியின் இயலுமை மீது சந்தேகத்தினைத் தோற்றுவிக்கின்ற நிச்சயமற்ற தன்மைகள் எதுவும் இருப்பதாக பணிப்பாளர்கள் அறிந்திருக்கவில்லை.

### **நிதிக் கூற்றுக்கள் →**

இலங்கைப் பட்டயக் கணக்காளர் நிறுவனத்தினால் ஏற்படுத்தப்பட்ட இலங்கை கணக்கீட்டு நியமங்களுக்கமைய (SLFRS/LKAS) நிதிக் கூற்றுக்கள் தயாரிக்கப்பட்டுள்ளன. 1988 இன் 30 ஆம் இலக்க வங்கித் தொழில் தேவைப்பாட்டுடன் இணங்குவதாகவும் இவை அமைந்துள்ளன. 2016 டிசெம்பர் 31 இல் முடிவுற்ற ஆண்டிற்கான வங்கி மற்றும் தொகுதியின் நிதிக் கூற்றுக்கள், பிரதிப் பொது முகாமையாளர் (நிதியும் திட்டமிடலும்) இனால் முறையாக சான்றுபடுத்தப்பட்டு, பொது முகாமையாளர்/பிரதம நிறைவேற்று அதிகாரி மற்றும் வங்கியின் தலைவர் உள்ளிட்ட இரு பணிப்பாளர்களினால் அனுமதிக்கப்பட்டும், கையொப்பமிடப்பட்டும் 196 ஆம் பக்கத்தில் தரப்பட்டுள்ளது. இது வங்கியின் ஆண்டறிக்கையின் முக்கிய பகுதியொன்றாகக் காணப்படுகிறது.

### **நிதசார் அறிக்கையிடலுக்கான பணிப்பாளர்களின் பொறுப்புக்கள் →**

2016 டிசெம்பர் 31 அன்று உள்ளவாறு வங்கியினது அலுவல்களை உண்மையான மற்றும் நேர்மையான நோக்கத்தினைப் பிரதிபலிப்பதற்கும் அப்போது முடிவுற்ற ஆண்டுக்கான அதன் இலாபத்தினைப் பிரதிபலிப்பதற்கும் வங்கியினதும் தொகுதியினதும் நிதிக் கூற்றுகளைத் தயாரிக்கும் பொறுப்பு பணிப்பாளர்களுடையது ஆகும். இலங்கைக் கணக்கீட்டு நியமங்கள் (SLFRS/LKAS) மற்றும் 1988 இன் 30 ஆம் இலக்க வங்கிச் சட்டமும் அதன் திருத்தங்களின் தேவைப்பாடுகளுக்கிணங்க அனைத்தையுமுள்ளடக்கிய வருமானக் கூற்றுக்கள், நிதி நிலைமைக் கூற்று, பங்கு மூலதனத்தில் ஏற்பட்ட மாற்றங்களின் கூற்று காசுப் பாய்ச்சல் கூற்று, குறிப்பிடத்தக்க கணக்கீட்டுக் கொள்கைகள் மற்றும் குறிப்புகள் ஆகியன

தயாரிக்கப்பட்டுள்ளன என்னும் கருத்தினை பணிப்பாளர்கள் கொண்டுள்ளனர். இவ் ஆண்டறிக்கையின் 188 ஆம் பக்கத்தில் காணப்படும் பணிப்பாளர்களின் பொறுப்புடைமைக் கூற்று வங்கியின் ஆண்டறிக்கையின் முக்கிய பகுதியொன்றாகக் காணப்படுகிறது. நிதிக் கூற்றுக்கள் தொடர்பில் பணிப்பாளர்களின் பொறுப்புடைமை இதில் விரிவாக விபரிக்கப்பட்டுள்ளது.

### **கணக்காய்வாளரின் அறிக்கை →**

2016 டிசெம்பர் 31 உடன் முடிவடைந்த ஆண்டுக்கான வங்கியின் நிதிக் கூற்றுக்கள் மற்றும் குழுவின் திரட்டிய நிதிக் கூற்றுக்கள் என்பனவற்றின் கணக்காய்வினை கணக்காய்வாளர் தலைமையதிபதி மேற்கொண்டுள்ளனர். தே.சே.வ. நிதி முகாமைத்துவக் கம்பனியின் கணக்காய்வினை ஏர்னஸ்ட் அன் கம்பனி நிறுவனம் மேற்கொண்டது. 2016 இல் கணக்காய்வு ஆண்டு முழுவதும் மேற்கொள்ளப்பட்டது. அவர்களின் கணக்காய்வில் அடையாளங் காணப்பட்ட விடயங்கள் உடனடி நடவடிக்கைக்காக கிரமமான முறையில் முகாமைத்துவத்துக்குச் சமர்ப்பிக்கப்பட்டன. நிதி அறிக்கையில் முறையின் சரியான தன்மையை உறுதிப்படுத்தி அவசியமான தரவுகள் மற்றும் தகவல்களுடன் நிதியியல் கூற்றுக்கள் பரிசோதனைக்காக கணக்காய்வாளர் நாயகத்துக்குச் சமர்ப்பிக்கப்பட்டன. நிதிக் கூற்றுக்கள் தொடர்பாக கணக்காய்வாளர் நாயகத்தின் அபிப்பிராயம் ஆண்டறிக்கையின் 195 ஆம் பக்கத்தில் காணப்படுகிறது.

இலங்கை மத்திய வங்கியினால் வெளியிடப்படும் பணிப்புரைகளின் இணங்குவிப்பை உறுதிப்படுத்துவதற்காக வங்கியின் பதிவுகள் மற்றும் விடயங்கள் தொடர்பில் பரிசோதனைகளை ஒழுங்குமுறைப்படுத்தப்பட்ட மேற்பார்வை நிறுவனம் என்ற வகையில் இலங்கை மத்திய வங்கியானது காலத்துக்குக் காலம் மேற்கொண்டது. அத்துடன் தேவைப்படும் மட்டங்களில், தேவைப்படும் நிதிக் குறிகாட்டிகள் பேணப்படுகின்றன என்பதையும் இது தீர்மானிக்கும். இதனால், பங்குதாரர்களின், குறிப்பாக வைப்பாளர்களின் நலன்கள் பாதுகாக்கப்படும்.

### **முக்கிய கணக்கீட்டுக் கொள்கைகளும் இவ்வாண்டின் போது ஏற்பட்ட மாற்றங்களும்**

வங்கி தனது நிதிக் கூற்றுக்களை இலங்கைக் கணக்கீட்டு நியமங்களுக்கு (SLFRS/LKAS) அமைவாகத் தயாரித்துள்ளது. கணக்கீட்டுக் கொள்கைகளில் குறிப்பிடத்தக்க மாற்றங்கள் எதுவும் இவ்வாண்டில் காணப்படவில்லை என்பதை உறுதிப்படுத்துவதில் பணிப்பாளர் சபை விருப்பம் கொண்டுள்ளது. இவ்வாண்டுக்கான நிதிக் கூற்றுக்களின் தயாரிப்பில் கைக்கொள்ளப்பட்ட குறிப்பிடத்தக்க கணக்கீட்டுக் கொள்கைகள் 205 ஆம் பக்கத்தில் தரப்பட்டுள்ளன.



**முலோபாய வர்த்தகத் திட்டம் →**

வங்கியானது 2017 ஆம் ஆண்டிலிருந்து 2019 ஆம் ஆண்டு வரையான முலோபாய திட்டமொன்றை 2016 ஆம் ஆண்டில் மேற்கொண்டுள்ளது. கவனம் செலுத்தக் கூடிய விடயங்கள் மற்றும் முலோபாய முன்னெடுப்புக்கள் ஆகியன இச் செய்முறையில் அடையாளங் காணப்பட்டுள்ளன. புதிய வர்த்தகத் திட்டத்தில் கொடுக்கப்பட்ட எல்லைக்குள் தொழிற்படுவதற்கான முயற்சிகளை வங்கி மேற்கொள்வதுடன், இது தே சே வ இன் எதிர்கால இயக்கத்தினை விரைவுபடுத்துவதற்கும் உதவி புரிவதாய் அமையும். முலோபாய வர்த்தகத் திட்டத்தின் தொடர்ச்சியாக KPI உடனான நிலுவைக் கணக்கு அட்டையை அறிமுகஞ் செய்வதுடன், ஒவ்வொரு நடவடிக்கை மற்றும் பணிக் கூறினை இலகுவாக கண்காணிக்கும் நோக்கத்தை இது கொண்டுள்ளது.

**வருமானம் →**

2016 ஆம் ஆண்டுக்கான வங்கியின் வருமானம் ரூபா 87,399 மில்லியனாகவும் (2015 - ரூபா. 79,282 மில்லியன்) விளங்கிய வேளையில் தொகுதியின் வருமானம் ரூபா. 88,039 மில்லியனாகவும் (2015 - ரூபா. 79,890 மில்லியன்) விளங்கியது. வருமானங்கள் பற்றிய விபரங்கள் நிதிக் கூற்றுக்களின் குறிப்பு 3 இல் தரப்பட்டுள்ளன.

**பெறுபேறுகளும் பகிர்வும் →**

வங்கியினதும் தொகுதியினதும் வருமான வரிக்கு முன்பான இலாபம் முறையே ரூ. 13,303 மில்லியனாகவும் ரூ. 13,397 மில்லியனாகவும் (2015 - ரூ. 13,034 மில்லியன் மற்றும் ரூ. 13, 272 மில்லியன்) விளங்கியது. இது வங்கிக்கான 2.07% அதிகரிப்பையும், தொகுதிக்கான 0.94% அதிகரிப்பையும் (2015 - 24% மற்றும் 23% அதிகரிப்பு) கொண்டிருந்தது.

வருமான வரிக்குப் பின்பான வங்கியினதும் தொகுதினதும் இலாபம் முறையே ரூ. 9,498 மில்லியனாகவும் ரூ 9,562 மில்லியனாகவும் (2015 - ரூ. 8,672 மில்லியன் மற்றும் ரூ. 8,832 மில்லியன்) விளங்கியிருந்தன. இது வங்கி மற்றும் தொகுதிக்கு முறையே 9.52% மற்றும் 8.27% அதிகரிப்பைக் (2015 - 26% மற்றும் 25%) கொண்டிருந்தன. வங்கிக்கான இலாபம் பற்றிய விபரங்கள் கீழே தரப்பட்டுள்ள அட்டவணையில் கொடுக்கப்பட்டுள்ளன:

**வரி விதிப்பிற்கான ஏற்பாடு →**

வங்கித் தொழிலுக்கு ஏற்புடைய வருமான வரி 28% ஆகும். நிதிச் சேவைகள் மீதான பெறுமதி சேர் வரி 15% ஆகவும் மற்றும் தேசத்தைக் கட்டியெழுப்பும் வரி 2% ஆகவும் வங்கித் தொழிற்பாடுகள் மீது விதிக்கப்பட்டுள்ளன.

இலங்கைக் கணக்கீட்டு நியமங்கள் (LKAS) 12 இற்கமைய வருமான வரிகள் மீது பொறுப்புடமை முறையின் கீழ் அனைத்து அறியப்பட்ட தற்காலிக வேறுபாடுகள் மீதும் பிற்போடப்பட்ட வரியினை வங்கி வழங்கியது. வருமான வரிச் செலவினம் மற்றும் பிற்போடப்பட்ட வரி விதிப்பு பற்றிய தகவல்கள் முறையே குறிப்புகள் 13 மற்றும் 29 இல் 227 மற்றும் 262 ஆம் பங்களங்களில் கொடுக்கப்பட்டுள்ளன.

**குறித்துரைக்கப்பட்ட முலதனம் →**

வங்கியின் அங்கீகாரமளிக்கப்பட்ட பங்கு முலதனம் ரூ. 10 பில்லியன் ஆகும். இது ஒவ்வொன்றும் ரூ. 10 கொண்ட ஒரு பில்லியன் சாதாரண பங்குகளைக் கொண்டு ஆக்கப்பட்டது. திறைசேரிச் செயலாளருக்கான கோரப்பட்டாத வைப்பு ஒதுக்கினைப் பயன்படுத்தி வங்கி ரூ. 10 கொண்ட 300 மில்லியன் சாதாரண பங்குகளை 2016 டிசெம்பர் 31 இல் வழங்கியது. வங்கியின் வழங்கப்பட்ட பங்கு முலதனம் 2016 டிசெம்பர் 31 இல் ரூ. 6.2 பில்லியன் ஆக விளங்கியது. திறைசேரியின் செயலாளர் அவரது அலுவல்சார் பதவிக்கிணங்க விநியோகிக்கப்பட்ட பங்கு முலதனம் அனைத்திற்கும் உரிமையாளராவார்.

**பெறப்பட்ட முலதனம் →**

2014 செப்டெம்பரில் ஐ.அ. டொலர் 250 மில்லியன் பெறுமதி கொண்ட சர்வதேச முறி ஒன்றை வங்கி வழங்கியது. இது 2013 செப்டெம்பரில் வழங்கப்பட்ட ஐ.அ. டொலர் 750 மில்லியன் கொண்ட முறிக்கு மேலதிகமாக வழங்கப்பட்டதாகும். இதுவே, வெளிநாட்டு முதலீட்டாளர்களிடமிருந்து தனியொரு வழங்கலில் வங்கி ஒன்றினால் திரட்டப்பட்ட ஆகக் கூடிய தொகையாகும். திரட்டப்பட்ட முலதனம் பற்றிய தகவல் 33 ஆம் குறிப்பில் 265 ஆம் பக்கத்தில் கொடுக்கப்பட்டுள்ளது.

	2016 ரூபா மில்லியன்	2015 ரூபா மில்லியன்
அனைத்துச் செலவுகள் தேய்வுக்கான ஒதுக்கீடு ஏற்படக் கூடிய கடன் இழப்புக்கள் மற்றும் VAT, லேவு மற்றும் வரிக்கு முந்திய எதிர்காலத் தேர்வுகள் ஆகியவற்றின் பின்பான ஆண்டுக்குரிய இலாபம்	16,094	15,470
நிதிச் சேவைகள் மீதான வற் வரி	2,405	2,062
நிதிச் சேவைகள் மீதான தேச நிர்மாண வரி	386	375
வருமான வரிக்கான ஏற்பாடு	3,805	4,361
தேறிய இலாபம்	9,498	8,672

**பங்குடைமை** →

இலங்கை அரசாங்கமானது, தேசிய சேமிப்பு வங்கியின் தனிப்பட்ட பங்குதாரர் ஆகும்.

**ஒதுக்குகள்** →

வங்கியின் ஒதுக்குகள் பின்வருவனவற்றை உள்ளடக்குகின்றது.

	2016 ரூபா. மில்லியன்	2015 ரூபா. மில்லியன்
நியதிச் சட்ட ஒதுக்கு நிதியம்	2,522	2,048
மீள் மதிப்பீட்டு ஒதுக்கு	3,297	3,297
வைத்திருக்கப்பட்ட வருவாய்கள்	2,379	-
ஏனைய ஒதுக்குகள்	17,848	23,879
	<b>26,046</b>	<b>29,224</b>

ஒதுக்குகளின் மாற்றங்கள் பற்றிய தகவல்கள் பங்கு மூலதன மாற்றங்களின் கூற்றில் 200 ஆம் பக்கத்தில் தரப்பட்டுள்ளன.

**அரசாங்கத்திற்கான பங்களிப்பு** →

2016 ஆம் ஆண்டில் வங்கி அரசாங்கத்திற்கு வரிகள் மற்றும் அறவீடுகள் வாயிலாக ரூ. 19,250 மில்லியன் (2015 - ரூ. 11,015 மில்லியன்) பங்களிப்புச் செய்தது. இது வருமான வரி ரூ. 3,805 மில்லியன் (2015 - ரூ. 4,361 மில்லியன்) பெறுமதி சேர்க்கப்பட்ட வரி ரூ. 2,405 மில்லியன் (2015 - ரூ. 2,062 மில்லியன்) தேசத்தைக் கட்டியெழுப்பும் வரி ரூ. 386 இலட்சம் (2015 - ரூ. 375 இலட்சம்) விசேட கட்டணம் ரூ. 533 மில்லியன் (2015 - ரூ. 1,333 இலட்சம்) திரட்டிய நிதியத்துக்கான பங்களிப்பு ரூ. 12,026 மில்லியன் (2015 - ரூ. 2,800 மில்லியன்) மற்றும் தேசிய காப்புறுதி நம்பிக்கை நிதியத்துக்கான பங்களிப்பு ரூ. 95 மில்லியன் (2015 - ரூ. 84 மில்லியன்) என்பனவற்றை உள்ளடக்கியிருந்தது.

**தபால் மா அதிபருக்கான சேவைக் கட்டணங்கள் (த மா அ)** →

தபால் மா அதிபருக்கான 2016 ஆம் ஆண்டுக்குரிய சேவைக்கட்டணங்கள் ரூ. 128 மில்லினாக 2015 இல் வழங்கப்பட்ட அதே அடிப்படையிலேயே வழங்கப்பட்டன.

**ஓய்வூதிய நிதியம்** →

பங்களிப்பற்ற ஓய்வூதியத் திட்டத்திற்கு உரித்துடைய (ஓய்வு பெற்ற ஊழியர்கள் உட்பட) 5,021 ஊழியர்களுக்கான நிதிக் கூற்றுக்களில் ரூ. 829 மில்லியன் (2015 - ரூ. 893 மில்லியன்) கொண்ட தொகையொன்று வழங்கப்பட்டுள்ளது.

**நிறுவன உறுதப்பாடு மற்றும் பொறுப்பு** →

நிறுவன சமூக பொறுப்புணர்வின் கீழ் மேற்கொள்ளப்பட்ட செயற் திட்டங்களின் விபரங்கள் இந்த ஆண்டறிக்கையின் 92 தொடக்கம் 94 வரையான பக்கங்களில் வழங்கப்பட்டுள்ளன.

**ஆதனம், பொறி மற்றும் உபகரணங்கள் மற்றும் கட்டிலனாகாச் சொத்துக்கள்** →

சொத்து, பொறி மற்றும் கருவி மற்றும் கட்டிலனாகாச் சொத்துக்களின் பெறுமதி 2016 ஆம் ஆண்டின் இறுதியில் முறையே ரூ. 10,188 மில்லியன் மற்றும் ரூ. 639 மில்லியனாக (2015 இல் ரூ. 9,788 மில்லியன் மற்றும் ரூ. 504 மில்லியன்) விளங்கியது.

ஆதனம், பொறித் தொகுதி மற்றும் உபகரணங்கள், கட்டிலனாகாச் சொத்துக்கள் (நடைமுறையிலுள்ள பிரதான வேலை உள்ளடங்கலாக) ஆகியனவற்றைக் கையேற்றல் தொடர்பிலான வங்கியின் மொத்த மூலதனச் செலவினம் இவ்வாண்டில் ரூ. 750 மில்லியனாகவும் (2015 - ரூ. 510 மில்லியன்) மற்றும் தொகுதியின் செலவினம் ரூ. 751 மில்லியனாகவும் (2015 - ரூ. 512 மில்லியன்) விளங்கின. இவற்றின் விபரங்கள் இந்த ஆண்டறிக்கையில் நிதிக் கூற்றுக்களுக்கான குறிப்புகள் 27 மற்றும் 28 இல் 254 இலிருந்து 260 வரையான பக்கங்களில் கொடுக்கப்பட்டுள்ளன.

**நிரந்தரச் சொத்துக்களின் சந்தைப் பெறுமதி** →

உரிமம் வழங்கப்பட்ட விசேட வங்கிகளின் அசையாச் சொத்துக்களின் பெறுமதி மீதான 2014 இன் எண் 01 கொண்ட மத்திய வங்கிப் பணிப்புரையின் பிரிவு 3 இற்கு அமைவாக வங்கியானது 2015 டிசம்பர் 31 இல் உள்ளவாறு நிரந்தர ஆதனம் மற்றும் கட்டிடங்களின் மீள் மதிப்பீடொன்றை மேற்கொண்டது. வங்கியின் ஆதனம் மற்றும் கட்டிடங்களின் மீள் மதிப்பீட்டுச் செய்முறையானது, மேற் கூறப்பட்ட வழிகாட்டல்களுக்கிணங்க தொழில் சார் தகைமை பெற்றோரால் மேற்கொள்ளப்பட்டது. நிரந்தரச் சொத்து மற்றும் கட்டிடங்களின் மீள் மதிப்பீட்டுத் தொகையானது, அவற்றின் சந்தைப் பெறுமதியை விஞ்சவில்லை என்ற அபிப்பிராயத்தை பண்பாளர்கள் சபை கொண்டுள்ளது.

**அறிவித்தல் திகதிக்குப் பின்னரான நிகழ்வுகள் →**

நிதிக் கூற்றுக்களின் குறிப்புகளில் வெளிப்படுத்தப்பட்டவை தவிர, கணக்குகளுக்கான சரிப்படுத்தல்கள் அல்லது வெளிப்படுத்தல்களைத் தேவைப்படுத்தும் எந்தவித நிகழ்வுகளும் அறிவிக்கும் திகதியிலிருந்து ஏற்படவில்லை.

**முடிவறாதுள்ள வழக்காடல்கள் →**

பணிப்பாளர்களினதும் வங்கியின் சட்டத்தரணிகளினதும் கருத்திற்கு இணங்க நிதிக் கூற்றின் 45 ஆம் குறிப்பில் வெளிப்படுத்தப்பட்டுள்ள வங்கிக்கு எதிரான வழக்காடல்கள் வங்கியின் நிதி நிலைமை மீது அல்லது அதன் எதிர்காலத் தொழிற்பாடுகள் மீது முக்கிய தாக்கமொன்றினைக் கொண்டிருக்காது.

**பணிப்பாளர் சபை →**

பணிப்பாளர் சபை, தலைவர் மற்றும் நிதி அமைச்சு மற்றும் தபால் மா அதிபரைப் பிரதிநிதித்துவப்படுத்துகின்ற இரண்டு பதவி வழி உறுப்பினர்கள் ஆகியோரை உள்ளடக்கி ஏழு பணிப்பாளர்களைக் கொண்டுள்ளது. நிதி அமைச்சர் தலைவரையும் ஏனைய நான்கு பணிப்பாளர்களையும் நியமிக்கின்றார். இவ்வாண்டின் போதான வங்கியின் பணிப்பாளர்கள் விபரம் கீழே தரப்பட்டுள்ளதுடன் இவர்களின் சுருக்க முகக் குறிப்புகள் ஆண்டறிக்கையின் 100 ஆம் பக்கத்தில் தரப்பட்டுள்ளன.

பணிப்பாளரின் பெயர்	காலம்	அந்தஸ்து
திரு. அஸ்வின் த சில்வா, தலைவர்	09.02.2015 இலிருந்து	நி.அ.அ/சு.அ பணிப்பாளர்
திரு. டி.எஸ்.பி. ஆர். அபேரத்ன, பணிப்பாளர் (நிறைவேற்று அலுவலர்)	09.02.2012 இலிருந்து	நி.அ.அ/சு.அ பணிப்பாளர்
திரு. ஏ.கே. செனவிரத்ன, பணிப்பாளர் (நிறைவேற்று அலுவலர்)	27.05.2015 இலிருந்து	நி.அ.அ/சு.அ பணிப்பாளர்
திரு. சுரங்க நாவுல்லகே, பணிப்பாளர்	09.02.2015 இலிருந்து	நி.அ.அ/சு.அ பணிப்பாளர்
திரு. அஜித் பதிரண, பணிப்பாளர்	20.03.2015 இலிருந்து	நி.அ.அ/சு.அ பணிப்பாளர்
திரு. அனில் ராஜகருணா, பணிப்பாளர்	02.11.2015 இலிருந்து	நி.அ.அ/சு.அ பணிப்பாளர்
திரு. சந்திம ஹேமச்சந்திர, பணிப்பாளர்	02.11.2015 இலிருந்து	நி.அ.அ/சு.அ பணிப்பாளர்

சு.அ - சுயாதீனம் அற்ற சு - சுயாதீனம் நி.அ.அ - நிறைவேற்று அதிகாரம் அற்ற

**பணிப்பாளர்களின் வேதனங்களும் ஏனைய நலன்களும் →**

வங்கி மற்றும் தொகுதி தொடர்பில் 2016 நிதியாண்டுக்கான பணிப்பாளர்களது வேதனங்கள் மற்றும் ஏனைய நலன்கள் பற்றிய விபரங்கள் நிதிக் கூற்றுக்களுக்கான 40 ஆம் குறிப்பில் தரப்பட்டுள்ளன.

**சபை உப குழுக்கள் →**

சபையானது ஒட்டுமொத்த பொறுப்பு மற்றும் வகை கூறலைப் பொறுப்பேற்கும் அதேவேளை, மத்திய வங்கியின் நிறுவன ஆளுகை நியமன்கள் மற்றும் ஏனைய நியதிச் சட்டங்கள் என்பவற்றுடன் இணங்கி ஒழுக்குவதனை உறுதிப்படுத்துவதற்கு பின்வரும் சபை உப குழுக்களை நியமித்தது.

2016 டிசம்பர் 31 அன்று உள்ளவாறு நான்கு கட்டாய உப குழுக்கள் மற்றும் அவற்றின் உள்ளடக்கம் பின்வருமாறு.

**சபைக் கணக்காய்வுக் குழு →**

திரு. டி.எஸ்.பி.ஆர். அபேரத்ன	தலைவர் (2015.11.30 இலிருந்து)
திரு. ஏ.கே. செனவிரத்ன	உறுப்பினர் (2015.06.04 இலிருந்து)
திரு. அனில் ராஜகருணா	உறுப்பினர் (2015.11.30 இலிருந்து)

சபைக் கணக்காய்வுக் குழுவின் அறிக்கை 139 முதல் 141 ஆம் பக்கம் வரை கொடுக்கப்பட்டுள்ளது.

**மனித வளங்கள் மற்றும் வேதனங்கள் குழு →**

திரு. அஸ்வின் த சில்வா	தலைவர் (2015.03.12 இலிருந்து)
திரு. டி.எஸ்.பி.ஆர். அபேரத்ன	உறுப்பினர் (2015.03.12 இலிருந்து)
திரு. அஜித் பதிரண	உறுப்பினர் (2015.11.30 இலிருந்து)

மனித வளங்கள் மற்றும் வேதனங்கள் குழுவின் அறிக்கை 142 மற்றும் 143 ஆம் பக்கங்களில் தரப்பட்டுள்ளது.

**சபை நியமனக் குழு →**

திரு. அஸ்வின் த சில்வா	தலைவர் (2015.03.12 இலிருந்து)
திரு. அஜித் பதிரண	உறுப்பினர் (2015.04.30 இலிருந்து)
திரு. டி.எல்.பி.ஆர் அபேரத்ன	உறுப்பினர் (2015.11.30 இலிருந்து)

சபை நியமனக் குழுவின் அறிக்கை 146 மற்றும் 147 ஆம் பக்கங்களில் தரப்பட்டுள்ளது.

**சபை ஒருங்கிணைந்த இடர் முகாமைத்துவக் குழு →**

திரு. ஏ.கே. செனிவிரத்ன	தலைவர் (2015.11.30 இலிருந்து)
திரு. எஸ். நாவுல்லகே	உறுப்பினர் (2015.11.30 இலிருந்து)
திரு. சந்திம ஹேமசந்திர	உறுப்பினர் (2015.11.30 இலிருந்து)

சபை ஒருங்கிணைந்த இடர் முகாமைத்துவக் குழுவின் அறிக்கை 144 மற்றும் 145 ஆம் பக்கங்களில் தரப்பட்டுள்ளது.

**பணிப்பாளர்களின் கூட்டங்கள் →**

சபைக் கூட்டங்கள், கணக்காய்வுக் குழுக் கூட்டங்கள், நியமனக் குழுக் கூட்டங்கள், சபை ஒருங்கிணைந்த இடர் முகாமைத்துவக் குழுக் கூட்டங்கள் மற்றும் மனித வள மற்றும் வேதனங்கள் குழுக் கூட்டங்கள் மற்றும் இக் கூட்டங்களில் பணிப்பாளர்களின் வரவு என்பவற்றை உள்ளடக்குகின்றன பணிப்பாளர்களின் கூட்டங்களின் எண்ணிக்கை இவ்வாண்டறிக்கையில் நிறுவன ஆளுகை அறிக்கையில் (பக்கம் 119இல்) தரப்பட்டுள்ளது.

**ஒப்பந்தங்களில் பணிப்பாளர்களின் அக்கறை →**

நேரடி மற்றும் நேரடியற்ற வங்கியுடனான ஒப்பந்தங்களில் பணிப்பாளர்களின் நலன்கள் நிதிக் கூற்றுக்கான குறிப்பு 40 இல் வெளிப்படுத்தப்பட்டுள்ளன. இந் நலன்கள் சபைக் கூட்டங்களில் பிரகடனப்படுத்தப்பட்டன. வங்கியுடனான ஏனைய ஒப்பந்தங்களில் அல்லது உத்தேச ஒப்பந்தங்களில் பணிப்பாளர்கள் ஏதேனும் நேரடி அல்லது நேரடியற்ற நலன்களைக் கொண்டிருக்கவில்லை.

**தொடர்புடைய திறத்தவர் கொடுக்கல் வாங்கல்கள் →**

நிதிக் கூற்றுக்களைத் தயாரிக்கையில் பின்பற்றப்பட்ட இலங்கைக் கணக்கீட்டு நியமனங்கள் LKAS 24 இல் - தொடர்புடைய திறத்தவர்களின் நியமனங்களுக்கமைய தொடர்புடைய திறத்தவர் கொடுக்கல் வாங்கல்களை வகைப்படுத்தக் கூடிய ஏதேனும் இருப்பின் பணிப்பாளர்கள் அவற்றை வெளிப்படுத்தியுள்ளனர். பணிப்பாளர்களால் வெளிப்படுத்தப்பட்ட அத்தகை கொடுக்கல் வாங்கல்கள், பணிப்பாளர்களின் ஆண்டறிக்கையின் பகுதியொன்றாக விளங்கும் நிதிக் கூற்றுக்களுக்கான 40 ஆம் குறிப்பில் தரப்பட்டுள்ளன.

**பிரதம நிறைவேற்று அதிகாரி (CEO) →**

பொது முகாமையாளரே வங்கியின் பிரதம நிறைவேற்று அதிகாரியாக இருப்பதுடன், பணிப்பாளர் சபையினால் இவர் நியமிக்கப்படுவார். பொது முகாமையாளர் பணிப்பாளர் சபையின் கூட்டங்களுக்கு வருகை தரவும், கூட்டங்களில் பங்குபற்றவும் உரிமையுடையவராவார்.

**மனித வளங்கள் →**

உயர் தரச் சேவையினூடாக நிலை பெறத்தக்க பெறுமதியினைத் தோற்றுவிப்பதற்கு அர்ப்பணிப்பு மிக்க மற்றும் உயர் ஊக்கமிடு ஊழியர்களை விருத்தி செய்வதற்கும், பேணுவதற்கும் வங்கி தொடர்ந்தும் செயலாற்றியது. வங்கியின் மனித மூலவளத் தரத்தினை விருத்தி செய்வதற்கு குறிப்பிடத்தக்க அளவில் முதலீடுகள் மேற்கொள்ளப்பட்டன. மனித வளத்தைத் தரமுயர்த்துவதற்கு வங்கியினால் பின்பற்றப்பட்ட கொள்கைகள் மற்றும் நடைமுறைகள் 2016 இன் வரலாற்றில் 72 ஆம் பக்கத்தில் விபரிக்கப்பட்டுள்ளன.

**சுற்றாடல் பாதுகாப்பு →**

வங்கியின் நிலைபெறத் தக்க அபிவிருத்தி மற்றும் வளர்ச்சிக்குத் தக்க இன்றியமையாத சுற்றாடலினைப் பாதுகாப்பதற்கும் அபிவிருத்தி செய்வதற்குமான முயற்சிகளை வங்கி மேற்கொண்டுள்ளது. சுற்றாடலுக்கு தீங்கு விளைவிக்கக் கூடிய அல்லது அபாயங்களை ஏற்படுத்தக் கூடிய ஏதேனும் செயற்பாட்டில் வங்கியும் தொகுதியும் ஈடுபடவில்லை.

**நியதிச் சட்டக் கொடுப்பனவுகள் →**

பணிப்பாளர்கள் தமது அறிவுக்கும், நம்பிக்கைக்கும் எட்டிய வரையில் அரசுக்கான நியதிச் சட்டக் கொடுப்பனவுகள் மற்றும் ஊழியர்களுக்கான அதனோடு தொடர்புபட்ட அனைத்துக் கொடுப்பனவுகளும் உரிய நேரத்தில் செலுத்தப்பட்டுள்ளன என்பதில் நம்பிக்கை கொண்டுள்ளனர்.

**இடர் முகாமைத்துவம், உள்ளகக் கட்டுப்பாடுகள் மற்றும் முகாமைத்துவ தகவல் முறைமைகள் →**

இடர் முகாமைத்துவம் செய்வதற்கான ஒட்டுமொத்தப் பொறுப்பினையும் பணிப்பாளர் சபை பொறுப்பேற்கின்றது. இந் நோக்கத்திற்காகப் பணிப்பாளர்கள் சபையானது செயற்திறன் மிக்க மற்றும் அனைத்தையும் உள்ளடக்கிய உள்ளகக் கட்டுப்பாடுகள் மற்றும் முகாமைத்துவத் தகவல் முறைகளை வங்கியில் ஆரம்பித்து அமுல்படுத்தியுள்ளது. வங்கி எதிர் கொள்ளக் கூடிய இடர்களைக் குறைத்தல், முக்கிய தவறுக் கூற்றுக்கள் அல்லது இழப்புகளுக்கு எதிராக நியாயமான உத்தரவாதங்களை வழங்குதல் என்பவற்றுக்காக உள்ளகக் கட்டுப்பாட்டு முறைமைகள் மீள் வடிவமைக்கப்பட்டுள்ளன. வங்கியினால் எதிர்கொள்ளப்படும் அத்தகைய இடர்களை அடையாளங் காணுதல், மதிப்பீடு செய்தல் மற்றும் முகாமை செய்தல் ஆகியவற்றுக்கான செயல்முறையொன்று நடைமுறையிலுள்ளது. இடர்களைக் குறைப்பதற்கு வங்கியினால் மேற்கொள்ளப்பட்ட குறிப்பிடத்தக்க வழிமுறைகள் இவ்வறிக்கையின் 150 ஆம் பக்கத்திலிருந்து 177 வரையான பக்கங்களில் தரப்பட்டுள்ளன.

**நிறுவன ஆளுகை →**

வங்கியின் முகாமையைப் பொறுத்த வரையில் சிறந்த நிறுவன ஆளுகை நடைமுறைகள் மற்றும் வழிமுறைகளை ஏற்படுத்துவதில் பணிப்பாளர்கள் தமது கவனத்தைச் செலுத்தியுள்ளனர். இதன்படி, இடர் முகாமைத்துவ வழிமுறைகளை அதிகரிப்பதற்கும் பொறுப்புக் கூறல் மற்றும் வெளிப்படைத் தன்மையை அதிகரித்தலுக்குமாக முறைமைகள் மற்றும் அமைப்பு முறைகள் ஆகியன காலத்துக்குக் காலம் அறிமுகப்படுத்தப்படும் முன்னேற்றமடையவும் செய்யப்பட்டன.

**சட்டங்கள், ஒழுங்கு விதிகள் மற்றும் விவேகமிக்க தேவைப்பாடுகளுடன் இணங்கியொழுதுதல் →**

வங்கி, அனைத்துச் சந்தர்ப்பங்களிலும், தேசிய சேமிப்பு வங்கிச் சட்டத்துடனும், ஏனைய அனைத்து பொருந்தக் கூடிய சட்டங்கள், ஒழுங்கு விதிகள் மற்றும் விவேகமிக்க தேவைப்பாடுகளுடனும் இணங்கியொழுதுவதை உறுதிப்படுத்தியுள்ளது.

**அரசாங்க உத்தரவாதம் →**

வங்கியில் வைப்புச் செய்யப்பட்ட பணங்களை அதற்கான வட்டியுடன் சேர்த்து மீளச் செலுத்துவதற்கு இலங்கை அரசாங்கம் உத்தரவாதமளிக்கின்றது.

**கணக்காய்வாளர்கள் →**

2016 டிசம்பர் 31 இல் முடிவுற்ற நிதியாண்டுக்கான நிதிக் கூற்றுக்களின் கணக்காய்வினை கணக்காய்வாளர் தலைமை அதிபதி மேற்கொண்டுள்ளார்.

சபையின் ஆணைப்படி



அஸ்வின் த சில்வா  
தலைவர்



எம்.ஏ.பி. முகாந்திரம்  
சபைச் செயலாளர்

2017 மார்ச் 28  
கொழும்பு

## நதி அறிக்கையிடல் மீதான பணிப்பாளர்களின் பொறுப்புக்கள் பற்றிய கூற்று

தேசிய சேமிப்பு வங்கியின் நிதிக் கூற்றுக்கள் (வங்கி) மற்றும் வங்கியினதும் அதன் துணை நிறுவனத்தினதும் (தொகுதி) திரட்டிய நிதிக் கூற்றுக்கள் என்பவற்றுடன் தொடர்புடைய பணிப்பாளர்களின் பொறுப்பு இக் கூற்றில் தரப்பட்டுள்ளது.

### நிதிக் கூற்றுக்கள் →

அனைத்துக் கொடுக்கல் வாங்கல் கணக்குகளினதும் முறையான பதிவேடுகளைப் பேணுதல் மற்றும் நியதிச் சட்ட வேண்டுகோள்களைக் கண்டறிந்து நிதியாண்டின் இறுதியிலும் வங்கியினதும் தொகுதியினதும் நிதியியல் நிலையின் உண்மையான மற்றும் நியாயமான நோக்கொன்றினைத் தருகின்ற, பொதுவாக ஏற்றுக் கொள்ளப்பட்ட கணக்கீட்டுத் தத்துவங்கள், இலங்கை கணக்கீட்டு நியமங்கள் மற்றும் இலங்கை நிதி அறிக்கையிடல் நியமங்கள் என்பவற்றுக்கிணங்க நிதிக் கூற்றுக்கள் தயாரித்தல் என்பதனை உறுதிப்படுத்துவதற்கான பொறுப்பு வங்கியின் பணிப்பாளர்களைச் சார்ந்ததாகும். விரிவான வருமானக் கூற்றுக்கள், 2016 டிசெம்பர் 31 இல் உள்ளவாறான நிதி நிலைமைக் கூற்று, பங்கு மூலதன மாற்றங்கள் பற்றிய கூற்று, காசுப் பாய்ச்சல் கூற்று, முக்கிய கணக்கீட்டுக் கொள்கைகள் மற்றும் அவற்றிற்கான குறிப்புக்கள் என்பவற்றை நிதிக் கூற்றுக்கள் உள்ளடக்குகின்றன.

வங்கியினதும் அதன் துணை நிறுவனத்தினதும் நிதிக் கூற்றுக்கள், உண்மையானதும் நியாயமானதுமான நோக்கினை பின்வருவன தொடர்பில் தருகின்றன.

1. 2016 டிசெம்பர் 31 இல் வங்கியினதும் அதன் துணை நிறுவனத்தினதும் நிதி நிலைமை மற்றும்
2. 2016 டிசெம்பர் 31 இல் முடிவடைந்த நிதியாண்டுக்கான வங்கியினதும் அதன் துணை நிறுவனத்தினதும் நிதிச் செயலாற்றம்.

நிதிக் கூற்றுக்கள் தயாரித்தலில் பணிப்பாளர்கள் பின்வருவனவற்றை உறுதி செய்யுமாறு வேண்டப்பட்டுள்ளனர்.:

1. நடைமுறையிலுள்ள நிதி அறிக்கையிடல் வரையமைப்புக்கு அமைவாக நிதிக் கூற்றுக்களைத் தயாரிப்பதற்காக ஏற்றுக் கொள்ளப்பட்ட பக்கம் 205 இலிருந்து 310 ஆம் பக்கம் வரையில் வெளிப்படுத்தப்பட்டுள்ள கணக்கீட்டுக் கொள்கைகள், தற்போது நடைமுறையிலுள்ள நிதி அறிக்கையிடல் வரையமைப்புகளுக்கு அமைவாக பொருத்தமாகக் காணப்படுகின்றன. இக் கொள்கைகள் முரண்பாடின்றிப் பிரயோகிக்கப்பட்டதுடன் போதியளவில் வெளிப்படுத்தப்பட்டுமுள்ளன.

2. நிதிக் கூற்றுக்களைத் தயாரிக்கையில் கொடுக்கல் வாங்கல்களின் வடிவம் மற்றும் அவற்றின் போதுமை ஆகியவற்றின் சரியான பிரதிபலிப்பை உறுதிப்படுத்துவதற்குத் தேவைப்படுகின்ற நியாயமானதும், விவேகமிக்கதுமான தீர்மானங்கள் மேற்கொள்ளப்பட்டுள்ளன.
3. இயைபுடைய அனைத்துப் பொருத்தமான கணக்கீட்டு நியமங்களும் பின்பற்றப்படுகின்றன.

1971 இன் 38 ஆம் இலக்க நிதிச் சட்டம், 1988 இன் 30 ஆம் இலக்க வங்கிச் சட்டம் மற்றும் 1971 இன் 30 ஆம் இலக்க தேசிய சேமிப்பு வங்கிச் சட்டத்தின் 7 (ஐ) ஆம் பிரிவு என்பவற்றின் ஏற்பாடுகளுக்கிணங்க பணிப்பாளர்கள் சபை வங்கியின் அலுவல்கள் மற்றும் தொழிற்பாட்டினைக் கட்டுப்படுத்தி நிருவகிப்பதற்கு வேண்டப்பட்டுள்ளது.

உரிமம் வழங்கப்பட்ட சிறப்பியல்பு வங்கிகளுக்கு மத்திய வங்கியினால் வழங்கப்பட்ட வரையறுக்கப்பட்ட மாதிரியுடன் நிதிக் கூற்றுக்கள் இணங்கிச் செல்வதை பணிப்பாளர்கள் சபை உறுதிப்படுத்தும்.

பணிப்பாளர்கள் சபை, நிதிக் கூற்றுக்கள் தயாரிப்பதற்கு இயலச் செய்வதற்கு வங்கியினால் நிர்ணயிக்கப்பட்ட எவ்வேளையிலும், நியாயமான செம்மையுடன் வங்கியின் நிதி நிலையினை முறையான கணக்கீட்டுப் பதிவேடுகள் சரியாகப் பதிவு செய்து விளக்குகின்றது என்பதனை உறுதி செய்வதற்கான பொறுப்பினையும் கொண்டுள்ளது. இவ்வாண்டறிக்கையில் எடுத்துரைக்கப்பட்ட நிதிக் கூற்றுக்களின் ஒருமைப்பாடு மற்றும் குறிக்கோள்களுக்கான பொறுப்புடைமையினையும் பணிப்பாளர் சபை ஏற்றுக் கொள்கின்றது. (196 முதல் 310 வரையான பக்கங்களில் காட்டப்பட்டுள்ள நிதிக் கூற்றுக்கள்) இவ்வாண்டறிக்கையில் தயாரிக்கப்பட்டு எடுத்துரைக்கப்பட்டுள்ள 2016 ஆம் ஆண்டிற்கான நிதிக் கூற்றுக்கள், கணக்குப் பதிவேடுகளுடன் முரண்படாத மற்றும் இலங்கை கணக்கீட்டு நியமங்கள், 1995 இன் 15 ஆம் இலக்க இலங்கை கணக்கீட்டு மற்றும் கணக்காய்வு நியமங்கள் சட்டம், 1988 இன் 30 ஆம் இலக்க வங்கிச் சட்டம் மற்றும் அவற்றுக்கான திருத்தங்கள் ஆகியவற்றுடன் இணங்கியுள்ளன.

**உள்ளகக் கட்டுப்பாடுகள் →**

பணிப்பாளர்கள் சபை வங்கியினதும் தொகுதியினதும் சொத்துக்களைப் பாதுகாப்பதற்கு நியாயமான நடவடிக்கைகளையும் கவனத்தையும் எடுத்தல், மோசடிகள் மற்றும் வேறு ஒழுங்கீனங்களைக் கண்டு பிடித்தல் என்பற்றுக்குப் பொறுப்பாக இருப்பதுடன் செயற்றிறன் மிக்க மற்றும் விரிவான உள்ளகக் கட்டுப்பாடுகளை நிறுவி மற்றும் உள்ளகக் கணக்காய்வினை உள்ளடக்குகின்ற அதன் செயற்றிறன் மிகு முறைமையினை ஏற்படுத்தியுள்ளனர். பணிப்பாளர்கள், நிதிக் கூற்றுக்கள், அவர்களது கிரமமான கூட்டங்களில் அவர்களால் நேரடியாகவும், சபைக் கணக்காய்வுக் குழுவினாடாகவும் மீளாய்வு செய்யப்படுகின்றது என்பதனை உறுதி செய்கின்றனர். நிதி அறிவித்தல் தொடர்பான உள்ளகக் கட்டுப்பாடு மீதான பணிப்பாளர்களின் கூற்று இவ்வாண்டறிக்கையின் 190 ஆம் பக்கத்தில் தரப்பட்டுள்ளது. வங்கியின் உள்ளகக் கட்டுப்பாடுகள் மீதான சுயாதீன உறுதிப்பாட்டு அறிக்கை 192 ஆம் பக்கத்தில் தரப்பட்டுள்ளது.

**கணக்காய்வு அறிக்கை →**

நிதிக் கூற்றுக்கள் உள்ளடங்கலாக வங்கியின் அனைத்துப் பதிவேடுகளும் பணிப்பாளர்கள் சபை மூலம் கணக்காய்வாளர் தலைமை அதிபதிக்கு கிடைக்கச் செய்யப்பட்டுள்ளதுடன், இவ்வறிக்கையின் 195 ஆம் பக்கத்தில் கணக்காய்வாளர் தலைமை அதிபதியினால் அறிக்கையிடப்பட்டவாறு காணப்படுகின்ற கணக்காய்வாளர் தலைமை அதிபதியின் கருத்துரைகளை வெளிப்படுத்தியுள்ள மற்றும் கணக்காய்வாளர் தலைமை அதிபதியின் திணைக்களம் ஆய்வு செய்துள்ளது பொருத்தமானதென அவரால் கருதப்பட்ட அனைத்துப் பரிசோதனைகளையும் பொறுப்பேற்பதற்கு சகல சந்தர்ப்பங்களும் வழங்கப்பட்டுள்ளது.

**இணங்குவிப்பு அறிக்கை →**

அரசாங்கத்திற்கும் ஏனைய தொடர்புபட்ட ஒழுங்குபடுத்தல் மற்றும் நியதிச் சட்ட நிறுவனங்களுக்குமானதும், வங்கி மற்றும் தொகுதியின் தொடர்பிலும் ஊழியர்கள் தொடர்பிலும் வங்கியினால் செலுத்தப்படத்தக்க அனைத்து வரிகள், அத்துடன் அனைத்து ஏனைய அறியப்பட்ட நியதிச்சட்ட நிலுவைகளையும், பணிப்பாளர்கள் தமது அறிவுக்கும் நம்பிக்கைக்கும் எட்டியவரையில் உறுதி செய்கின்றனர்.

நிதி நிலைமைக் கூற்று திகதியன்று உள்ளவாறான வங்கியினாலும் தொகுதியினாலும் நிலுவையாகச் செலுத்தப்படத்தக்கதாயுள்ள அதிகார நிறுவனங்களுக்குக் கொடுப்பனவு செய்யப்பட்டுள்ளன, அல்லது தொடர்புடைய ஏற்பாடுகள் செய்யப்பட்டுள்ளன. மேலும், நிதி நிலை, தொழிற்பாட்டு நிலைமைகள் மற்றும் இலங்கைப் பட்டயக் கணக்காளர்கள் நிறுவனம் (CA) மற்றும் பிணையங்கள் மற்றும் பரிமாற்று ஆணைக்குழு (SEC) என்பவற்றினால் இணைந்து விநியோகிக்கப்பட்ட 'நிறுவன ஆளுகைக் கோவை' இல் தீர்க்கப்பட வேண்டிய ஏனைய காரணிகளைக் கருத்திற் கொண்டதன் பின்னர் வங்கி மற்றும் தொகுதி முன்னறிகின்ற எதிர்காலத்திற்குத் தொழிற்பாட்டினைத் தொடர்வதற்கான போதிய வளங்களைக் கொண்டுள்ளன. மற்றும் இந் நிதிக் கூற்றுக்களைத் தயாரிக்கையில் தொடர்ந்தியங்கும் எண்ணக்கரு அடிப்படையில் பிரயோகத்தினை நியாயப்படுத்துவதற்கும் பணிப்பாளர்கள் உறுதிப்படுத்தியுள்ளனர். அத்துடன், இலங்கை மத்திய வங்கியினால் விநியோகிக்கப்பட்ட பணிப்புரைகளுடன் இணங்குவதற்கு சபை அவசியமான அனைத்து நடவடிக்கைகளையும் எடுத்துள்ளது.

சபையின் ஆணைப்படி



எம்.ஏ.பி. முகாந்திரம்  
சபைச் செயலாளர்

2017 மார்ச் 28  
கொழும்பு

## **நதி அறிக்கையிடல் மீதான உள்ளகக் கட்டுப்பாடு** **பற்றிய பணிப்பாளர்களின் கூற்று**

2007 இன் 12 ஆம் இலக்க வங்கிச் சட்டப் பணிப்புரை 3 (8) (ii) (ஆ) இற்கிணங்க இவ்வறிக்கை வெளியிடப்பட்டுள்ளதுடன், இலங்கை பட்டயக் கணக்காளர் நிறுவனத்தினால் (CA இலங்கை) வழங்கப்பட்ட வழிகாட்டல்களை அடிப்படையாகக் கொண்டு தயாரிக்கப்பட்டுள்ளது.

தேசிய சேமிப்பு வங்கியில், போதிய மற்றும் செயற்றிறன் மிக்க உள்ளகக் கட்டுப்பாட்டு முறைமையொன்று தாபிக்கப்பட்டு பேணப்படுவதனை உறுதி செய்வதற்கு பணிப்பாளர்கள் சபை (சபை) பொறுப்புடையதாகும். எனினும், அத்தகைய முறைமையொன்று வங்கியின் தொழில் குறிக்கோள்களை அடைவதற்கான தவறு இடரினை இல்லாதொழிப்பதனை விட ஏற்றுக் கொள்ளத்தக்க இடர் வழிவகைகளினுள் வங்கியின் முக்கிய இடர் பகுதிகளை முகாமை செய்வதற்கு வடிவமைக்கப்பட்டுள்ளது. அதற்கிணங்க, உள்ளகக் கட்டுப்பாடுகள் முறைமை, முகாமைத்துவத்தின் மற்றும் நிதித் தகவல்களின், அத்துடன் பதிவேடுகளுக்கு எதிரான அல்லது நிதியியல் நடடங்கள் அல்லது மோசடிகளுக்கெதிரான முக்கிய புறம் கூற்றுக்களுக்கு எதிரான தீர்க்கமான உத்தரவாதத்தையன்றி நியாயமான உத்தரவாதமொன்றினை வழங்கக் கூடியதாகவுள்ளது.

வங்கினால் எதிர்கொள்ளப்பட்ட முக்கிய இடர்களை இனங்கண்டு மதிப்பிட்டு முகாமை செய்வதற்காக முன்னெடுக்கப்படும் செயல்முறை ஒன்றை பணிப்பாளர்கள் சபை தாபித்துள்ளதுடன், இச் செயல்முறை வியாபாரச் சூழலில் அல்லது ஒழுங்குபடுத்தல் தேவைப்பாடுகளில் அத்துடன் ஏனைய வழிகாட்டல்களில் மாற்றங்கள் ஏற்படும் போது அல்லது வேண்டப்படும் போது நிதி அறிக்கையிடல் மீதான உள்ளகக் கட்டுப்பாடுகள் முறைமையினை மேம்படுத்துவதனை உள்ளடக்குகின்றது. இச் செயல்முறைகள் சபையினால் கிரமமாக மீளாய்வு செய்யப்படுவதுடன், இலங்கை பட்டயக் கணக்காளர் நிறுவனத்தினால் விநியோகிக்கப்பட்ட உள்ளகக் கட்டுப்பாடு மீதான பணிப்பாளர்களின் கூற்றின் மீது வங்கி பணிப்பாளர்களுக்கான வழிகாட்டலுடன் இணங்குகின்றமை உறுதி செய்யப்படுகின்றது. இவ் வழிகாட்டலில் வழங்கப்பட்டவாறு உள்ளகக் கட்டுப்பாட்டு முறைமையின் கொள்கைகளுக்கமைய சபையானது உள்ளகக் கட்டுப்பாட்டு முறைமையினை மதிப்பீடு செய்தது.

நிதி அறிக்கையிடலில் நம்பகத் தன்மை தொடர்பில் நியாயமான உத்தரவாதத்தினை வழங்குவதற்கு தற்போது செயற்பாட்டிலுள்ள உள்ளகக் கட்டுப்பாட்டு முறைமை செயற்றிறன் மிக்கது மற்றும் போதுமானது எனவும் அத்துடன் புற நோக்கங்களுக்காக நிதிக் கூற்றுக்கள் தயாரித்தல் இயையுடைய கணக்கீட்டுத் தத்துவங்கள் மற்றும் ஒழுங்குபடுத்தல் தேவைப்பாடுகளுக்கு அமைவாக உள்ளது எனவும் சபை கருதுகின்றது.

வங்கியினால் எதிர்கொள்ளப்பட்ட இடர்களை இனங்கண்டு மதிப்பிடுவதனூடாக இடர் மற்றும் கட்டுப்பாடு என்பவை மீது

சபையினால் அனுமதிக்கப்பட்ட கொள்கைகளையும் நடவடிக்கை முறைகளையும் அமுலாக்குவதிலும் இவ் விடர்களைத் தணிப்பதற்கும் கட்டுப்படுத்துவதற்கும் பொருத்தமான உள்ளகக் கட்டுப்பாடுகளை வடிவமைத்தல் தொழிற்படுத்தலிலும் கண்காணித்தலிலும் முகாமைத்துவம், சபைக்கு உதவுகின்றது.

காலத்துக்குக் காலம் மேற்கொள்ளப்படும் உள்ளகக் கட்டுப்பாட்டு முறைமையின் வடிவமைப்பு மற்றும் செயற்றிறன் ஆகியவற்றை மீளாய்வு செய்கின்ற முறைமையினை சபை செயற்படுத்தியுள்ளது. ஏனையவற்றுக்கிடையிலான முக்கிய செயல்முறைகள் பின்வருவனவற்றை உள்ளடக்குகின்றன:

- வங்கித் தொழிற்பாடுகளின் செயற்றிறன் மற்றும் அனுமதிக்கப்பட்ட நிறுவனக் குறிக்கோள்கள், உபாயங்கள் மற்றும் கொள்கைகளும் வியாபாரப் பணிப்புரைகளுக்கும் இணங்கி வங்கித் தொழிற்பாடுகள் காணப்படுகின்றன என்றும் உறுதி செய்வதில் சபைக்கு உதவுவதற்குமான வரையறை செய்யப்பட்ட நோக்கெல்லைகள் மற்றும் தொழிற்பாடுகளுடன் சபை உப குழுக்கள் தாபிக்கப்பட்டுள்ளன.
- சபைக் கணக்காய்வுக் குழுவானது, (BAC) வங்கியின் உள்ளகக் கணக்காய்வுப் பிரிவு, வெளியகக் கணக்காய்வாளர்கள், ஒழுங்கு முறைப்படுத்தல் அதிகாரிகள் ஆகியோரால் அடையாளங் காணப்பட்ட உள்ளகக் கட்டுப்பாட்டு விடயங்கள் தொடர்பில் காலத்துக்குக் காலம் மீளாய்வுகளை மேற்கொள்வதுடன், அத்தகைய குறைபாடுகளைச் சரிசெய்வது தொடர்பில் திருத்த நடவடிக்கைகளையும் மேற்கொள்கின்றது. கணக்காய்வாளர் தலைமை அதிபதி வங்கியின் வெளியகக் கணக்காய்வினை மேற்கொள்கின்றார். பொதுவாக அரசு கணக்காய்வு மேற்பார்வையாளர் சபைக் கணக்காய்வுக் குழுக்கூட்டங்களுக்கு அழைக்கப்படுவார்.
- சபைக் கணக்காய்வுக் குழு, கணக்காய்வினை நோக்கெல்லை மற்றும் அதன் தரம் தொடர்பில் குறிப்பிடத்தக்க கவனத்தைச் செலுத்தி உள்ளகக் கணக்காய்வுச் செயற்பாட்டினை மீளாய்வு செய்கிறது. 2016 ஆம் ஆண்டில் சபை கணக்காய்வுக் குழுவினால் மேற்கொள்ளப்பட்ட நடவடிக்கைகள், இந்த ஆண்டறிக்கையின் 139 ஆம் பக்கத்தில் காணப்படும் சபைக் கணக்காய்வுக் குழுவின் அறிக்கையில் காட்டப்பட்டுள்ளது. வங்கியின் உள்ளகக் கணக்காய்வுப் பிரிவு வருடாந்த கணக்காய்வுத் திட்டத்திற்கமைய கிளைகள், பிரிவு மற்றும் ஏனைய அலகுகளின் கணக்காய்வுகளை மேற்கொள்கின்றது. கணக்காய்வு இடைவெளிகள் மதிப்பிடப்பட்ட இடர் மட்டங்களின் மூலம் நிர்ணயிக்கப்படுகின்றன. கணக்காய்வுத் திட்டம் அமுல்படுத்துவதற்காக சபை கணக்காய்வுக் குழுவினால் ஒப்புதலளிக்கப்படுகின்றது. உள்ளகக் கணக்காய்வுப் பிரிவுக் கொள்கைகள் மற்றும் நடவடிக்கை முறைகளுடனான



இணக்கத்தையும் உள்ளகக் கட்டுப்பாட்டு முறைமைகளின் செயற்றிறன் தன்மைகளையும் உறுதி செய்வதற்கு கணக்காய்வுப் பரிசோதனைகளை நடாத்துவதுடன் ஏதேனும் இணங்கியொழுக்காமை தொடர்பில் அதன் காண்புகளை அறிக்கையிடுகின்றது. தொழிற்பாட்டு மற்றும் முகாமைத்துவ செயற்பாடுகளின் மீதான சுயாதீன மற்றும் பொருண்மை அறிக்கையொன்றினை வழங்கும் பொருட்டு கணக்காய்வுகள் மேற்கொள்ளப்படுகின்றன. கணக்காய்வுகளின் காண்புகள், சபைக் கணக்காய்வுக் குழுவின் பருவகாலக் கூட்டங்களில் மீளாய்வு செய்யப்படுவதற்காகச் சமர்ப்பிக்கப்படுகின்றன. சபைக் கணக்காய்வுக் குழுவின் நடவடிக்கைகள், குழுக் கூட்டங்களின் குறிப்புகளோடு காலத்துக்குக் காலம் அடிப்படையில் சபையின் தகவலுக்காகச் சமர்ப்பிக்கப்படும்.

→ வங்கியின் இடரினது பிரதான பகுதிகளின் முழுமையான முகாமைத்துவத்தைக் கண்காணிப்பதற்கு சபைக்கு உதவுவதற்காக சபை ஒருங்கிணைந்த இடர் முகாமைத்துவக் குழு (BIRMC) சபையினால் நிறுவப்பட்டது. வங்கியின் அனைத்து முக்கிய வர்த்தகம் மற்றும் செயற்பாட்டுக் கூறுகளிலிருந்துமான பிரதிநிதித்துவத்தை உள்ளடக்கிய நிறைவேற்று இடர் முகாமைத்துவக் குழு (ERMC), ஒருங்கிணைந்த சபை இடர் முகாமைத்துவக் குழுவினால் ஏற்றுக்கொள்ளப்பட்ட கொள்கைகளை நடைமுறைப்படுத்துவதில் உதவுகிறது. வங்கியின் நடவடிக்கைகள், பொருத்தமான சட்டங்கள், ஒழுங்குவிதிகள் மற்றும் ஒழுங்குமுறைப்படுத்தல் வழிகாட்டல்களுக்கிணங்க மேற்கொள்ளப்படுவதை உறுதிப்படுத்துவதற்காக சபையானது சுயாதீன இணங்குவிப்புப் பிரிவொன்றை நிறுவியது. ஏதாவது இணங்குவிப்புற்ற விடயங்கள் தொடர்பில் சபை ஒருங்கிணைந்த இடர் முகாமைத்துவக் குழுவுக்கு காலத்துக்குக் காலம் அறிவிக்கப்படும். இடர் மதிப்பீடு பற்றிய அறிக்கை சபை இடர் முகாமைத்துவக் குழுவினால் காலத்துக்குக் காலம் சமர்ப்பிக்கப்படும்.

→ முகாமைத்துவ மட்டக் குழுக்கள், வங்கியின் நாளாந்த வர்த்தக நடவடிக்கைகளின் முக்கிய விடயங்களின் செயற்றிறன் வாய்ந்த முகாமை மற்றும் மேற்பார்வையை உறுதிப்படுத்துவதற்கு ஏற்புடைய உரித்துடன் இயங்குகின்றன. இம் மதிப்பீடு, வங்கியினால் பிரயோகிக்கப்பட்ட செயன்முறையை மட்டும் உள்ளடக்கியுள்ளதுடன், அதன் துணை நிறுவனத்தினால் மேற்கொள்ளப்பட்ட செயன்முறைகளை உள்ளடக்கவில்லை.

### உறுதிப்படுத்தல் →

மேற்குறித்த செயன்முறைகளை அடிப்படையாகக் கொண்டு சபை வெளியக நோக்கங்களுக்காக நிதி அறிக்கையிடல் நம்பகத் தன்மை மற்றும் நிதிக் கூற்றுக்கள் தயாரித்தல் தொடர்பில் நியாயமான உத்தரவாதமொன்றினை வழங்கும் பொருட்டு வங்கியின் நிதி

அறிக்கையிடல் முறைமை வடிவமைக்கப்பட்டுள்ளது என்றும் இலங்கை கணக்கீட்டு நியமங்கள் மற்றும் இலங்கை மத்திய வங்கியின் ஒழுங்குபடுத்தல் தேவைப்பாடுகளுக்கிணங்க நிதிக் கூற்றுக்கள் தயாரிக்கப்பட்டுள்ளன என்றும் உறுதி செய்கின்றது.

### வெளியகக் கணக்காய்வாளர்களின் கூற்று மீளாய்வு →

2016 டிசெம்பர் 31 இல் முடிவுற்ற ஆண்டுக்கான உள்ளகக் கட்டுப்பாடுகள் மீதான பணிப்பாளர்களின் கூற்றினை வெளியகக் கணக்காய்வாளர்கள் மீளாய்வு செய்துள்ளதுடன், பணிப்பாளர் சபைக்கு அறிவித்துமுள்ளனர். நிதி அறிக்கையிடல் மீதான உள்ளகக் கட்டுப்பாட்டுக் கூற்று பற்றிய அவர்களது அறிக்கை இந்த ஆண்டறிக்கையின் 192 ஆம் பக்கத்தில் கொடுக்கப்பட்டுள்ளது.

சபையின் ஆணைப்படி



**அஸ்வின் த சில்வா**  
தலைவர்

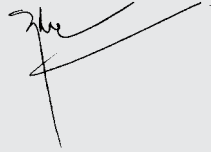

**டி எல் பி ஆர் அபேரத்ன**

தலைவர் - சபைக் கணக்காய்வு குழு/பணிப்பாளர்



**அனந்த பத்திரன**  
பணிப்பாளர்

28 மார்ச் 2017  
கொழும்பு

## உள்ளகக் கட்டுப்பாடுகள் மீதான சுயாதீன உறுதிப்பாட்டு அறிக்கை



### විගණකාධිපති දෙපාර්තමේන්තුව கணக்காய்வாளர் தலைமை அதிபதி திணைக்களம் AUDITOR GENERAL'S DEPARTMENT



මගේ අංකය } BAF/A/NSB/2016/71  
எனது இல. }  
My No. }

ඔබේ අංකය } 62525  
உமது இல. }  
Your No. }

දිනය } 2017 மார்ச் 30  
திகதி }  
Date }

தலைவர்

தேசிய சேமிப்பு வங்கி

**தேசிய சேமிப்பு வங்கியின் உள்ளகக் கட்டுப்பாடுகள் மீதான பணிப்பாளர் சபைக் கூற்றுக்கள் தொடர்பாக பணிப்பாளர் சபைக்கு கணக்காய்வாளர் தலைமை அதிபதியின் உறுதிப்பாட்டு அறிக்கை** →

#### அறிமுகம்

2016 டிசெம்பர் 31 இல் முடிவடைந்த ஆண்டுக்கான ஆண்டறிக்கையில் உள்ளடக்கப்பட்ட தேசிய சேமிப்பு வங்கியின் உள்ளகக் கட்டுப்பாடு ('கூற்று') மீதான பணிப்பாளர் சபைக் கூற்றுத் தொடர்பான உறுதிப்பாட்டை இவ்வறிக்கை வழங்குவதாக உள்ளது.

#### முகாமைத்துவத்தின் பொறுப்பு

இலங்கை பட்டயக் கணக்காளர் நிறுவனத்தினால் 2007 இன் 11 ஆம் இலக்க வாங்கிச் சட்ட நெறிப்படுத்தலின் 3 (8) (11) (ஆ) பிரிவிற்கிணங்க விநியோகிக்கப்பட்ட உள்ளகக் கட்டுப்பாடுகளுக்கு உரித்தான பணிப்பாளர்களின் கூற்று மீதான வங்கியின் 'பணிப்பாளர்களுக்கான வழிகாட்டல்' களுக்கிணங்க கூற்றுக்களின் தயாரிப்பு மற்றும் சமர்ப்பித்தல் ஆகியவற்றுக்கு முகாமைத்துவம் பொறுப்பாகும்.

#### எனது பொறுப்புகளும் எஸ் எல் எஸ் ஏ ஈ 3050

##### உடனான இணக்கமும்

நிறைவேற்றப்பட்ட எனது பணியின் அடிப்படையில் கூற்றுப் பற்றிய அறிக்கை ஒன்றை பணிப்பாளர் சபைக்கு வழங்க வேண்டியது எனது பொறுப்பாகும். இலங்கை பட்டயக் கணக்காளர் நிறுவனத்தால் வழங்கப்பட்ட உள்ளகக் கட்டுப்பாடுகள் மீதான பணிப்பாளர்களின் கூற்று தொடர்பான வங்கிகளுக்கான உத்தரவாத அறிக்கையான எஸ்.எல்.எஸ்.ஏ.ஈ. 3050 மீதான இலங்கை நியமங்களுக்கு அமைவாக எனது ஈடுபாட்டுப் பணியை நடத்துகின்றேன்.

#### மேற்கொள்ளப்பட்ட பணிகளின் தொகுப்பு

உரிய கூற்று, பணிப்பாளர்களினாலோ அல்லது பணிப்பாளர்களுக்காகவோ தயாரிக்கப்பட்ட ஆவணங்கள் உறுதிப்படுத்தப்படுகின்றமை பற்றியும்,

வங்கிக்கான உள்ளகக் கட்டுப்பாட்டு முறை மீளாய்வு செய்யப்படுகையில் பணிப்பாளர்களினால் பின்பற்றப்பட்ட செயற்பாடுகள் போதியளவில் கடைப்பிடிக்கப்பட்டுள்ளனவா என்ற மதிப்பீடிற்காகவும் இச் செயற்பாடு மேற்கொள்ளப்படுகின்றது.

மேற்கொள்ளப்பட்ட செயற்பாடுகள், வங்கி ஆளணியினரின் விசாரணை மற்றும் பணிப்பாளர்களினால் பின்பற்றப்பட்ட செயற்பாடுகளுக்காகப் பயன்படும் ஆவணங்களின் நிலைப்பாட்டில் முக்கியமாக மட்டுப்படுத்தப்படுகிறது.

இக் கூற்றின் மூலம் சகல இடர்களும், கட்டுப்பாடுகளும் உள்ளடக்கப்படுகின்றவா எனக் கருத்திற் கொள்ளப்படவோ அல்லது வங்கியின் இடர் மற்றும் கட்டுப்பாட்டுச் செயற்பாடுகளின் இயலுமை தொடர்பில் அபிப்பிராயத்தைத் தெரிவிக்கவோ எஸ்.எல்.எஸ்.ஏ.ஈ. என்னைத் தேவைப்படுத்தவில்லை. ஆண்டறிக்கையில் வெளிப்படுத்தப்பட்டுள்ள எந்த முக்கியமான பிரச்சனைகளினதும் பொருண்மையான உள்ளகக் கட்டுப்பாட்டு விடயங்களைக் கையாளுதற்காக விபரிக்கப்பட்ட செயல்முறைகள் உண்மையில் பிரச்சனைகளுக்குத் தீர்வை வழங்குமான என்பதைக் கவனத்திலெடுக்குமாறு எஸ்.எல்.எஸ்.ஏ.ஈ. 3050 என்னைத் தேவைப்படுத்தவில்லை.

#### எனது முடிவு

மேற்கொள்ளப்பட்ட செயற்பாட்டின் அடிப்படையில் வருடாந்த அறிக்கையில் உள்ளடக்கப்பட்ட கூற்று வங்கியின் உள்ளகக் கட்டுப்பாடு, திட்டமிடல் மற்றும் இயலுமை தொடர்பான மீளாய்வின் போது பணிப்பாளர் சபையினால் பின்பற்றப்பட்ட செயற்பாடு தொடர்பாக எனது அறிவு முரண்படுவதை ஏற்றுக் கொள்வதற்கான காரணங்கள் எதுவும் எனது கவனத்திற்கு உட்படவில்லை.

எச்.எம். காமினி விஜேசிங்க

கணக்காய்வாளர் தலைமை அதிபதி

## **பொது முகாமையாளர்/பிரதம நிறைவேற்று அதிகாரி மற்றும் பிரதிப் பொது முகாமையாளர் (நிதியும் திட்டமிடலும்) ஆகியோரின் பொறுப்புடைமைக் கூற்று**

2016 டிசெம்பர் 31 இல் உள்ளவாறு தேசிய சேமிப்பு வங்கியின் நிதிக் கூற்றுக்கள் மற்றும் வங்கியினதும் அதன் துணை நிறுவனத்தினதும் (தொகுதி) ஒன்றிணைந்த நிதிக் கூற்றுக்கள் பின்வரும் தேவைப்பாடுகளுக்கிணங்க தயாரிக்கப்பட்டு எடுத்துரைக்கப்பட்டுள்ளன.

- 1971 இன் 30 ஆம் இலக்க தேசிய சேமிப்பு வங்கிச் சட்டம் மற்றும் அதற்கான திருத்தங்கள்
- 1971 இன் 38 ஆம் இலக்க நிதிச் சட்டம்
- இலங்கை பட்டயக் கணக்காளர்கள் நிறுவனத்தினால் விநியோகிக்கப்பட்ட இலங்கை நிதி அறிக்கையிடல் நியமங்கள் (SLFRS/LKAs)
- 1955 இன் 15 ஆம் இலக்க இலங்கை கணக்கீட்டு மற்றும் கணக்காய்வு நியமங்கள் சட்டம்
- திருத்தப்பட்டவாறான 1988 இன் 30 ஆம் இலக்க வங்கிச் சட்டம் மற்றும் இலங்கை மத்திய வங்கியினால் வழங்கப்பட்ட நிதிக் கூற்றுக்களின் மாதிரி மற்றும் தகவல் வெளிப்படுத்தலுடன் தொடர்புடைய இலங்கை மத்திய வங்கியினால் வழங்கப்பட்ட வழிகாட்டல்கள்.
- இலங்கை பட்டயக் கணக்காளர் நிறுவனத்தினால் விநியோகிக்கப்பட்ட நிறுவன ஆளுகை மீதான சிறந்த நடைமுறைக் கோவை
- இலங்கை மத்திய வங்கியினால் வழங்கப்பட்ட நிறுவன ஆளுகை மீதான 2007 இன் 12 ஆம் இலக்க வங்கிச் சட்டப் பணிப்புரை

நிதிக் கூற்றுக்கள் மற்றும் வெளிப்படுத்தல்களைத் தயாரிக்கையில் பயன்படுத்திய வடிவங்கள் இலங்கை மத்திய வங்கியினால் விதந்துரைக்கப்பட்ட வடிவங்களுடன் இணங்கியிருந்தது. இவை கணக்கீட்டு நியமங்கள் (LKAS1) 'நிதிக் கூற்றுக்களை எடுத்துரைத்தல்' இனது வெளிப்படுத்தல் தேவைப்பாடுகளுடனும் இணங்கியிருந்தது. குழு காலாண்டு அடிப்படையில் அதன் பாவனையாளர்களுக்கு நிதியியல் பெறுபேறுகளை எடுத்துரைக்கின்றது.

முக்கிய கணக்கீட்டுக் கொள்கைகள் குழுவினால் நிலையாகப் பிரயோகிக்கப்பட்டன. முக்கிய கணக்கீட்டுக் கொள்கைகளும் உயர் நிலைத் தீர்மானங்கள் மற்றும் சிக்கல்களில் ஈடுபடுத்திய மதிப்பீடுகளும் வங்கியின் வெளியகக் கணக்காய்வாளர்கள் மற்றும் சபை கணக்காய்வுக் குழுவுடன் கலந்துரையாடப்பட்டன. ஒப்பீட்டுத் தகவல்கள், நடைமுறை எடுத்துரைத்தல் மற்றும் முக்கிய மாறுபாடு என ஏதாவது இருப்பின் அவற்றுடன் இணங்குவதற்கு அவசியமானவிடத்து மீள் வகைப்படுத்தப்பட்டு வெளிப்படுத்தப்பட்டுள்ளதூடன் விளக்கப்பட்டுமுள்ளன.

இவ்வாண்டறிக்கையில் உள்ளடக்கப்பட்டுள்ள நிதிக் கூற்றுக்கள், முக்கிய கணக்கீட்டுக் கொள்கைகள் மற்றும் ஏனைய நிதித் தகவல்கள் மீளாய்வுக்குட்பட்ட காலத்தின் போது குழுவினது நிதி நிலைமைகள், தொழிற்பாடு மற்றும் காசுப் பாய்ச்சல்களின் பெறுபேறுகள் தொடர்பில் அனைத்து முக்கிய விடயங்களையும் நியாயமாக எடுத்துரைக்கின்றது என நாம் எமது அறிவுக்கு எட்டிய வரையில் உறுதி செய்கின்றோம். குழு தொடர்ச்சியான தொழிற்பாட்டுக்கு போதிய வளங்களைக் கொண்டுள்ளது என்றும் இந் நிதிக் கூற்றுக்களைத் தயாரித்தலில் தொடர்ந்தியங்கும் எண்ணக் கரு பிரயோகிக்கப்பட்டது என்றும் நாம் உறுதி செய்கின்றோம்.

வங்கியினதும் அதன் துணை நிறுவனத்தினதும் உள்ளகக் கட்டுப்பாடுகள் மற்றும் நடவடிக்கை முறைகளைத் தாபித்து அமுலாக்கிப் பேணுவதற்கு நாம் பொறுப்புடைமை கொண்டுள்ளோம். முன்னெடுக்கப்படும் அடிப்படை ஒன்றில் மீளாய்வு செய்யப்பட்டு மதிப்பீடு செய்யப்பட்டு சமகாலப்படுத்தப்படுகின்ற சொத்துக்களைப் பாதுகாத்தல், மோசடி அல்லது தவறுகள் அத்துடன் வேறேதேனும் ஒழுங்கீனங்களைத் தடுப்பதற்கும் கண்டுபிடிப்பதற்கும் அமைச்சுக்குத் தெரியப்படுத்தப்பட்ட குழு தொடர்பான முக்கிய தவறுகளை உறுதி செய்கின்ற செயற்றிறன் மிக்க உள்ளகக் கட்டுப்பாடுகளும் நடவடிக்கை முறைகளும் செயன் முறையிலுள்ளன என்பதை நாம் உறுதி செய்கின்றோம். எமது அறிவுக்கு எட்டிய வரையில் உள்ளகக் கட்டுப்பாடுகள் மற்றும் நடவடிக்கை முறைமைகளின் வடிவமைத்தல் அல்லது தொழிற்படுத்தலில் முக்கிய குறைபாடுகள் அல்லது பலவீனங்கள், இல்லையென்றும் மற்றும் முகாமைத்துவம் அல்லது ஏனைய ஊழியர்களுடன் தொடர்பான எதுவித மோசடியும் காணப்பட்டிருக்கவில்லையெனவும் நாம் உறுதிப்படுத்துகின்றோம். வங்கியின் உள்ளகக் கணக்காய்வாளர்களும் உள்ளகக் கட்டுப்பாடுகளும் மற்றும் நடைமுறைகளும் முரணின்றிப் பின்பற்றப்படுகின்றன என்பதை உறுதி செய்வதற்காக காலத்துக்குக் காலம் மீளாய்வுகளை நடாத்துகின்றனர். நிதி அறிவித்தல் தொடர்பில் உள்ளகக் கட்டுப்பாடு மீதான பணிப்பாளர்களின் கூற்று இந்த ஆண்டறிக்கையின் 190 ஆம் பக்கத்தில் தரப்பட்டுள்ளது. வங்கியினால் ஏற்றுக் கொள்ளப்பட்ட உள்ளகக் கட்டுப்பாட்டின் செயற்றிறன் பற்றி கணக்காய்வாளர் தலைமை அதிபதி கணக்காய்வினை மேற்கொண்டதுடன் 192 ஆம் பக்கத்தில் வழங்கப்பட்ட தகுதியற்ற அபிப்பிராயமொன்றை வழங்கியுள்ளார்.

**பொது முகாமையாளர்/பிரதம நிறைவேற்று அதிகாரி மற்றும் பிரதிப் பொது முகாமையாளர் (நிதியும் திட்டமிடலும்) ஆகியோரின் பொறுப்புடைமைக் கூற்று**

வங்கியினதும் அதன் துணை நிறுவனத்தினதும் நிதிக் கூற்றுக்கள் முறையே கணக்காய்வாளர் தலைமை அதிபதியினாலும், ஏனஸ்ட் அன்ட் யங் பட்டயக் கணக்காளர்களினாலும் கணக்காய்வு செய்யப்பட்டன. வங்கியின் திரட்டிய நிதிக் கூற்றுக்கள் மீதான கணக்காய்வாளர் தலைமை அதிபதியின் அறிக்கை இவ்வாண்டறிக்கையின் 195 ஆம் பக்கத்தில் தரப்பட்டுள்ளது. வங்கியின் சபைக் கணக்காய்வுக் குழு ஏனைய பணிகளுக்கு மத்தியில் அனைத்து உள்ளகக் கணக்காய்வு மற்றும் பரிசோதனை நிகழ்ச்சித் திட்டங்கள், உள்ளகக் கட்டுப்பாட்டு முறைமைகளினதும் நடவடிக்கை முறைகளினதும் வினைத் திறனையும் மீளாய்வு செய்ததுடன் முக்கிய கணக்கீட்டுக் கொள்கைகளையும் மீளாய்வு செய்துள்ளன. அத்துடன், அவர்களது நியதிச்சட்ட ஒழுங்குபடுத்தல் தேவைப்பாடுகளைக்கைக் கொண்டமை பற்றிய விபரங்கள் இவ் வாண்டறிக்கையின் 139 முதல் 141 வரையான பக்கங்களில் சபைக் கணக்காய்வுக் குழு அறிக்கையில் தரப்பட்டுள்ளன. முழுமையான சுயாதீனத் தன்மையினை உறுதி செய்வதற்காக கணக்காய்வாளர் தலைமை அதிபதியும், உள்ளகக் கணக்காய்வாளர்களும் ஏதேனும் முக்கிய விடயம் பற்றி கலந்துரையாடுவதற்கு, சபைக் கணக்காய்வுக் குழு உறுப்பினர்களுடன் தொடர்பு கொள்வதற்கு முழுமையான சுதந்திரத்துடன் அடையும் வழியினைப் பெற்றுள்ளனர். எனினும், ஏதேனும் உள்ளகக் கட்டுப்பாட்டு மற்றும் கணக்கீட்டு முறைமையினால் ஏற்பாடு செய்யப்பட்ட உத்தரவாதத்தினை மதிப்பளிப்பதில் இனங்காணப்பட வேண்டிய இயற்கையான கட்டுப்பாடுகள் காணப்படுகின்றன.

இதனை எமது அறிவுக்கு எட்டிய வரையில் உறுதி செய்கின்றோம்.

- வங்கியும் தொகுதியும் அனைத்து ஏற்புடைய சட்டங்கள் மற்றும் ஒழுங்கு விதிகள் அத்துடன் வழிகாட்டல்கள் என்பவற்றுடன் இணங்கியொழுகியதுடன், நிதிக் கூற்றுக்களின் குறிப்பு 45 இல் 289 ஆம் பக்கத்தில் வெளிப்படுத்தப்பட்டுள்ளவை தவிர குழுவிற்கு எதிராக வழக்காடல்கள் எதுவும் காணப்படவில்லை.
- பொருண்மையான இணங்குவிப்பற்ற தன்மைகள் எதுவும் காணப்படவில்லை
- வங்கி மற்றும் தொகுதி மூலமான அனைத்து வரிகள், தீர்வைகள், அறவீடுகள் மற்றும் நியதிச் சட்டக் கொடுப்பனவுகள் அனைத்தும் அத்துடன் வங்கியினதும் தொகுதியினதும் ஊழியர்கள் சார்பில் 2016 டிசம்பர் 31 இல் கொடுப்பனவு செய்யத்தக்க அனைத்து பங்களிப்புக்கள், அறவீடுகள் மற்றும் வரிகள் என்பன செலுத்தப்பட்டுள்ளன. அல்லது தேவையான போது உரிய ஏற்பாடுகள் செய்யப்பட்டுள்ளன.

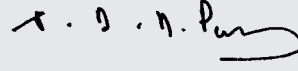

**எஸ்.டி.என். பெரேரா**

பொது முகாமையாளர்/பிரதம நிறைவேற்று அதிகாரி



**கே.பி. விஜயரத்ன**

பிரதிப் பொது முகாமையாளர்  
(நிதியும் திட்டமிடலும்)

2017 மார்ச் 28

கொழும்பு

## கணக்காய்வாளர் தலைமை அதிபதி திணைக்களம்



### විගණකාධිපති දෙපාර්තමේන්තුව கணக்காய்வாளர் தலைமை அதிபதி திணைக்களம் AUDITOR GENERAL'S DEPARTMENT



මගේ අංකය  
எனது இல. } எம்பி/எல்/என்எஸ்பி/எம்ஏ/2016  
My No. }

ඔබේ අංකය  
உமது இல. }  
Your No. }

දිනය  
திகதி } 2017 மார்ச் 30  
Date }

தலைவர்

தேசிய சேமிப்பு வங்கி

**தேசிய சேமிப்பு வங்கியினதும் அதன் துணைக் கம்பனியினதும் 2016 திசம்பர் 31 இல் முடிவடைந்த ஆண்டிற்கான நிதிக்கூற்றுக்கள் மீதான கணக்காய்வாளர் தலைமை அதிபதியின் அறிக்கை** →

தேசிய சேமிப்பு வங்கியினதும் ('வங்கி') மற்றும் அதன் துணைக் கம்பனியினதும் ('தொகுதி') 2016 திசம்பர் 31 இல் உள்ளவாறான நிதி நிலைமைக் கூற்றுக்கள் மற்றும் அத்திகதியில் முடிவடைந்த ஆண்டிற்கான விரிவான வருமானக் கூற்றுக்கள், உரிமை மூலதனத்தில் மாற்றங்கள் கூற்றுக்கள், காசுப்பாய்ச்சல் கூற்றுக்கள் மற்றும் முக்கியமான கணக்கீட்டுக் கொள்கைகளினதும் ஏனைய விளக்கத் தகவல்களினதும் பொழிப்புக்களை உள்ளடக்கிய 2016 திசம்பர் 31இல் முடிவடைந்த ஆண்டிற்கான நிதிக்கூற்றுக்களும் ஒன்றிணைந்த நிதிக்கூற்றுக்களும் இலங்கை சனநாயக சோசலிசக் குடியரசு அரசியலமைப்பின் 154 (1) ஆம் உறுப்புரையிலுள்ள ஏற்பாடுகளுக்கு இணங்க எனது பணிப்பின் கீழ் கணக்காய்வு செய்யப்பட்டன. துணைக் கம்பனியின் நிதிக்கூற்றுக்கள் உரிய துணைக் கம்பனியின் உறுப்பினர்களால் நியமிக்கப்பட்ட பொதுத் தொழிலிலுள்ள பட்டயக் கணக்காளர் நிறுவனமொன்றால் கணக்காய்வு செய்யப்பட்டது.

**நிதிக்கூற்றுக்களுக்கான முகாமைத்துவத்தின் பொறுப்பு**

இந்நிதிக்கூற்றுக்களை இலங்கை கணக்கீட்டு நியமங்களுக்கு இணங்க தயாரித்து நியாயமாகச் சமர்ப்பித்தல் மற்றும் மோசடி அல்லது தவறுகளின் காரணமாக ஏற்படக்கூடிய பொருண்மையான பிறழ் கூற்றுக்களிலிருந்து விடுபட்ட நிதிக் கூற்றுக்களைத் தயாரிப்பதற்கு அவசியமானதென முகாமைத்துவம் நிர்ணயிக்கின்ற அத்தகைய உள்ளகக் கட்டுப்பாடுகள் என்பவற்றிற்கு முகாமைத்துவம் பொறுப்பாக உள்ளது.

**கணக்காய்வாளரின் பொறுப்பு**

எனது கணக்காய்வின் அடிப்படையில் இந்நிதிக் கூற்றுக்களின் மீது அபிப்பிராயம் தெரிவிப்பது எனது பொறுப்பாகும். இலங்கை கணக்காய்வு நியமங்களுக்கு இணங்க எனது கணக்காய்வின் நான் மேற்கொண்டேன். ஒழுக்கநெறி வேண்டுகளுடன் நான் இணங்கி நடப்பதனையும் நிதிக்கூற்றுக்கள் பொருண்மையான பிறழ் கூற்றுக்கள் அற்றவையா என்பதற்கான நியாயமான உறுதிப்பாட்டைப் பெற்றுக் கொள்வதற்கு கணக்காய்வு திட்டமிட்டு மேற்கொள்ளப்படுவதனையும் இந் நியமங்கள் வேண்டுகின்றன. நிதிக்கூற்றுக்களிலுள்ள தொகைகளையும் வெளிப்படுத்தல்களையும் பற்றிய கணக்காய்வுச் சான்றுகளைப் பெற்றுக் கொள்வதற்கான செயற்பாட்டு நடைமுறைகளில் கணக்காய்வு ஈடுபடுகின்றது. மோசடி அல்லது தவறுகள் காரணமாக நிதிக்கூற்றுக்களின் பொருண்மையான பிறழ் கூற்று ஆபத்தின் மதிப்பீட்டினை உள்ளடக்கும் கணக்காய்வாளரின் தீர்மானம் மீது தெரிவு செய்யப்பட்ட நடைமுறைகள் தங்கியுள்ளன. அந்த ஆபத்தினை மதிப்பீடு செய்கையில் சந்தர்ப்பத்திற்குப் பொருத்தமான கணக்காய்வு நடைமுறைகளை வடிவமைக்கும் வகையில் வங்கியின் நிதிக்கூற்றுக்களைத் தயாரித்தல் மற்றும் நியாயமாகச் சமர்ப்பித்தலுக்குரிய உள்ளகக் கட்டுப்பாடுகளை கணக்காய்வாளர்

கருத்தில் கொள்கின்றாரேயன்றி வங்கியின் உள்ளகக் கட்டுப்பாடுகளின் விளைத்திறனின் மீது அபிப்பிராயம் தெரிவிக்கும் நோக்கத்திற்காக அல்ல. முகாமைத்துவத்தினால் பயன்படுத்திய கணக்கீட்டுக் கொள்கைகளின் பொருத்தமான தன்மையினையும் முகாமைத்துவத்தினால் மேற்கொண்ட கணக்கீட்டு மதிப்பீடுகளின் நியாயத் தன்மையினையும் மதிப்பாய்வு செய்தல், அத்துடன் நிதிக்கூற்றுக்களின் ஒட்டுமொத்தச் சமர்ப்பித்தலினை மதிப்பாய்வு செய்தல் என்பவற்றினையும் கணக்காய்வு உள்ளடக்கியுள்ளது.

எனது கணக்காய்வு அபிப்பிராயத்திற்கான அடிப்படை ஒன்றினை வழங்குவதற்கு போதியளவும், பொருத்தமானதுமான கணக்காய்வுச் சான்றுகளை நான் பெற்றுக்கொண்டுள்ளேன் என நான் நம்புகிறேன்.

**அபிப்பிராயம் - வங்கி**

வங்கியின் 2016 திசம்பர் 31 இல் உள்ளவாறான நிதி நிலைமையினையும் அத்திகதியில் முடிவடைந்த ஆண்டிற்கான அதனது நிதிசார் செயலாற்றலினையும் காசுப்பாய்ச்சலினையும் இலங்கை கணக்கீட்டு நியமங்களுக்கு இணங்க நிதிக்கூற்றுக்கள் உண்மையாகவும் நியாயமாகவும் தருகின்றன என்பது எனது அபிப்பிராயமாகும்.

**அபிப்பிராயம் - தொகுதி**

வங்கியினதும் அதன் துணைக் கம்பனியினதும் 2016 திசம்பர் 31இல் உள்ளவாறான நிதி நிலைமையினையும் அத்திகதியில் முடிவடைந்த ஆண்டிற்கான அதனது நிதிசார் செயலாற்றலையும் காசுப்பாய்ச்சலையும் இலங்கை கணக்கீட்டு நியமங்களுக்கு இணங்க ஒருங்கிணைந்த நிதிக்கூற்றுக்கள் உண்மையாகவும் நியாயமாகவும் தருகின்றன என்பது எனது அபிப்பிராயமாகும்.

**ஏனைய சட்டரீதியான மற்றும் பிரமாணரீதியான தேவைப்பாடு மீதான அறிக்கை**

1988 இன் 30 ஆம் இலக்க வங்கி அதிகாரச்சட்டம் மற்றும் பின்னரான திருத்தங்களின் மூலம் வேண்டப்பட்ட தகவல்கள் இந்நிதிக் கூற்றுக்களில் வெளிப்படுத்தப்பட்டிருந்தன.

**பாராளுமன்றத்திற்கான அறிக்கை**

அரசியலமைப்பின் 154(6) ஆம் உறுப்புரையிலுள்ள ஏற்பாடுகளின் பிரகாரம் பாராளுமன்றத்திற்கான எனது அறிக்கை காலக்கிரமத்தில் பட்டியல்படுத்தப்படும்.

**எச்.எம். காமினி விஜேசிங்ஹ**

கணக்காய்வாளர் தலைமை அதிபதி

## முழுமையான வருமானக் கூற்று

டிசம்பர் 31இல் முடிவடைந்த ஆண்டுக்கானது	குறிப்பு	வங்கி			தொகுதி		
		2016 ரூ. '000	2015 ரூ. '000	மாற்றம் %	2016 ரூ. '000	2015 ரூ. '000	மாற்றம் %
<b>மொத்த வருமானம்</b>	3	<b>87,399,144</b>	79,282,222	10	<b>88,038,610</b>	79,890,224	10
வட்டி வருமானம்		<b>86,390,039</b>	78,128,498	11	<b>87,142,784</b>	78,747,364	11
கழிக்குக: வட்டிச் செலவு		<b>60,923,221</b>	51,145,994	19	<b>61,453,898</b>	51,486,547	19
<b>தேறிய வட்டி வருமானம்</b>	4	<b>25,466,818</b>	26,982,504	(6)	<b>25,688,886</b>	27,260,817	(6)
கட்டணம் மற்றும் தரகு வருமானம்		<b>650,164</b>	475,374	37	<b>651,160</b>	477,214	36
கழிக்குக: கட்டணம் மற்றும் தரகு செலவினங்கள்		<b>137,432</b>	111,135	24	<b>140,122</b>	112,109	25
<b>தேறிய கட்டணம் மற்றும் தரகு வருமானம்</b>	5	<b>512,732</b>	364,239	41	<b>511,038</b>	365,105	40
வர்த்தகப்படுத்தலிருந்தான இலாபம்/(நட்டம்)	6	<b>(39,270)</b>	297,847	(113)	<b>(136,897)</b>	301,417	(145)
இலாபம் அல்லது நட்டம் ஊடாக நியாய பெறுமதி நியமிக்கப்பட்ட நிதியியல் சாதனங்களிலிருந்தான தேறிய இலாபம்/நட்டம்	7	-	-	-	-	-	-
நிதியியல் முதலீடுகளிலிருந்து தேறிய இலாபம்/(நட்டம்)	8	<b>40,923</b>	27,838	47	<b>40,923</b>	27,838	47
ஏனைய தொழிற்பாட்டு வருமானம் (தேறிய)	9	<b>357,288</b>	352,665	1	<b>340,640</b>	336,391	1
<b>மொத்த தொழிற்பாட்டு வருமானம்</b>		<b>26,338,490</b>	28,025,094	(6)	<b>26,444,590</b>	28,291,568	(7)
கழிக்குக: கடன்களும் ஏனைய நட்டங்களுக்கும்மான பெறுமதி குறைப்பு	10	<b>(99,693)</b>	2,139,553	(105)	<b>(99,693)</b>	2,139,553	(105)
<b>தேறிய தொழிற்பாட்டு வருமானம்</b>		<b>26,438,183</b>	25,885,541	2	<b>26,544,283</b>	26,152,015	1
<b>கழிக்குக: செலவினங்கள்</b>							
ஆளணிச் செலவினங்கள்	11	<b>6,235,370</b>	5,910,552	5	<b>6,266,515</b>	5,937,068	6
ஏனைய செலவினங்கள்	12	<b>4,108,538</b>	4,504,120	(9)	<b>4,068,918</b>	4,469,936	(9)
<b>பெறுமதி சேர்க்கப்பட்ட வரி (பெ.சே.வ) மற்றும் தேச நிர்மாண வரிக்கு தே.நி.வ. முன்னரான செயற்பாட்டு இலாபம்</b>		<b>16,094,275</b>	15,470,869	4	<b>16,208,850</b>	15,745,011	3
கழிக்குக: நிதியியல் பணிகள் மீதான பெறுமதி சேர் வரி		<b>2,405,618</b>	2,062,246	17	<b>2,423,091</b>	2,092,524	16
நிதிச் சேவைகள் மீதான தே.நி.வ.		<b>385,670</b>	374,954	3	<b>388,482</b>	380,456	2
<b>பெறுமதி சேர்க்கப்பட்ட வரி மற்றும் தேச - நிர்மாண வரிக்கு பின்னரான தொழிற்பாட்டு இலாபம்</b>		<b>13,302,987</b>	13,033,669	2	<b>13,397,277</b>	13,272,031	1
<b>வருமான வரிக்கு முன்னரான இலாபம்</b>		<b>13,302,987</b>	13,033,669	2	<b>13,397,277</b>	13,272,031	1
கழிக்குக: வருமான வரிச் செலவினம்	13	<b>3,805,271</b>	4,361,355	(13)	<b>3,834,995</b>	4,439,799	(14)
<b>ஆண்டிற்கான இலாபம்</b>		<b>9,497,716</b>	8,672,314	10	<b>9,562,282</b>	8,832,232	8
<b>பகிர்ந்தளிக்கத் தக்க இலாபம்:</b>							
வங்கியின் பங்கு மூலதன உரிமையாளர்களுக்கு		<b>9,497,716</b>	8,672,314	10	<b>9,562,282</b>	8,832,232	8
<b>ஆண்டிற்கான இலாபம்</b>		<b>9,497,716</b>	8,672,314	10	<b>9,562,282</b>	8,832,232	8
<b>இலாபம் மீதான பங்கொன்றின் உழைப்பு</b>							
சாதாரண பங்கொன்றின் அடிப்படை வருவாய் (ரூ.)	14	<b>29.68</b>	27.10	10	<b>29.88</b>	27.60	8
சாதாரண பங்கொன்றிற்கான குன்றிய வருவாய் (ரூ.)		<b>29.68</b>	27.10	10	<b>29.88</b>	27.60	8
<b>ஆண்டிற்கான இலாபம்</b>		<b>9,497,716</b>	8,672,314	10	<b>9,562,282</b>	8,832,232	8

## முழுமையான வருமானக் கூற்று

டிசம்பர் 31இல் முடிவடைந்த ஆண்டுக்கானது	குறிப்பு	வங்கி			தொகுதி		
		2016 ரூ.'000	2015 ரூ.'000	மாற்றம் %	2016 ரூ.'000	2015 ரூ.'000	மாற்றம் %
<b>வரி நீங்கலாக ஏனைய அனைத்தையும் உள்ளடக்கிய வருமானம்</b>							
<b>வருமானக் கூற்றில் மீள வகைப்படுத்தப்பட வேண்டிய ஏனைய அனைத்தையும் உள்ளடக்கிய வருமானம்</b>							
காசுப் பாய்ச்சல் காப்பு மீதான தேறிய இலாபம்/(நட்டம்)		(137,256)	144,610	(195)	(137,256)	144,610	(195)
விற்பனைக்கு கிடைக்கத்தக்க நிதியியல் சொத்துக்களின் மீள் அளவீட்டின் மீதான தேறிய இலாபம்/(நட்டம்)		(299,996)	456,740	(166)	(402,955)	277,639	(245)
விற்பனைக்கு கிடைக்கத்தக்க நிதியியல் சொத்துக்களின் விற்பனை மீது வருமானக் கூற்றுக்கு மாற்றப்பட்ட நியாய மதிப்பீட்டு வருவாய்கள்		46,952	(24,297)	293	46,952	(24,297)	293
<b>வருமானக் கூற்றில் மீள வகைப்படுத்தப்பட வேண்டிய ஏனைய அனைத்தையும் உள்ளடக்கிய மொத்த வருமானம்</b>		<b>(390,300)</b>	<b>577,053</b>	<b>(168)</b>	<b>(493,259)</b>	<b>397,952</b>	<b>(224)</b>
<b>வருமானக் கூற்றில் மீள வகைப்படுத்தப்படக் முடியாத ஏனைய அனைத்தையும் உள்ளடக்கிய வருமானம்</b>							
சொத்து, பொறித்தொகுதி மற்றும் உபகரணங்களின் மீள் மதிப்பீடு மீதான தேறிய இலாபம்/(நட்டம்)		-	1,231,119	(100)	-	1,231,119	(100)
ஓய்வூதிய நன்மைத் திட்டம் மீதான ஆயுட் கணிப்பீடு இலாபம்/(நட்டம்)		2,379,307	(452,002)	626	2,379,640	(451,624)	627
<b>வருமானக் கூற்றில் மீள வகைப்படுத்தப்படக் முடியாத ஏனைய அனைத்தையும் உள்ளடக்கிய மொத்த வருமானம்</b>		<b>2,379,307</b>	<b>779,117</b>	<b>205</b>	<b>2,379,640</b>	<b>779,495</b>	<b>205</b>
<b>வரி நீங்கலாக ஆண்டிற்கான அனைத்தையும் உள்ளடக்கிய வருமானம்</b>		<b>1,989,007</b>	<b>1,356,170</b>	<b>47</b>	<b>1,886,381</b>	<b>1,177,447</b>	<b>60</b>
<b>ஆண்டிற்கான அனைத்தையும் உள்ளடக்கிய மொத்த வருமானம்</b>		<b>11,486,723</b>	<b>10,028,484</b>	<b>15</b>	<b>11,448,663</b>	<b>10,009,679</b>	<b>14</b>
<b>பகிர்ந்தளிக்கப்படுவதற்கு:</b>							
வங்கியின் பங்குடமையாளர்கள்		11,486,723	10,028,484	15	11,448,663	10,009,679	14
<b>ஆண்டிற்கான அனைத்தையும் உள்ளடக்கிய மொத்த வருமானம்</b>		<b>11,486,723</b>	<b>10,028,484</b>	<b>15</b>	<b>11,448,663</b>	<b>10,009,679</b>	<b>14</b>

205 முதல் 310 வரையான பக்கங்களில் காட்டப்பட்டுள்ள நிதிக் கூற்றுக்களுக்கான குறிப்புகள் இந் நிதிக் கூற்றுகளை முழுமையாக்கும் பகுதிகளாகும்.

## நிதி நிலைமைக் கூற்று

டிசம்பர் 31இல் உள்ளவாறு	குறிப்பு	வங்கி			தொகுதி		
		2016 ரூ.'000	2015 ரூ.'000	மாற்றம் %	2016 ரூ.'000	2015 ரூ.'000	மாற்றம் %
<b>சொத்துக்கள்</b>							
காசும் காசுக்கு சமனானவைகள்	16	4,619,699	3,240,253	43	4,627,629	3,247,469	42
மத்திய வங்கியுடனான மீதிகள்	17	-	-	-	477	729	(35)
வங்கிகளிலுள்ள இருப்புகள்	18	19,013,572	12,626,509	51	19,013,572	12,626,509	51
பெறுதி நிதியியல் சாதனங்கள்	19	2,728,445	3,735,284	(27)	2,728,445	3,735,284	(27)
வர்த்தகப்படுத்தலுக்காக வைக்கப்பட்டுள்ள ஏனைய நிதியியல் சொத்துக்கள்	20	20,290,588	13,542,721	50	27,303,207	17,804,872	53
இலாபம் அல்லது நட்டத்தின் ஊடாக நியாய மதிப்பீட்டில் நியமிக்கப்பட்ட நிதியியல் சொத்துக்கள்	21	-	-	-	-	-	-
வங்கிகளுக்கான கடன்கள் மற்றும் வருமதிகள்	22	31,834,072	23,717,823	34	31,834,072	23,735,825	34
ஏனைய வாடிக்கையாளர்களுக்கான கடன்களும் வருமதிகளும்	23	291,976,942	248,032,842	18	291,178,121	248,037,737	17
நிதியியல் முதலீடுகள் - விற்பனைக்கு கிடைக்கத் தக்கதாக உள்ளவை	24	6,227,764	4,385,767	42	8,122,516	6,407,037	27
நிதியியல் முதலீடுகள் - முதிர்ச்சி அடையும் வரை வைக்கப்பட்டுள்ளவை	25	505,824,398	515,302,705	(2)	507,624,954	517,514,189	(2)
உப நிறுவனங்களில் முதலீடுகள்	26	150,000	150,000	-	-	-	-
ஆதனங்கள் பொறிகள் மற்றும் உபகரணங்கள்	27	7,119,651	6,967,070	2	7,121,823	6,969,292	2
அருவச் சொத்துக்கள்	28	157,271	57,857	172	157,271	57,857	172
பிற்போடப்பட்ட வரிச் சொத்துக்கள்	29	-	-	-	588	228	158
ஏனைய சொத்துக்கள்	30	21,761,440	16,320,181	33	21,890,777	16,347,180	34
<b>மொத்த சொத்துக்கள்</b>		<b>911,703,842</b>	848,079,011	8	<b>921,603,453</b>	856,484,208	8
<b>பொறுப்புகள்</b>							
வங்கிகளுக்கு செலுத்தப்பட வேண்டியவை	31	115,391	75,093	54	2,858,673	110,196	2,494
ஏனைய வாடிக்கையாளர்களுக்கு செலுத்தப்பட வேண்டியவை	32	657,280,315	595,775,709	10	657,280,315	595,775,709	10
ஏனைய கடன்பாடுகள்	33	207,039,909	207,025,525	0.01	212,629,427	213,703,431	(1)
நடப்பு வரிப் பொறுப்புகள்	34	-	-	-	17,153	99,409	(83)
பிற்போடப்பட்ட வரிப் பொறுப்புகள்	29	416,180	504,423	(17)	416,180	504,423	(17)
ஏனைய பொறுப்புகள்	34	8,600,056	12,274,434	(30)	8,608,506	12,286,296	(30)
துணையளிக்கப்பட்ட பொறுப்புகள்	35	6,006,411	-	100	6,006,411	-	100
<b>மொத்த பொறுப்புகள்</b>		<b>879,458,262</b>	815,655,184	8	<b>887,816,665</b>	822,479,464	8
<b>பங்கு மூலதனம்</b>							
ஒதுக்கப்பட்ட மூலதனம்/சாட்டப்பட்ட மூலதனம்	36	6,200,000	3,200,000	94	6,200,000	3,200,000	94
நியதிச் சட்ட ஒதுக்கு நிதியம்	37	2,522,467	2,047,581	23	2,522,467	2,047,581	23
பிடித்துவைக்கப்பட்ட உழைப்புகள்	38	2,379,307	-	100	3,708,614	1,285,911	188
ஏனைய ஒதுக்கங்கள்	38	21,143,806	27,176,246	(22)	21,355,707	27,471,252	(22)
தாய் கம்பனியின் உரிமையாளர்களது மொத்த பங்குகள்		32,245,580	32,423,827	(1)	33,786,788	34,004,744	(1)
<b>மொத்த பங்கு மூலதனம்</b>		<b>32,245,580</b>	32,423,827	(1)	<b>33,786,788</b>	34,004,744	(1)
<b>மொத்த பங்கு மூலதனம் மற்றும் பொறுப்புகள்</b>		<b>911,703,842</b>	848,079,011	8	<b>921,603,453</b>	856,484,208	8
<b>எதிர்பாராத பொறுப்புகள் மற்றும் கடப்பாடுகள்</b>	39	<b>24,970,060</b>	35,037,809	(29)	<b>24,970,060</b>	35,037,809	(29)

205 முதல் 310 வரையான பக்கங்களில் காட்டப்பட்டுள்ள நிதிக் கூற்றுக்களுக்கான குறிப்புகள் இந் நிதிக் கூற்றுக்களை முழுமையாக்கும் பகுதிகளாகும்.



**உறுதிப்படுத்தல்**

மேலே உள்ள நதிக் கூற்றுக்கள், 2016 டிசம்பர் 31 இல் உள்ளவாறு தேசிய சேமிப்பு வங்கியினதும் அதன் தொகுதியினதும் விவகாரங்களின் நிலை பற்றிய உண்மையான மற்றும் நியாயமான நோக்கொன்றினையும் முடிவுற்ற ஆண்டுக்கான அவற்றின் இலாபத்தினையும் தருகின்றன என்பதனை சான்றுறுதிப்படுத்துகின்றேன்.

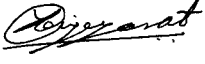
**கே.பி. விஜயரட்ன**

பிரதி பொது முகாமையாளர் (நிதியும் திட்டமிடலும்)

இந்நிதியியல் கூற்றுகளை தயாரித்தலுக்கும் எடுத்துரைத்தலுக்கும் பணிப்பாளர் சபை பொறுப்பானதாகும்.

சபைக்காகவும் சபை சார்பிலும் அனுமதிக்கப்பட்டு கையொப்பமிடப்பட்டது.



**அஸ்வின் த சில்வா**  
தலைவர்



**டி.எல்.பி.ஆர். அபேரத்ன**  
பணிப்பாளர்

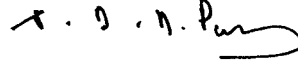

**எஸ்.டி.என். பெரேரா**  
பொது முகாமையாளர்/பிரதம நிறைவேற்று அதிகாரி

2017 மார்ச் 28

கொழும்பு

## பங்கு மூலதன மாற்றங்களின் கூற்று

வங்கி →

	ஒதுக்கப்பட்ட மூலதனம்/ சாட்டப்பட்ட மூலதனம் ரூ. '000	நியதிச்சட்ட ஒதுக்கு நிதி ரூ. '000	மீள் மதிப்பீட்டு ஒதுக்கம் ரூ. '000
<b>2015.01.01 இல் உள்ளவாறான மீதி</b>	3,200,000	1,874,135	2,065,446
2015ஆம் ஆண்டிற்கான இலாபம்	-	-	-
ஏனைய அனைத்தையும் உள்ளடக்கிய வருமானம் (வரி நீங்கலாக)	-	-	1,231,119
<b>ஆண்டிற்கான அனைத்தையும் உள்ளடக்கிய மொத்த வருமானம்</b>	-	-	1,231,119
<b>பங்கு மூலதன உரிமையாளர்களுடன் பங்கு மூலதனத்தில் நேரடியாக இனங்காணப்பட்ட கொடுக்கல் வாங்கல்</b>			
காலப்பகுதியில் ஒதுக்கங்களுக்கு மாற்றப்பட்டவை	-	173,446	-
திரட்டு நிதியம்/பங்கிலாபத்திற்கான பங்களிப்பு	-	-	-
தேசிய காப்புறுதி நம்பிக்கைப் பொறுப்பு நிதியத்திற்கான பங்களிப்பு	-	-	-
கோரப்படாத வைப்பு ஒதுக்குகள்	-	-	-
<b>பங்கு மூலதன உரிமையாளர்களுடனான மொத்த கொடுக்கல் வாங்கல்</b>	-	173,446	-
<b>2015.12.31இல் உள்ளவாறான மீதி</b>	3,200,000	2,047,581	3,296,565
2016ஆம் ஆண்டிற்கான இலாபம்	-	-	-
ஏனைய அனைத்தையும் உள்ளடக்கிய வருமானம் (வரி நீங்கலாக)	-	-	-
<b>ஆண்டிற்கான மொத்த அனைத்தையும் உள்ளடக்கிய வருமானம்</b>	-	-	-
<b>பங்கு மூலதன உரிமையாளர்களுடனான பங்கு மூலதனத்தில் நேரடியாக இனங்காணப்பட்ட கொடுக்கல் வாங்கல்கள்</b>			
காலப்பகுதியில் ஒதுக்கங்களுக்கு/ஒதுக்கங்களிலிருந்து மாற்றப்பட்டவை	-	474,886	-
திரட்டு நிதி - பங்கிலாபத்திற்கான/அறவீகங்களுக்கு பங்களிப்பு	-	-	-
தேசிய காப்புறுதி நம்பிக்கைப் பொறுப்பு நிதியத்திற்கான பங்களிப்பு	-	-	-
கோரப்படாத வைப்பு ஒதுக்குகள்/விநியோகிக்கப்பட்ட பங்கு மூலதனத்திற்கு மாற்றம்	3,000,000	-	-
<b>பங்கு மூலதன உரிமையாளர்களுடனான மொத்த கொடுக்கல் வாங்கல்கள்</b>	3,000,000	474,886	-
<b>2016.12.31இல் உள்ளவாறான மீதி</b>	6,200,000	2,522,467	3,296,565

## பங்கு மூலதன மாற்றங்களின் கூற்று

விற்பனைக்கான கிடைக்கத்தக்க ஒதுக்கம்	காசுப் பாய்ச்சல் காப்பு ஒதுக்கம்	ஏனைய ஒதுக்கங்கள்	பிடித்து வைக்கப்பட்ட உழைப்பு	மொத்த பங்கு மூலதனம்
ரூ. '000	ரூ. '000	ரூ. '000	ரூ. '000	ரூ. '000
1,199,419	(5,504)	13,886,361	-	22,219,861
-	-	-	8,672,314	8,672,314
432,443	144,610	-	(452,002)	1,356,170
432,443	144,610	-	8,220,312	10,028,484
-	-	5,163,102	(5,336,549)	-
-	-	-	(2,800,000)	(2,800,000)
-	-	-	(83,763)	(83,763)
-	-	3,059,246	-	3,059,246
-	-	8,222,348	(8,220,312)	175,483
1,631,862	139,106	22,108,709	-	32,423,827
-	-	-	9,497,716	9,497,716
(253,044)	(137,256)	-	2,379,307	1,989,007
(253,044)	(137,256)	-	11,877,023	11,486,723
-	-	(3,098,147)	2,623,262	-
-	-	-	(12,026,000)	(12,026,000)
-	-	-	(94,977)	(94,977)
-	-	(2,543,992)	-	456,008
-	-	(5,642,139)	(9,497,716)	(11,664,969)
1,378,818	1,850	16,466,570	2,379,307	32,245,580

தொகுதி →

	ஒதுக்கப்பட்ட மூலதனம்/ சாட்டப்பட்ட மூலதனம் ரூ. '000	நியதிச்சட்ட ஒதுக்கு நிதி ரூ. '000	மீள் மதிப்பீட்டு ஒதுக்கம் ரூ. '000
<b>2015.01.01 இல் உள்ளவாறான மீதி</b>	3,200,000	1,874,135	2,065,446
முன்னைய ஆண்டு சீராக்கல்கள்*	-	-	-
2015ஆம் ஆண்டிற்கான இலாபம்	-	-	-
ஏனைய அனைத்தையும் உள்ளடக்கிய வருமானம் (வரி நீங்கலாக)	-	-	1,231,119
<b>ஆண்டிற்கான அனைத்தையும் உள்ளடக்கிய மொத்த வருமானம்</b>	-	-	1,231,119
<b>பங்கு மூலதன உரிமையாளர்களுடன் பங்கு மூலதனத்தில் நேரடியாக இனங்காணப்பட்ட கொடுக்கல் வாங்கல்</b>			
காலப்பகுதியில் ஒதுக்கங்களுக்கு மாற்றப்பட்டவை	-	173,446	-
திரட்டு நிதியம்/பங்கிலாபத்திற்கான பங்களிப்பு	-	-	-
தேசிய காப்புறுதி நம்பிக்கைப் பொறுப்பு நிதியத்திற்கான பங்களிப்பு	-	-	-
கோரப்படாத வைப்பு ஒதுக்குகள்	-	-	-
<b>பங்கு மூலதன உரிமையாளர்களுடனான மொத்த கொடுக்கல் வாங்கல்</b>	-	173,446	-
<b>2015.12.31இல் உள்ளவாறான மீதி</b>	3,200,000	2,047,581	3,296,565
2016ஆம் ஆண்டிற்கான இலாபம்	-	-	-
ஏனைய அனைத்தையும் உள்ளடக்கிய வருமானம் (வரி நீங்கலாக)	-	-	-
<b>ஆண்டிற்கான மொத்த அனைத்தையும் உள்ளடக்கிய வருமானம்</b>	-	-	-
<b>பங்கு மூலதன உரிமையாளர்களுடனான பங்கு மூலதனத்தில் நேரடியாக இனங்காணப்பட்ட கொடுக்கல் வாங்கல்</b>			
காலப்பகுதியில் ஒதுக்கங்களுக்கு/ஒதுக்கங்களிலிருந்து மாற்றப்பட்டவை	-	474,886	-
திரட்டு நிதி - பங்கிலாபத்திற்கான/அறவீகளுக்கு பங்களிப்பு	-	-	-
தேசிய காப்புறுதி நம்பிக்கைப் பொறுப்பு நிதியத்திற்கான பங்களிப்பு	-	-	-
கோரப்படாத வைப்பு ஒதுக்குகள்/விநியோகிக்கப்பட்ட பங்கு மூலதனத்திற்கு மாற்றம்	3,000,000	-	-
<b>பங்கு மூலதன உரிமையாளர்களுடனான மொத்த கொடுக்கல் வாங்கல்</b>	3,000,000	474,886	-
<b>2016.12.31இல் உள்ளவாறான மீதி</b>	6,200,000	2,522,467	3,296,565

205 முதல் 310 வரையான பக்கங்களில் காட்டப்பட்டுள்ள நிதிக் கூட்டுறுக்கங்களுக்கான குறிப்புகள் இந் நிதிக் கூற்றுக்களை முழுமையாக்கும் பகுதிகளாகும்.

\* தயவு செய்து குறிப்பு 47.3. துணைக் கம்பனியின் முன்னைய ஆண்டு சீராக்கலைப் பார்க்கவும்.

## பங்கு மூலதன மாற்றங்களின் கூற்று

விற்பனைக்கான கிடைக்கத்தக்க ஒதுக்கம்	காசுப் பாய்ச்சல் காப்பு ஒதுக்கம்	ஏனைய ஒதுக்கங்கள்	பிடித்து வைக்கப்பட்ட உழைப்பு	மொத்த பங்கு மூலதனம்
ரூ. '000	ரூ. '000	ரூ. '000	ரூ. '000	ரூ. '000
1,199,419	(5,504)	15,541,616	-	23,875,116
-	-	-	(53,931)	(53,931)
-	-	-	8,832,232	8,832,232
253,342	144,610	-	(451,624)	1,177,447
253,342	144,610	-	8,326,676	9,955,747
-	-	3,981,955	(4,155,402)	-
-	-	-	(2,801,600)	(2,801,600)
-	-	-	(83,763)	(83,763)
-	-	3,059,246	-	3,059,246
-	-	7,041,201	(7,040,765)	173,883
1,452,761	139,106	22,582,817	1,285,911	34,004,744
-	-	-	9,562,282	9,562,282
(356,003)	(137,256)	-	2,379,640	1,886,381
(356,003)	(137,256)	-	11,941,922	11,448,663
-	-	(3,078,293)	2,603,408	-
-	-	-	(12,027,650)	(12,027,650)
-	-	-	(94,977)	(94,977)
-	-	(2,543,992)	-	456,008
-	-	(5,622,285)	(9,519,219)	(11,666,619)
1,096,758	1,850	16,960,532	3,708,614	33,786,788

## காசுப் பாய்ச்சல்கள் கூற்று

		வங்கி		தொகுதி	
		2016 ரூ. '000	2015 ரூ. '000	2016 ரூ. '000	2015 ரூ. '000
31 டிசம்பரில் முடிவுற்ற ஆண்டிற்கானது	குறிப்பு				
<b>செயற்பாட்டு நடவடிக்கைகளிலிருந்தான காசுப் பாய்ச்சல்கள்</b>					
வரிக்கு முன்னரான இலாபம்		<b>13,302,987</b>	13,033,669	<b>13,397,277</b>	13,272,031
<b>சீராக்கல்கள்:</b>					
வரிக்கு முன்னரான இலாபத்தில் அடங்கியுள்ள காசு அல்லாத விடயங்கள்	42	<b>1,153,639</b>	2,823,332	<b>1,271,628</b>	2,823,669
செயற்பாட்டு சொத்துக்களில் மாற்றங்கள்	43	<b>(54,762,416)</b>	(64,937,239)	<b>(56,499,933)</b>	(63,939,206)
செயற்பாட்டு பொறுப்புகளில் மாற்றங்கள்	44	<b>61,611,498</b>	43,511,318	<b>64,316,597</b>	42,937,915
வங்கிகளுடனான இருப்புகள்		<b>(6,387,063)</b>	(2,980,888)	<b>(6,387,063)</b>	(2,980,888)
வரையறை செய்யப்பட்ட நன்மைத் திட்டங்களுக்குச் செலுத்திய பங்களிப்பு		<b>(1,390,261)</b>	(649,054)	<b>(1,390,261)</b>	(649,054)
செலுத்திய வரி		<b>(3,893,514)</b>	(4,126,686)	<b>(4,005,853)</b>	(4,245,788)
செலுத்திய அதிட்ட வரி		-	(1,040,362)	-	(1,149,899)
தேசிய காப்புறுதி நம்பிக்கை நிதியத்திற்கான பங்களிப்பு		<b>(104,375)</b>	(89,949)	<b>(104,375)</b>	(89,949)
துணை நிறுவனங்களின் முதலீட்டிலிருந்து பெறப்பட்ட பங்கிலாபங்கள்		<b>(14,850)</b>	(14,400)	-	-
<b>தொழிற்பாட்டு நடவடிக்கைகளில் ஈட்டப்பட்ட தேறிய காசு</b>		<b>9,515,645</b>	(14,470,259)	<b>10,598,017</b>	(14,021,169)
<b>முதலீட்டு நடவடிக்கைகளிலிருந்தான காசுப் பாய்ச்சல்</b>					
ஆதனம், பொறிகள் மற்றும் உபகரணங்களின் கொள்வனவு		<b>(450,150)</b>	(480,395)	<b>(450,732)</b>	(482,067)
ஆதனம், பொறிகள் மற்றும் உபகரணங்களின் விற்பனையிலிருந்தான வருமானம்		<b>1,948</b>	913	<b>1,948</b>	913
விற்பனைக்காக உள்ளவற்றின் மீதான முதலீடுகளில் தேறிய (அதிகரிப்பு)/குறைவு		<b>(2,052,611)</b>	111,469	<b>(2,029,052)</b>	(2,087,902)
அருவச் சொத்துக்களின் தேறிய கொள்வனவு		<b>(134,926)</b>	(30,059)	<b>(134,926)</b>	(30,059)
கேரப்பாதா ஒதுக்கு நிதியத்தில் தேறிய (அதிகரிப்பு)/குறைவு		<b>456,008</b>	3,059,246	<b>456,008</b>	3,059,246
துணை நிறுவனங்களின் முதலீட்டிலிருந்து பெறப்பட்ட பங்கிலாபங்கள்		<b>14,850</b>	14,400	-	-
<b>முதலீட்டு நடவடிக்கைகளில் பயன்படுத்திய தேறிய காசு</b>		<b>(2,164,881)</b>	2,675,574	<b>(2,156,754)</b>	460,131
<b>நிதியிடல் நடவடிக்கைகளிலிருந்தான காசுப் பாய்ச்சல்</b>					
ஏனைய கடன்பாடுகள்		<b>14,384</b>	15,923,401	<b>(1,074,004)</b>	17,695,199
திரட்டு நிதியம்/பங்கிலாபத்துக்கான பங்களிப்பு		<b>(12,026,000)</b>	(2,800,000)	<b>(12,027,650)</b>	(2,801,600)
துணைப்படுகடன் விநியோகத்திலிருந்து விற்பனையிலிருந்தான வருமானம்		<b>6,000,000</b>	-	<b>6,000,000</b>	-
<b>நிதியிடல் நடவடிக்கைகளிலிருந்தான தேறிய காசு</b>		<b>(6,011,616)</b>	13,123,401	<b>(7,101,654)</b>	14,893,599
<b>காசு மற்றும் காசுக்கு சமனானவைகளின் தேறிய அதிகரிப்பு/(குறைவு)</b>		<b>1,339,148</b>	1,328,716	<b>1,339,610</b>	1,332,561
ஆண்டின் ஆரம்பத்தில் காசு மற்றும் காசுக்குச் சமனானவைகள்		<b>3,165,160</b>	1,836,444	<b>3,173,105</b>	1,840,544
<b>ஆண்டின் முடிவில் காசு மற்றும் காசுக்குச் சமனானவைகள்</b>		<b>4,504,308</b>	3,165,160	<b>4,512,715</b>	3,173,105
<b>காசு மற்றும் காசுக்கு சமனானவற்றின் இணக்கம்</b>					
கையிலுள்ள காசு		<b>691,527</b>	600,185	<b>691,537</b>	600,195
வங்கி மீதி		<b>3,881,589</b>	2,548,571	<b>3,889,509</b>	2,555,777
அழைப்பு மற்றும் குறுகிய அறிவித்தலில் உள்ள காசு		<b>46,583</b>	91,497	<b>46,583</b>	91,497
மத்திய வங்கியுடனான மீதிகள்		-	-	<b>477</b>	729
வங்கிகளுக்கு கொடுக்க வேண்டியவை - ஏனைய வசதிகள்		<b>(115,391)</b>	(75,093)	<b>(115,391)</b>	(75,093)
<b>ஆண்டின் முடிவில் காசு மற்றும் காசுக்குச் சமனானவைகள்</b>		<b>4,504,308</b>	3,165,160	<b>4,512,715</b>	3,173,105

205 முதல் 310 வரையான பக்கங்களில் காட்டப்பட்டுள்ள நிதிக் கூற்றுக்களுக்கான குறிப்புகள் இந் நிதிக் கூற்றுக்களை முழுமையாக்கும் பகுதிகளாகும்.

## நிதியியல் கூற்றுகளுக்கான குறிப்புகள்

### 1. அறிக்கையிடும் நிறுவனம் →

#### 1.1 நிறுவனத் தகவல்கள் →

தேசிய சேமிப்பு வங்கியானது, 1971 இன் தேசிய சேமிப்பு வங்கிச் சட்டத்தின் கீழ் 1972 இல் கூட்டிணைக்கப்பட்ட உரிமம் பெற்ற சிறப்பியல்பு வங்கியொன்றாவதுடன் இலங்கையில் அதன் அமைவிடத்தைக் கொண்டுள்ளது. வங்கியின் பதிவு செய்யப்பட்ட அலுவலகம், 'சேமிப்பகம்', இல. 255, காலி வீதி, கொழும்பு 03, இலங்கை என்ற முகவரியில் அமைந்துள்ளது.

2016 டிசம்பர் 31 அன்று உள்ளவாறு வங்கியின் ஆளணி 4,384 ஆக காணப்பட்டது. (2015 - 3,636)

வங்கியானது 250 கிளைகள், 2,858 பாடசாலை வங்கிக் கூறுகள் மற்றும் அதன் சேவை நிலையங்களில் 279 தன்னியக்க இயந்திரங்களையும் (ATM) கொண்டுள்ளதுடன், தனது முகவர் வலையமைப்பில் 651 அஞ்சல் அலுவலகங்கள், 3,410 உப அஞ்சல் அலுவலகங்கள் ஆகியவற்றைக் கொண்டுள்ளது.

#### 1.2 ஒருங்கிணைக்கப்பட்ட நிதியியல் கூற்றுகள் →

2016 டிசம்பர் 31 இல் முடிவுற்ற ஆண்டுக்கான ஒருங்கிணைக்கப்பட்ட நிதியியல் கூற்றுகள், வங்கியினையும் (தாய்க் கம்பனி) அதன் முழுமையான உரித்துடைய துணை நிறுவனமான வரையறுக்கப்பட்ட என்எஸ்பி நிதி முகாமைத்துவ கம்பனியினையும் உள்ளடக்குகின்றது.

வங்கியானது முழுமையாக இலங்கை அரசாங்கத்திற்கு உரித்தானதாகும். வங்கியே குழுமத்தின் இறுதி முடிவான தாய் நிறுவனமாகும்.

வங்கியினதும் அதன் துணை நிறுவனத்தினதும் நிதியியல் கூற்றுகள் டிசம்பர் 31 அன்று முடிவடைகின்ற பொதுவான நிதியியல் ஆண்டொன்றினை கொண்டுள்ளன.

ஒவ்வொரு ஆண்டும் பாராளுமன்றத்திற்குச் சமர்ப்பிப்பதற்கென டிசம்பர் 31இல் முடிவடைகின்ற பன்னிரண்டு மாத காலப்பகுதிக்கான "வங்கியினதும்" அதன் "தொகுதியினதும்" நிதியியல் கூற்றுகளை வங்கி தயாரிக்கும்.

#### 1.3 பிரதான செயற்பாடுகளும் தொழிற்பாடுகளின் தன்மையும் →

##### வங்கி

இலங்கை மக்கள் மத்தியியல் சேமிப்பினை ஊக்குவிப்பதும் அவ்வாறு திரட்டிய சேமிப்புகளை இலாபகரமாக முதலீடுவதும் வங்கியின் பிரதான செயற்பாடாக தொடர்ந்தும் இருந்து வந்தது. தேசிய சேமிப்பு வங்கியானது வைப்புகளை ஏற்றுக் கொள்ளல், நிறுவன

மற்றும் சில்லறை கடன், வரத்தக நிதியளித்தல், அரசாங்க கருத்திட்டங்களுக்கான கடன்கள், அடகுபிடித்தல், இணைய வங்கிச் சேவை மற்றும் குறுந்தகவல் வங்கிச் சேவை போன்ற பல்வேறு தீர்வுகளை வழங்குகின்றது.

#### துணை நிறுவனம்

வரையறுக்கப்பட்ட என்.எஸ்.பி. நிதி முகாமைத்துவ கம்பனி என்ற பெயரில் வங்கிக்கு முழுமையாக உரித்துடைய துணை நிறுவனமானது முதல்நிலை விநியோகத்தர் ஒருவராக அரசாங்க பிணையங்களை கையாழுவதில் ஈடுபட்டும் செயற்பட்டது.

#### 1.4 தயாரித்தல் அடிப்படை →

##### 1.4.1 இணக்கக் கூற்று

நிதி நிலைமைக் கூற்று, அனைத்தும் அடங்கிய வருமானக் கூற்று, பங்கு மூலதன மாற்றக் கூற்று, காசுப்பாய்ச்சல் கூற்று மற்றும் நிதியியல் கூற்றுக்களுக்கான குறிப்புகள் என்பவற்றை உள்ளடக்குகின்ற வங்கியினதும் தொகுதியினதும் நிதியியல் கூற்றுக்கள், இலங்கை பட்டயக் கணக்காளர்கள் நிறுவனத்தினால் வெளியிடப்பட்ட நியமங்களுக்கமைவாக (LKASs மற்றும் SLFRSs) தயாரிக்கப்பட்டு எடுத்துரைக்கப்படுவதுடன் 1988 இன் 30ஆம் இலக்க வங்கித் தொழில் சட்டத்தினால் தேவைப்படுத்தப்பட்ட தகவல்களுக்கும் அதனைத் தொடர்ந்த திருத்தங்களுக்கும் இணங்கி காணப்படுகின்றன. காசுப்பாய்ச்சலில் காணப்படும் தகவல்களுக்கானவை தவிர இந் நிதியியல் கூற்றுகள் கணக்கீட்டின் திரளுதல் அடிப்படையினை பின்பற்றி தயாரிக்கப்பட்டுள்ளன.

நிதியியல் கூற்றுக்களினை தயாரிக்கும் போது பயன்படுத்தப்பட்ட மாதிரிகளும் மற்றும் அவற்றில் மேற்கொள்ளப்பட்ட வெளிப்படுத்தல்-களும் உரிமம் வழங்கப்பட்ட சிறப்பியல்பு வங்கிகளின் ஆண்டுக்கான கணக்காய்வு செய்யப்பட்ட நிதியியல் கூற்றுக்களினை தயாரித்து சமர்ப்பித்தல் மற்றும் வெளியீடுதல் ஆகியவற்றிற்காக இலங்கை மத்திய வங்கியினால் குறித்துரைக்கப்பட்ட மாதிரிகளுடன் இணங்கி காணப்படுகின்றன.

##### 1.4.2 நிதியியல் கூற்றுகளுக்கான பொறுப்புடைமை

1971இன் 30ஆம் இலக்க தேசிய சேமிப்பு வங்கிச் சட்டத்தின் ஏற்பாடுகள் மற்றும் இலங்கை கணக்கீட்டு நியமங்கள் என்பவற்றிற்கமைவாக குழுவினதும் வங்கியினதும் நிதியியல் கூற்றுகளை தயாரித்து எடுத்துரைத்தல் பணிப்பாளர் சபையின் பொறுப்புடைமையாகும்.

### 1.4.3 நிதியல் கூற்றுகளுக்கான பணிப்பாளர்கள் சபையின் அங்கீகாரம்

2016 டிசம்பர் 31ஆம் திகதியுடன் முடிவற்ற ஆண்டுக்கான வங்கியினதும் குழுவினதும் நிதியியல் கூற்றுகள் 2017 பெப்ரவரி 28 அன்று பணிப்பாளர்கள் சபையினால் அனுமதிக்கப்பட்டு வெளியிடுவதற்காக அங்கீகரிக்கப்பட்டன.

### 1.4.4 அளவீட்டு அடிப்படை

நியாயப் பெறுமதியில் அளவிடப்பட்டுள்ள பின்வரும் முக்கிய விடயங்களுக்கானவை தவிர ஒருங்கிணைக்கப்பட்ட நிதியியல் கூற்றுகள், வரலாற்று கிரய அடிப்படையொன்றில் தயாரிக்கப்பட்டன.

- விற்பனைக்காக கிடைக்கத்தக்க முதலீடுகள்
- பெறுதி நிதியியல் சாதனங்கள்
- வர்த்தகத்திற்காக வைத்திருக்கப்பட்ட ஏனைய நிதியியல் சொத்துகள் மற்றும் பொறுப்புக்கள்
- இலாபம் அல்லது நட்டம் ஊடாக நியாயப் பெறுமதியில் நியமிக்கப்பட்ட நிதியியல் சொத்துக்கள் மற்றும் பொறுப்புக்கள்
- காணி மற்றும் கட்டிடங்கள்
- ஊழியர்களுக்காக வரையறுக்கப்பட்ட நன்மைப் பொறுப்புக்கள்

### 1.4.5 தொழிற்பாட்டு மற்றும் எடுத்துரைத்தல் நாணயம்

தொகுதி தொழிற்படுத்தும் அடிப்படை பொருளாதார சூழலின் நாணயமாகவுள்ள இலங்கை ரூபாவில் (ரூபா) ஒருங்கிணைக்கப்பட்ட நிதியியல் கூற்றுக்கள் எடுத்துரைக்கப்பட்டுள்ளதன் வேறு விதத்தில் குறிப்பிட்டாலன்றி அனைத்து பெறுமதிகளும் கிட்டிய ஆயிரம் ரூபாவிற்கு முழுமையாக்கப்பட்டுள்ளன.

### 1.4.6 நிதியல் கூற்றுக்களை எடுத்துரைத்தல்

நிதியியல் நிலைமைக் கூற்றில் எடுத்துரைக்கப்பட்டுள்ள வங்கியினதும் தொகுதியினதும் சொத்துகளும் பொறுப்புகளும் அவற்றின் தன்மைக்கேற்ப வகைப்படுத்தப்பட்டுள்ளதன் அவை தொடர்புடைய திரவத்தன்மை மற்றும் முதிர்வு விகிதங்களுக்கு ஏற்றவாறு அட்டவணைப்படுத்தப்பட்டுள்ளன. வங்கியினதும் தொகுதியினதும் சொத்துகளினதும் பொறுப்புகளினதும் முதிர்வு விகிதங்கள் பற்றிய பகுப்பாய்வொன்று குறிப்பு 49 இல் எடுத்துரைக்கப்பட்டுள்ளது.

இனங்காணப்பட்ட தொகைகளை ஈடுசெய்வதற்கான சட்ட ரீதியான உரிமை காணப்படுமிடத்து மாத்திரம் அத்துடன் தேறிய அடிப்படை ஒன்றில் தீர்ப்பளவு செய்வதற்கான நோக்கமொன்றும் உள்ளவிடத்து, அல்லது சமகாலத்தில் சொத்துக்கள் தேறுவதற்கு அல்லது பொறுப்பு தீர்ப்பளவு செய்வதற்கு நோக்கமொன்றும் உள்ளவிடத்து நிதி நிலைமைக் கூற்றில் நிதிச் சொத்துகளும் நிதிப் பொறுப்புகளும் ஈடுசெய்யப்பட்டு தேறிய தொகை அறிக்கையிடப்பட்டுள்ளது. கணக்கீட்டு

நியமம் அல்லது பொருள்கோடல் ஒன்றினால் வேண்டப்பட்டாலன்றி அல்லது அனுமதிக்கப்பட்டாலன்றி, அத்துடன் தொகுதியின் கணக்கீட்டு கொள்கைகளில் குறித்துரைத்து வெளியிடப்பட்டுள்ளவாறு வருமானக் கூற்றில் வருமானமும் செலவும் ஈடுசெய்யப்படவில்லை.

### 1.4.7 முக்கியத்துவமும் ஒன்றுசேர்தலும்

ஒரே வகையின் ஒவ்வொரு முக்கிய வகுப்பும் நிதியியல் கூற்றுக்களில் வேறாக எடுத்துரைக்கப்படுகின்றன. ஒரே வகையற்ற தன்மையுடைய அல்லது தொழிற்பாடுகள் கொண்ட விடயங்கள், 'நிதியியல் கூற்றுக்களை எடுத்துரைத்தல்' மீதான இலங்கை கணக்கீட்டு நியமம் - இ.க.நி. 1 இனால் அனுமதிக்கப்பட்டவாறு அவை முக்கியமற்றதாக காணப்படவில்லையெனின் வேறாக எடுத்துரைக்கப்படுகின்றன.

### 1.4.8 ஒப்பீட்டு தகவல்கள்

நடப்பு காலத்தின் நிதியியல் கூற்றுகள் பற்றிய புரிதலினை அதிகரிக்கும் பொருட்டும் காலங்களுக்கிடையிலான ஒப்பீட்டினை அதிகரிப்பதற்கும் அளவுசார், விளக்கம்சார், மற்றும் விவரணம்சார்ந்த தகவல்கள் உள்ளடங்கலாக ஒப்பீட்டுத் தகவல்கள், நிதியில் கூற்றுகளில் உள்ள முந்திய ஆண்டு தொடர்பிலும் வெளிப்படுத்தப்பட்டுள்ளன. சிறப்பாக எடுத்துரைப்பதற்கும் நடைமுறை ஆண்டின் எடுத்துரைத்தலுக்கு இனங்கக்கூடியவாறும் ஒப்பீட்டுத் தகவல்கள் அவசியமான இடங்களில் மீள்வகைப்படுத்தப்பட்டுள்ளன. 290 ஆம் பக்கத்தில் காணப்படும் நிதியியல் கூற்றுகளுக்கான குறிப்பு 47 இல் விபரங்கள் தரப்பட்டுள்ளன.

### 1.4.9 முக்கிய கணக்கீட்டு தீர்வுகளும் மதிப்பீடுகளும் ஊகங்களும்

இலங்கை கணக்கீட்டு நியமங்களுக்கமைவாக வங்கியினதும் தொகுதியினதும் நிதியியல் கூற்றுக்களை தயாரித்தலானது கணக்கீட்டு கொள்கைகளை பிரயோகிப்பதில் தாக்கத்தினை ஏற்படுத்துகின்ற அல்லது தாக்கம் செலுத்துகின்ற அத்துடன் சொத்துகள், பொறுப்புகள், வருமானம் மற்றும் செலவுகளின் அறிக்கையிடப்பட்ட தொகைகளில் தாக்கத்தினை ஏற்படுத்துகின்ற தீர்வுகள், மதிப்பீடுகள் மற்றும் ஊகங்களும் மேற்கொள்வதற்கு முகாமைத்துவத்தினை தேவைப்படுத்துகின்றது. உண்மைப் பெறுபேறுகள் இம்மதிப்பீடுகளிலிருந்து வேறுபடலாம்.

மதிப்பீடுகளும் அடிப்படையான ஊகங்களும் நிகழ்ந்து கொண்டிருக்கின்ற அடிப்படையில் மீளாய்வு செய்யப்படுகின்றன. மதிப்பீடுகள் மீளாயப்படுகின்ற காலத்திலும் அத்துடன் தாக்கத்தினைக் கொண்டிருக்கின்ற ஏதேனும் எதிர்கால காலப்பகுதியிலும் கணக்கீட்டு மதிப்பீடுகளுக்கான மீளாய்வுகள் இனங்காணப்படுகின்றன.

கணக்குகளில் மிக முக்கிய விளைவினைக் கொண்டுள்ள கணக்கீட்டு கொள்கை பிரயோகித்தலில் மதிப்பீடுதல், முக்கிய தீர்மானங்கள் மற்றும் ஊகங்களும் என்பனவற்றின் முக்கிய பகுதிகள் வங்கியினதும் தொகுதியினதும் நிதியியல் கூற்றுகளில் பின்வருமாறு இனங்காணப்பட்டுள்ளன.



#### 1.4.9.1 தொடர்ந்து இயங்கும் நிறுவனம்

வங்கியானது தொடர்ந்து இயங்கிக் கொண்டிருக்கும் நிறுவனமாக தொடர்ந்தும் இருப்பதற்கான தகைமையினை தொடர்ந்து கொண்டிருப்பதாக வங்கியின் பணிப்பாளர் சபை/முகாமைத்துவம் மதிப்பீட்டுள்ளதுடன் முன்னறிக்கின்ற எதிர்காலத்தில் வியாபார அலுவல்களை தொடர்ந்து நடாத்துவதற்கான மூல வளங்களைக் கொண்டிருப்பதாக திருப்தியடைகின்றது. மேலும், இயங்கும் நிறுவனமாக தொடர்ந்தும் செயற்படுவதற்கான தொகுதியின் தகைமையை குறிப்பிடத்தக்க சந்தேகம் எதனையும் ஏற்படுத்தக் கூடிய நிச்சயமின்மைகள் எவற்றையும் முகாமைத்துவம் அறிந்திருக்கவில்லை. எனவே, தொடர்ந்து இயங்கும் நிறுவனம் என்ற அடிப்படையில் நிதியியல் கூற்றுகள் தயாரிக்கப்பட்டுள்ளன.

#### 1.4.9.2 நிதியியல் சாதனங்களின் நியாயப் பெறுமதி

நிதி நிலைமைக் கூற்றில் பதிவுசெய்யப்பட்ட நிதிச் சொத்துகளினதும் நிதிப்பொறுப்புகளினதும் நியாயப் பெறுமதி தொழிற்படும் சந்தைகளிலிருந்து உருவாக்கப்பட முடியாதபோது கணித மாதிரிகளின் பயன்பாடு உள்ளடங்கலாக மதிப்பீட்டு நுட்பங்களைப் பயன்படுத்தி அவை தீர்மானிக்கப்படுகின்றன. இம்மாதிரிகளுக்கான உள்ளீடுகள் அனைகமாக அவதானிக்கப்படும் சந்தைத் தரவுகளிலிருந்து பெறப்படுவதாயினும், அவதானிக்கப்படும் சந்தைத் தரவுகள் கிடைக்காத நிலையில் நியாயப் பெறுமதியைத் தாழ்ப்பதற்கு தீர்ப்புகள் தேவைப்படுகின்றன.

நிதிச் சாதனங்களின் மதிப்பீட்டிற்காகவும் நியாயப் பெறுமதி அதிகார ஒழுங்கு என்பவற்றிற்கு பயன்படுத்தப்படும் முறையியல்கள் என்பன 305 ஆம் பக்கத்தில் நிதியியல் கூற்றுகளுக்கான குறிப்பு 51 இல் விரிவாக விளக்கப்பட்டுள்ளன.

#### 1.4.9.3 கடன்கள் மற்றும் வருமதிகள் மீதான பெறுமதிக் குறைப்பு நட்டங்கள்

வருமானக் கூற்றில் பெறுமதிக் குறைப்பு நட்டம் ஒன்று பதிவுசெய்யப்பட வேண்டுமா என்பதை மதிப்பீடு செய்வதற்கு ஒவ்வொரு அறிகையிடும் திகதியிலும் தொகுதி, அதன் தனிப்பட்டரீதியாக முக்கியமான கடன்கள் மற்றும் முற்பணங்களை மீளாய்வு செய்கின்றது. குறிப்பாக பெறுமதிக் குறைப்பு நட்டங்களைத் தீர்மானிக்கும் போது எதிர்கால காசுப்பாய்ச்சலின் தொகையையும் காலத்தையும் மதிப்பீடு செய்வதில் முகாமைத்துவ தீர்வுகள் தேவைப்படுகின்றன. இத்தகைய உத்தேச மதிப்பீடுகள் அநேக காரணிகளின் ஊகங்களை அடிப்படையாக கொண்டிருப்பதால் உண்மையான பெறுபேறுகள் வேறுபடலாம். அதன் விளைவாக, எதிர்காலத்தில் ஒதுக்கீட்டு மாற்றங்கள் செய்யப்படலாம்.

தனித்தனியாக மதிப்பீடு செய்யப்பட்ட பெறுமதிக் குறைப்பு தேவையில்லை என காணப்பட்ட கடன்களும் வருமதிகளும், மற்றும் தனித்தனியாக முக்கியமற்றவையான கடன்களும் வருமதிகளும் பின்னர் நியாயமான சான்றுகள் இருப்பினும் அவற்றின் விளைவுகளுக்கு

இன்னமும் சான்றுகள் கிடைக்காத ஏற்பட்ட நட்ட நிகழ்வுகளின் காரணமாக ஏற்படாடு தேவையா என்பனை நிர்ணயிப்பதற்கு ஒரே மாதிரியான இடர் தன்மைகளைக் கொண்ட வகைகளாக அவற்றை தொகுதிகளாக்குவதன் மூலம் கூட்டாக மதிப்பீடு செய்யப்படும். கூட்டு மதிப்பீடானது கடன்துறை (நிலுவை மட்டங்கள், கடன் பயன்பாடு, கூட்டு விகிதக் கடன் போன்றவை) இடர் அவதானிப்புக்கள் மற்றும் பொருளாதார தரவுகள் என்பவற்றின் தீர்ப்புக்கள் (வேலைவாய்ப்பு இன்மையின் மட்டங்கள், அசையாச் சொத்துக்களின் விலைகள், குறிகாட்டிகள், நாட்டின் இடர் மற்றும் வெவ்வேறு தனிப்பட்ட குழுக்களின் செயலாற்றல்கள் உள்ளடங்கலாக) என்பவற்றிலிருந்து தரவுகளைப் பெற்றுக் கொள்கின்றன.

நிதியியல் சொத்துகளின் பெறுமதிக்குறைப்பு பற்றி 213ஆம் பக்கத்தில் காணப்படும் குறிப்பு 2.3.6 இல் மேலும் கலந்துரையாடப்பட்டுள்ளது.

#### 1.4.9.4 விற்பனைக்காக கிடைக்கத்தக்க நிதியியல் முதலீடுகளின் பெறுமதிக் குறைப்பு

விற்பனைக்கான முதலீடுகளாக வகைப்படுத்தப்பட்ட அதன் படுகடன் பிணையங்கள் அவை மதிப்புக் குறைந்துள்ளனவா என்பதை கணிப்பிடுவதற்கு ஒவ்வொரு அறிக்கையிடும் திகதியிலும் குழு அவற்றை மீளாய்வு செய்கின்றது. கடன்கள் மற்றும் முற்பணங்களின் தனிப்பட்ட மதிப்பீடுகளுக்கு பிரயோகிக்கப்படுவதையொத்த அதே விதமான தீர்வுகளை இது வேண்டுகின்றது.

விற்பனைக்கான பங்கு மூலதன முதலீடுகளின் மீதான மாற்றங்கள் அவற்றின் கிரயத்திற்கு கீழான நியாயப் பெறுமதியில் குறிப்பிடத்தக்க அல்லது நீண்ட வீழ்ச்சியொன்று காணப்படும்போது தொகுதி பெறுமதிக் குறைப்பினை பதிவுசெய்கின்றது. 'குறிப்பிடத்தக்க' அல்லது 'நீண்ட' என்ற பதங்களின் கருத்து பற்றி நிர்ணயித்தல் தீர்ப்பினை வேண்டுகின்றது. இத்தீர்ப்பினை மேற்கொள்ளும்போது முதலீட்டின் நியாயப் பெறுமதியானது அதன் கிரயத்தினை விட குறைவாக காணப்படுவதற்கான ஏனைய காரணிகள், வரலாற்று பங்கு விலை அசைவுகள் மற்றும் காலம் என்பவற்றிற்கு மத்தியில் குழு மதிப்பீடு செய்கின்றது.

#### 1.4.9.5 ஆதனம், பொறித் தொகுதி மற்றும் உபகரணங்களின் மீள் விலைமதிப்பு

வங்கியினதும் தொகுதியினதும் நிரந்தர காணி மற்றும் கட்டடங்கள் மீள்விலைமதிப்பிடப்பட்ட தொகைகளில் பிரதிபலிக்கின்றன. இலங்கை கணக்கீட்டு நியமம் (SLFRS-13) "நியாயப் பெறுமதி அளவீடு" இந்நியதிகளின்படி நிரந்தரக் காணியினதும் கட்டடங்களினதும் நியாயப் பெறுமதியினை நிர்ணயித்தலுக்காக தொகுதி சுயாதீன தொழில்சார் விலை மதிப்பீட்டாளர்களை ஈடுபடுத்தியது.

நிரந்தர காணியினதும் கட்டடங்களினதும் நியாயப் பெறுமதியினை நிர்ணயிப்பதற்கு பயன்படுத்தப்படும் முறைகளும் முக்கிய ஊகங்களும் நிதியியல் கூற்றுகளுக்கான குறிப்பு 2.4 இல் மேலும் விளக்கப்பட்டுள்ளன.

#### 1.4.9.6 ஆதனம் பொறித்தொகுதி மற்றும் உபகரணம் என்பவற்றின் பயன்பாட்டு ஆய்வுக்காலம்

ஒவ்வொரு அறிக்கையிடும் திகதியிலும் ஆதனம் பொறித்தொகுதி மற்றும் உபகரணம் என்பவற்றின் மிஞ்சிய பெறுமதி, பயன்மிக்க ஆய்வுக்காலம் மற்றும் பெறுமானத் தேய்வு முறைகளை தொகுதி மீளாய்கின்றது. இப்பெறுமதிகளினதும் விகிதங்களினதும் முறைகளினதும் மதிப்பீடுகளில் முகாமைத்துவத் தீர்வு பிரயோகிக்கப்படுகின்றது. ஆதலால் அவை நிச்சயமற்ற தன்மைக்கு உட்படுத்தப்பட்டவையாகும்.

#### 1.4.9.7 பிற்போடப்பட்ட வரிச் சொத்து

வரிச் சொத்து எதிர்கால வரிவிதிக்கத்தக்க இலாபம் கிடைக்கப்பெறுகின்ற அத்தகைய வரி இழப்புகள் பயன்படுத்தக்கூடியதாகவிருக்கும் என்பதற்கெதிராக இது நிகழும் என்ற ரீதியில் வரி இழப்புகளுடன் தொடர்புபட்டு பிற்போடப்பட்ட வரி சொத்துகள் இனங்காணப்பட்டுள்ளன. எதிர்கால வரி திட்டமிடல் மூலோபாயங்களுடன் சேர்த்து எதிர்கால வரி விதிக்கத்தக்க இலாபங்கள் நிகழக்கூடிய காலம் மற்றும் மட்டம் என்பதனை அடிப்படையாகக் கொண்டு இனங்காணப்படக்கூடிய பிற்போடப்பட்ட வரிச் சொத்து தொகையினை நிர்ணயிப்பதற்கு தீர்ப்பு தேவைப்படுத்துகின்றது.

#### 1.4.9.8 வரையறை செய்யப்பட்ட நல கடப்பாடுகள்

வரையறை செய்யப்பட்ட நலத் திட்டங்களின் கிரயமும் அவற்றின் கடப்பாடுகளின் தற்போதைய பெறுமதிகளும் கணிப்பீட்டு பெறுமதிகளை பயன்படுத்தி நிர்ணயிக்கப்பட்டுள்ளன. கணிப்பீட்டு மதிப்பீடானது கழிவு விகிதங்கள், சொத்துகள் மீதான வருவாயில் எதிர்பார்க்கப்பட்ட விகிதங்கள், எதிர்கால சம்பள அதிகரிப்புகள், இறப்பு விகிதங்கள் மற்றும் எதிர்கால ஓய்வூதிய அதிகரிப்புகள் என்பன பற்றிய துணியுகளை மேற்கொள்வதனை ஈடுபடுத்துகின்றது.

பொருத்தமான கழிவு விகிதத்தினை நிர்ணயிக்கும்போது முகாமைத்துவமானது வரையறுக்கப்பட்ட நலக் கடப்பாடுகளின் எதிர்பார்க்கப்பட்ட காலத்திற்கு நேரொத்த புறச்செருகல் முதிர்வுகளுடனான இலங்கை அரசாங்கத்தின் முறிகளின் வட்டி விகிதங்களை முகாமைத்துவம் கருத்திற் கொள்கின்றது.

இறப்பு வீதமானது பகிரங்கமாக கிடைக்கத்தக்க இறப்பு வீத அட்டவணைகளை அடிப்படையாக கொண்டமைந்துள்ளது. எதிர்கால சம்பள அதிகரிப்புகளும் ஓய்வூதிய அதிகரிப்புகளும் எதிர்பார்க்கப்பட்ட எதிர்கால பணவீக்க விகிதங்களையும் வங்கியின் எதிர்பார்க்கப்பட்ட எதிர்கால சம்பள அதிகரிப்பு வீதத்தையும் அடிப்படையாக கொண்டமைந்துள்ளன.

இத்திட்டங்களின் நீண்டகால தன்மையின் காரணமாக அத்தகைய மதிப்பீடுகள் குறிப்பிடத்தக்க நிச்சயமின்மைக்கு உட்படுத்தப்பட்டுள்ளன.

#### 1.4.9.9 ஏற்பாடுகள், கடமைப்பொறுப்புகள் மற்றும் எதிர்பாரா செலவுகள்

தொகுதியானது சாதாரண வியாபார நடவடிக்கைகளில் அதற்கெதிரான சட்டக்கோரிக்கைகளை பெறுகின்றது. ஏற்பாடுகளை மேற்கொள்வதில் ஏதேனும் பின்தொடர்கின்ற உரிமைக் கோரிக்கை நேரிடக்கூடியதற்கேற்ப முகாமைத்துவம் தீர்ப்புகளை மேற்கொள்கின்றது. பொருளாதார நலன்களின் வெளிப்பாய்ச்சல் தொகை சாத்தியமாக காணப்படுவதனால் சட்டக்கோரிக்கைகளை முடிவுறுத்தும் காலம் நிச்சயமற்றதாகவுள்ளது. காலம் குறித்தலும் செலவும் தொடர்புடைய சட்ட நியாயாதிக்கத்தில் காணப்படும் உரிய செயன்முறையிலேயே இறுதியாக தங்கியிருக்கின்றன.

## 2. முக்கிய கணக்கீட்டு கொள்கைகள் →

கீழ் குறித்துரைக்கப்பட்டுள்ள கணக்கீட்டு கொள்கைகள் வேறு வகையில் எடுத்துக்காட்டப்பட்டால் அன்றி இந்நிதியில் கூற்றுக்களில் எடுத்துரைக்கப்பட்ட அனைத்து காலங்களுக்கும் முரண்பாடின்றி பிரயோகிக்கப்பட்டுள்ளன. வங்கியினது கணக்கீட்டு கொள்கைகளுள் பொருத்தமான இடங்களில் தொகுதிக் குழுமங்களினால் முரண்பாடின்றி பிரயோகிக்கப்பட்டுள்ளதன் ஏதேனும் மாறுபாடுகள் அதற்கிணங்க வெளிப்படுத்தப்பட்டுள்ளன.

### 2.1 திரட்டுதலுக்கான அடிப்படை →

வங்கியினதும் தொகுதியினதும் நிதியியல் கூற்றுக்கள், வங்கியினதும் அதன் துணை நிறுவனத்தினதும் நிதியியல் கூற்றுக்களை SLFRS 10 “திரட்டிய நிதியியல் கூற்றுக்கள்” மற்றும் LKAS 27 – ‘வேறான நிதியியல் கூற்றுக்கள்’ ஆகிய நியதிகளுக்கமைவாக உள்ளடக்குகின்றன.

#### 2.1.1 துணை நிறுவனம்

துணை நிறுவனத்தின் நிதியியல் கூற்றுக்கள் வங்கிக்கு கட்டுப்பாடு மாற்றப்பட்ட திகதியிலிருந்தும் முழுமையாக திரட்டப்பட்டுள்ளதுடன் அத்தகைய கட்டுப்பாடு நிறுத்தப்படும் திகதி வரை திரட்டப்படுதல் தொடர்ந்தும் மேற்கொள்ளப்படும். ஏதேனும் நிறுவனமொன்றின் அதன் செயற்பாடுகளிலிருந்து நலன்களைப் பெறுவதற்காக நிதியியல் மற்றும் தொழிற்படுத்தல் கொள்கைகளை ஆளுவதற்கு வங்கிக்கு அதிகாரம் உள்ளவரை கட்டுப்படுத்தல் நிலைத்திருக்கும். திரட்டுதல் நோக்கத்திற்கான வங்கியின் துணை நிறுவனத்தின் நிதியியல் கூற்றுக்கள் தேசிய சேமிப்பு வங்கியைப் போன்று அதே அறிக்கையிடும் காலத்திற்காக ஒரேமாதிரியான கணக்கீட்டு கொள்கைகளை பயன்படுத்தி தயாரிக்கப்பட்டுள்ளன.

### 2.1.2 திரட்டுதலின் மீது இல்லாதொழிக்கப்பட்ட கொடுக்கல் வாங்கல்கள்

குழுக்களுள்ளான கொடுக்கல் வாங்கல்களிலிருந்து விளைகின்ற அனைத்து குழுக்களுக்கிடையிலான மீதிகள், வருமானம் மற்றும் செலவுகள் அத்துடன் தேறாத பெறுகைகள் மற்றும் நட்டங்கள் என்பன திரட்டிய நிதியியல் கூற்றுகள் தயாரிக்கின்ற போது முழுமையாக இல்லாதொழிக்கப்பட்டன.

### 2.2 வெளிநாட்டு நாணய கொடுக்கல் வாங்கல்களும் மீதிகளும் →

கொடுக்கல் வாங்கல் நடைபெற்ற திகதியில் நிலவிய நாணயமாற்று வீதத்தைப் பயன்படுத்தி அனைத்து வெளிநாட்டு நாணயங்களும் இலங்கையில் செயற்படும் நாணயமான இலங்கை ரூபாவிற்கு மாற்றப்படுகின்றன.

அறிக்கையிடும் திகதியில் வெளிநாட்டு நாணயத்தில் வகைப்படுத்தப்பட்ட நாணய சொத்துகளும் பொறுப்புகளும் அறிக்கையிடும் அத் திகதியில் ஆளுகின்ற நடுத்தர நாணயமாற்று வீதத்தினைப் பயன்படுத்தி இலங்கை ரூபாய்களில் மீள்நாணயமாற்றம் செய்யப்பட்டுள்ளன. நாணய விடயங்களில் தீர்ப்பளவில் ஏற்படும் அனைத்து செலாவணி வேறுபாடுகளும் அல்லது ஆரம்பத்தில் அவை பதிவுசெய்யப்பட்டவற்றிலிருந்து வேறுபட்ட விகிதத்தில் நாணய விடயங்களை மாற்றும்போதும் அவை ஏற்பட்ட காலப்பகுதியில் வருமானக் கூற்றில் இனங்காணப்பட்டுள்ளன.

வெளிநாட்டு நாணயத்தில் வரலாற்று ரீதியான கிரயத்தில் அளவீடு செய்யப்படும் நாணயமல்லாத விடயங்கள், ஆரம்பக் கொடுக்கல் வாங்கல் செய்யப்பட்ட திகதிகளின் நாணய மாற்று வீதத்தினை பயன்படுத்தி மாற்றம் செய்யப்படும். வெளிநாட்டு நாணயத்தில் உண்மைப் பெறுமதியில் அளவீடு செய்யப்பட்ட நாணயமல்லாத விடயங்கள், உண்மைப் பெறுமதி நிர்ணயிக்கப்பட்ட திகதியிலான நாணய மாற்று வீதங்களை பயன்படுத்தி மாற்றம் செய்யப்படும்.

வெளிநாட்டு நாணய வங்கி தொழில் அலகின் நிதி நிலைமைக் கூற்றானது, அறிக்கையிடும் திகதியிலான நடுத்தர செலாவணி வீதத்தில் இலங்கை ரூபாய்களுக்கு மாற்றப்பட்டது. வெளிநாட்டு நாணய வங்கி தொழில் அலகின் கொடுக்கல் வாங்கல்கள் மேற்குறித்த கொள்கைக்கு அமைவாக பதிவுசெய்யப்பட்டுள்ளதுடன் ஏற்பட்ட இலாபங்கள்/நட்டங்கள் வருமானக் கூற்றில் இனங்காணப்பட்டுள்ளன.

### 2.3 நதியியல் சாதனங்கள் →

#### 2.3.1 நதியியல் சாதனங்கள் - ஆரம்ப இனங்காணல், வகைப்படுத்தல் மற்றும் அதனைத் தொடர்ந்த அளவீடு

##### i. இனங்காணப்பட்ட திகதி

அனைத்து நிதியியல் சொத்துகளும் பொறுப்புகளும் வர்த்தக திகதியில் அதாவது சாதனத்தின் ஒப்பந்தம் செய்யும் ஏற்பாடுகளின் ஒரு தரப்பினராக வங்கி ஆகுகின்ற திகதியில் ஆரம்பத்தில் இனங்காணப்படுகின்றன.

வர்த்தக திகதியிலிருந்து 3 நாட்களின் பின்னர் வருகின்ற தீர்ப்பளவு திகதியில் அரசாங்கப் பிணையங்கள் இனங்காணப்படுகின்றன. நிதிக் கூற்றுகள் தயாரிக்கையில் அறிக்கையிடும் திகதியில் இந்நிலைமை சரி செய்யப்படுகின்றது.

##### ii. நதியியல் சாதனங்களை இனங்காணலும் ஆரம்ப அளவீடும்

ஆரம்ப இனங்காணலில் நிதியியல் சாதனங்களை வகைப்படுத்தலானது நிதிச் சாதனங்கள் பெற்றுக் கொள்ளப்பட்டமைக்கான நோக்கம் மற்றும் முகாமைத்துவத்தின் எண்ணம் அத்துடன் அவற்றின் பண்புகள் என்பனவற்றைச் சார்ந்துள்ளது.

‘நிதியியல் சாதனங்கள்: இனங்காணலும் அளவீடும்’ மீதான இலங்கை கணக்கீட்டு நியமங்கள் LKAS 39 இற்கமைவாக இலாபம் அல்லது நட்டம் ஊடாக நியாயப் பெறுமதியில் பதிவு செய்யப்பட்ட நிதியியல் சொத்துகள் மற்றும் நிதியியல் பொறுப்புகள் என்ற விடயங்கள் தவிர நிதியியல் சாதனங்களை பெற்றுக் கொள்வதற்கு அல்லது வினியோகிப்பதற்கு நேரடியாக சாட்டத்தக்க அவற்றின் கொடுக்கல் வாங்கல் செலவுகளுடன் சேர்த்து நியாயப் பெறுமதியில் அனைத்து நிதியியல் சாதனங்களும் ஆரம்பத்தில் அளவிடப்படுகின்றன.

இலாபம் அல்லது நட்டம் ஊடாக நியாயப் பெறுமதியில் அமைந்த நிதியியல் சொத்துகள் மற்றும் நிதியியல் பொறுப்புகள் தொடர்பிலான கொடுக்கல் வாங்கல் செலவுகள், இலாபம் அல்லது நட்டம் ஊடாக கையாளப்பட்டுள்ளன.

### iii. 'முதலாம் நாள் இலாபம் அல்லது நட்டம்'

ஏனைய அவதானிக்கத்தக்க நடப்புச் சந்தையின் கொடுக்கல் வாங்கல்களின் உண்மைப் பெறுமதியிலிருந்து ஒரே சாதனத்துக்கான கொடுக்கல் வாங்கல் விலை வேறுபடும்போது அல்லது அவதானிக்கத்தக்க சந்தைகளிலிருந்தான தரவுகளை மட்டுமே உள்ளடக்கிய மாறிலிகளின் மதிப்பீட்டு நுட்பங்களின் அடிப்படையில் அமையும்போது அல்லது தொகுதியானது வருமானம் மற்றும் தனிப்பட்ட செலவுகளில் கொடுக்கல் வாங்கல் விலை மற்றும் உண்மைப் பெறுமதிக்கிடையிலான (முதலாம் நாளொன்றின் இலாபம் அல்லது நட்டம்) வேறுபாட்டினை உடனடியாக இனங்காண்கின்றது. அவதானிக்கப்பட முடியாத தரவுகளைப் பயன்படுத்தி உண்மைப் பெறுமதி தீர்மானிக்கப்படுமாயின் கொடுக்கல் வாங்கல் விலை மற்றும் மாதிரிப் பெறுமதிக்கிடையிலான வேறுபாடு அனைத்தையும் உள்ளடக்கிய வருமானக் கூற்றில் மட்டும் இனங்காணப்படும். இது உள்ளீடுகள் அவதானிக்கத்தக்கதாயிருக்கும்போது அல்லது அச்சாதனம் இனங்காணப்படாதிருக்கும் சந்தர்ப்பங்களிலேயே ஏற்படும். ஒரே மாதிரியாகப் பொருந்தக் கூடிய திட்டங்களின் கீழ் சலுகை வீதங்களில் ஊழியர்களுக்கு வழங்கப்பட்ட கடன்களைப் பொறுத்த வரையில் ஏற்படக் கூடிய 'முதலாம் நாள் இழப்பானது' ஊழியர்களின் எஞ்சியுள்ள சேவைக் காலப்பகுதி அல்லது கடன் திருப்பிச் செலுத்த வேண்டிய காலப்பகுதி ஆகிய இரண்டில் எது குறுகியதோ அதற்குப் பொருந்தக் கூடிய விளைவு வட்டி வீதங்களை பயன்படுத்துகின்றது.

### 2.3.2 நதியில் சொத்துகளின் வகைப்படுத்தலும் அதனைத் தொடர்ந்த அளவீடும்

நதியில் சொத்தொன்று, ஆரம்பத்தில் பின்வரும் வகுதிகளில் ஒன்றாக வகைப்படுத்தப்படுகின்றது.

- இலாபம் அல்லது நட்டம் ஊடாக நியாயப் பெறுமதியில் நிதியியல் சொத்துகள்

அ. வர்த்தகத்திற்காக பிடித்து வைக்கப்பட்ட நிதியியல் சொத்துகள்

ஆ. இலாபம் அல்லது நட்டம் ஊடாக நியாயப் பெறுமதியில் நியமிக்கப்பட்ட நிதியியல் சொத்துகள்.

- முதிர்வு நிதியியல் சொத்துகளுக்காக பிடித்து வைக்கப்பட்டவை
- கடன்களும் வருமதிகளும்
- விற்பனை நிதியியல் சொத்துகளுக்காக கிடைக்கத்தக்கவை

நதியில் சொத்துகளின் அதனைத் தொடர்ந்த அளவீடானது அவற்றின் வகைப்படுத்தலினை சார்ந்திருக்கின்றது.

நதியில் சொத்துகளின் வகைப்படுத்தல் மற்றும் அதனைத் தொடர்ந்த அளவீடு பற்றிய விரிவான பகுப்பாய்வு 230ஆம் பக்கத்தில் குறிப்பு 15இல் தரப்பட்டுள்ளது.

### 2.3.2.1 இலாபம் அல்லது நட்டம் ஊடாக நியாயப் பெறுமதியில் நதியில் சொத்துகள்

இலாபம் அல்லது நட்டம் ஊடாக நியாயப் பெறுமதியில் நிதியியல் சொத்துகள் என்பது வர்த்தகத்திற்காக பிடித்து வைக்கப்பட்ட நிதியியல் சொத்துகள் மற்றும் இலாபம் அல்லது நட்டம் ஊடாக நியாயப் பெறுமதியில் நியமிக்கப்பட்ட நிதியியல் சொத்துகள் என்பவற்றை உள்ளடக்குகின்றது.

#### (அ) வர்த்தகத்திற்காக பிடித்து வைக்கப்பட்ட நிதியில் சொத்துகள்

வர்த்தகத்திற்காக பிடித்து வைக்கப்பட்ட நிதியியல் சொத்துகள் பற்றி விபரங்கள் 239ஆம் பக்கத்தில் குறிப்பு 20இல் தரப்பட்டுள்ளன.

#### இலாபம் நட்டம் ஊடாக நியாயப் பெறுமதியில் பதிவு செய்யப்பட்ட பெறுதிகள்

இலாபம் அல்லது நட்டம் ஊடாக நியாயப் பெறுமதியில் பதிவுசெய்யப்பட்ட பெறுதிகள் பற்றி 235 ஆம் பக்கத்தில் குறிப்பு 19இல் கலந்துரையாடப்பட்டுள்ளது.

#### காப்பு சாதனங்களாக பயன்படுத்தப்படும் பெறுதிகள்

காப்பு சாதனங்களாக பயன்படுத்தப்படும் பெறுதிகள் பற்றிய விபரங்கள் 235ஆம் பக்கத்தில் காணப்படும் குறிப்பு 19 இல் தரப்பட்டுள்ளன.

#### (ஆ) இலாபம் அல்லது நட்டம் ஊடாக நியாயப் பெறுமதியில் பெறுமதி குறிக்கப்பட்ட நிதியில் சொத்துகள்

இலாபம் அல்லது நட்டம் ஊடாக நியாயப் பெறுமதியில் பெறுமதி குறிக்கப்பட்டதன் மீது ஆரம்ப இனங்காணலின் மேல் ஏதேனும் சொத்தினை தொகுதி குறித்திருக்கவில்லை.

### 2.3.2.2 முதிர்வுக்காக பிடித்து வைக்கப்பட்டுள்ள நிதி முதலீடுகள்

முதிர்வுக்காக பிடித்து வைக்கப்பட்டுள்ள நிதி முதலீடுகள் பற்றிய விபரங்கள் 252ஆம் பக்கத்தில் காணப்படும் குறிப்பு 25 இல் தரப்பட்டுள்ளன.

### 2.3.2.3 வங்கிக்கானதும் ஏனைய வாடிக்கையாளர்களுக்கும்மான கடன்களும் வருமதிகளும்

வங்கிக்கானதும் ஏனைய வாடிக்கையாளர்களுக்கும்மான கடன்களும் வருமதிகளும் பற்றிய விபரங்கள் 244 - 245ஆம் பக்கத்தில் காணப்படும் முறையே குறிப்பு 22, குறிப்பு 23 இல் தரப்பட்டுள்ளன.

(i) மீள்விற்பனை ஒப்பந்தங்களின் கீழ் கொள்வனவு செய்யப்படும் பிணையங்கள்

குறிப்பிட்ட ஓர் எதிர்காலத் திகதியில் மீள் விற்பனை செய்வதற்கான ஒப்பந்தங்களின் கீழ் கொள்வனவு செய்யப்பட்ட பிணையங்கள் நிலைமைக் கூற்றில் இனங்காணப்படவில்லை. தொகுதியானது உரித்துடைமையின் அனைத்து இடர்கள் மற்றும் வெகுமதியினை கணிசமான அளவில் கொண்டுள்ளது. ஒன்றுசேர்ந்த வட்டி உள்ளடங்கலாக கொள்வனவு செய்யப்பட்ட கைமாறுகள், தொகுதியினால் அளிக்கப்பட்ட கடன் ஒன்றாக கொடுக்கல் வாங்கலின் பொருளாதார பிரதிபலனை பிரதிபலிக்கின்ற 'மீள்விற்பனை ஒப்பந்தங்களின் கீழ் கொள்வனவு செய்யப்பட்ட பிணையங்கள்' இனும் நிதியியல் நிலைமைக் கூற்றில் பதிவுசெய்யப்பட்டுள்ளது. கொள்வனவு செய்யப்பட்ட மற்றும் மீள் விற்பனை விலைகளுக்கிடையிலான வேறுபாடு, 'தேறிய வட்டி வருமானத்தில்' பதியப்பட்டுள்ளதுடன் விளைவு வட்டி வீதத்தை பயன்படுத்தி ஒப்பந்தத்தின் ஆயுட்காலம் வரை திரட்டப்படுகின்றது.

மீள்விற்பனை ஒப்பந்தங்களின் கீழ் கொள்வனவு செய்யப்படும் பிணையங்கள் பற்றிய விபரங்கள் 244 - 245 ஆம் பக்கத்தில் காணப்படும் முறையே குறிப்பு 22, குறிப்பு 23 இல் தரப்பட்டுள்ளன.

#### 2.3.2.4 விற்பனைக்காக கிடைக்கத்தக்க நிதியியல் முதலீடுகள்

விற்பனைக்காக கிடைக்கத்தக்க நிதியியல் முதலீடுகள் 249ஆம் பக்கத்தில் காணப்படும் குறிப்பு 24 இல் தரப்பட்டுள்ளன.

#### 2.3.2.5 காசும் காசுக்கு சமமானவையும்

காசும் மற்றும் காசுக்கு சமமானவையும் பற்றிய விபரங்கள் 234ஆம் பக்கத்தில் காணப்படும் குறிப்பு 16 இல் தரப்பட்டுள்ளன.

#### 2.3.3 நிதியியல் பொறுப்புகளின் வகைப்படுத்தலும் அதனைத் தொடர்ந்த அளவீடும்.

தொகுதியானது ஆரம்பத்தில் அதன் நிதியியல் பொறுப்புகளை பின்வரும் வகுதிகள் ஒன்றினுள் வகைப்படுத்துவதை நிர்ணயிக்கின்றது.

- இலாபம் அல்லது நட்டம் ஊடாக நியாயப் பெறுமதியில் நிதியியல் பொறுப்புகள்:
- (அ) வர்த்தகத்திற்காக பிடித்து வைக்கப்பட்ட நிதியியல் பொறுப்புகள்
- (ஆ) இலாபம் அல்லது நட்டம் ஊடாக நியாயப் பெறுமதியில் நியமிக்கப்பட்ட நிதியியல் பொறுப்புகள்
- பெறுமதி குறைக்கப்பட்ட கிரயத்தில் நிதியியல் பொறுப்புகள்

நிதியியல் பொறுப்புகளின் அதனைத் தொடர்ந்த அளவீடானது அவற்றின் வகைப்படுத்தலில் சார்ந்திருக்கின்றது. தயவுசெய்து கீழே விவரிக்கப்பட்டுள்ள குறிப்புகள் 2.3.3.1 மற்றும் 2.3.3.2 ஐப் பார்க்க.

#### 2.3.3.1 இலாபம் அல்லது நட்டம் ஊடாக நியாயப் பெறுமதியில் நிதியியல் பொறுப்புகள்

இலாபம் அல்லது நட்டம் ஊடான நிதியியல் பொறுப்புகளானவை வர்த்தகத்திற்காக பிடித்து வைக்கப்பட்ட நிதியியல் பொறுப்புகள் மற்றும் இலாபம் அல்லது நட்டம் ஊடாக நியாயப் பெறுமதியில் ஆரம்ப இனங்காணலின் மீது நியமிக்கப்பட்ட நிதியியல் பொறுப்புக்களை உள்ளடக்குகின்றது. ஆரம்ப அடையாளப்படுத்தலினைத் தொடர்ந்து இலாபம் அல்லது நட்டம் ஊடாக நிதியியல் பொறுப்புகள், நியாயப் பெறுமதியில் அளவிடப்பட்டுள்ளன. அத்துடன் அங்கு காணப்படும் மாற்றங்கள், இலாபம் அல்லது நட்டத்தில் இனங்காணப்பட்டுள்ளன.

நிதியியல் பொறுப்புகள், அண்மைய காலத்தில் விற்பனை செய்தல் அல்லது மீள் கொள்வனவு செய்தல் நோக்கத்திற்காக அல்லது குறுகியகால இலாபம் அல்லது நிலையினைப் பெறுகின்ற ஒன்றிணைத்து முகாமை செய்யப்படுகின்ற தொகுதியொன்றின் பாகமொன்றாக வைக்கப்பட்டுள்ள நோக்கத்திற்காக பிரதானமாக பெற்றுக் கொள்ளப்பட்டிருக்குமெனில் வர்த்தகத்திற்காக பிடித்து வைக்கப்பட்டவையாக வகைப்படுத்தப்பட்டுள்ளன. இவ்வகுதி இலங்கை கணக்கீட்டு நியமம் - LKAS 39 (நிதியியல் சாதனங்கள்: இனங்காணலும் அளவீடும்) இனால் வரையறை செய்யப்பட்டவாறு காப்பு தொடர்புகளில் அடிப்படை மாற்று சாதனங்களாக பெயர் குறிக்கப்பட்டிருக்காத தொகுதியினால் ஒப்பந்தம் செய்யப்பட்ட பெறுமதி நிதியியல் சாதனங்களை உள்ளடக்குகின்றது.

வர்த்தகத்திற்காக பிடித்துவைக்கப்பட்ட பொறுப்புகள் மீதான வருவாய்கள் அல்லது நட்டங்கள், வருமானக் கூற்றில் இனங்காணப்பட்டுள்ளன.

தொகுதியானது இலாபம் அல்லது நட்டம் ஊடாக நியாயப் பெறுமதியில் உள்ளவாறு ஆரம்ப இனங்காணலின் மீது ஏதேனும் நிதியியல் பொறுப்புக்களை பெயர் குறித்திருக்கவில்லை.

#### 2.3.3.2 பெறுமதி குறைத்த கிரயத்தில் நிதியியல் பொறுப்புகள்

இலாபம் அல்லது நட்டம் ஊடாக நியாயப் பெறுமதியில் பெயர் குறிக்கப்படாத தொகுதியினால் விநியோகிக்கப்பட்ட நிதியியல் சாதனங்கள் என்பது 'வங்கிக்கு கிடைக்க வேண்டியவை', 'ஏனைய வாடிக்கையாளருக்கு கிடைக்க வேண்டியவை' 'மீள் கொள்வனவு ஒப்பந்தங்களின் கீழ் விற்பனை செய்யப்பட்ட பிணையங்கள்' மற்றும் 'விநியோகிக்கப்பட்ட படுகடன் அத்துடன் ஏனைய கடனாக்க' நிதியங்களின் கீழ் பொறுப்புக்களாக வகைப்படுத்தப்பட்டுள்ளன, நிலையான காசுத் தொகை ஒன்றின் பரிமாற்று ஒன்றின் மூலம் அல்லது விளைவு வட்டி வீத முறையினைப் பயன்படுத்தி பெறுமதி குறைக்கப்பட்ட செலவில் சொந்த பங்கு மூலதன பங்குகளில் நிலையான எண்ணிக்கை ஒன்றிற்கான மற்றுமொரு நிதியியல் சொத்து தவிர காசு அல்லது வேறு நிதியியல் சொத்துகளை உரிமையாளருக்கு விநியோகித்தல் அல்லது கட்டப்பட்டினை திருப்திப்படுத்துவதற்கான கடமைப்பாடு ஒன்றினை தொகுதி கொண்டுள்ள போது ஒப்பந்த உடன்படிக்கை விடயம் பெறுபேறுகளைத் தோற்றுவிக்கும்மிடத்து பொருத்தமானவாறு இது இடம் பெறும்.

ஆரம்ப இனங்காணலின் பின்னர் அத்தகைய நிதியியல் பொறுப்புகள் விளைவு வட்டி வீத முறையைப் பயன்படுத்தி பெறுமதி குறைக்கப்பட்ட கிரயத்தின் பொருண்மையாக அளவிடப்பட்டுள்ளன. வெளியீட்டின் மீதான ஏதேனும் கழிவு அல்லது கட்டுப்பணம் அத்துடன் விளைவு வட்டி வீதத்தின் முழுமையாக்கும் பாகமொன்றாக காணப்படுகின்ற ஏதேனும் கிரயங்களை கருத்திற் கொண்டு மதிப்புக் குறைக்கப்பட்ட கிரயம் கணிக்கப்பட்டுள்ளது. விளைவு வட்டி வீத மதிப்புக் குறைத்தலானது வருமானக் கூற்றில் 'வட்டிச் செலவுகளில்' உள்ளடக்கப்பட்டுள்ளது. பொறுப்புக்கள் அடையாளப்படுத்தப்படாமையே அதே போன்று விளைவு வட்டி வீத மதிப்புக் குறைத்தல் செயன்முறை ஊடாக காணப்படும்போது வருமானங்களும் நட்டங்களும் வருமானக் கூற்றில் இனங்காணப்பட்டுள்ளன.

(i) வங்கிக்கு கிடைக்க வேண்டியவை

வங்கிக்கு கிடைக்க வேண்டியவை பற்றிய விபரங்கள் 263ஆம் பக்கத்தில் குறிப்பு 31 இல் தரப்பட்டுள்ளன.

(ii) ஏனைய வாடிக்கையாளருக்கு கிடைக்க வேண்டியவை

ஏனைய வாடிக்கையாளருக்கு கிடைக்க வேண்டியவை பற்றிய விபரங்கள் 263 ஆம் பக்கத்தில் குறிப்பு 32 இல் தரப்பட்டுள்ளன.

(iii) மீள் கொள்வனவு ஒப்பந்தங்களின் கீழ் விற்பனை செய்யப்பட்ட பிணையங்கள்

மீள் கொள்வனவு ஒப்பந்தங்களின் கீழ் விற்பனை செய்யப்பட்ட பிணையங்கள் பற்றிய விபரங்கள் 265ஆம் பக்கத்தில் குறிப்பு 33இல் தரப்பட்டுள்ளன.

(iv) ஏனைய கடன் பாடுகள் - விநியோகிக்கப்பட்ட படுகடன் பிணையங்கள்

ஏனைய கடன் பெறுதல்கள் - விநியோகிக்கப்பட்ட ஏனைய படுகடன் பிணையங்கள் பற்றிய விபரங்கள் 265ஆம் பக்கத்தில் குறிப்பு 33இல் தரப்பட்டுள்ளன.

(v) துணைப் பொறுப்புகள்

'துணையளிக்கப்பட்ட பொறுப்புகள்' பற்றிய விபரங்கள் 277ஆம் பக்கத்தில் குறிப்பு 35 இல் தரப்பட்டுள்ளது.

**2.3.4 நிதியியல் சாதனங்களின் மீள் வகைப்படுத்தல்**

தொகுதியானது இலங்கை கணக்கீட்டு நியமம் - LKAS 39 'நிதியியல் சாதனங்கள்: இனங்காணலும் அளவீடும்' இனால் அனுமதிக்கப்பட்டவாறு பெறுதி நிதியியல் சொத்துகளை 'வர்த்தகத்திற்காக பிடித்துவைக்கப்பட்டவை' வகுதியிலிருந்து "விற்பனைக்காக கிடைக்கப்பெறுகின்றவை", 'கடன்கள் மற்றும் வருமதிகள், அல்லது 'முதிர்வுக்காக பிடித்து வைக்கப்பட்டவை' வகுதிகளுக்குள் மீள் வகைப்படுத்துகின்றது. சில சந்தர்ப்பங்களில், நிதியியல் சொத்துகளை 'விற்பனைக்காக கிடைக்கத்தக்கவை' வகுதியிலிருந்து 'கடன்கள் மற்றும் வருமதிகள்', 'வர்த்தகத்திற்காக பிடித்து வைக்கப்பட்டவை' அல்லது 'முதிர்வுக்காக பிடித்து வைக்கப்பட்டவை' வகுதியினுள் மீள் வகைப்படுத்துவதற்கும் தொகுதி அனுமதிக்கப்பட்டுள்ளது.

மீள் வகைப்படுத்தல்களானவை மீள் வகைப்படுத்தல் திகதியன்று நியாயப் பெறுமதியில் பதிவு செய்யப்பட்டுள்ளன, இது புதிய மதிப்புக் குறைக்கப்பட்ட செலவாக தோற்றம் பெறுகின்றது.

'விற்பனைக்காக கிடைக்கத்தக்க' வகுதியிலிருந்து மீள் வகைப்படுத்தப்பட்ட நிலையான முதிர்வு ஒன்றுடன் கூடிய நிதியியல் சொத்து ஒன்றிற்காக பங்கு மூலதனத்தில் இனங்காணப்பட்டுள்ள அச்சொத்து மீதான ஏதேனும் முந்திய வருவாய்கள் அல்லது நட்டங்கள் விளைவு வட்டி வீதத்தினை பயன்படுத்தி முதலீட்டின் எஞ்சியுள்ள ஆயுட்காலத்தின் மீதான இலாபம் அல்லது நட்டத்திற்கு மதிப்பு குறைக்கப்படுகின்றது. புதிய மதிப்பு குறைக்கப்பட்ட கிரயம் மற்றும் எதிர்பார்க்கப்பட்ட காசுப்பாய்ச்சல் என்பவற்றிற்கிடையிலான ஏதேனும் வேறுபாடு, விளைவு வட்டி வீதத்தினைப் பயன்படுத்தி சொத்தொன்றின் எஞ்சிய காலத்தின் மீது மதிப்பு குறைக்கப்பட்டுள்ளது.

நிதியியல் சொத்து ஒன்று நிலையான முதிர்ச்சி ஒன்றினைக் கொண்டிராத சந்தர்ப்பம் ஒன்றில் அத்தகைய நிதிச் சொத்துக்கள் விற்பனை செய்யப்படுகின்றபோது அல்லது விற்று அகற்றப்படும்போது இலாபத்தில் அல்லது நட்டத்தில் வருமானம் அல்லது நட்டம் இனங்காணப்பட்டுள்ளது. அதனைத் தொடர்ந்து சொத்து மதிப்புக் குறைப்பதற்கு நிர்ணயிக்கப்பட்டிருப்பின் பங்கு மூலதனத்தில் பதிவுசெய்யப்பட்ட அப்போதைய தொகை வருமானக் கூற்றிற்கு மீள் சுழற்சி செய்யப்பட்டுள்ளது.

பெறுதியற்ற வர்த்தக சொத்து ஒன்று அது கடன்கள் மற்றும் வருமதிகள் பற்றிய வரைவிலக்கணத்தினை நிறைவுசெய்யுமிடத்து அத்துடன் முன்னிகின்ற எதிர்காலத்திற்கு அல்லது முதிர்வு வரை நிதியியல் சொத்து ஒன்றினை தொகுதி பிடித்து வைப்பதற்கு குழுவானது நோக்கத்தினையும் இயலுமையினையும் கொண்டிருக்குமெனில் 'வர்த்தகத்திற்காக பிடித்து வைக்கப்பட்ட' வகுதியிலிருந்து 'கடன்கள் மற்றும் வருமதிகள்' வகுதியினுள் மீள் வகைப்படுத்தலாம். நிதியியல் சொத்து மீள் வகைப்படுத்தப்பட்டிருப்பின் அத்துடன் தொகுதி அதனைத் தொடர்ந்து அதன் அத்தகைய பணப் பெறுகைகளின் அதிகரிக்கப்பட்ட அறவீட்டுத் தன்மையின் விளைவொன்றாக எதிர்கால காசுப் பெறுகைகளின் மதிப்பீடுகளை அதிகரிக்குமாயின் அத்தகைய அதிகரிப்பின் விளைவு, மதிப்பீட்டு மாற்றத் திகதியிலிருந்து விளைவு வட்டி வீதத்திற்கான சீராக்கல் ஒன்றாக இனங்காணப்பட்டுள்ளது.

மீள்வகைப்படுத்தலானது முகாமைத் தெரிவில் காணப்படுகின்றது. அத்துடன் சாதனத்திற்கு சாதனம் அடிப்படையொன்றில் நிர்ணயிக்கப்பட்டுள்ளது.

தொகுதியானது ஏதேனும் நிதியியல் சாதனத்தினை ஆரம்ப இனங்காணலின் பின்னர் 'இலாபம் அல்லது நட்டம் ஊடாக நியாயப் பெறுமதி' இனுள் மீள்வகைப்படுத்துவதில்லை. அதேபோன்று இலாபம் அல்லது நட்டம் ஊடாக நியாயப் பெறுமதியில் உள்ளவாறு அது நியமிக்கப்பட்டிருந்த ஆரம்ப இனங்காணல் இருக்குமெனின் குழு ஏதேனும் நிதியியல் சாதனங்களை 'இலாபம் அல்லது நட்டம் ஊடாக நியாயப் பெறுமதி' வகுதிக்கு வெளியில் மீள்வகைப்படுத்துவதில்லை.

### 2.3.5 இனங்காணாத நிதியில் சாதனங்கள்

#### (அ) நிதியில் சொத்துகள்

பின்வருவனவற்றின்போது நிதிச் சொத்து ஒன்றினை (அல்லது இயைபானவிடத்து நிதிச் சொத்து ஒன்றின் பாகமொன்றினை அல்லது அதே நிதியியல் சொத்துகளின் குழுவொன்றின் பாகமொன்றினை) தொகுதி இனங்காணாது

- சொத்து காலாவதியுற்றதிலிருந்து காசுப்பாய்ச்சலினை பெற்றுக் கொள்வதற்கான உரிமை; அல்லது
- சொத்திலிருந்து காசுப்பாய்ச்சல்களை பெற்றுக் கொள்வதற்கான அதன் உரிமைகளை தொகுதி இடமாற்றியுள்ளது அல்லது 'அனுப்புதல்' ஒழுங்கமைப்பு ஒன்றின் கீழ் மூன்றாம் தரப்பினர் ஒருவருக்கு முக்கிய தாமதமின்றி பெற்றுக் கொள்ளப்பட்ட காசுப்பாய்ச்சல்களை முழுமையாக கொடுப்பனவு செய்வதற்கான ஊக்கிக்கப்பட்ட கடப்பாடு ஒன்றினை தொகுதி கொண்டுள்ளது. அத்துடன் தொகுதி சொத்தின் அனைத்து இடர்களையும் கைமாறுகளையும் கணிசமாக இடமாற்றியோ அன்றில் தொகுதி சொத்தின் அனைத்து இடர்களையும் கைமாறுகளையும் கணிசமாக தக்க வைக்காதிருக்கும் நிலையில் ஆனால் சொத்தின் கட்டுப்பாடு இடமாற்றப்பட்டுள்ளபோது.

சொத்து ஒன்றிலிருந்து காசுப்பாய்ச்சல்களைப் பெறுவதற்கான அதன் உரிமைகளை தொகுதி இடமாற்றியுள்ளபோது அல்லது அனுப்புதல் ஒழுங்கு ஒன்றினை தொகுதி கைச்சாத்திட்டுள்ளபோது அத்துடன் சொத்து ஒன்றின் அனைத்து இடர்களையும் கைமாறுகளையும் கணிசமாக இடமாற்றாது, தக்க வைக்காது, சொத்து ஒன்றின் கட்டுப்பாட்டினை இடமாற்றாது உள்ளபோது சொத்தானது. சொத்தில் தொகுதியின் தொடர்ச்சியான ஈடுபாடு உள்ளது என்ற ரீதியில் இனங்காணப்பட்டுள்ளது. அத்தகைய சந்தர்ப்பத்தில் தொகுதி இணையப்பெற்ற பொறுப்பு ஒன்றினையும் இனங்காண்கின்றது. இடமாற்றப்பட்ட சொத்தும் இணையப்பெற்ற பொறுப்பும் தொகுதி தக்கவைத்துள்ள உரிமைகளையும் கட்டப்பாடுகளையும் பிரதிபலிக்கின்ற அடிப்படை ஒன்றில் அளவிடப்பட்டுள்ளன.

இடமாற்றப்பட்ட சொத்து ஒன்றின் மீதான உத்தரவாதமொன்றின் வடிவத்தினை எடுத்துக் கொள்கின்ற தொடர்ச்சியான ஈடுபாடு சொத்தின் அடிப்படை கொண்டுசெல்கின்ற தொகையின் குறைவிலும் தொகுதி மீள் கொடுப்பனவு செய்யப்படுவதற்கு வேண்டப்படக்கூடியதாகவிருக்கின்ற அதிகூடிய ஈட்டுத் தொகையிலும் அளவிடப்படுகின்றது.

#### (ஆ) நிதியில் பொறுப்புகள்

நிதியியல் பொறுப்புகள், கடப்பாடானது தள்ளுபடி செய்யப்படும்போது, இல்லாமற் செய்யப்படும்போது அல்லது முடிவடையும்போது இனங்காணப்பட முடியாதவையாகும்.

தற்போது காணப்படுகின்ற நிதியியல் பொறுப்பு ஒன்று கணிசமாக வேறுபட்ட நியதிகளின் அடிப்படையில் அல்லது அடிப்படை மீது அதே கடன் வழங்குநரிடமிருந்து மற்றொரு வடிவத்தினால் மாற்றீடு செய்யப்படும்போது அல்லது தற்போது காணப்படுகின்ற பொறுப்பு ஒன்றின் நியதிகள் கணிசமானளவு மாற்றப்படுமிடத்து அத்தகைய மாற்றமொன்று அல்லது திருத்தம் ஒன்று அடிப்படை பொறுப்பினை இனங்காண முடியாத ஒன்றாக கொள்ளப்படுவதுடன் புதிய பொறுப்பு ஒன்றாக இனங்காணப்படுகின்றது. அடிப்படை அல்லது மூல நிதியியல் பொறுப்பு மற்றும் கொடுப்பனவு செய்யப்பட்ட இழப்பீடு என்பவை கொண்டு செல்லும் பெறுமதிக்கிடையிலான வேறுபாடானது இலாபம் அல்லது நட்டத்தில் இனங்காணப்பட்டுள்ளது.

### 2.3.6 நிதியில் சொத்துகளின் பெறுமதிக் குறைப்பு

ஒவ்வொரு அறிக்கையிடும் திகதியிலும் நிதியியல் சொத்து ஒன்றிற்கு அல்லது ஒரு தொகுதியான நிதியியல் சொத்துகளுக்கு பெறுமதிக் குறைப்பு ஏற்பட்டுள்ளதற்கான உண்மையான சான்றுகள் எவையும் உள்ளதா என்பதை தொகுதி மதிப்பீடு செய்யும். சொத்து ஒன்றின் ஆரம்ப இனங்காணலின் பின்னர் ஒன்று அல்லது அதற்கு மேற்பட்ட நிகழ்வுகளின் விளைவாக பெறுமதிக் குறைப்பு செய்யப்படுவதற்கான உண்மையான சான்றுகள் இருந்தால் மட்டுமே ஒரு நிதியியல் சொத்துக்கு அல்லது ஒரு தொகுதியான நிதியியல் சொத்துக்கு பெறுமதிக் குறைப்பு ஏற்படும் என கருத முடியும் (உள்ளான நட்ட நிகழ்வு) என்பதுடன், நம்பகத் தன்மையுள்ள உத்தேச மதிப்பீடுகளை செய்யக் கூடியதான நிதிச் சொத்து அல்லது தொகுதி நிதியியல் சொத்துகளின் உத்தேச எதிர்கால காசுப்பாய்ச்சல்களில் அந்த நட்ட நிகழ்வின் (அல்லது நிகழ்வுகளில்) பாதிப்பு ஏற்பட்டால் மட்டுமே பெறுமதிக் குறைப்பு செய்யப்படும்.

கடன் பெறுநர் அல்லது ஒரு தொகுதி கடன்பெறுநர்கள் குறிப்பிடத்தக்க நிதியியல் கஸ்டங்களை அனுபவிக்கின்றனர், வங்குரோத்து நிலையை அடைதல், அல்லது ஏனைய நிதியியல் மீள் கட்டமைப்புக்கள், கடன் செலுத்தத் தவறுதல்கள் அல்லது வட்டி அல்லது முதன்மை தொகையைச் செலுத்தத் தவறுதல்கள் ஆகியவற்றுடன் கடன் தவறுதல்கள் நிலுவைகளில் மாற்றங்கள் அல்லது பொருளாதார நிலைமைகள் எவையும் அவதானிக்கப்பட்ட தரவுகள் சுட்டிக்காட்டும் உத்தேச எதிர்கால காசுப் பாய்ச்சலில் அளவிடக்கூடிய குறைவுகள் என்பவையும் பெறுமதிக் குறைப்பின் பொருண்மையான சான்றுகளில் உள்ளடங்கும்.

நதியியல் செத்துகள் (பங்கு மூலதன பிணையங்கள் உள்ளடங்கலாக) பெறுமதி குறைந்துள்ளன என்ற பொருண்மையான சான்று பின்வருவன வற்றை உள்ளடக்கக்கூடியது-

- கடன் பெறுநரின் அல்லது வழங்குநரின் குறிப்பிடத்தக்க நதிக் கஸ்டம்.
- கடன் வசதிகளை மீள் அட்டவணைப்படத்தல்,
- பாதகமான நிதி விகிதாசாரமும் பங்கு மூலதனத்துடன் தொடர்புடைய நிறுவனத்தின் படுகடன் விகிதாசார மட்டங்களும்
- வெளிவாரி கடன் தரப்படுத்தலின் தரமிறக்கம்,
- கடன் பெறுநர் ஒருவர் மூலமான தவணை தவறுதல் அல்லது புறக்கணித்தல்,
- வேறுவகையில் தொகுதி கருத்திற் கொள்ளாது என்ற நியதிகளின் மீது கடனொன்று அல்லது முற்பணம் மீள்கட்டமைக்கப்படல்,
- கடன் பெறுபவர் அல்லது வழங்குநர் வங்குரோத்து நிலைக்கு ஆளாகின்ற குறிகாட்டிகள்,
- பிணையத்திற்கான செயற்பாடுமிக்க சந்தை மறைந்து போதல், அல்லது
- தொகுதி இன் கடன் பெறுபவர் அல்லது வழங்குநர் நிலைமையில் பாதகமான மாற்றங்கள் அல்லது தொகுதி இன் தவணை தவறுவதுடன் தொடர்புபடுகின்ற பொருளாதார நிலைமைகள் போன்ற சொத்துகள் குழுவொன்றுடன் தொடர்புபடுகின்ற ஏனைய அவதானிக்கத்தக்க தரவுகள்

பொதுவாக, தொகுதியானது 20% கொண்ட வீழ்ச்சியை 'குறிப்பிடத்தக்க' தொன்றாகவும், ஆறு மாதங்கள் கொண்ட காலப் பகுதியை 'நீண்ட காலம்' ஆகவும் கருதுகின்றது. எவ்வாறாயினும், குறிப்பிடத்தக்க சந்தர்ப்பங்களில் சிறிய வீழ்ச்சியொன்று அல்லது குறுகிய காலப்பகுதியொன்று பொருத்தமானதாயிருக்கும்.

### **i. மதிப்புக் குறைக்கப்பட்ட கிரயத்தில் கொண்டு செல்லப்படும் நதியியல் சொத்துகளின் பெறுமதிக் குறைப்பு**

பெறுமதி கழிப்பின் தனிப்பட்ட மற்றும் கூட்டான மதிப்பீட்டின் விபரங்கள் 224ஆம் பக்கத்தில் காணப்படும் குறிப்பு 10 இல் தரப்பட்டுள்ளது.

### **ii. விற்பனைக்காக கிடைக்கப்பெறும் நதியியல் முதலீடுகளின் பெறுமதிக் குறைப்பு**

விற்பனைக்காக கிடைக்கப்பெறும் நதியியல் முதலீடுகளின் பெறுமதிக் குறைப்பு பற்றிய விரிவான கலந்துரையாடல் 249ஆம் பக்கத்தில் காணப்படும் குறிப்பு 24 இல் தரப்பட்டுள்ளது.

### **2.3.7 நதியியல் சாதனங்களுக்கான வருமானத்தினையும் செலவினையும் இனங்காணல்**

வங்கிக்கு பொருளாதார நலன்கள் கிடைக்கும் என்ற நிகழ்வுத் தன்மை மற்றும் வருமானம் நம்பகத்தக்கதாக அளவிடக் கூடியது என்ற ரீதியில் வருமானம் இனங்காணப்பட்டுள்ளது. 'வருமானம் மற்றும் செலவுகள்' பற்றிய விபரங்கள் 220 முதல் 229 வரையான பக்கங்களில் உள்ள குறிப்புகள் 03 தொடக்கம் 14 வரை தரப்பட்டுள்ளன.

### **i. வட்டி மற்றும் அதையொத்த வருமானமும் செலவுகளும்**

வட்டியும் அதையொத்த வருமானமும் செலவுகளும் பற்றிய விபரங்கள் 220 மற்றும் 222 ஆம் பக்கங்களில் காணப்படும் குறிப்புகள் 03 தொடக்கம் 04 தரப்பட்டுள்ளன.

### **ii. கட்டணமும் தரகு வருமானமும்**

கட்டணமும் தரகு வருமானமும் பற்றிய விபரங்கள் 222ஆம் பக்கத்தில் காணப்படும் குறிப்பு 5 இல் தரப்பட்டுள்ளன.

### **iii. தேரிய வர்த்தக வருமானம்**

வர்த்தகப்படுத்தலில் இருந்து தேரிய வருமானம்/(நட்டம்) பற்றிய விபரங்கள் 223 ஆம் பக்கத்தில் காணப்படும் குறிப்பு 6 இல் தரப்பட்டுள்ளன.

### **iv. பங்கீலாப வருமானங்கள்**

வருமானத்தினை பெற்றுக் கொள்வதற்கான உரிமை தாபிக்கப்படகின்ற போது பங்கீலாப வருமானம் இனங்காணப்படுகின்றது. வழமையாக இது, கோரப்பட்ட பிணையங்களுக்கான முந்திய பங்கீலாப திகதியாகும் பங்கீலாபம் பற்றிய விபரங்கள் 224ஆம் பக்கத்தில் காணப்படும் குறிப்பு 9 இல் தரப்பட்டுள்ளன.

### **2.4 ஆதனம் பொறித்தொகுதி மற்றும் உபகரணங்கள் →**

ஆதனம் பொறித்தொகுதி மற்றும் உபகரணங்கள் பற்றிய விபரங்கள் 254ஆம் பக்கத்தில் காணப்படும் குறிப்பு 27 இல் தரப்பட்டுள்ளன.

### **2.5 கட்டிலனாகா சொத்துக்கள் →**

கட்டிலனாகா சொத்துக்கள் பற்றிய விபரங்கள் 260ஆம் பக்கத்தில் காணப்படும் குறிப்பு 28 இல் தரப்பட்டுள்ளன.

### **2.6 நதியியல் சொத்துகள் அல்லாதவற்றின் மதிப்பு குறைத்தல் →**

ஒவ்வொரு அறிக்கையிடும் திகதியிலும், பிற்போடப்பட்ட வரிச் சொத்து தவிர்த்த சொத்தொன்று மதிப்புக் குறைக்கப்படுவதற்கான சாத்தியம் உள்ளதா என்பதை தொகுதி கணிக்கும். சாத்தியமொன்று காணப்படின் அல்லது சொத்தொன்றுக்கான ஆண்டு மதிப்பீட்டு பரிசோதனை தேவைப்படுமிடத்து, சொத்தில் மீளப் பெறப்பட வேண்டிய தொகையை தொகுதி மதிப்பிடும். சொத்தொன்று கொண்டு செல்லும் தொகையானது அதன் மீளப்பெறவேண்டிய தொகையை விஞ்சமிடத்து சொத்து ஆனது மதிப்பிற்க்கம் செய்யப்பட்டதாக கருதப்படுவதுடன், அதன் மீளப் பெறப்பட வேண்டிய தொகையிலிருந்து மதிப்பிற்க்கம் செய்யப்பட்ட அதன் மீள அறவிடப்படவேண்டிய தொகை பதிவழிக்கப்படுகின்றது.



## 2.7 ஊழியர் நலன்கள் →

### 2.7.1 வரையறை செய்யப்பட்ட ஓய்வூதியத் திட்டங்கள்

#### 2.7.1.1 பதவியினர் ஓய்வூதிய நதியம் - I

1995 ஒக்டோபர் 01ஆம் திகதிக்கு முன்னர் வங்கியில் இணைந்த நிரந்தர பணியாளர்களுக்கு வரையறை செய்யப்பட்ட நன்மை ஓய்வூதியத் திட்டமொன்றை வங்கி செயற்படுத்துகின்றது. இதில் வேறாக நிர்வகிக்கப்படும் நிதியமொன்றிற்கு பங்களிப்பு செய்ய வேண்டிய தேவை காணப்படுகின்றது. வரையறை செய்யப்பட்ட நன்மை ஓய்வூதியத் திட்டம் I இன் கீழ் வழங்கப்படும் நன்மைகளின் செலவானது, திட்டமிடப்பட்ட செலவு கணிப்பீட்டு முறையைப் பயன்படுத்தி ஒவ்வொரு திட்டத்துக்கும் தனித்தனியாக தீர்மானிக்கப்படுகின்றது. கணிக்கப்பட்ட பெறுகைகள் மற்றும் இழப்புகள், அவற்றுக்குரிய காலப்பகுதியில் ஏனைய முழுமையான வருமானத்தில் இனங்காணப்படுகின்றன.

வரையறை செய்யப்பட்ட நன்மை சொத்து அல்லது பொறுப்பு, இன்னமும் இனங்காணப்படாத கடந்த காலச் சேவைச் செலவுகளை கழித்தும் கடப்பாடுகள் நேரடியாகத் தீர்க்கப்பட வேண்டிய திட்டமிடல் சொத்துகளின் உண்மைப் பெறுமதியைக் கழித்தும், இன்னமும் இனங்காணப்படாத கணிப்பீட்டு நடடங்களை கழித்தும் பெறப்பட்ட வரையறை செய்யப்பட்ட நன்மைக் கடப்பாட்டின் தற்போதைய பெறுமதியாக கணிப்பீட்டு செய்யப்படுகின்றது. அறுதியிட்ட நன்மைப் பொறுப்பின் பெறுமதியை வங்கியே கொண்டிருப்பதுடன், இது இலாபம் அல்லது நடடத்தில் இனங்காணப்படுகின்றது. எந்தச் சொத்தினதும் பெறுமதியானது, ஏதாவது இழப்புகள் அல்லது இன்னமும் இனங்காணப்படாத கடந்த கால சேவைச் செலவுக்கும், திட்டத்துக்கான எதிர்காலப் பங்களிப்பில் திட்டத்திலிருந்தான மீளளிப்புகள் அல்லது குறைப்புகள் ஆகியவற்றின் வடிவில் கிடைக்கக்கூடிய ஏதாவது பொருளாதார நன்மைகளினது தற்போதைய பெறுமதி ஆகிய தொகைக்கும் வரையறுக்கப்பட்டுள்ளது.

ஆகப் பிந்திய மதிப்பீடானது, அமெரிக்கன் அகடமி ஒப் அக்கவரீஸ் அன்ட் கொல்சல்லிங் அக்கவரீஸ் இன் உறுப்பினரான பியால் எஸ். குணதிலக்க F.S.A. (USA) என்பவரினால் 2016 டிசம்பர் 31இல் மேற்கொள்ளப்பட்டது.

2016.12.31இல் மேற்கொள்ளப்பட்ட மதிப்பீட்டில் பயன்படுத்தப்பட்ட முக்கிய நிதியியல் எடுகோள்கள் பின்வருமாறு:

வட்டி/கழிவு வீதம்	ஆண்டுக்கு 12.00%
வாழ்க்கைச் செலவு படிக்களின் அதிகரிப்பு	ஆண்டுக்கு 4.50%
சராசரி அடிப்படைச் சம்பள அதிகரிப்பு	ஆண்டுக்கு 6.50%

நிதியத்தின் சொத்துகள், வங்கியின் சொத்துகளுக்கு புறம்பாக பேணப்படுவதுடன் நம்பிக்கை நிதியத்தின் ஏற்பாடுகளுக்கமைய நம்பிக்கை பொறுப்பாளர்களினால் சுயாதீனமாக நிர்வகிக்கப்படுகின்றன, அத்துடன் சுயாதீன வெளிவாரி கணக்காய்வாளர்களினால் ஆண்டுதோறும் கணக்காய்வுக்கு உட்படுத்தப்படுகின்றது. நிதியியல் கூற்றுகளும் கணக்காய்வாளரின் அறிக்கையும் சமர்ப்பிக்கப்பட்டு நம்பிக்கை பொறுப்பாளர்கள் சபையினால் மீளாயப்படுகின்றன. அணுகூலமான மட்டங்களில் நிதி வழங்கல்

மேற்கொள்ளப்பட்டுள்ளதை உறுதி செய்யும் கடப்பாடு வங்கிக்கு இருப்பதனால் வங்கியின் வெளிப்படுத்தலை மீளாய்வு செய்வதற்கும் அவை சமர்ப்பிக்கப்படுகின்றன. பங்கேற்பாளர் உயிருடன் இருக்கும் வரை ஓய்வூதியம் மாதாந்தம் வழங்கப்படும்.

பதவியினர் ஓய்வூதிய நதியம் I பற்றிய விபரங்கள் 267 - 269 ஆம் பக்கங்களில் குறிப்பு 34 (அ) 1 இல் தரப்பட்டுள்ளன.

#### 2.7.1.2 நிதியளிக்கப்படாத ஓய்வூதிய பொறுப்பு

நிதியிடப்படாத கடந்தகால சேவைச் செலவானது மதிப்பீட்டு கணிப்பு முடிவடைந்தவுடன் ஏனைய முழுமையான வருமானத்தின் மீது இனங்காணப்படுகின்றது. 2016 டிசம்பர் 31இல் மேற்கொள்ளப்பட்ட மதிப்பீட்டு கணிப்பு ரூபா 1,253 மில். கொண்ட கடந்த காலச் சேவை செலவுப் பற்றாக்குறை ஒன்றைக் காட்டியது. இது முழுமையாக வழங்கப்பட்டிருந்தது. நிதியிடப்படாத ஓய்வூதியப் பொறுப்பின் விபரங்கள் குறிப்பு 34(அ) 1 இல் தரப்பட்டுள்ளன.

#### 2.7.1.3 பதவியினர் ஓய்வூதிய நதியம் - II

1995 ஒக்டோபர் 01ம் திகதியன்று அல்லது அதற்குப் பின்னர் வங்கியில் இணைந்த நிரந்தர அலுவலர்களுக்காக வங்கி வரையறுக்கப்பட்ட ஓய்வூதியத் திட்டம் ஒன்றினைத் தாபித்து தொழிற்படுத்துகின்றது. இது வேறாக நிர்வகிக்கப்பட்ட நிதியம் ஒன்றிற்கு அங்கத்தவர்களின் மொத்தச் சம்பளத்தில் 12 வீதத்தினை மாதாந்தம் பங்களிப்பதற்கு வங்கியினை தேவைப்படுத்துகின்றது. வரையறை செய்யப்பட்ட நல ஓய்வூதியத்திட்டத்தின் கீழ் நலன்களை வழங்குவதற்கான செலவு எதிர்வு கூறப்பட்ட அலகு வரவு கணிப்பீட்டு மதிப்பு முறையினைப் பயன்படுத்தி நிர்ணயிக்கப்படுகின்றது. கணிப்பீட்டு பெறுகைகளும் நடடங்களும் அவை நிகழும் ஆண்டுக் காலத்தில் ஏனைய முழுமையான வருமானத்தில் இனங்காணப்பட்டுள்ளன.

வரையறை செய்யப்பட்ட நன்மை சொத்து அல்லது பொறுப்பு, இன்னமும் இனங்காணப்படாத கடந்த காலச் சேவைச் செலவுகளை கழித்தும் கடப்பாடுகள் நேரடியாகத் தீர்க்கப்பட வேண்டிய திட்டமிடல் சொத்துகளின் உண்மைப் பெறுமதியைக் கழித்தும், இன்னமும் இனங்காணப்படாத கணிப்பீட்டு நடடங்களை கழித்தும் பெறப்பட்ட வரையறை செய்யப்பட்ட நன்மைக் கடப்பாட்டின் தற்போதைய பெறுமதியாக கணிப்பீட்டு செய்யப்படுகின்றது. வரையறை செய்யப்பட்ட நன்மைப் பொறுப்பின் பெறுமதியை வங்கியே கொண்டிருப்பதுடன், இது இலாபம் அல்லது நடடத்தில் இனங்காணப்படுகின்றது. எந்தச் சொத்தினதும் பெறுமதியானது, ஏதாவது இழப்புகள் அல்லது இன்னமும் இனங்காணப்படாத கடந்த கால சேவைச் செலவுக்கும், திட்டத்துக்கான எதிர்காலப் பங்களிப்பில் திட்டத்திலிருந்தான மீளளிப்புகள் அல்லது குறைப்புகள் ஆகியவற்றின் வடிவில் கிடைக்கக்கூடிய ஏதாவது பொருளாதார நன்மைகளினது தற்போதைய பெறுமதி ஆகிய தொகைக்கும் வரையறுக்கப்பட்டுள்ளது.

ஆகப் பிந்திய மதிப்பீடு, அமெரிக்கன் அகடமி ஒப் அக்கவரீஸ் அன்ட் கொல்சல்லிங் அக்கவரீஸ் இன் உறுப்பினரான பியால் எஸ்.குணதிலக்க F.S.A. (USA) அவர்களினால் 2016 டிசம்பர் 31இல் மேற்கொள்ளப்பட்டது.

2016.12.31இல் மேற்கொள்ளப்பட்ட மதிப்பீட்டில் பயன்படுத்தப்பட்ட முக்கிய நிதியியல் எடுகோள்கள் பின்வருமாறு:

வட்டி/கழிவு வீதம்	ஆண்டுக்கு 12.00%
வாழ்க்கைச் செலவு படிகளின் அதிகரிப்பு	ஆண்டுக்கு 4.50%
சராசரி அடிப்படைச் சம்பள அதிகரிப்பு	ஆண்டுக்கு 6.50%

நிதியத்தின் சொத்துகள், வங்கியின் சொத்துகளுக்கு புறம்பாக பேணப்படுவதுடன் நம்பக்கை நிதியத்தின் ஏற்பாடுகளுக்கமைய நம்பிக்கை பொறுப்பாளர்களினால் சுயாதீனமாக நிர்வகிக்கப்படுகின்றன, அத்துடன் சுயாதீன வெளிவாரி கணக்காய்வாளர்களினால் ஆண்டுதோறும் கணக்காய்வுக்கு உட்படுத்தப்படுகின்றது. நிதியியல் கூற்றுகளும் கணக்காய்வாளரின் அறிக்கையும் சமர்ப்பிக்கப்பட்டு நம்பிக்கை பொறுப்பாளர்கள் சபையினால் மீளாய்வுப்படுகின்றன. அனுசூலமான மட்டங்களில் நிதி வழங்கல் மேற்கொள்ளப்பட்டுள்ளதை உறுதி செய்யும் கடப்பாடு வங்கிக்கு இருப்பதனால் வங்கியின் வெளிப்படுத்தலை மீளாய்வு செய்வதற்கும் அவை சமர்ப்பிக்கப்படுகின்றன. பங்கேற்பாளர் உயிருடன் இருக்கும் வரை ஓய்வூதியம் மாதாந்தம் வழங்கப்படும்.

பதவியினர் ஓய்வூதிய நிதியம் - II பற்றிய விபரங்கள் 270 - 272 ஆம் பக்கங்களில் காணப்படும் குறிப்பு 34(அ)2இல் தரப்பட்டுள்ளன.

#### 2.7.1.4 விதவைகள்/தபுதாரர்கள் மற்றும் அநாதைகள் ஓய்வூதிய நிதியம்

2013 டிசம்பரில் இருந்து ஓய்வூதியநிதியம் - II உறுப்பினர்களுக்காக வங்கியானது விதவைகள், தபுதாரர்கள் மற்றும் அநாதைகள் ஓய்வூதியத் திட்டம் ஒன்றினை நிறுவினது. ஓய்வூதியத் திட்டம் - II இன் உறுப்பினர்கள் விதவைகள்/தபுதாரர்கள் மற்றும் அநாதைகள் ஓய்வூதியத் திட்டத்தின் உறுப்பினர்களாக இருப்பதற்கு தெரிவு செய்யலாம். இந்நிதியத்திற்கு வங்கி பங்களிப்பு செய்வதில்லை. அதேவேளை வங்கி ஊழியர்கள் தமது மொத்த அடிப்படை சம்பளத்தில் மாதாந்தம் 5% இனை நிதியத்திற்கு செலுத்துகின்றனர்.

#### 2.7.2 பணிக்கொடை

பதவியினர் ஓய்வூதியத் திட்டம் - II நிறுவப்பட்டதுடன் 1995 ஓக்டோபர் 01ம் திகதியன்று அல்லது அதற்கு பின்னர் வங்கியில் இணைந்து கொண்ட ஊழியர்கள ஓய்வூதியத் திட்டம் - II இன் உறுப்பினர்களாயினர். இதனால் சேவைப் பணிக்கொடைத் திட்டத்தின் கீழான உரிமைகள் மற்றும் சலுகைகளுக்கு அவர்கள் உரித்துடையவர்களல்லர். எவ்வாறாயினும், இவ் ஓய்வூதியத் திட்டத்தின் கீழ் ஏதேனும் ஓய்வூதியநலனுக்கு உரித்துடையவராவதற்கு ஓய்வு பெறும் நேரத்தில் வங்கியில் ஆகக்குறைந்தது 120 மாதகால தடங்கலற்ற செயற்பாடுமிக்க சேவையொன்று வேண்டப்படுகின்றது. எனவே, 10 வருட சேவைக்கு முன்னர் ஓய்வு பெறுகின்ற ஊழியர்கள் அத்துடன் அவர்களது சேவைகள் ஓய்வினால் விட ஐந்து வருட சேவைக்கு பின்னர் முடிவுறுத்தப்பட்டிருப்பின் 1983இன் 12ஆம் இலக்க பணிக்கொடை கொடுப்பனவு சட்டத்தின் கீழ், தொடர்ச்சியான ஒவ்வொரு வருட சேவைக்கும் நிதியாண்டின் கடைசி மாதத்திற்கு

ஏற்புடைய மொத்த சம்பளத்தின் ஒரு அரை விகிதத்தில் நிறுத்தல் பணிக்கொடையினை பெறுவதற்கு உரித்துடையவர்.

முகாமைத்துவத்தின் தீர்வுகளுக்கமையவும் கடந்த கால அனுபவத்தின் படியும் அத்தகைய நிகழ்வுகளின் நிகழும் தன்மை அரிதாக காணப்படுகின்றது. அறிக்கையிடும் திகதியன்று முக்கிய பொறுப்பு ஒன்று மதிப்பிடப்பட்டிருந்தாலன்றி நிதியியல் கூற்றுகளில் பணிக்கொடை ஏற்பாடு ஒன்று பேணப்படுவதில்லை. 1983இன் 12ஆம் இலக்க பணிக்கொடை கொடுப்பனவு சட்டத்தின் கீழ் அத்தகைய நிகழ்வின் ஊழியர் ஒருவருக்கு பணிக்கொடை ஒன்று செலுத்தப்பட்டிருக்கப்படுமிடத்து, அதே ஆண்டில் வருமானக் கூற்றில் பணிக்கொடை செலவொன்றாக இது இனங்காணப்பட்டுள்ளது.

#### 2.7.3 தொழிலுக்குப் பின்னரான மருத்துவ நலன்கள்

ஓய்வு பெற்ற ஊழியர்களுக்காக பங்களிப்புடனான வைத்திய உதவிக் திட்டம் ஒன்றினை வங்கி கொண்டுள்ளது. இத்திட்டத்தின் சொத்துகள், வங்கியின் சொத்துகளில் சுயாதீனமாக வைக்கப்பட்டுள்ளதுடன் நம்பிக்கைப் பொறுப்பாளர் நிதியத்தின் நம்பிக்கை உறுதிப்பத்திரத்தில் தெரிவிக்கப்பட்டவாறு நிர்வாகம் மற்றும் ஊழியர்களை பிரதிநிதித்துவப்-படுத்தகின்ற நம்பிக்கைப் பொறுப்பாளர் சபையினால் நிர்வகிக்கப்படுகின்றது.

வங்கியின் முகாமைத்துவத்தினால் தீர்மானிக்கப்பட்ட தொகையொன்றினை வங்கியானது பங்களிப்பு மருத்துவ திட்டத்திற்கு பங்களிப்பு செய்கின்றது. காலத்திற்கு காலம் மேற்கொள்ளப்படும் கணியீட்டு சிபாரிசுகளின் அடிப்படையில் இது மேற்கொள்ளப்படுகின்றது. இதன்படி 2016ஆம் ஆண்டின் இலாபத்திலிருந்து ரூபா 71.7 மில். கொண்ட தொகையொன்று வழங்கப்பட்டுள்ளது.

தொழிலுக்குப் பின்னரான மருத்துவ நலன்கள் பற்றிய விபரங்கள் 273, 274 ஆம் பக்கங்களில் காணப்படும் குறிப்பு 34 (அ)3 இல் தரப்பட்டுள்ளன.

#### 2.7.4 வரையறை செய்யப்பட்ட பங்களிப்பு திட்டங்கள்

வரையறை செய்யப்பட்ட பங்களிப்பு திட்டங்கள் பற்றிய விபரங்கள் 225ஆம் பக்கத்தில் காணப்படும் குறிப்பு 11 இல் தரப்பட்டுள்ளது.

#### 2.8 ஏனைய பொறுப்புக்கள் →

ஏனைய பொறுப்புக்கள் பற்றிய விபரங்கள் 266ஆம் பக்கத்தில் காணப்படும் குறிப்பு 34 இல் தரப்பட்டுள்ளது.

#### 2.9 ஏற்பாடுகள் →

முன்னைய நிகழ்வொன்றின் விளைவாக நிகழ் காலத்தில் கடப்பாடு ஒன்றை (சட்ட ரீதியான அல்லது ஆக்கபூர்வமான) தொகுதியானது கொண்டிருக்கையில், இக்கடப்பாட்டினைத் தீர்ப்பதற்கு பொருளாதார நலன்களுடனான மூலவளங்களின் வெளிப்பாய்ச்சலொன்று நிகழக்கூடியதாகவிருக்கின்ற அத்துடன் இக்கடப்பாட்டு தொகை தொடர்பில் நம்பத் தகுந்த மதிப்பீடு ஒன்றும் மேற்கொள்ளப்படக்-கூடியதாகவிருக்கின்ற போது ஏற்பாடுகள் இனங்காணப்படுகின்றன. அத்தகைய ஏற்பாடுகள் தொடர்பான செலவுகளும், ஏதேனும் மீளளித்தலைக் கழித்து வருமானக் கூற்றில் எடுத்தரைக்கப்படக்கின்றன.

### 2.9.1 மோசடியான மீள்ப் பெறுதலுக்கான ஏற்பாடு

2016 டிசம்பர் 31 அன்று உள்ளவாறு இனங்காணப்பட்ட மோசடியான பணமீள்ப் பெறுதலின் மொத்த பெறுமதி ரூபா 95.5 மில். ஆகும். ரூபா 89.18 மில். கொண்ட ஏற்பாடு ஒன்று ஏற்கனவே கணக்கிலுள்ளது.

### 2.10 எதிர்பாரா பொறுப்புகளும் கடமைப் பொறுப்புகளும் →

எதிர்பாரா பொறுப்புகளும் கடமைப் பொறுப்புகளும் பற்றிய விபரங்கள் 282, 283 ஆம் பக்கங்களில் காணப்படும் குறிப்பு 39 இல் தரப்பட்டுள்ளன.

### 2.11 வரிவிதிப்பு →

#### 2.11.1 நடப்பு வரி வதிப்பு

நடப்பு வரி வதிப்பு பற்றிய விபரங்கள் 227ஆம் பக்கத்தில் காணப்படும் குறிப்பு 13 இல் தரப்பட்டுள்ளன.

#### 2.11.2 பிற்போடப்பட்ட வரி விதிப்பு

பிற்போடப்பட்ட வரி விதிப்பு பற்றிய விபரங்கள் 227ஆம் பக்கத்திலும் 262ஆம் பக்கத்திலும் முறையே குறிப்பு 13 இலும் குறிப்பு 29 இலும் தரப்பட்டுள்ளன.

#### 2.11.3 நிதிச் சேவைகள் மீதான பெறுமதி சேர்க்கப்பட்ட வரி (பெ.சே.வ)

நிதிச்சேவைகள் மீதான பெ.சே.வ., 2012இன் 14ஆம் இலக்க பெ.சே.வ. சட்டத்தின் 25(அ) பிரிவு மற்றும் அதற்கான அதனைத் தொடர்ந்த திருத்தங்களுக்கமைவாக கணிக்கப்படுகின்றது.

நிதியியல் சேவை மீதான பெறுமதி சேர்க்கப்பட்ட வரியானது பெறுமதி சேர்க்கப்பட்ட வரிக்கு முந்திய செயற்பாட்டு இலாபத்தின் மீது 11% மற்றும் 15% இல் செலுத்தப்படக் கூடியதாகும் அத்துடன் நிதியியல் சேவைகள் மீதான தேசத்தைக் கட்டியெழுப்பும் வரியானது ஊழியர்களின் சம்பளங்கள் மற்றும் பொருளாதார பெறுமானத் தேய்வுகளுக்கு சீராக்கம் செய்யப்படுகின்றது.

15%- 132 நாட்கள்  
11% - 234 நாட்கள்

#### 2.11.4 நதியியல் சேவைகள் மீதான தேசத்தைக் கட்டியெழுப்பும் வரி (தே.க.ந)

நிதியியல் சேவைகள் மீதான தேசத்தைக் கட்டியெழுப்பும் வரியானது 2014இல் 10ஆம் இலக்க தேசத்தைக் கட்டியெழுப்பும் வரி (திருத்தம்) சட்டத்திற்கமைவாக கணிக்கப்படுகின்றது. நிதியியல் சேவைகள் மீதான தேசத்தைக் கட்டியெழுப்பும் வரி நிதியியல் சேவைகள் மீதான பெறுமதி சேர்க்கப்பட்ட வரிக்கு உட்பட்டு அதே அடிப்படையில் 2% செலுத்தப்படக் கூடியதாகும்.

### 2.11.5 பொருளாதார சேவைக் கட்டணம்

2016 இன் 13 ஆம் இலக்க பொருளாதார சேவைக் கட்டணச் சட்டத்தின் கீழ், அதன் பின்னான திருத்தங்களுக்கேற்ப 2016 ஏப்ரல் 01 முதல் பொருளாதார சேவைக் கட்டணம் நிருவகிக்கப்பட்டு வருகின்றது. இதற்கு முன்னர் 2004.04.01 தொடக்கம் 2016.04.01 வரை 2004 இன் 11 ஆம் இலக்க மற்றும் 2005 இன் 11 இலக்க நிதிச் சட்டங்களின் கீழ் இது நிருவகிக்கப்பட்டது. தொடர்புடைய புரள்வின் மீது ஏற்புடைய விகிதம் 0.25% ஆகும். ஏதேனும் கோரப்படாத பொருளாதார சேவைக் கட்டணங்கள், தொடர்கின்ற ஐந்து வருடங்களில் முன் கொண்டு செல்லப்பட்டு செலுத்த வேண்டிய வருமான வரிக்கு எதிராக எதிரீடு செய்யப்படக்கூடியது. 2017 வரவு செலவுத்திட்ட முன்மொழிவுகளுக்கமைய, 2017.01.01 தொடக்கம் ஏற்புடைய விகிதமானது தொடர்புடைய புரள்வு மீது 0.50% ஆக அதிகரிக்கப்பட்டுள்ளதுடன் கோரத்தக்க காலம் செயற்படத்தக்கவாறு நடைமுறை ஆண்டு உள்ளடங்கலாக 03 வருடங்கலாக மட்டுப்படுத்தப்பட்டது.

2004 இன் நிதிச்சட்டத்தின் ஏற்பாடுகளுக்கும் அதற்கான திருத்தங்களுக்கும் அமைவாக 2004 ஏப்ரல் 01 தொடக்கம் செயற்படத்தக்கவாறு பொருளாதார சேவைகள் கட்டணங்கள் அறிமுகப்படுத்தப்பட்டன. தற்போது, 'விதிவிலக்கு புரள்வு' மீது 0.25% பொருளாதார சேவைகள் கட்டணங்கள் செலுத்தப்படத்தக்கதுடன் வருமான வரிக் கொடுப்பனவுகளில் இருந்து கழிக்கப்படக்கூடியது. கோரப்படாத பொருளாதார சேவைகள் கட்டணங்கள் ஏதும் இருப்பின், முன்கொண்டு செல்லப்பட்டு அதனைத் தொடர்கின்ற ஐந்து ஆண்டுகளில் செலுத்தத்தக்க வருமான வரிக்கு எதிராக எதிரீடு செய்யப்படக்கூடியது.

### 2.12 காசுப் பாய்ச்சல் கூற்று →

காசுப் பாய்ச்சல் கூற்றானது இலங்கை கணக்கீட்டு நியமம் 7 (LKAS 7) இற்கமைவாக காசுப் பாய்ச்சல் தயாரித்தலின் "நேரடியற்ற முறை" இணைப் பயன்படுத்தி தயாரிக்கப்பட்டுள்ளது. காசும் காசுக்கு சமமானவையும், அறியப்பட்ட பணத் தொகைக்கு உடனடியாக மாற்றக் கூடிய அத்துடன் பெறுமதி மாற்றத்தின் முக்கியமற்ற இடரொன்றுக்கு உட்படுத்தப்படுகின்ற குறுகிய கால, உயர் திரவத் தன்மை கொண்ட முதலீடுகளை உள்ளடக்குகின்றன. கையிலுள்ள காசு, வங்கி நிலுவைகள், அழைப்பு மற்றும் குறுகிய அறிவித்தலில் உள்ள காசு என்பவற்றை காசும் காசுக்கு சமமானவையும், உள்ளடக்குகின்றன.

### 2.13 ஒழுங்குபடுத்தல் ஏற்பாடுகள் →

#### 2.13.1 வைப்புக் காப்புறுதித் திட்டம்

வங்கியின் மூலதனப் போதுமை விகிதாசாரத்தை அடிப்படையாகக் கொண்ட ஏற்புடைய நியதிச் சட்டமான 0.10% இல் தகுதி வைப்புத்தளத்தின் மீதான காப்புறுதிக் கட்டுப்பணம் ஒன்றினை வங்கி கணக்கிடுகின்றது. பணிப்புரையினால் எடுத்தியம்பப்பட்டவாறு ஒவ்வொரு காலாண்டின் இறுதியிலிருந்தும் 15 நாட்கள் காலமொன்றினுள் ஏற்புடைய கட்டுப்பணத்தை வங்கி அனுப்புகின்றது.

### 2.13.2 பயிர் காப்புறுதி அறவீடு (CIL)

2013 இன் 12ஆம் இலக்க நிதிச் சட்டத்தின் பிரிவு 14 இன் ஏற்பாடுகளுக்கு அமைய 2013 ஏப்ரல் 01 தொடக்கம் பயிர் காப்புறுதி அறவீடு அறிமுகப்படுத்தப்பட்டதுடன் தேசிய காப்புறுதி நம்பிக்கை நிதியத்திற்கு செலுத்தப்பட வேண்டியதாகும். நடைமுறையில் பயிர் காப்புறுதி அறவீடானது வரிக்குப் பிந்திய இலாபத்தின் 1% ஐக் கொடுப்பனவு செய்யப்படுகின்றது.

### 2.14 அறிக்கையிடும் திகதிக்கு பின்னரான நிகழ்வுகள் →

அறிக்கையிடும் திகதிக்கு பின்னரான நிகழ்வுகள் 289ஆம் பக்கத்தில் காணப்படும் குறிப்பு 46 இல் தரப்பட்டுள்ளன.

### 2.15 வெளியிடப்பட்ட கணக்கீட்டு நியமங்கள் அறிக்கையிடும் திகதியில் உள்ளவாறு இன்னும் செயற்பாட்டில் அல்லாதவை →

எதிர்காலத்தில் செயற்பாட்டுத் திகதியொன்றினைக் கொண்டுள்ள இலங்கை பட்டயக் கணக்காளர்கள் நிறுவனத்தினால் வழங்கப்பட்ட பின்வரும் இலங்கை நிதி அறிக்கையிடல் நியமங்கள், இந்நிதியியல் கூற்றுக்கள் தயாரிக்கையில் பிரயோகிக்கப்படவில்லை. கணக்கீட்டுக் கொள்கைகள் மீது செயற்பாடொன்றினை கொண்டிருக்கும் அவ் இலங்கை நிதி அறிக்கையிடல் நியமங்கள் நடைமுறையில் வங்கியினாலும் தொகுதியினாலும் பின்பற்றப்படுபவையும், எதிர்கால நிதியியல் கூற்றுகளில் தாக்கம் ஒன்றினைக் கொண்டிருக்கக்கூடியனவும் ஆகும்.

#### 2.15.1 இலங்கை கணக்கீட்டு நியமம் (SLFRS 9) – நதியில் சாதனங்கள்: வகைப்படுத்தலும் அளவீடும்

2014 ஜூலையில் இலங்கை பட்டயக் கணக்காளர்கள் நிறுவனம், பின்பற்றுவதற்கான முன்சூட்டிய அனுமதியுடன் 2018 சனவரி 01 அல்லது அதற்கு பின்னர் வருடாந்த காலப்பகுதிகளுக்காக LKAS 39 மாற்றீடு செய்கின்ற SLFR 9 “நிதியியல் சாதனங்கள்” (சர்வதேச கணக்கீட்டு தரநியமங்கள் சபைக்கு இசைவாக) இனை வெளியிட்டது. வங்கி, அறுதியீட்டு கட்டத்தினை (தாக்க மதிப்பீட்டு பரிசோனை) செயலாற்றியதுடன் பின்வரும் முக்கிய மாற்றங்களை அடையாளப்படுத்தியது. அறுதியீட்டு காண்புகளின் அடிப்படையில் மாதிரிகளை/தீர்வுகளை உருவாக்கும் செயல்முறையினை வங்கி தற்போது முன்னெடுக்கின்றது.

#### நதியில் சொத்துகளின் பெறுமதிக்கு குறைப்பு

SLFR 9 கடன் நட்ட பெறுமதிக்கு குறைப்பிற்கு முறையியலினை அடிப்படையாக மாற்றும். இந் நியமமானது LKAS 39 இன் எதிர்நோக்குகின்ற எதிர்பார்க்கப்பட்ட நட்ட அணுகுமுறையொன்றுடன் ஏற்பட்ட நட்ட அணுகுமுறையினை மாற்றீடு செய்யும். அனைத்து

கடன்களுக்கும் அத்துடன் கடன் பெறுப்புக்கள் மற்றும் நிதியியல் உத்தரவாத ஒப்பந்தங்கள் என்பவற்றுடன் சேர்த்து இலாபம் அல்லது நட்டம் ஊடாக நியாயப் பெறுமதியில் பிடித்துவைக்கப்படாத ஏனைய படுகடன் நிதிச் சொத்துகள் ஆகியவற்றுக்கான எதிர்பார்க்கப்பட்ட நட்டங்களுக்கான கொடுப்பனவொன்றினைப் பதிவுசெய்வதற்கு வங்கி வேண்டப்படும்.

SLFRS 9 இன் கீழான பெறுமதிக்குறைப்பு முறையிலானது 3 படிமுறைகளின் கீழ் பெறுமதிக்கு குறைத்தல் மதிப்பிடப்படவேண்டியதனை தேவைப்படுத்துகின்றது.

#### படிமுறை 01

LKAS 39 இன் கீழ் உறப்பட்ட ஆனால் இனங்காணப்படாத நட்டங்களுக்காக ஏற்புவுரம்பொன்றினை வங்கி பதிவு செய்து வருகின்றது. செயலாற்றுகின்ற துறையில் உறப்பட்டிருந்த ஆனால் அடையாளப்படுத்தப்படாத பெறுமதிக்கு குறைப்பு நட்டங்களை பிரதிபலிப்பதற்காக வடிவமைக்கப்பட்டுள்ளது. SLFRS 9 இன் கீழ் தமது கடன் இடரில் குறிப்பிடத்தக்க அதிகரிப்பொன்றினை அனுபவித்தது என கருதப்படாத நிதிச் சொத்துகளின் பெறுமதிக்குறைப்பு 12 மாத எதிர்நோக்குகின்ற எதிர்பார்க்கப்பட்ட நட்டத்தினை அடிப்படையாக கொண்டு அளவிடப்படும்.

#### படிமுறை 02

அவற்றின் ஆரம்ப இனங்காணலில் இருந்து கடன் இடர் குறிப்பிடத்தக்க அளவு அதிகரித்துள்ள போது நிதிச் சொத்துகள் படிமுறை 2இல் வகைப்படுத்தப்படுவதற்கு SLFRS 9 தேவைப்படுத்துகின்றது. இச் சொத்துகளுக்காக அவற்றின் ஆயுட்கால ஏற்புவுரம்பு நட்டத்தினை அடிப்படையாகக் கொண்டு ஏற்பாடொன்று இனங்காணப்பட வேண்டும். LKAS 39 உடன் ஒப்பிடுகையில் இது புதிய எண்ணக்கருவாக காணப்படுவதனால், LKAS 39 இன் கீழ் அத்தகைய சொத்துகளில் அநேகமானவை கடன் மதிப்புக் குறைப்புச் செய்யப்படுவதற்கு கருத்திற் கொள்ளப்படாதவையாக காணப்படுவதனால், இது அதிகரித்த ஏற்புவுரம்பினை தோற்றுவிக்கும்.

#### படிமுறை 03

கடன், கடன் மதிப்புக் குறைந்துள்ளது என்று உணரக்கூடிய சான்று காணப்படுகின்றபோது நிதிச் சொத்துகள் படிமுறை 03 இல் உள்ளடக்கப்படும். தனிப்பட்ட அடிப்படையொன்றில் LKAS 39 பெறுமதிக்கு குறைத்தலினை கணிப்பிடுகின்ற விடத்து படிமுறை 03 இல் உள்ள கடன்கள், குறிப்பிடத்தக்களவு வேறுபட்டவையாக இருப்பதற்கு எதிர்பார்க்கப்படுவதில்லை, ஆனால் தேறியிருப்பதற்கு எதிர்பார்க்கப்படக்கூடிய தொகைகளை பிரதிபலிப்பதற்கு பிணைய பெறுமதிகள் சரிசெய்யப்படும்.

### வகைப்படுத்தலும் அளவீடும்

வகைப்படுத்தல் மற்றும் அளவீடு என்ற நோக்குகையில், புதிய நியமமானது பங்குமுலதன சாதனங்கள் மற்றும் பெறுதிகள் தவிர, அனைத்து நிதிச் சொத்துகளும், சொத்துகள் மற்றும் சாதனங்களின் ஒப்பந்த காசுப்பாய்ச்சல் பண்புகள் ஆகியவற்றை முகாமைசெய்வதற்காக குழுமத்தின் இணைந்த வர்த்தக மாதிரியினை அடிப்படையாக கொண்டு மதிப்பிடப்படவேண்டியதனை தேவைப்படுத்துகின்றது. இலாபம் அல்லது நட்டம் ஊடாக நியாயப் பெறுமதி, ஏனைய முழுமையான வருமானம் ஊடாக நியாயப் பெறுமதி, மதிப்புக் குறைக்கப்பட்ட கிரயம் ஆகியன மூலம் LKAS 39 அளவீடு வகைகள் மாற்றீடு செய்யப்படும்.

நதியில் பொறுப்புகளை கணக்கீடு செய்தலானது இலாபம் அல்லது நட்டம் ஊடாக நியாயப் பெறுமதியில் குறிக்கப்பட்ட பொறுப்புகள் தொடர்பிலான குழுமத்தின் சொந்த கடன் இடறொன்றிலிருந்து தோன்றுகின்ற பெறுகைகளை அல்லது இழப்புகளை நடாத்துவதற்கானவை தவிர LKAS 39 தேவைப்பாடுகளை போன்று பாரியளவில் அதையொத்ததாகவிருக்கும். நதியியல் சொத்துகள் வகைப்படுத்தலுக்கான கணக்கீடுச் இடைவெளிகளை பூரணப்படுத்தும் செயல்முறையினை வங்கி இன்னும் முன்னெடுக்கின்றது.

#### 2.15.2 இலங்கை நதிய அறிக்கையில் நியமம் (SLFRS 15) - “வாடிக்கையாளருடனான ஒப்பந்தங்களில் இருந்து வருவாய்”

எவ்வளவு வருவாய் எப்போது இனங்காணப்படுகின்றது என்பதனை நிர்ணயிப்பதற்காக SLFRS 15 அனைத்தும் அடங்கிய சட்டகம் ஒன்றினை நிறுவுகின்றது. இலங்கை கணக்கீட்டு நியமம் (LKAS 18) - “வருவாய்”, இலங்கை கணக்கீட்டு நியமம் (LKAS 11) - “நிர்மாண ஒப்பந்தங்கள் மற்றும் IFRIC 13 - வாடிக்கையாளர் விசுவாச நிகழ்ச்சித்திட்டங்கள்” என்பன உள்ளடங்கலாக தற்போது காணப்படும் வருவாய் இனங்காணல் வழிகாட்டலை மாற்றீடு செய்கின்றது. இந்தநியமமானது 2017 ஜனவரி 01 இல் ஆரம்பிக்கின்ற அல்லது அதற்கு பின்னரான வருடாந்த காலங்களுக்கு ஏற்புடையதாக விருக்கும்.

வங்கியும் தொகுதியும் இந்நியமங்கள் செயற்பாட்டிற்கு வரும்போது அவற்றை பின்பற்றும். விரிவான மீளாய்வு நிறைவு முடிவுறாதுள்ள நிலையில் இந்நதியியல் கூற்றுக்கள் வெளியிடப்படும் திகதியில் உள்ளவாறு நதியியல் தாக்கத்தினை நியாயபூர்வமாக மதிப்பிடப்பட முடியாது.

#### 2.15.3 இலங்கை நதிய அறிக்கையில் நியமம் (SLFRS 16) - “குத்தகைகள்”

இந்நியமமானது குத்தகைகளை இனங்காணுதல், அளவிடுதல், எடுத்துரைத்தல், மற்றும் வெளிப்படுத்தல் என்பவற்றுக்கான கோட்பாடுகளை விதந்துரைக்கின்றது. அத்தகைய கொடுக்கல் வாங்கல்களை நம்பகமாக பிரதிநிதித்துவப் படுத்துகின்றது என்ற

விதமொன்றில் குத்தகைதாரரும் குத்தகை பெறுநரும் உரிய தகவல்களை வழங்குகின்றனர் என்பதனை உறுதிசெய்வது இதன் குறிக்கோளாகும். குழுமம் ஒன்றின் நதியியல் நிலை, நதியியல் செலாற்றுகை. மற்றும் காசுப்பாய்ச்சல் மீது அக் குத்தகைகள் கொண்டுள்ள தாக்கத்தினை மதிப்பிடுவதற்கு நதியியல் கூற்றுக்களின் பயன்பாட்டாளர்களுக்கான அடிப்படையொன்றினை அத் தகவல்கள் வழங்குகின்றன. பின்வரும் நியமங்கள் மற்றும் பொருள்கோடல்களை இந் நியமம் மாற்றீடு செய்கின்றது.

- (அ) இலங்கை கணக்கீட்டு நியமம் 17 குத்தகைகள்
- (ஆ) IFRIC 4 குத்தகையொன்றினை ஊடன்படிக்கையொன்று உள்ளடக்குகின்றதா என்பதனை நிர்ணயித்தல்
- (இ) SIC 15 - தொழிற்படுகின்ற குத்தகைகள் - ஊக்குவிப்புகள்: மற்றும்
- (ஈ) SIC 27 குத்தகையொன்றின் சட்ட வடிவத்தினை ஈடுபடுத்துகின்ற கொடுக்கல் வாங்கலின் பண்டத்தினை மதிப்பிடுதல்

2019 சனவரி 01 அன் பின்னர் ஆரம்பிக்கின்ற வருடாந்த அறிக்கையிடும் காலப்பகுதிகளுக்காக இந்நியமத்தினை குழுமமொன்று பிரயோகித்தல் வேண்டும். வங்கியும் தொகுதியும் இந்நியமங்கள் செயற்பாட்டிற்கு வரும்போது அவற்றை பின்பற்றும். விரிவான மீளாய்வு நிறைவு முடிவுறாதுள்ள நிலையில் இந்நதியியல் கூற்றுக்கள் வெளியிடப்படும் திகதியில் உள்ளவாறு நதியியல் தாக்கத்தினை நியாயபூர்வமாக மதிப்பிடப்பட முடியாது.

#### 2.15.4 இலங்கை கணக்கீட்டு நியமம் 7 - காசுப்பாய்ச்சல் கூற்று

காசுப்பாய்ச்சல் மற்றும் காசுப்பாய்ச்சல் அற்ற மாற்றங்களிலிருந்து தோன்றுகின்ற இரண்டு மாற்றங்களும் உள்ளடங்கலாக நதியளித்தல் செயற்பாடுகளில் இருந்து தோன்றுகின்ற பொறுப்புகளில் உள்ள மாற்றங்களை மதிப்பிடுவதற்கு நிதிக்கூற்றுக்களின் பயன்பாட்டாளர்களை இயல்புசெய்கின்ற தகவல்களை குழுமமொன்று வெளிப்படத்துவத்தை இத்திருத்தம் தேவைப்படுத்துகின்றது. பிரயோகத்திற்கான முன்கூட்டிய அனுமதியுடன் 2017 சனவரி 01 அன்று அல்லது அதன்பின்னர் ஆரம்பிக்கின்ற வருடாந்த காலங்களுக்காக இத் திருத்தங்கள் செயற்பாடுடையதாகவிருக்கும்.

அதற்கமைய, நதியியல் செயற்பாடுகளில் இருந்து தோன்றுகின்ற பொறுப்புகளில் உள்ள பின்வரும் மாற்றங்களை குழுமம் ஒன்று வெளிப்படத்தல் வேண்டும்.

- (அ) நதியளித்தல் காசுப்பாய்ச்சல்களில் இருந்து மாற்றங்கள்;
- (ஆ) துணைநிறுவனங்கள் அல்லது ஏனைய வர்த்தகங்களை கட்டுப்படுத்தலின் பெற்றுக்கொள்பவையில் இருந்து அல்லது இழப்புகளில் இருந்த தோன்றுகின்ற மாற்றங்கள்;
- (இ) வெளிநாட்டு நாணய மாற்று விகிதங்களில் உள்ள மாற்றங்களின் தாக்கம்;
- (ஈ) பெறுமதிகளில் மாற்றங்கள்; அத்துடன்
- (உ) ஏனைய மாற்றங்கள்.

**3. மொத்த வருமானம்** →**கணக்கீடு கொள்கை** .....

தொகுதிக்கு பொருளாதார நன்மைகள் கிடைக்கும் என்ற நிகழ்வொன்று காணப்படுகின்ற ரீதியிலும் அத்துடன் வருவாய் நம்பத் தகுந்தவாறு அளவிடக்கூடியது என்ற ரீதியிலும் மொத்த வருவாய் இனங்காணப்படுகின்றது. வருவாய் இனங்காண்பதற்கு முன்னர் நிறைவு செய்யப்பட வேண்டிய குறித்த இனங்காணுதலுக்கான மூலப்பிரமாணங்கள் தொடர்புடைய வருமானக் குறிப்புகளின் கீழ் கலந்துரையாடப்பட்டுள்ளன.

டிசம்பர் 31ல் முடிவுற்ற ஆண்டுக்கானது	வங்கி		தொகுதி	
	2016 ரூ.'000	2015 ரூ.'000	2016 ரூ.'000	2015 ரூ.'000
வட்டி வருமானம்	<b>86,390,039</b>	78,128,498	<b>87,142,784</b>	78,747,364
தரகும் கட்டணமும் வருமானம்	<b>650,164</b>	475,374	<b>651,160</b>	477,214
வர்த்தகத்தலிருந்தான தேறிய இலாபம்/(நட்டம்)	<b>(39,270)</b>	297,847	<b>(136,897)</b>	301,417
நிதியியல் முதலீடுகளிலிருந்தான தேறிய இலாபம்/(நட்டம்)	<b>40,923</b>	27,838	<b>40,923</b>	27,838
ஏனைய செயற்பாட்டு வருமானம் (தேறிய)	<b>357,288</b>	352,665	<b>340,640</b>	336,391
<b>மொத்த வருமானம்</b>	<b>87,399,144</b>	79,282,222	<b>88,038,610</b>	79,890,224

**4. தேறிய வட்டி வருமானம்** →**கணக்கீடு கொள்கை** .....**வட்டி வருமானத்தினையும் வட்டி செலவுகளையும் இனங்காணல்**

பெறுமதி குறைப்பில் அளவிடப்பட்ட நிதியியல் சாதனங்கள், விற்பனைக்காக கிடைக்கத்தக்கவையாக வகைப்படுத்தப்பட்ட வட்டியுடைய நிதியியல் சொத்துகள் மற்றும் இலாபம் அல்லது நட்டம் ஊடாக நியாயப் பெறுமதியில் பெயர் குறிக்கப்பட்ட நிதியியல் சாதனங்கள் ஆகிய அனைத்துக்கும் வட்டி வருமானமானது அல்லது செலவானது பொருத்தமானவிடத்து, நிதியியல் சொத்து அல்லது நிதியியல் பொறுப்பு கொண்டு செல்கின்ற தேறிய தொகைக்கு நிதியியல் சாதனத்தின் எதிர்பார்க்கப்பட்ட ஆயுட்காலம் அல்லது குறுகிய காலம் ஒன்றினூடாக மதிப்பிடப்பட்ட எதிர்கால காசு கொடுப்பனவுகளை அல்லது பெறுகைகளை சரியாக கழிப்பனவு செய்கின்ற விகிதமாக காணப்படுகின்ற விளைவு வட்டி வீதத்தை பயன்படுத்தி பதிவுசெய்யப்பட்டுள்ளது. கணிப்பீடானது அனைத்து நிதியியல் சாதன ஒப்பந்த நியதிகளையும் (உதாரணமாக கொடுப்பனவுத் தெரிவுகள்) கருத்திற் கொள்வதுடன் சாதனத்திற்கு நேரடியாக சாட்டத்தக்க அத்துடன் விளைவு வட்டி வீதத்தின் முக்கிய பாகமொன்றாக காணப்படும் ஆனால் எதிர்கால கடன் இழப்புக்கள் அல்லாத ஏதேனும் கட்டணங்கள் அல்லது அதிகரித்தல் கிரயங்களை உள்ளடக்குகின்றது.

தொகுதி, அதன் கொடுப்பனவு அல்லது அதன் பெறுகை மதிப்பீடுகளை மீளாய்வு செய்யுமாயின் நிதியியல் சொத்து அல்லது நிதியியல் பொறுப்பு கொண்டுசெல்கின்ற தொகை சீர் செய்யப்படுகின்றது. அடிப்படை விளைவு வட்டி வீதத்தை அடிப்படையாகக் கொண்டு சீர் செய்யப்பட்ட கொண்டு செல்லும் தொகை கணிக்கப்படுவதுடன் கொண்டு செல்லும் தொகையில் காணப்படும் மாற்றம் நிதியியல் சொத்துக்கான வட்டி வருமானமாகவும் நிதியியல் பொறுப்புகளுக்கான வட்டிச் செலவாகவும் பதிவு செய்யப்படுகின்றது. எவ்வாறாயினும், அத்தகைய காசுப் பெறுகைகளின் அதிகரிக்கப்பட்ட மீளாற்றிடும் தன்மையின் விளைவொன்றாக எதிர்கால காசுப் பெறுகைகளை அதனைத் தொடர்ந்து வங்கி அதன் மதிப்பீடுகளை அதிகரிக்கின்ற மீள் வகைப்படுத்தப்படுதப்பட்ட நிதியியல் சொத்து ஒன்றிற்காக, அவ் அதிகரிப்பின் விளைவு, மதிப்பீடு மாற்றத் திகதியிலிருந்து விளைவு வட்டி வீத வீதத்திற்கான சீராக்கல் ஒன்றாக இனங்காணப்பட்டுள்ளன.

மதிப்புக் குறைத்தல் நட்டமொன்றின் காரணமாக நிதியியல் சொத்து ஒன்றின் அல்லது அதனையொத்த நிதியியல் சொத்துகள் தொகுதி ஒன்றின் பெறுமதி குறைக்கப்பட்டால், வட்டி வருமானமானது பெறுமதி குறைப்பு நட்டத்தினை அளவிடும் நோக்கத்திற்காக எதிர்கால காசுப்பாய்ச்சல் கழிவிற்கு பயன்படுத்தப்பட்ட வட்டி வீதத்தினைப் பயன்படுத்தி தொடர்ந்தும் இனங்காணப்படும்.

**4. தேறிய வட்டி வருமானம் (தொடர்ச்சி) →**

	வங்கி		தொகுதி	
	2016 ரூ. '000	2015 ரூ. '000	2016 ரூ. '000	2015 ரூ. '000
டிசம்பர் 31ல் முடிவுற்ற ஆண்டுக்கானது				
<b>4. (அ) வட்டி வருமானம் →</b>				
காசும் காசுக்கு சமமானவையும்	37,992	24,313	37,992	24,313
வங்கிகளிலுள்ள இருப்புகள்	597,916	329,862	597,916	329,862
பெறுதி நிதியியல் சாதனங்கள்	-	-	-	-
வர்த்தகத்திற்காக வைக்கப்பட்டுள்ள ஏனைய நிதியியல் சொத்துகள்	1,370,010	496,089	1,816,446	746,776
வங்கிக்கான கடன்கள் மற்றும் வருமதிகள்	2,751,558	1,010,459	2,756,295	1,014,608
ஏனைய வாடிக்கையாளருக்கான கடன்கள் மற்றும் வருமதிகள்	29,937,593	25,135,621	29,916,980	25,137,457
விற்பனைக்காக வைக்கப்பட்டுள்ள நிதியியல் முதலீடுகள்	36,612	-	195,556	121,011
நிதியியல் முதலீடுகள் முதிர்ச்சியடையும் வரை வைக்கப்பட்டுள்ளவை	51,658,359	51,132,154	51,821,600	51,373,337
<b>மொத்த வட்டி வருமானம்</b>	<b>86,390,039</b>	<b>78,128,498</b>	<b>87,142,784</b>	<b>78,747,364</b>

**4. (ஆ) வட்டிச் செலவுகள் →**

வங்கிக்கான வருமதிகள்	-	-	44,951	-
ஏனைய வாடிக்கையாளர்களுக்கு செலுத்த வேண்டியவை	44,365,840	36,257,472	44,365,840	36,285,549
ஏனைய கடன்பாடுகள்	16,550,970	14,888,522	17,036,696	15,200,998
துணையளிக்கப்பட்ட பொறுப்புகள்	6,411	-	6,411	-
<b>மொத்த வட்டிச் செலவுகள்</b>	<b>60,923,221</b>	<b>51,145,994</b>	<b>61,453,898</b>	<b>51,486,547</b>
<b>தேறிய வட்டி வருமானம்</b>	<b>25,466,818</b>	<b>26,982,504</b>	<b>25,688,886</b>	<b>27,260,817</b>

**4. (இ) இலங்கை அரசாங்க பிணையங்களில் இருந்தான****தேறிய வட்டி வருமானம் →**

வட்டி வருமானம்	53,064,981	51,628,243	53,833,602	52,120,113
(கழிக்குக): வட்டிச் செலவினங்கள்	-	-	-	-
<b>தேறிய வட்டி வருமானம்</b>	<b>53,064,981</b>	<b>51,628,243</b>	<b>53,833,602</b>	<b>52,120,113</b>

**4. தேறிய வட்டி வருமானம் (தொடர்ச்சி) →****4. (ஈ) அரசு பிணையங்கள் மீதான இரண்டாம் தர சந்தை கொடுக்கல் வாங்கல்களில் பிடித்து வைத்தல் வரிக்மான உத்தேச வரிக் கடன் →**

2006இன் 10 இலக்க உள்நாட்டு அரசிறை சட்டத்தின் 137ஆம் பிரிவு மற்றும் அதற்கான திருத்தத்திற்கமைய தொகுதியானது அரசாங்க பிணையங்களிலான சந்தை கொடுக்கல் வாங்கல்களிலிருந்து பெறப்பட்ட வட்டி வருமானத்தின் 1/9 பங்கிற்கு சமனான உத்தேச வரிக் கடனுக்கு உரித்துடையதாகும்.

இதற்கிணங்க தொகுதியினால் அரசாங்க பிணையங்களிலான இரண்டாம் தர சந்தைகளிலிருந்து உழைத்த தேறிய வருமானம் நிதியியல் கூற்றுகளில் மொத்தமாக தரப்பட்டுள்ளதுடன், இதன் விளைவாக வங்கிக்கான உத்தேச வரி வரவு ரூபா 4,447 மில். (2015: ரூபா 4,409 மில்.) தொகுதிக்கான ரூபா 4,467 மில் (2015 : ரூபா. 4,474 மில்) ஆகக் காணப்பட்டது.

**4. (உ) உத்தேச வரி வருமதிகள் →**

உத்தேச வரி வருமதிகள் மீள்பெறப்பட வேண்டிய தொகையை கழித்த பின் நிதியியல் கூற்றுகளின் 30ஆவது குறிப்பில் தரப்பட்டுள்ளன.

**5. தேறிய கட்டணமும் தரகு வருமானமும் →****கணக்கீட்டு கொள்கை**

வாடிக்கையாளர்களுக்கு தொகுதி வழங்குகின்ற பல்வேறு வகையான சேவைகளிலிருந்து அது கட்டணம் மற்றும் தரகு வருமானங்களை ஈட்டுகின்றது. இவை பின்வரும் இரண்டு வகைகளாக பிரிக்கப்படக் கூடியவை

(அ) குறித்த காலம் ஒன்றிற்காக வழங்கப்படும் சேவைக்கு வழங்கப்படுகின்ற சேவையிலிருந்து ஈட்டுகின்ற கட்டணம் மற்றும் தரகு வருமானம் கொடுக்கல் வாங்கல் சேவை வழங்குவதிலிருந்து ஈட்டப்படும் கட்டணம் மற்றும் தரகு வருமானம்.

(ஆ) கொடுக்கல் வாங்கல் சேவை வழங்குவதிலிருந்து ஈட்டப்படும் கட்டணம் மற்றும் தரகு வருமானம்.

மூன்றாம் தரப்பினர் ஒருவருக்கான கொடுக்கல் வாங்கல் பேரம்பேசுகையில் மீள் பேரம்பேசுதலிலிருந்து அல்லது பங்கேற்றலிலிருந்து தோன்றுகின்ற கட்டணம் மற்றும் தரகு வருமானம் அதனோடிணைந்த கொடுக்கல் வாங்கல் நிறைவு பெறுதலின்மீது இனங்காணப்பட்டுள்ளன. ஒருசில செயலாற்றுகையுடன் இணைந்துள்ள கட்டணங்கள் அல்லது கட்டணக் கூறுகள், தொடர்புடைய சேவைகள் செயலாற்றப்படுகின்றமைக்கமைய இனங்காணப்பட்டுள்ளன.

கொடுக்கல் வாங்கல்களுடனும் சேவைக் கட்டணங்களுடனும் தொடர்புடைய கட்டணங்களும் தரகுச் செலவுகளும் சேவைகள் கிடைக்கப்பெறுகின்றவாறு செலவிடப்படுகின்றன. கட்டணமும் தரகுச்செலவுகளும் ஒன்று திரளுகின்ற அடிப்படையில் இனங்காணப்படுகின்றன.

டிசம்பர் 31ல் முடிவற்ற ஆண்டுக்கானது	வங்கி		தொகுதி	
	2016 ரூ.'000	2015 ரூ.'000	2016 ரூ.'000	2015 ரூ.'000
கட்டணம் மற்றும் தரகு வருமானம்	650,164	475,374	651,160	477,214
கட்டணம் மற்றும் தரகு செலவுகள்	(137,432)	(111,135)	(140,122)	(112,109)
<b>தேறிய கட்டணமும் தரகு வருமானமும்</b>	<b>512,732</b>	<b>364,239</b>	<b>511,038</b>	<b>365,105</b>
<b>ஈட்டிக் கொள்ளப்பட்ட வழிகள்</b>				
கடன்கள்	547,761	377,971	547,760	377,971
அட்டைகள்	(76,986)	(52,933)	(76,986)	(52,933)
ஏனையவை	41,957	39,201	40,264	40,067
<b>தேறிய கட்டணமும் தரகு வருமானமும்</b>	<b>512,732</b>	<b>364,239</b>	<b>511,038</b>	<b>365,105</b>



**6. வர்த்தகத்திலிருந்தான தேரிய இலாபம்/(நட்டம்) →****கணக்கீட்டு கொள்கை**

தேரிய வர்த்தக வருமானமானது வெளிநாட்டு செலாவணியிலிருந்தான வட்டி வருமானம்/வருமானம் தவிர நியாயப் பெறுமதி மாற்றத்திலிருந்து அனைத்து இலாபம் அல்லது நட்டங்கள் மற்றும் வர்த்தகத்திற்காக "பிடித்து வைக்கப்பட்ட" நிதியில் சொத்துகள் மற்றும் நிதியியல் பொறுப்புகளுக்கான தொடர்புடைய பங்கிலாபம் என்பவற்றை உள்ளடக்குகின்றது.

கொடுப்பனவு ஒன்றிற்கான தொகுதியின் உரிமை நிறுவப்படுகின்றபோது பங்கிலாப வருமானம் இனங்காணப்படுகின்றது.

	வங்கி		தொகுதி	
	2016 ரூ.'000	2015 ரூ.'000	2016 ரூ.'000	2015 ரூ.'000
டிசம்பர் 31ல் முடிவற்ற ஆண்டுக்கானது				
வெளிநாட்டு செலாவணி வங்கிகளிடமிருந்து	-	-	-	-
ஏனைய வாடிக்கையாளர்களிடமிருந்து	296,380	178,826	296,380	178,826
வட்டி வீதம் - அளவீட்டு இலாபம்/(நட்டம்) மற்றும் ஏனையவை	(72,705)	390,544	(170,332)	394,114
பங்கு மூலதனங்கள் - அளவீட்டு இலாபம்/(நட்டம்) மற்றும் ஏனையவை	(314,945)	(279,353)	(314,945)	(279,353)
ஏனையவை - முன்னோக்கி மாற்றியெடுத்தல்	52,000	7,830	52,000	7,830
<b>மொத்தம்</b>	<b>(39,270)</b>	<b>297,847</b>	<b>(136,897)</b>	<b>301,417</b>

**7. இலாபம் அல்லது நட்டம் ஊடாக நியாய பெறுமதியில் நியமிக்கப்பட்ட நிதியில் சாதனங்களிலிருந்து தேரிய இலாபம்/(நட்டம்) →**

அறிக்கையிடும் திகதியிலுள்ளவாறு இலாபம் அல்லது நட்டம் ஊடாக நியாயப் பெறுமதியில் ஏதேனும் நிதியியல் சொத்துகளை வங்கி/தொகுதி நியமித்திருக்கவில்லை

**8. நிதியில் முதலீடுகளிலிருந்து தேரிய இலாபம் அல்லது நட்டம் →****கணக்கீட்டு கொள்கை**

நிதியியல் முதலீடுகளிலிருந்து தேரிய இலாபம்/(தேரிய நட்டம்) ஆனது விற்பனைக்காக கிடைக்கும் முதலீடுகள் மற்றும் கடன்களும் வருமதிகளும் என்பவற்றுடன் தொடர்புடைய நட்டங்களைக் கழித்து இலாபத்தினை கொண்டுள்ளதுடன் அனைத்து தேரிய மற்றும் தேறாத நியாயப் பெறுமதி மாற்றங்களையும் உள்ளடக்குகின்றது.

	வங்கி		தொகுதி	
	2016 ரூ.'000	2015 ரூ.'000	2016 ரூ.'000	2015 ரூ.'000
டிசம்பர் 31ல் முடிவற்ற ஆண்டுக்கானது				
விற்பனைக்கு கிடைக்கத்தக்க சொத்துகள்				
பங்கு மூலதனங்கள்	-	27,838	-	27,838
இலங்கை அரசாங்க பிணையங்கள் - திறைசேரி முறிகள்	40,923	-	40,923	-
<b>மொத்தம்</b>	<b>40,923</b>	<b>27,838</b>	<b>40,923</b>	<b>27,838</b>

## 9. ஏனைய தொழிற்பாட்டு வருமானம் (தேரியது) →

### கணக்கீட்டு கொள்கை

#### i. ஆதனம் பொறித்தொகுதி மற்றும் உபகரணம் விற்பனை மீதான இலாபம்/(நட்டம்)

விற்று அகற்றுதல் நேரத்தின்போது சொத்து கொண்டுள்ள தொகை மற்றும் விற்பனை விற்று வருவாய்கள், தேரிய விற்பனை செலவுகள் என்பவற்றுக்கிடையிலான வேறுபாட்டின் மீது விற்பனை செலவுகளை கழித்து ஆதனம் பொறித்தொகுதி மற்றும் உபகரணம் என்பவற்றின் விற்பனை மீதான இலாபம் அல்லது நட்டம் நிர்ணயிக்கப்படுகின்றது. உரிமைத்துவத்தின் குறிப்பிடத்தக்க இடங்களும் கைமாறுகளும் வாங்குபவருக்கு மாற்றப்படுகின்ற ஆண்டில் இது ஏனைய தொழிற்பாட்டு வருமானத்தில் இனங்காணப்பட்டுள்ளது

#### ii. வெளிநாட்டு நாணயமாற்று இலாபம் அல்லது/(நட்டம்)

ஒவ்வொரு அறிக்கையிடும் திகதியிலும் வெளிநாட்டு நாணயமாற்று நிலைமைகள் மீள் மதிப்பிடப்படுகின்றன. நாணயமாற்று வீதங்களில் காணப்படுகின்ற மாற்றங்களிலிருந்து தோன்றுகின்ற இலாபங்களும் நட்டங்களும் அவை நிகழுகின்ற காலத்தில் வருமானக் கூற்றில் உள்ளடக்கப்படுகின்றன.

#### iii. பங்கீலாப வருமானம்

கொடுப்பனவை பெற்றுக்கொள்வதற்காக தொகுதிக்கு உரிமையொன்று தாபிக்கப்படும்போது விற்பனைக்காக கிடைக்கத்தக்க முதலீடுகளிலிருந்து ஈட்டப்பட்ட பங்கீலாபம் இனங்காணப்படுகின்றது.

	வங்கி		தொகுதி	
	2016 ரூ.'000	2015 ரூ.'000	2016 ரூ.'000	2015 ரூ.'000
டிசம்பர் 31ல் முடிவுற்ற ஆண்டுக்கானது				
ஆதனம் பொறித்தொகுதி மற்றும் உபகரணம் விற்பனை மீதான இலாபம்	70,016	642	70,014	642
வெளிநாட்டு நாணயமாற்றின் மீள்மதிப்பீடு மீதான இலாபம்/(நட்டம்)	16,726	85,871	16,726	85,871
பங்கு முலதனங்கள் - பங்கீலாப வருமானம்	152,597	181,059	137,774	166,659
ஏனையவை	117,950	85,093	116,126	83,219
<b>ஏனைய தொழிற்பாட்டு வருமானம் (தேரியது)</b>	<b>357,288</b>	<b>352,665</b>	<b>340,640</b>	<b>336,391</b>

## 10. கடன் மற்றும் ஏனைய நட்டங்களுக்கான பெறுமதிக் குறைப்பு →

### கணக்கீட்டு கொள்கை

“நிதியியல் சாதனங்கள்: இனங்காணலும் அளவீடும்” மீதான இலங்கை கணக்கீட்டு நியமம் - LKAS 39 இற்கமைவாக மதிப்பிடப்படும் வங்கிக்கும் ஏனைய வாடிக்கையாளர்களுக்குமான கடன்கள் மற்றும் வருமதிகளுக்கான பெறுமதிக் குறைத்தல் ஏற்பாடுகளிலுள்ள மாற்றங்களை தொகுதி இனங்காண்கின்றது. நிதியியல் கூற்றுகளுக்கான குறிப்பு 23(ஈ) இல் பெறுமதி குறைத்தலுக்காக பின்பற்றப்பட்ட முறையியல் பற்றி விளக்கப்பட்டுள்ளது. வங்கியானது விற்பனைக்காக கிடைக்கத்தக்க நிதியியல் முதலீடுகள் மற்றும் நிதி முதலீடுகள்-கடன்கள் அத்துடன் வருமதிகள் என்பனவற்றிற்கு அம்முதலீடுகள் கொண்டுள்ள பெறுமதியில் நிரந்தரமான குறைதல் காணப்படுகின்றபோது ஏற்பாடுகளை/(மீள் பதிதலை) மேற்கொள்கின்றது. மேலும் நிதி அல்லாத சொத்து ஒன்று அச்சொத்திலிருந்து மதிப்பிடப்பட்ட அறவிடத்தக்க தொகையினை விஞ்சுகின்ற கொண்டுசெல்லும் தொகை ஒன்று உள்ளபோது வங்கி/தொகுதி மதிப்புக் குறைப்பு நட்டம் ஒன்றினை இனங்காண்கின்றது.

**10. கடன் மற்றும் ஏனைய நடட்டங்களுக்கான பெறுமதிக் குறைப்பு (தொடர்ச்சி) →**

	வங்கி		தொகுதி	
	2016 ரூ. '000	2015 ரூ. '000	2016 ரூ. '000	2015 ரூ. '000
டிசம்பர் 31ல் முடிவுற்ற ஆண்டுக்கானது				
கடன்களும் வருமதிகளும்				
ஏனைய வாடிக்கையாளர்களுக்கானவை {குறிப்பு 23 (ஈ) ஐப் பார்க்க}	(99,693)	2,139,553	(99,693)	2,139,553
<b>மொத்தம்</b>	<b>(99,693)</b>	<b>2,139,553</b>	<b>(99,693)</b>	<b>2,139,553</b>

**11. ஆளணிச் செலவுகள் →****கணக்கீட்டு கொள்கை****i. வரையறை செய்யப்பட்ட பங்களிப்புத் திட்டங்கள் →**

வரையறை செய்யப்பட்ட திட்டம் ஒன்றினை தொகுதி தொழிற்படுத்துகின்றது. ஊழியர்களினால் தொகுதிக்கு வழங்கப்பட்ட சேவைக்காக விகிதாசாரத்தில் வரையறை செய்யப்பட்ட பங்களிப்புத் திட்டம் ஒன்றிற்கு செலுத்தப்படக் கூடிய பங்களிப்பு ஆகும். அத்துடன் இது “ஆளணிச் செலவினங்களின்” கீழ் செலவொன்றாக பதிவு செய்யப்பட்டுள்ளது. கொடுப்பனவு செய்யப்படாத பங்களிப்புகள் பொறுப்பு ஒன்றாக பதிவு செய்யப்படுகின்றன. தொகுதியானது பின்வரும் வரையறை செய்யப்பட்ட பங்களிப்புத் திட்டங்களுக்கு பங்களிப்பு செய்கின்றது.

**அ. ஊழியர் சேமலாப நிதியம்**

சேமலாப நிதியத்திற்கு வங்கியும் அதன் ஊழியர்களும் ஊழியர்களின் மாதாந்த மொத்த சம்பளத்தில் (மேலதிக வேலை நேரம் தவிரந்த) முறையே 12% ஐயும் 8% ஐயும் பங்களிப்பு செய்கின்றனர். வங்கியின் சேமலாப நிதியமானது ஊழியர் சேமலாப நிதிய சட்டத்தின் கீழ் அங்கீகரிக்கப்பட்ட நிதியம் ஒன்றாகும். ஊழியர் சேமலாப நிதியத்தின் உறுப்பினர்கள் ஆண்டுக்கு 8% கொண்ட வருவாய்க்கு வங்கி உத்தரவாதமளிக்கின்றது.

என்எஸ்பி நிதி முகாமைத்துவ கம்பனியும் அதன் ஊழியர்களும் இலங்கை மத்திய வங்கியினால் பேணப்படும் முறையே 12% ஐயும் 8% ஐயும் பங்களிப்பு செய்கின்றனர்.

**ஆ. ஊழியர் நம்பிக்கை நிதியம்**

ஊழியர் நம்பிக்கை நிதியத்திற்கு தொகுதியானது ஊழியர்களின் மாதாந்த மொத்த சம்பளத்தில் (மேலதிக வேலை நேரம் தவிரந்த) 3% ஐ பங்களிப்பு செய்கின்றது. ஊழியர் நம்பிக்கை நிதியம், ஊழியர் நம்பிக்கை நிதியச் சபையினால் பேணப்படுகின்றது.

**11. ஆளணிச் செலவுகள் (தொடர்ச்சி) →****ii வரையறை செய்யப்பட்ட நலத் திட்டங்கள்**

LKAS- 19 – “ஊழியர் நலன்கள்” இற்கு அமைவாக ஒவ்வொரு வரையறை செய்யப்பட்ட நலத்திட்டத்திற்காகவும் வேறாக கொண்டுசெல்லப்படுகின்ற ஒன்றுசேர்கின்ற பெறுமதி ஒன்றினை அடிப்படையாகக் கொண்டு வரையறை செய்யப்பட்ட நலத்திட்டங்களிற்கான பங்களிப்பு வருமானக் கூற்றில் இனங்காணப்படுகின்றன.

	வங்கி		தொகுதி	
	2016 ரூ.'000	2015 ரூ.'000	2016 ரூ.'000	2015 ரூ.'000
டிசம்பர் 31ல் முடிவுற்ற ஆண்டுக்கானது				
சம்பளமும் மிகை ஊதியமும்	4,701,071	4,390,991	4,728,359	4,415,097
பங்களிப்பு - ஊழியர் சேமலாப நிதியம்	354,545	318,948	355,301	319,651
பங்களிப்பு - ஊழியர் நம்பிக்கை நிதியம்	88,637	79,741	88,826	79,916
பங்களிப்பு - ஊழியர் ஓய்வூதிய நிதியம் - 1 (குறிப்பு - 11 (அ) மற்றும் 34. (அ) 1	577,594	707,259	577,797	707,705
பங்களிப்பு - ஊழியர் ஓய்வூதிய நிதியம் - 2 (குறிப்பு - 11 (ஆ) 34. (அ) 2	251,758	185,956	252,043	186,166
சேவை முடிவிலான பணிக்கொடை (குறிப்பு 34.(அ).4)	14,590	317	14,837	629
ஓய்வுபெற்ற ஊழியர் மருத்துவ உதவித் திட்டம் (குறிப்பு 34. (அ) 3	71,698	67,312	71,698	67,312
ஏனையவை	175,477	160,028	177,653	160,593
<b>மொத்தம்</b>	<b>6,235,370</b>	<b>5,910,552</b>	<b>6,266,515</b>	<b>5,937,068</b>

**11. (அ) பங்களிப்பு - ஊழியர் ஓய்வூதிய நதியம் I →**

	வங்கி		தொகுதி	
	2016 ரூ.'000	2015 ரூ.'000	2016 ரூ.'000	2015 ரூ.'000
டிசம்பர் 31ல் முடிவுற்ற ஆண்டுக்கானது				
செலவாக இனங்காணப்பட்டவை	577,594	707,259	577,797	707,705

கணிப்பீட்டு மதிப்பீடு, அமெரிக்கன் அகடமி ஓப் அக்கவரீஸ் அன்ட் கொல்சல்ரிங் அக்கவரீஸ் இன் உறுப்பினரான பியால் எஸ்.குணதிலக்க F.S.A. (USA) அவர்களினால் 2016 டிசம்பர் 31இல் மேற்கொள்ளப்பட்டது. (குறிப்பு 34 (அ) ஐப் பார்க்க)

**11. (ஆ) பங்களிப்பு - ஊழியர் ஓய்வூதிய நதியம் II →**

	வங்கி		தொகுதி	
	2016 ரூ.'000	2015 ரூ.'000	2016 ரூ.'000	2015 ரூ.'000
டிசம்பர் 31ல் முடிவுற்ற ஆண்டுக்கானது				
செலவாக இனங்காணப்பட்டவை	251,758	185,956	252,043	186,166

1995 ஓக்டோபர் 01ஆம் திகதியன்று அல்லது அதற்கு பின்னர் வங்கியில் இணைந்த ஊழியர்களுக்காக ஓய்வூதியத் திட்டம் 11 நிறுவப்பட்டுள்ளது. கணிப்பீட்டு மதிப்பீடு, அமெரிக்கன் அகடமி ஓப் அக்கவரீஸ் அன்ட் கொல்சல்ரிங் அக்கவரீஸ் இன் உறுப்பினரான பியால் எஸ்.குணதிலக்க F.S.A. (USA) அவர்களினால் 2016 டிசம்பர் 31இல் மேற்கொள்ளப்பட்டது. (குறிப்பு 34 (அ) ஐப் பார்க்க).

**12. ஏனைய செலவுகள்** →

	வங்கி		தொகுதி	
	2016 ரூ. '000	2015 ரூ. '000	2016 ரூ. '000	2015 ரூ. '000
டிசம்பர் 31ல் முடிவுற்ற ஆண்டுக்கானது				
பணிப்பாளர்களின் வேதனங்கள்	1,879	1,133	2,755	1,476
கணக்காய்வாளர்களின் ஊதியங்கள்	3,141	3,552	3,606	3,857
தொழில்சார் மற்றும் சட்டச் செலவினங்கள்	38,359	19,712	38,359	19,712
ஆதனம் பொறித்தொகுதி மற்றும் உபகரணம் என்பவற்றின் பெறுமானத் தேய்வு	289,683	265,169	290,314	265,499
குத்தகை ஆதனங்களுக்கான மதிப்புக் குறைத்தல்	7,198	6,752	7,198	6,752
அருவ சொத்துக்களுக்கான மதிப்புக் குறைத்தல்	35,512	36,854	35,512	36,861
திறைசேரிக்கு செலுத்தப்பட்ட விசேட கட்டணங்கள் [குறிப்பு 30 (அ)]	533,333	1,333,333	533,333	1,333,333
அலுவலக நிர்வாகமும் தாபனச் செலவுகளும்	2,707,353	2,370,196	2,711,216	2,371,723
ஏனையவை	492,080	467,419	446,624	430,723
<b>மொத்தம்</b>	<b>4,108,538</b>	<b>4,504,120</b>	<b>4,068,918</b>	<b>4,469,936</b>

**13. வருமான வரிச் செலவுகள்** →**கணக்கீட்டு கொள்கை**

“வருமான வரி” மீதான இலங்கை கணக்கீட்டு நியமம் - LKAS 12 இற்கமைவாக நடப்பு மற்றும் பிற்போடப்பட்ட வரிகள் தொடர்பில் காலத்திற்கான இலாபம் அல்லது நட்டம் நிர்ணயித்தலில் உள்ளடக்கப்படுகின்ற திரண்ட தொகை வரிச் செலவாகும். வருமான வரிச் செலவானது பங்கு மூலதனத்தில் அல்லது ஏனைய முழுமையான வருமானத்தில் நேரடியாக இனங்காணப்பட்ட விடயங்களுக்கு தொடர்புடையவை தவிர வருமானக் கூற்றில் இனங்காணப்பட்டுள்ளது.

**நடப்பு வரி வீதப்பு**

நடப்பு வரிச் சொத்துகள் மற்றும் பொறுப்புகள் தற்போதும், முன்னைய ஆண்டுகளிலும் உள்ளாட்டு இறைவரி ஆணையாளர் நாயகத்திடமிருந்து மீளப்பெறப்பட வேண்டிய அல்லது செலுத்தப்பட வேண்டிய தொகைகளைக் கொண்டிருக்கும் தொகையைக் கணிப்பதற்கு பயன்படுத்தப்பட்ட வரி வீதங்கள் மற்றும் வரி தொடர்பான சட்டங்கள் நிதியியல் நிலைமை நாளில் அல்லது அதனைத் தொடர்ந்து இயற்றப்பட்டவையாகும். அதற்கமைவாக 2006இன் 10ஆம் இலக்க உள்ளாட்டு இறைவரிச் சட்டத்தின் ஏற்பாடுகளுக்கும் அதன் திருத்தங்களிற்கும் அமைவாக வரி விதிப்பு நோக்கத்திற்காக சீர்செய்யப்பட்டவாறு ஆண்டுக்கான இலாபத்தினை அடிப்படையாகக் கொண்டு கீழே குறித்துரைக்கப்பட்ட வீதங்களில் வரிவிதிப்பிற்கான ஏற்பாடு மேற்கொள்ளப்பட்டுள்ளது.

**பிற்போடப்பட்ட வரி**

நிதியியல் அறிவிப்புத் தேவைக்காக சொத்துகள் மற்றும் பொறுப்புகளின் வரித் தளம் மற்றும் அவற்றின் கொண்டுசெல்லும் தொகை ஆகியவற்றிற்கிடையிலான தற்காலிக வேறுபாடுகள் மீதான பொறுப்பு மாதிரியைப் பயன்படுத்தி பிற்போடப்பட்ட வரி ஏற்பாடு செய்யப்படுகின்றது.

கழிக்கப்படக்கூடிய அனைத்து வேறுபாடுகளிலும் பிற்போடப்பட்ட வரி சொத்துகள் இனங்காணப்படுகின்றன. பயன்பாட்டில் இல்லாத வரி வரவுகளின் கொண்டுசெல் தொகை மற்றும் பயன்பாட்டில் இல்லாத வரி இழப்புக்கள் ஆகியன வரி விதிக்கப்படக்கூடிய இலாபங்கள் கிடைக்கக் கூடிய தன்மையின் அளவிற்கு காணப்படுகின்றன. கழிக்கப்படக் கூடிய தற்காலிக வேறுபாடுகள் மற்றும் பயன்பாட்டில் இல்லாத வரி வரவுகள் மற்றும் பயன்பாட்டில் இல்லாத வரி இழப்புகள் ஆகியன இதற்கு எதிராக பயன்படுத்தக்கூடியனவாகும்.

**13. வருமான வரிச் செலவுகள் (தொடர்ச்சி) →**

போதியளவான இலாபமானது பிற்போடப்பட்ட வரி சொத்தின் அனைத்தையும் அல்லது ஒரு பகுதியை பயன்படுத்துவதற்கு அனுமதிக்கப்பட முடியாத அளவுக்கு குறைக்கப்பட்டுள்ளது. இனங்காணப்படாத பிற்போடப்பட்ட வரி சொத்துகள் ஒவ்வொரு அறிக்கையிடும் திகதியிலும் மீள்மதிப்பீடு செய்யப்படுவதுடன் எதிர்காலத்தில் வரி விதிக்கப்படக்கூடிய இலாபமானது பிற்போடப்பட்ட வரி சொத்து மீளப் பெறப்படக்கூடிய சாத்தியத்தைக் கொண்டிருக்கும் அளவிற்கு இனங்காணப்படும்.

பிற்போடப்பட்ட வரி சொத்துகள் மற்றும் பொறுப்புகள் இவ்வாண்டில் பிரயோகிக்கப்படுவதற்கு எதிர்பார்க்கும் வரிவீதத்தில் அளவீடு செய்யப்படும். இந்த அளவீடு நிதி நிலைமை திகதியில் இயற்றப்பட்ட அல்லது அதனைத் தொடர்ந்த காலப்பகுதியில் இயற்றப்பட்ட வரிவீதங்கள் மற்றும் வரிச்சட்டங்கள் அடிப்படையில் சொத்துகள் ஏற்றுக்கொள்ளப்படும்போது அல்லது பொறுப்புகள் தீர்க்கப்படும்போது மேற்கொள்ளப்படும்.

டிசம்பர் 31ல் முடிவுற்ற ஆண்டுக்கானது	வங்கி		தொகுதி	
	2016 ரூ.'000	2015 ரூ.'000	2016 ரூ.'000	2015 ரூ.'000
நடப்பு வரிச் செலவு				
நடப்பு ஆண்டிற்குரிய வரிச்செலவுகள்	3,896,240	4,036,322	3,930,455	4,116,188
முன்னைய ஆண்டின் (மேற்பட்ட)/குறைந்த ஏற்பாடுகள்	(2,726)	90,364	(6,856)	88,502
பிற்போடப்பட்ட வரிச் செலவுகள்				
தற்காலிக வேறுபாடுகள் [குறிப்பு 13(ஆ)]	(88,243)	234,669	(88,604)	235,109
<b>மொத்தம்</b>	<b>3,805,271</b>	<b>4,361,355</b>	<b>3,834,995</b>	<b>4,439,799</b>
செயற்பாட்டிலுள்ள வரி வீதங்கள் (%)	28.60	33.46	28.63	33.45
செயற்பாட்டிலுள்ள வரி வீதங்கள் (பிற்போடப்பட்ட வரி தவிர) (%)	29.27	31.66	29.29	31.68

**13. (அ) வரிச் செலவுகள் கணக்கீணக்கம் →**

வரிக்கு முந்திய இலாபம்	13,302,987	13,033,669	13,397,277	13,272,031
காலத்திற்கான வருமான வரி (கணக்கீட்டு இலாபம் 28% இல்)	3,724,836	3,649,427	3,751,238	3,716,169
கூட்டுக: வரித் தீர்மானங்களுக்காக கழிவு செய்ய முடியாத செலவினங்களுக்கு வரி விளைவுகள்	2,089,332	2,166,632	2,100,179	2,177,242
கழிக்குக: வரித் தேவைகளுக்காக கழிவு செய்யக்கூடிய செலவினங்களுக்கு வரி விளைவுகள்	1,917,928	1,779,737	1,920,962	1,777,223
<b>காலத்திற்கான வரிச்செலவுகள்</b>	<b>3,896,240</b>	<b>4,036,322</b>	<b>3,930,455</b>	<b>4,116,188</b>

**13. வருமான வரிச் செலவுகள் (தொடர்ச்சி) →****13. (ஆ) வருமானக் கூற்றிலுள்ள பிற்போடப்பட்ட வரி/விதிப்பனவுகள் பின்வருவனவற்றை உள்ளடக்கும்: →**

	வங்கி		தொகுதி	
	2016 ரூ. '000	2015 ரூ. '000	2016 ரூ. '000	2015 ரூ. '000
டிசம்பர் 31ல் முடிவற்ற ஆண்டுக்கானது				
பிற்போடப்பட்ட வரி சொத்துக்கள்	-	(81,947)	361	(82,086)
பிற்போடப்பட்ட வரி பொறுப்புகள்	(88,243)	152,722	(88,243)	153,023
<b>வருமான வரி கூற்றிற்கான பிற்போடப்பட்ட வரி (வரவு/விதிப்பனவுகள்)</b>	<b>(88,243)</b>	<b>234,669</b>	<b>(88,604)</b>	<b>235,109</b>

**14. பங்கொன்றிற்கான வருவாய் →****கணக்கீட்டு கொள்கை**

தொகுதி அதன் சாதாரண பங்கொன்றிற்காக அடிப்படை மற்றும் குன்றிய உழைப்புகளை எடுத்துரைக்கின்றது. அடிப்படை பங்கொன்றிற்கான வருவாயானது ஆண்டின்போது நிலுவையாகவுள்ள சாதாரண பங்குகளின் நிறையேற்றப்பட்ட சராசரி எண்ணிக்கையினால் வங்கியின் சாதாரண பங்குதாரர்களுக்கு சாட்டத்தக்க ஆண்டுக்கான இலாபம் அல்லது நட்டத்தினை பிரிப்பதன் மூலம் கணிக்கப்படுகின்றது. குன்றிய பங்கொன்றின் வருவாயானது சாதாரண பங்குதாரர்களுக்கு சாட்டத்தக்க இலாபம் அல்லது நட்டம் அத்துடன் குன்றுவதற்கு சாத்தியமுள்ள சாதாரண பங்குகள் செயற்பாட்டில் ஏதுமிருப்பின் நிலுவையாக உள்ள சாதாரண பங்குகளில் நிறையேற்றப்பட்ட சராசரி எண்ணிக்கை என்பவற்றிற்கு சாட்டத்தக்க இலாபம் அல்லது நட்டத்தினை சீராக்குவதன் மூலம் நிர்ணயிக்கப்படுகின்றது.

	வங்கி		தொகுதி	
	2016 ரூ. '000	2015 ரூ. '000	2016 ரூ. '000	2015 ரூ. '000
டிசம்பர் 31ல் முடிவற்ற ஆண்டுக்கானது				
சாதாரண பங்கு உடைமையாளர்களுக்கு உரிமையாக்கப்பட்ட தேறிய இலாபம்	9,497,716	8,672,314	9,562,282	8,832,232
குன்றிய விளைவுகளுக்கான சீராக்கம்	-	-	-	-
குன்றிய விளைவுகளுக்கு சீராக்கம் செய்யப்பட்ட சாதாரண பங்குடைமையாளர்களுக்கான தேறிய இலாபம்	9,497,716	8,672,314	9,562,282	8,832,232
பங்கொன்றின் அடிப்படை வருவாய்களுக்கான சாதாரண பங்கினது நிறையேற்றப்பட்ட சராசரி எண்ணிக்கை	320,000	320,000	320,000	320,000
குன்றிய விளைவு	-	-	-	-
குன்றிய விளைவுகளுக்கு சீராக்கம் செய்யப்பட்ட பங்குகளுக்கு சராசரி நிறையேற்றப்பட்ட எண்ணிக்கை	320,000	320,000	320,000	320,000
<b>சாதாரண பங்கொன்றின் அடிப்படை வருவாய் (ரூபா)</b>	<b>29.68</b>	<b>27.10</b>	<b>29.88</b>	<b>27.60</b>
<b>சாதாரண பங்கொன்றின் குன்றிய வருவாய் (ரூபா)</b>	<b>29.68</b>	<b>27.10</b>	<b>29.88</b>	<b>27.60</b>

## 14. பங்கொன்றிற்கான வருவாய் (தொடர்ச்சி) →

## 14. (அ) பங்கொன்றின் அடிப்படை மற்றும் குன்றிய உழைப்புகளுக்கான சாதாரண பங்குகளின் நிறையேற்றப்பட்ட சாராசரி எண்ணிக்கை

	நிலுவையாகவுள்ள பங்குகளின் எண்ணிக்கை		பங்குகளின் சராசரி நிறையேற்றல்	
	2016 ரூ. '000	2015 ரூ. '000	2016 ரூ. '000	2015 ரூ. '000
சனவரி 01 அன்று உள்ளவாறு பங்கு விநியோக எண்ணிக்கை	320,000	320,000	320,000	320,000
கூட்டுக: ஆண்டின்போதன பங்குவிநியோக எண்ணிக்கை (குறிப்பு 36 ஐப் பார்க்க)	300,000	-	-	-
பங்கொன்றின் அடிப்படை மற்றும் குன்றிய உழைப்புகளுக்கான சாதாரண பங்குகளின் நிறையேற்றப்பட்ட சாராசரி எண்ணிக்கை	620,000	320,000	320,000	320,000

## 15. அளவிட்டு அடிப்படை ஊடாக நிதியில் சாதனங்களின் பகுப்பாய்வு →

## கணக்கீட்டு கொள்கை

நிதியியல் நிலைமைக் கூற்றின் தலைப்பின்கீழ் “நிதியியல் சாதனங்கள்- இனங்காணலும் அளவிடும்” மீதான இலங்கை கணக்கீட்டு நியமம் - LKS 39 இல் வரையறை செய்யப்பட்டவாறு வகுதிவாரியாக நிதியியல் சாதனங்களின் கொண்டு செல்லும் தொகைகள் கீழே சுருக்கமாக தரப்பட்டுள்ளன.

## 15. (அ) வங்கி - 2016 →

	வர்த்தகப்- படுத்தலுக்காக வைத்துள்ளவை	முதிர்ச்சியடையும் வரை வைக்கப்- பட்டுள்ளவை	பெறுமதி- குறைப்புச் செலவு	விற்பனைக்கு கிடைக்கத்- தக்கதாக உள்ளவை	இலாபம் அல்லது நட்டம் ஊடாக நியாயப் பெறுமதியில் நிதியியல் பொறுப்புகள் ரூ. '000	காப்பு	மொத்தம்
	ரூ. '000	ரூ. '000	ரூ. '000	ரூ. '000	ரூ. '000	ரூ. '000	ரூ. '000
<b>சொத்துகள்</b>							
காகம் காசுக்கு சமமானவையும்	-	-	4,619,699	-	-	-	4,619,699
மத்திய வங்கியுடன் மீதிகள்	-	-	-	-	-	-	-
வங்கிகளுடனான இருப்புகள்	-	-	19,013,572	-	-	-	19,013,572
பெறுதி நிதியியல் சாதனங்கள்	-	-	-	-	-	2,728,445	2,728,445
வர்த்தகத்திற்கான ஏனைய நிதியியல் சொத்துகள்	20,290,588	-	-	-	-	-	20,290,588
இலாபம் அல்லது நட்டம் ஊடாக நியாயப் பெறுமதியில் ஏனைய நிதியியல் சொத்துகள்	-	-	-	-	-	-	-
வங்கிக்கான கடன்களும் வருமதிகளும்	-	-	31,834,072	-	-	-	31,834,072
ஏனைய வாடிக்கையாளர்களுக்கான கடன்கள் மற்றும் வருமதிகள்	-	-	291,976,942	-	-	-	291,976,942
நிதியியல் முதலீடுகள்	-	505,824,398	-	6,227,764	-	-	512,052,162
<b>மொத்த நிதியியல் சொத்துகள்</b>	20,290,588	505,824,398	347,444,284	6,227,764	-	2,728,445	882,515,480



## 15. அளவீட்டு அடிப்படை ஊடாக நதியில் சாதனங்களின் பகுப்பாய்வு (தொடர்ச்சி) →

## 15. (அ) வங்கி - 2016 (தொடர்ச்சி) →

	வர்த்தகப்- படுத்தலுக்காக வைத்துள்ளவை	நியாயப் பெறுமதியில் நியமிக்கப்- பட்டவை	பெறுமதி- குறைப்புச் செலவு	இலாபம் அல்லது நட்டம் ஊடாக நியாயப் பெறுமதியில் நதியில் பொறுப்புகள்	காப்பு	மொத்தம்
	ரூ.'000	ரூ.'000	ரூ.'000	ரூ.'000	ரூ.'000	ரூ.'000
<b>பொறுப்புகள்</b>						
வங்கிகளுக்கு செலுத்தப்பட வேண்டியவை	-	-	115,391	-	-	115,391
பெறுதி நிதியில் சாதனங்கள்	-	-	-	-	-	-
இலாபம் அல்லது நட்டம் ஊடாக நியாயப் பெறுமதியில் ஏனைய நிதியில் பொறுப்புக்கள்	-	-	-	-	-	-
ஏனைய வாடிக்கையாளர்களுக்கு செலுத்தப்பட வேண்டியவை	-	-	657,280,315	-	-	657,280,315
ஏனைய கடன்பாடுகள்	-	-	207,039,909	-	-	207,039,909
துணையளிக்கப்பட்ட நிச்சயமற்ற கடன் பொறுப்புகள்	-	-	6,006,411	-	-	6,006,411
<b>மொத்த நிதியில் பொறுப்புகள்</b>	-	-	<b>870,442,026</b>	-	-	<b>870,442,026</b>

வர்த்தகப்படுத்தலுக்காக வைக்கப்பட்டவை

இலாபம் அல்லது நட்டம் ஊடாக குறிக்கப்பட்ட நியாயப் பெறுமதியில் நிதியில் பொறுப்புகள்

பெறுமதி குறைக்கப்பட்ட செலவில் கடன்கள்/வருமதிகள்/வைப்புகள் - பெறுமதி குறைக்கப்பட்ட செலவு

முதிர்ச்சியடையும் வரை வைக்கப்பட்டுள்ளவை

விற்பனைக்கு கிடைக்கத்தக்கதாக உள்ளவை

நியாயப் பெறுமதியிலும் காசுப்பாய்ச்சல் காப்பிலும் சாதனங்கள்

## 15. (ஆ) வங்கி - 2015 →

	வர்த்தகப்- படுத்தலுக்காக வைத்துள்ளவை	முதிர்ச்சியடையும் வரை வைக்கப்- பட்டுள்ளவை	பெறுமதி- குறைப்புச் செலவு	விற்பனைக்கு கிடைக்கத்- தக்கதாக உள்ளவை	இலாபம் அல்லது நட்டம் ஊடாக நியாயப் பெறுமதியில் நதியில் பொறுப்புகள்	காப்பு	மொத்தம்
	ரூ.'000	ரூ.'000	ரூ.'000	ரூ.'000	ரூ.'000	ரூ.'000	ரூ.'000
<b>சொத்துகள்</b>							
காசும் காசுக்கு சமமானவையும்	-	-	3,240,253	-	-	-	3,240,253
மத்திய வங்கியுடன் மீதிகள்	-	-	-	-	-	-	-
ஏனைய வங்கிகளுடனான இருப்புகள்	-	-	12,626,509	-	-	-	12,626,509
பெறுதி நிதியில் சாதனங்கள்	-	-	-	-	-	3,735,284	3,735,284
வர்த்தகத்திற்கான ஏனைய நிதியில் சொத்துகள்	13,542,721	-	-	-	-	-	13,542,721
இலாபம் அல்லது நட்டம் ஊடாக நியாயப் பெறுமதியில் ஏனைய நிதியில் சொத்துகள்	-	-	-	-	-	-	-
வங்கிக்கான கடன்களும் வருமதிகளும்	-	-	23,717,823	-	-	-	23,717,823
ஏனைய வாடிக்கையாளர்களுக்கான கடன்கள் மற்றும் வருமதிகள்	-	-	248,032,842	-	-	-	248,032,842
நிதியில் முதலீடுகள்	-	515,302,705	-	4,385,767	-	-	519,688,472
<b>மொத்த நிதியில் சொத்துகள்</b>	<b>13,542,721</b>	<b>515,302,705</b>	<b>287,617,427</b>	<b>4,385,767</b>	-	<b>3,735,284</b>	<b>824,583,904</b>

## 15. அளவீட்டு அடிப்படை ஊடாக நதியில் சாதனங்களின் பகுப்பாய்வு (தொடர்ச்சி) →

## 15. (ஆ) வங்கி - 2015 (தொடர்ச்சி) →

	வர்த்தகப்- படுத்தலுக்காக வைத்துள்ளவை	நியாயப் பெறுமதியில் நியமிக்கப்- பட்டவை	பெறுமதி- குறைப்புச் செலவு	இலாபம் அல்லது நட்டம் ஊடாக நியாயப் பெறுமதியில் நிதி- யல் பொறுப்புகள்	காப்பு	மொத்தம்
	ரூ. '000	ரூ. '000	ரூ. '000	ரூ. '000	ரூ. '000	ரூ. '000
<b>பொறுப்புகள்</b>						
வங்கிகளுக்கு செலுத்தப்பட வேண்டியவை	-	-	75,093	-	-	75,093
பெறுதி நிதியில் சாதனங்கள்	-	-	-	-	-	-
இலாபம் அல்லது நட்டம் ஊடாக நியாயப் பெறுமதியில் ஏனைய நிதியில் பொறுப்புக்கள்	-	-	-	-	-	-
ஏனைய வாடிக்கையாளர்களுக்கு செலுத்தப்பட வேண்டியவை	-	-	595,775,709	-	-	595,775,709
ஏனைய கடன்பாடுகள்	-	-	207,025,525	-	-	207,025,525
துணையளிக்கப்பட்ட பொறுப்புகள்	-	-	-	-	-	-
<b>மொத்த நிதியில் பொறுப்புகள்</b>	-	-	802,876,327	-	-	802,876,327

## 15. (இ) தொகுதி - 2016 →

	வர்த்தகப்- படுத்தலுக்காக வைத்துள்ளவை	முதிர்ச்சியடையும் வரை வைக்கப்- பட்டுள்ளவை	பெறுமதி- குறைப்புச் செலவு	விற்பனைக்கு கிடைக்கத்- தக்கதாக உள்ளவை	இலாபம் அல்லது நட்டம் ஊடாக நியாயப் பெறுமதியில் நிதி- யல் பொறுப்புகள்	காப்பு	மொத்தம்
	ரூ. '000	ரூ. '000	ரூ. '000	ரூ. '000	ரூ. '000	ரூ. '000	ரூ. '000
<b>சொத்துகள்</b>							
காகம் காசுக்கு சமமானவையும்	-	-	4,627,629	-	-	-	4,627,629
மத்திய வங்கியுடன் மீதிகள்	-	-	477	-	-	-	477
ஏனைய வங்கிகளுடனான இருப்புகள்	-	-	19,013,572	-	-	-	19,013,572
பெறுதி நிதியில் சாதனங்கள்	-	-	-	-	-	2,728,445	2,728,445
வர்த்தகத்திற்கான ஏனைய நிதியில் சொத்துகள்	27,303,207	-	-	-	-	-	27,303,207
இலாபம் அல்லது நட்டம் ஊடாக நியாயப் பெறுமதியில் ஏனைய நிதியில் சொத்துகள்	-	-	-	-	-	-	-
வங்கிக்கான கடன்களும் வருமதிகளும்	-	-	31,834,072	-	-	-	31,834,072
ஏனைய வாடிக்கையாளர்களுக்கான கடன்கள் மற்றும் வருமதிகள்	-	-	291,178,121	-	-	-	291,178,121
நிதியில் முதலீடுகள்	-	507,624,954	-	8,122,516	-	-	515,747,470
<b>மொத்த நிதியில் சொத்துகள்</b>	27,303,207	507,624,954	346,653,871	8,122,516	-	2,728,445	892,432,992

	வர்த்தகப்- படுத்தலுக்காக வைத்துள்ளவை	நியாயப் பெறுமதியில் நியமிக்கப்- பட்டவை	பெறுமதி- குறைப்புச் செலவு	இலாபம் அல்லது நட்டம் ஊடாக நியாயப் பெறுமதியில் நிதி- யல் பொறுப்புகள்	காப்பு	மொத்தம்
	ரூ. '000	ரூ. '000	ரூ. '000	ரூ. '000	ரூ. '000	ரூ. '000
<b>பொறுப்புகள்</b>						
வங்கிகளுக்கு செலுத்தப்பட வேண்டியவை	-	-	2,858,673	-	-	2,858,673
பெறுதி நிதியில் சாதனங்கள்	-	-	-	-	-	-
இலாபம் அல்லது நட்டம் ஊடாக நியாயப் பெறுமதியில் ஏனைய நிதியில் பொறுப்புக்கள்	-	-	-	-	-	-
ஏனைய வாடிக்கையாளர்களுக்கு செலுத்தப்பட வேண்டியவை	-	-	657,280,315	-	-	657,280,315
ஏனைய கடன்பாடுகள்	-	-	212,629,427	-	-	212,629,427
துணையளிக்கப்பட்ட பொறுப்புகள்	-	-	6,006,411	-	-	6,006,411
<b>மொத்த நிதியில் பொறுப்புகள்</b>	-	-	878,774,826	-	-	878,774,826

## 15. அளவீட்டு அடிப்படை ஊடாக நிதியியல் சாதனங்களின் பகுப்பாய்வு (தொடர்ச்சி) →

## 15. (ஈ) தொகுதி - 2015 →

	வர்த்தகப்- படுத்தலுக்காக வைத்துள்ளவை	முதிர்ச்சியடையும் வரை வைக்கப்- பட்டுள்ளவை	பெறுமதி- குறைப்புச் செலவு	விற்பனைக்கு கிடைக்கத்- தக்கதாக உள்ளவை	இலாபம் அல்லது நட்டம் ஊடாக நியாயப் பெறுமதியில் நிதியியல் பொறுப்புகள்	காப்பு	மொத்தம்
	ரூ. '000	ரூ. '000	ரூ. '000	ரூ. '000	ரூ. '000	ரூ. '000	ரூ. '000
<b>சொத்துகள்</b>							
காகம் காசுக்கு சமமானவையும்	-	-	3,247,469	-	-	-	3,247,469
மத்திய வங்கியுடன் மீதிகள்	-	-	729	-	-	-	729
ஏனைய வங்கிகளுடனான இருப்புகள்	-	-	12,626,509	-	-	-	12,626,509
பெறுதி நிதியியல் சாதனங்கள்	-	-	-	-	-	3,735,284	3,735,284
வர்த்தகத்திற்கான ஏனைய நிதியியல் சொத்துகள்	17,804,872	-	-	-	-	-	17,804,872
இலாபம் அல்லது நட்டம் ஊடாக நியாயப் பெறுமதியில் ஏனைய நிதியியல் சொத்துகள்	-	-	-	-	-	-	-
வங்கிக்கான கடன்களும் வருமதிகளும்	-	-	23,735,825	-	-	-	23,735,825
ஏனைய வாடிக்கையாளர்களுக்கான கடன்கள் மற்றும் வருமதிகள்	-	-	248,037,737	-	-	-	248,037,737
நிதியியல் முதலீடுகள்	-	517,514,189	-	6,407,037	-	-	523,921,226
<b>மொத்த நிதியியல் சொத்துகள்</b>	17,804,872	517,514,189	287,648,269	6,407,037	-	3,735,284	833,109,651

	வர்த்தகப்- படுத்தலுக்காக வைத்துள்ளவை	நியாயப் பெறுமதியில் நியமிக்கப்- பட்டவை	பெறுமதி- குறைப்புச் செலவு	இலாபம் அல்லது நட்டம் ஊடாக நியாயப் பெறுமதியில் நிதியியல் பொறுப்புகள்	காப்பு	மொத்தம்
	ரூ. '000	ரூ. '000	ரூ. '000	ரூ. '000	ரூ. '000	ரூ. '000
<b>பொறுப்புகள்</b>						
வங்கிகளுக்கு செலுத்தப்பட வேண்டியவை	-	-	110,196	-	-	110,196
பெறுதி நிதியியல் சாதனங்கள்	-	-	-	-	-	-
இலாபம் அல்லது நட்டம் ஊடாக நியாயப் பெறுமதியில் ஏனைய நிதியியல் பொறுப்புக்கள்	-	-	-	-	-	-
ஏனைய வாடிக்கையாளர்களுக்கு செலுத்தப்பட வேண்டியவை	-	-	595,775,709	-	-	595,775,709
ஏனைய கடன்பாடுகள்	-	-	213,703,431	-	-	213,703,431
துணையளிக்கப்பட்ட கடன் பொறுப்புகள்	-	-	-	-	-	-
<b>மொத்த நிதியியல் பொறுப்புகள்</b>	-	-	809,589,336	-	-	809,589,336

**16. காசும் காசுக்கு சமமானவையும்** →**கணக்கீட்டு கொள்கை** .....

கையிலுள்ள காசு, வங்கிகளுடனான மீதிகள், அவற்றின் பெறுமதியில் மாற்றத்தின் முக்கியமற்ற இடர் ஒன்றிற்கு உட்பட்ட அழைப்பு அல்லது குறுகிய அறிவித்தலில் காசு என்பவற்றை காசும் காசுக்கு சமமானவையும் உள்ளடக்குகின்றன. காசும் காசுக்கு சமமானவையும், நிதி நிலைமைக் கூற்றில் பெறுமதிக்குறைப்புச் செலவில் கொண்டு செல்லப்படுகின்றன.

	வங்கி		தொகுதி	
	2016 ரூ.'000	2015 ரூ.'000	2016 ரூ.'000	2015 ரூ.'000
டிசம்பர் 31இல் உள்ளவாறு				
கையிலுள்ள காசு	691,527	600,185	691,537	600,195
வங்கியிலுள்ள மீதிகள்	3,881,589	2,548,571	3,889,509	2,555,777
அழைப்பின் பேரிலும் குறுகிய அறிவித்தலிலும் கிடைக்கும் காசு	46,583	91,497	46,583	91,497
<b>மொத்தம்</b>	<b>4,619,699</b>	<b>3,240,253</b>	<b>4,627,629</b>	<b>3,247,469</b>

**17. மத்திய வங்கியிடமுள்ள மீதிகள்** →

	வங்கி		தொகுதி	
	2016 ரூ.'000	2015 ரூ.'000	2016 ரூ.'000	2015 ரூ.'000
டிசம்பர் 31இல் உள்ளவாறு				
வங்கிகளிலுள்ள இருப்புகள் - இலங்கை	-	-	477	729
<b>மொத்தம்</b>	<b>-</b>	<b>-</b>	<b>477</b>	<b>729</b>

**18. வங்கிகளிலுள்ள இருப்புகள்** →**கணக்கீட்டு கொள்கை** .....

நியாயப் பெறுமதியில் உள்ள மாற்றங்களின் முக்கியமற்ற இடருக்குட்பட்ட அத்துடன் வங்கியினதும் தொகுதியினம் குறுகியகால கடமைப் பொறுப்பினை முகாமை செய்வதில் அவற்றினால் பயன்படுத்தப்படுகின்ற வங்கிகளில் வைப்பிலிப்பட்ட குறுகியகால வைப்புக்களை வங்கிகளிலுள்ள இருப்புகள் உள்ளடக்குகின்றன. அவை பொருத்தமான விதத்தில் அவற்றின் முகப்பெறுமதியின் மொத்த பெறுமதியில் நிதியியல் கூற்றுக்களில் பதிவு செய்யப்பட்டுள்ளன.

	வங்கி		தொகுதி	
	2016 ரூ.'000	2015 ரூ.'000	2016 ரூ.'000	2015 ரூ.'000
டிசம்பர் 31இல் உள்ளவாறு				
வங்கிகளிலுள்ள இருப்புகள் - இலங்கை	19,013,572	12,626,509	19,013,572	12,626,509
<b>மொத்தம்</b>	<b>19,013,572</b>	<b>12,626,509</b>	<b>19,013,572</b>	<b>12,626,509</b>

## 19. பெறுதி நதியியல் சாதனங்கள் - வங்கி மற்றும் தொகுதி →

### கணக்கீட்டு கொள்கை .....

வட்டி விகிதங்கள், நதியியல் சாதன விலைகள், பண்டங்களின் விலைகள், வெளிநாட்டு நாணயமாற்று வீதங்கள், கடன் இடர் மற்றும் பங்கு மூலதன சுட்டிகளில் உள்ள மாற்றங்களுக்கான பிரதிவினையாக அவற்றின் பெறுமதியினை பெறுவிகின்ற நதியியல் சாதனங்களே பெறுதிகளாகும். காப்பு சாதனங்களாக அவை நியமிக்கப்பட்டாலன்றி பெறுதிகள் “வர்த்தகப்படுத்தல்” ஆக வகைப்படுத்தப்படுகின்றன. தொகுதியானது வட்டி விகித மாற்றங்கள் மற்றும் முன்னான வெளிநாட்டு நாணய ஒப்பந்தங்கள் போன்ற பெறுதிகளை பயன்படுத்துகின்றது.

### இலாபம் அல்லது நட்டம் ஊடாக நியாயப் பெறுமதியில் பதிவுசெய்யப்பட்ட பெறுதிகள்

காப்பு சாதனமாக பயன்படுத்தப்பட்ட பெறுதிகள் தவிர பெறுதிகள் அவற்றின் நியாயப் பெறுமதி சாதகமாக காணப்படுகின்றபோது நியாயப் பெறுமதியில் பதிவுசெய்யப்பட்டு சொத்துக்களாக கொண்டுசெல்லப்படுகின்றன. அவற்றின் நியாயப் பெறுமதி எதிர்மறையாக காணப்படும் போது பொறுப்புகளாக பதிவுசெய்யப்படுகின்றன. பெறுதிகள் நியாயப் பெறுமதியில் உள்ள மாற்றங்கள், “தேறிய வர்த்தக வருமானம்” இல் உள்ளடக்கப்பட்டுள்ளன.

### காப்பு சாதனங்களாக பயன்படுத்தப்படும் பெறுதிகள்

தொகுதியானது வெளிநாட்டு நாணய மாற்று விகிதம் அல்லது வட்டி விகிதத்திற்கு எதிராக காப்புக்கான பெறுதிகள் ஒப்பந்தங்களை கைச்சாத்திடுகின்றது. இப் பெறுதிகள் நியாயப் பெறுமதியில் அளவிடப்படுகின்றன. காப்பானது வினைத்திறன் மிக்கதாயின் நியாயப் பெறுமதியில் அளவிடப்பட்ட பெறுதிகள் மற்றும் கிரயத்தில்/பெறுமதிக்குறைப்பு செலவில் அளவிடப்பட்ட நதியியல் சொத்து அல்லது பொறுப்பு (காப்பிற்கு ஆட்படுத்தல்) என்பவற்றிற்கிடையிலான நதியியல் கூற்றுகளில் மீறுதலிலிருந்து விளைகின்ற கணக்கீட்டினை இல்லாதொழிப்பதற்கு தொகுதியானது காப்பு பொருந்தாத கணக்கீடு ஒன்றினை பின்பற்றுகின்றது.

### காசுப்பாய்ச்சல் காப்பு

ஒவ்வொரு அறிக்கையிலும் காலத்தின் இறுதியிலும் காசுப்பாய்ச்சல் காப்பு நியாயப் பெறுமதியில் அளவிடப்படுகின்றது

காசுப்பாய்ச்சலில் மாறுபடுதலுக்காக ஆட்படுத்தல் காப்பொன்று இருக்குமெனில் காசுப்பாய்ச்சல் காப்புகளாக நியமிக்கப்பட்ட மற்றும் தகுதிபெற்ற பெறுதிகள் நியாயப் பெறுமதியிலுள்ள மாற்றங்களின் விளைவுப்பாகம் “காசுப்பாய்ச்சல் காப்பு” - நியாயப் பெறுமதி இலாபம் (நட்டம்) என்பதனுள் ஏனைய முழுமையான வருமானத்தினுள் இனங்காணப்பட்டுள்ளன. செயற்பாடற்ற பாகமொன்றுடன் தொடர்புடைய நியாயப் பெறுமதியில் ஏதேனும் இலாபம் அல்லது நட்டங்கள் வருமானக் கூற்றில் உடனடியாக இனங்காணப்பட்டுள்ளன.

ஏனைய முழுமையான வருமானத்தில் இனங்காணப்பட்ட ஒன்றுதிரட்டிய இலாபங்களும் நட்டங்களும், இலாபத்தினை அல்லது நட்டத்தினை காப்பு விடயம் பாதிக்கின்ற காலப்பகுதிக்காக வருமானக் கூற்றில் மீள் வகைப்படுத்தப்பட்டுள்ளன. எவ்வாறாயினும், நிதி அல்லாத சொத்து ஒன்றின் அல்லது நிதி அல்லாத பொறுப்பு ஒன்றின் இனங்காணலின் காப்பிடப்பட்ட விளைவாகக் காணப்படுகின்ற எதிர்வுகூறப்பட்ட பொறுப்பு ஒன்றாக காணப்படும் போது ஏனைய முழுமையான வருமானத்தில் முன்னர் இனங்காணப்பட்ட இலாபங்களும் நட்டங்களும், பங்கு மூலதனத்திலிருந்து அகற்றப்பட்டு சொத்தினது அல்லது பொறுப்பினது கிரயத்தில் ஆரம்ப அளவீட்டில் உள்ளடக்கப்பட்டுள்ளது.

காப்பு சாதனம் காலாவதியாகும்போது அல்லது விற்பனை செய்யப்படும்போது அல்லது காப்பு கணக்கீட்டுக்கான மூலப்பிரமாணத்தை காப்பானது இனிமேலும் நிறைவு செய்யாதபோது ஏதேனும் ஒன்றுசேர்ந்த இலாபம் அல்லது நட்டம் வருமான கூற்றில் எதிர்வு கூறப்பட்ட கொடுக்கல் வாங்கல் இறுதியாக இனங்காணப்படும் வரை பங்கு மூலதனத்தில் எஞ்சியிருக்கின்ற காலத்திற்கு ஏனைய முழுமையான வருமானத்தில் இனங்காணப்பட்டுள்ளது. எதிர்வு கூறப்பட்ட கொடுக்கல் வாங்கல் இனிமேலும் நிகழ்வதற்கு எதிர்பார்க்கப்படவில்லையாயின் ஏனைய முழுமையான வருமானத்தில் இனங்காணப்பட்டிருந்த ஒன்றுசேர்ந்த இலாபம் அல்லது நட்டம் உடனடியாக வருமானக் கூற்றில் மீள் வகைப்படுத்தப்படுகின்றது.

**19. பெறுதி நதியில் சாதனங்கள் - வங்கி மற்றும் தொகுதி (தொடர்ச்சி) →****வங்கியும் தொகுதியும்**

டிசம்பர் 31இல் உள்ளவாறு	சொத்துகள் 2016 ரூ.'000	உத்தேச தொகை - 2016 ரூ.'000	சொத்துகள் 2015 ரூ.'000	உத்தேச தொகை - 2015 ரூ.'000
<b>முன்னோக்கிய அந்நியச் செலாவணி ஒப்பந்தம்</b>				
முன்னோக்கிய நாணய கொள்வனவு (குறிப்பு - 19.1)	27,750	3,743,750	7,830	140,900
<b>வெளிநாட்டு நாணய பெறுதிகள்/காசுப்பாய்ச்சல் காப்புகள்</b>				
வெளிநாட்டு நாணயம் மாற்றியெடுத்தல் - (குறிப்பு 19.2)	2,700,695	73,474,097	3,727,454	71,196,422
<b>மொத்தம்</b>	<b>2,728,445</b>	<b>77,217,847</b>	<b>3,735,284</b>	<b>71,337,322</b>

**19.1 முன்னோக்கிய நாணய கொள்வனவுகள் →**

ஐ.அ.டொ. 25,000,000 கொள்வனவு செய்வதற்காக வங்கி 2016 டிசம்பர் 23 அன்று இலங்கை மத்திய வங்கியுடன் முன்னோக்கிய வெளிநாட்டு நாணய ஒப்பந்தம் ஒன்றினை கைச்சாத்திட்டது.

**19.2 வெளிநாட்டு நாணயம் மாற்றியெடுத்தல் →**

5 வருட காலம் ஒன்றிற்காக வங்கியானது வெளிநாட்டு கடன்கள் ஊடாக 2013 செப்டெம்பர் 18 அன்று ஐ.அ.டொ. 750 மில். தொகையினை பெற்றுக் கொண்டது. இதற்கு எதிராக முறையே வருடாந்த மற்றும் மாதாந்த புதுப்பித்தல் அடிப்படையில் ஐ.அ.டொ. 183.425 மில். மற்றும் ஐ.அ.டொ. 187.5 மில். தொகைகளுக்காக இலங்கை மத்திய வங்கியுடன் இரண்டு மாற்றியெடுத்தல் உடன்படிக்கைகள் கைச்சாத்திடப்பட்டன.

5 வருட காலம் ஒன்றிற்காக வங்கியானது வெளிநாட்டு கடன்கள் ஊடாக 2014 செப்டெம்பர் 10 அன்று ஐ.அ.டொ. 250 மில். தொகையினை பெற்றுக் கொண்டது. இதற்கு எதிராக முறையே வருடாந்த மற்றும் மாதாந்த புதுப்பித்தல் அடிப்படையில் ஐ.அ.டொ. 249.31 மில். தொகைக்காக இலங்கை மத்திய வங்கியுடன் ஒரு மாற்றியெடுத்தல் உடன்படிக்கை கைச்சாத்திடப்பட்டது.

மாற்றியெடுத்தலின் குறிக்கோளானது இலங்கை ரூபா/ஐ.அ.டொ. நாணய மாற்று விகிதங்களில் மாற்றுவதற்கு சாட்டத்தக்க மேற்குறித்த கடனாக்கங்களில் (மூலதனப் பங்கிற்கு மாத்திரம்) மாற்றப்பட்ட வெளிநாட்டு நாணய இடர்களைக் காப்பதாகும்.

**19. பெறுதல் நதியில் சாதனங்கள் - வங்கி மற்றும் தொகுதி (தொடர்ச்சி) →**

மாற்றியெடுத்தல் பற்றிய சுருக்க விபரம் ஒன்று கீழே தரப்பட்டுள்ளது.

**19.2(அ) மாற்றியெடுத்தல் உடன்படிக்கை 1 மற்றும் 2 →**

விபரங்கள்	காப்பின் விபரம்
காப்பு சாதனங்கள்	<p><b>மாற்றியெடுத்தல் ஒப்பந்தம் - 1</b> எதிர்ந்தரப்பினர் - இலங்கை மத்திய வங்கி உத்தேசத் தொகை ஐ.அ.டொ. 183.425 மில். மொத்த வெளிநாட்டு கடனாக்கத்தில் 24.5 வீதம்</p> <p><b>மாற்றியெடுத்தல் ஒப்பந்தம் - 2</b> எதிர்ந்தரப்பினர் - இலங்கை மத்திய வங்கி உத்தேசத் தொகை ஐ.அ.டொ. 187.5 மில். மொத்த வெளிநாட்டு கடனாக்கத்தில் 25 வீதம்</p> <p>கட்டுப்பணமொன்றில் ஐ.அ.டொ. 57.9 மில் உத்தேச தொகையொன்றுக்காக 2016 டிசம்பர் 7 அன்று வங்கியானது இலங்கை மத்திய வங்கியுடன் மேற்குறித்த உடன்படிக்கையினை புதுப்பித்தது.</p>
காப்பு விடயம்	<p>5 வருடங்கள் ஐ.அ.டொ. முதனிலைப் பொறுப்பாக மாற்றப்பட்ட வருடத்திற்கு இரு தடவை வட்டி செலுத்தப்பட வேண்டிய - ஐ.அ.டொ. 750 மில்லியன்.</p> <p>மூலதனம் 2018.09.18 அன்று முழுமையாக செலுத்தப்படும்.</p>
காகப்பாய்ச்சல் நிகழ்வதற்கு எதிர்பார்க்கப்படும் போதான காலம்	<p><b>மாற்றியெடுத்தல் ஒப்பந்தம் - 1</b> வருடாந்தம் <b>மாற்றியெடுத்தல் ஒப்பந்தம் - 2</b> மாதாந்தம்</p>
ஆண்டின்போது ஏனைய முழுமையான வருமானத்தில் இனங்காணப்பட்ட தொகை	<p><b>மாற்றியெடுத்தல் ஒப்பந்தம் - 1</b> காகப்பாய்ச்சல் காப்பு ஒதுக்கிற்கான ரூபா 1.85 மில் வரவு <b>மாற்றியெடுத்தல் ஒப்பந்தம் - 2</b> காகப்பாய்ச்சல் காப்பு ஒதுக்கிற்காக ரூபா 72,579 மில். வரவு</p>
2016 டிசம்பர் 31 அன்று உள்ளவாறு காப்பிடப்பட்ட விடயத்தின் நியாயப் பெறுமதி	ரூபா 112,312.5 மில்
2016 டிசம்பர் 31 அன்று உள்ளவாறு காப்பிடப்பட்ட சாதனத்தின் நியாயப் பெறுமதி	<p><b>மாற்றியெடுத்தல் ஒப்பந்தம் - 1</b> ரூபா 2,450 மில். <b>மாற்றியெடுத்தல் ஒப்பந்தம் - 2</b> ஏதுமில்லை</p>
காப்புக் கணக்கீட்டுக்கு முன்னர் பயன்படுத்தப்பட்ட ஆனால் நிகழ்வதற்கு அது இனிமேலும் எதிர்பார்க்கப்படாத ஏதேனும் எதிர்வுகூறப்பட்ட கொடுக்கல் வாங்கல்	ஏதுமில்லை
காலத்தின்போது இலாபத்திற்கான அல்லது நட்டத்திற்கான பங்கு மூலதனத்திலிருந்து மீள்வகைப்படுத்தப்பட்டிருந்த தொகை	ஏதுமில்லை

**19. பெறுதி நதியில் சாதனங்கள் - வங்கி மற்றும் தொகுதி (தொடர்ச்சி) →****19.2(அ) மாற்றியெடுத்தல் உடன்படிக்கை 1 மற்றும் 2 (தொடர்ச்சி) →****19.2 (ஆ) மாற்றியெடுத்தல் உடன்படிக்கை 3 →**

விபரங்கள்	காப்பின் விபரம்
காப்பு சாதனம்	<b>மாற்றியெடுத்தல் ஒப்பந்தம்</b> எதிர்த்தரப்பினர் - இலங்கை மத்திய வங்கி உத்தேசத் தொகை - ஐ.அ.டொ. 249.31 மில். மொத்த வெளிநாட்டு கடன் பெறுதலின் 99.72 வீதம் கட்டுப்பணமொன்றில் ஐ.அ.டொ. 249.31 மில் உத்தேச தொகை- யொன்றுக்காக 2016 டிசம்பர் 9 அன்று வங்கியானது இலங்கை மத்திய வங்கியுடன் மேற்குறித்த உடன்படிக்கையினை புதுப்பித்தது.
காப்பு விடயம்	5 வருடங்கள் ஐ.அ.டொ. முதலிலைப் பொறுப்பாக மாற்றப்பட்ட வருடத்திற்கு இரு தடவை வட்டி செலுத்தப்பட வேண்டிய - ஐ.அ.டொ. 250 மில்லியன்.  2019.09.10 அன்று மூலதனம் முழுமையாக செலுத்தப்படும்.
காகப்பாய்ச்சல் நிகழ்வதற்கு எதிர்பார்க்கப்படும் போதான காலம்	மாதாந்தம்
ஆண்டின்போது ஏனைய முழுமையான வருமானத்தில் இனங்காணப்பட்ட தொகை	காகப்பாய்ச்சல் காப்பு ஒதுக்கிற்காக ரூபா 211.7 மில் பற்று
2016 டிசம்பர் 31 அன்று உள்ளவாறு காப்பிடப்பட்ட விடயங்களில் நியாயப் பெறுமதி	ரூபா 37,437.5 மில்
2016 டிசம்பர் 31 அன்று உள்ளவாறு காப்பிடப்பட்ட சாதனத்தின் நியாயப் பெறுமதி	ஏதுமில்லை
காப்பு கணக்கீட்டுக்கு முன்னர் பயன்படுத்தப்பட்ட ஆனால் நிகழ்வதற்கு அது இனிமேலும் எதிர்பார்க்கப்படாத ஏதேனும் எதிர்வுகூறப்பட்ட கொடுக்கல் வாங்கல்	ஏதுமில்லை
காலத்தின்போது இலாபத்திற்கான அல்லது நட்டத்திற்கான பங்கு மூலதனத்திலிருந்து மீள்வகைப்படுத்தப்பட்டிருந்த தொகை	ஏதுமில்லை

**19.2 (இ) நாணயம் மாற்றியெடுத்தல் தொடர்பில் ஏனைய முழுமையான வருமானத்தில் இனங்காணப்பட்ட தொகை →**

டிசம்பர் 31 இல் முடிவுற்ற ஆண்டுக்கான	வங்கி		தொகுதி	
	2016 ரூ. '000	2015 ரூ. '000	2016 ரூ. '000	2015 ரூ. '000
மாற்றியெடுத்தல் உடன்படிக்கை -01	1,850	-	1,850	-
மாற்றியெடுத்தல் உடன்படிக்கை -02	72,597	(85,519)	72,597	(85,519)
மாற்றியெடுத்தல் உடன்படிக்கை -03	(211,703)	230,129	(211,703)	230,129
<b>மொத்தம்</b>	<b>(137,256)</b>	144,610	<b>(137,256)</b>	144,610



## 20. வர்த்தகத்திற்காக பிடித்துவைக்கப்பட்ட ஏனைய நீதியியல் சொத்துகள் →

### கணக்கீடு கொள்கை

LKAS 39 - “நீதியியல் சாதனங்கள்: இனங்காணலும் அளவீடும்” மீதான இலங்கை கணக்கீட்டு நியமங்களை கருத்திற்கொண்டு நீதியியல் சொத்துகள், அவை குறுகியகால இலாபத்திற்கானதுடன் சேர்த்து முகாமை செய்யப்படுகின்ற தொகுதியின் பாகம் ஒன்றாக அண்மைய காலத்தில் அல்லது பிடித்து வைத்தலில் விற்பனைக்காக அல்லது மீள் கொள்வனவு நோக்கத்திற்காக பெற்றுக் கொள்ளப்பட்டிருப்பின் வர்த்தகத்திற்காக பிடித்து வைக்கப்பட்டவையாக வகைப்படுத்தப்படுகின்றன. இவ்வகுதியானது காப்பு தொடர்புகளில் காப்பு சாதனங்களாக நியமிக்கப்படாத தொகுதியினால் கைச்சாத்திடப்பட்ட பெறுதி நீதியியல் சாதனங்களையும் உள்ளடக்குகின்றது.

வர்த்தகத்திற்காக பிடித்து வைக்கப்பட்ட நீதியியல் சொத்துகள் நீதியியல் நிலைமைக் கூற்றில் நியாயப் பெறுமதியில் பதிவுசெய்யப்பட்டுள்ளன. நியாயப் பெறுமதியிலுள்ள மாற்றங்கள் “தேறிய வர்த்தக வருமானம்” இல் இனங்காணப்பட்டுள்ளன. பங்கிலாப வருமானமும் “தேறிய வர்த்தக வருமானம்” இல் பதிவு செய்யப்பட்டுள்ள அதேவேளை, வட்டி வருமானம் மற்றும் செலவினங்கள், ஒப்பந்த நியதிகளுக்கமைய, அல்லது கொடுப்பனவுக்கான உரிமை நிறுவப்படும்போது “தேறிய வட்டி வருமானத்தில் பதிவுசெய்யப்பட்டுள்ளன.

தொகுதியானது பெறுதிகள் தவிர அதன் வர்த்தகத்திற்காக பிடித்து வைக்கப்பட்ட நீதியியல் சொத்துகளை பொருத்தமான கிட்டிய எதிர்காலம் காணப்படுமிடத்து அவற்றை விற்பனை செய்வதற்காக நோக்கமொன்று உள்ளதா என்பதை நிர்ணயிப்பதற்காக மதிப்பீடு மேற்கொள்ளும். செயற்பாடற்ற சந்தையின் காரணமாக அத்துடன் முன்னறிகின்ற எதிர்காலத்தில் குறிப்பிடத்தக்க மாற்றங்களில் அவற்றை விற்பனை செய்வதற்கான முகாமைத்துவத்தின் எண்ணம் என்பவற்றினால் இந்நீதியியல் சொத்துகளை விற்பனை செய்வதற்கு தொகுதிக்கு இயலாதிருப்பின் தொகுதியானது அரிதான சூழ்நிலைகளில் இந்நீதியியல் சொத்துகளில் மீள்வகைப்படுத்தலுக்கு தெரிவினை மேற்கொள்ளலாம்.

வர்த்தகத்திற்காக பிடித்து வைக்கப்பட்ட நீதியியல் சொத்துகளாவை வர்த்தகத்திற்காக பிடித்து வைக்கப்பட்ட அரசாங்க பிணையங்கள் மற்றும் கொடுக்கல் வாங்கல் செய்யப்படுகின்ற பிணையங்களை உள்ளடக்குகின்றன.

	வங்கி		தொகுதி	
	2016 ரூ.'000	2015 ரூ.'000	2016 ரூ.'000	2015 ரூ.'000
டிசம்பர் 31இல் உள்ளவாறு				
வர்த்தகத்திற்காக வைக்கப்பட்டுள்ளவை				
இலங்கை அரசாங்க பிணையங்கள்				
திறைசேரி உண்டியல்கள்	-	-	1,438,757	1,184,757
திறைசேரி முறிகள்	17,194,677	9,870,590	22,768,539	12,947,984
பங்கு மூலதன பிணையங்கள் (குறிப்பு 20(அ)ஐப் பார்க்க)	3,095,911	3,672,131	3,095,911	3,672,131
<b>மொத்தம்</b>	<b>20,290,588</b>	<b>13,542,721</b>	<b>27,303,207</b>	<b>17,804,872</b>

**20. வர்த்தகத்திற்காக பிடித்துவைக்கப்பட்ட ஏனைய நதியில் சொத்துகள் (தொடர்ச்சி) →**

**20. (அ). பங்கு முலதன பிணையங்கள் (விலை குறிக்கப்பட்டவை) - வங்கியும் தொகுதியும் →**

டிசம்பர் 31இல் உள்ளவாறு	2016			2015		
	பங்குகளின் எண்ணிக்கை	செலவு ரூ. '000	சந்தைப் பெறுமதி ரூ. '000	பங்குகளின் எண்ணிக்கை	செலவு ரூ. '000	சந்தைப் பெறுமதி ரூ. '000
<b>1. வங்கிகள், நிதி மற்றும் காப்புறுதி</b>						
கொமர்ஷல் வங்கி பி.எல்.சி.	435,587	71,292	62,453	395,236	67,008	54,909
கொமர்ஷல் வங்கி பி.எல்.சி. (வாக்குறுதியற்றது)	240,504	31,644	27,467	236,667	31,644	28,807
DFCC வங்கி	430,000	85,787	52,085	430,000	85,787	71,814
ஹற்றன் நஷனல் வங்கி பி.எல்.சி. (வாக்குறுதியற்றது)	240,468	41,864	45,177	236,355	41,864	41,577
லங்கா ஓரிக்ஸ் லீசிங் கம்பினி பி.எல்.சி.	606,900	68,594	43,507	606,900	68,594	54,909
லங்கா ஓரிக்ஸ் பைனான்ஸ் பி.எல்.சி.	4,550,000	50,340	11,698	4,550,000	50,340	16,197
சம்பத் வங்கி பி.எல்.சி. (வாக்குறுதியற்றது)	1,230,988	310,433	318,298	1,153,517	300,125	285,149
பூனியன் வங்கி பி.எல்.சி.	245,000	6,009	3,803	245,000	6,009	4,942
		665,963	564,488		651,371	558,304
<b>2. குடிபானம், உணவு மற்றும் புகையிலை</b>						
கார்கில்ஸ் (சிலோன்) பிஎல்சி	598,040	109,872	115,312	598,040	109,872	111,764
		109,872	115,312		109,872	111,764
<b>3. இரசாயனம் மற்றும் மருந்துப் பொருட்கள்</b>						
CIC ஹொல்டிங் பி.எல்.சி.	135,839	15,558	12,089	135,839	15,558	13,472
CIC ஹொல்டிங் பி.எல்.சி. (வாக்குறுதியற்றது)	13,700	1,183	921	13,700	1,183	1,100
ஹைகாப் பி.எல்.சி.	447,211	83,786	66,330	447,211	83,786	72,875
		100,527	79,340		100,527	87,447
<b>4. நிர்மாணமும் பொறியியலும்</b>						
எக்சஸ் என்ஜினியரிங் பி.எல்.சி.	3,470,023	132,692	85,093	3,470,023	132,692	79,603
கொடும்பு டொக்கியார்ட் பி.எல்.சி.	1,234,706	275,603	92,787	1,234,706	275,603	186,794
		408,295	177,880		408,295	266,397

**20. வர்த்தகத்திற்காக பிடித்துவைக்கப்பட்ட ஏனைய நிதியியல் சொத்துக்கள் (தொடர்ச்சி) →****20. (அ). பங்கு முலதன பிணையங்கள் (விலை குறிக்கப்பட்டவை) - வங்கியும் தொகுதியும் (தொடர்ச்சி) →**

டிசம்பர் 31இல் உள்ளவாறு	2016			2015		
	பங்குகளின் எண்ணிக்கை	செலவு ரூ. '000	சந்தைப் பெறுமதி ரூ. '000	பங்குகளின் எண்ணிக்கை	செலவு ரூ. '000	சந்தைப் பெறுமதி ரூ. '000
<b>5. பன்முகப்படுத்தப்பட்ட நிறுவனங்கள்</b>						
எய்ட்கன் ஸ்பென்ஸ் பி.எல்.சி.	2,593,516	306,499	166,690	2,593,516	306,499	251,318
பிரவுன்ஸ் கபிடல் பி.எல்.சி.	2,900,000	13,279	3,441	2,900,000	13,279	3,728
பிரவுன்ஸ் இன்வெஸ்ட்மென்ட் பி.எல்.சி.	33,606,200	168,031	43,199	93,606,200	468,031	138,837
C T ஹோல்டிங் பி.எல்.சி.	750,265	131,498	92,881	750,265	131,498	104,603
ஹேய்லிஸ் பி.எல்.சி.	114,294	39,199	30,514	111,748	38,540	34,088
ஜோன்கீல்ஸ் ஹோல்டிங் பி.எல்.சி.	2,660,190	465,818	381,407	2,327,667	465,818	410,835
ரிச்சர்ட் பிரிஸ் அன்ட் கம்பனி பி.எல்.சி.	12,001,659	113,095	96,125	12,001,659	113,095	100,872
வெலிபெல் வன் பி.எல்.சி.	3,143,693	72,975	57,507	3,143,693	72,975	67,143
		1,310,394	871,764		1,609,735	1,111,423
<b>6. மருத்துவத் துறை</b>						
நவலோக ஹொஸ்பிடல்ஸ் பி.எல்.சி.	-	-	-	17,789,400	79,421	58,048
					79,421	58,048
<b>7. ஹோட்டல் மற்றும் சுற்றுலா</b>						
ஏசியன் ஹோட்டல் அன்ட் புரபர்டீஸ் பி.எல்.சி.	1,366,132	106,609	76,997	1,366,132	106,609	79,699
ஏய்ட்கன் ஸ்பென்ஸ் ஹோட்டல் ஹோல்டிங் பி.எல்.சி.	2,102,133	188,903	90,003	2,102,133	188,903	141,344
சிலோன் ஹோட்டல்ஸ் கோபரேஷன் பி.எல்.சி.	3,793,842	128,776	78,403	3,793,842	128,776	94,909
ஈடன் ஹோட்டல் லங்கா பி.எல்.சி.	-	-	-	576,566	28,590	9,977
ஜோன்கீல்ஸ் ஹோட்டல்ஸ் பி.எல்.சி.	5,541,205	103,475	58,627	5,541,205	103,475	84,379
லைட்ஹவுஸ் ஹோட்டல்ஸ் பி.எல்.சி.	1,175,667	71,492	61,729	1,575,667	95,816	85,691
மகாவெலி ரீஜ் ஹோட்டல்ஸ் பி.எல்.சி.	133,300	4,884	2,742	133,300	4,884	3,282
மாரவில ரிசோர்ட் பிஎல்.சி.	1,899,556	16,063	4,508	1,899,556	16,063	5,259
த கிங்ஸ்பெரி பிஎல்.சி.	4,669,876	105,765	71,572	4,669,876	105,764	80,808
		725,967	444,581		778,880	585,348
<b>8. முதலீட்டு நம்பிக்கை நிதியங்கள்</b>						
ரேணுகா ஹோல்டிங் பி.எல்.சி.	5,356,146	235,077	111,749	5,356,146	235,077	145,644
ரேணுகா ஹோல்டிங் பி.எல்.சி. (வாக்குறுதியற்ற)	466,438	11,307	8,210	466,438	11,307	10,516

**20. வர்த்தகத்திற்காக பிடித்துவைக்கப்பட்ட ஏனைய நதியில் சொத்துகள் (தொடர்ச்சி) →****20. (அ). பங்கு மூலதன பிணையங்கள் (விலை குறிக்கப்பட்டவை) - வங்கியும் தொகுதியும் (தொடர்ச்சி) →**

டிசம்பர் 31இல் உள்ளவாறு	2016			2015		
	பங்குகளின் எண்ணிக்கை	செலவு ரூ. '000	சந்தைப் பெறுமதி ரூ. '000	பங்குகளின் எண்ணிக்கை	செலவு ரூ. '000	சந்தைப் பெறுமதி ரூ. '000
		246,384	119,959		246,384	156,160
<b>9. காணி மற்றும் ஆதணங்கள்</b>						
ஓவர்சீஸ் ரியாலிடி (சிலோன்) பிஎல்சி.	943,473	23,777	18,658	943,473	23,777	21,737
		23,777	18,658		23,777	21,737
<b>10. உற்பத்தித் துறை</b>						
லங்கா செரமிக் பி.எல்.சி.	445,955	60,344	54,062	445,955	60,344	52,474
ரோயல் லங்கா செரமிக்ஸ் பி.எல்.சி.	1,834,159	232,734	210,380	1,834,159	232,734	201,311
டோக்கியோ சீமெந்த் கம்பனி (லங்கா) பி.எல்.சி.	574,160	29,030	33,780	574,160	29,030	27,819
டோக்கியோ சீமெந்த் கம்பனி (லங்கா) பி.எல்.சி. (வாக்குறுதியற்ற)	509,217	22,602	25,931	559,217	24,821	21,842
அலுமெக்ஸ் பி.எல்.சி.	46,150	791	913	-	-	-
		345,501	325,066		346,929	303,446
<b>11. பெருந்தோட்டத்துறை</b>						
நமுனுகுல பிளான்டேஷன் பி.எல்.சி.	150,000	12,432	10,931	150,000	12,432	8,899
		12,432	10,931		12,432	8,899
<b>12. மின்வலு எரிசக்தி</b>						
ரீசஸ் எனர்ஜி பி.எல்.சி.	203,341	4,653	4,323	203,341	4,653	5,027
		4,653	4,323		4,653	5,027

**20. வர்த்தகத்திற்காக பிடித்துவைக்கப்பட்ட ஏனைய நிதியியல் சொத்துகள் (தொடர்ச்சி) →****20. (அ). பங்கு முலதன பிணையங்கள் (விலை குறிக்கப்பட்டவை) - வங்கியும் தொகுதியும் (தொடர்ச்சி) →**

டிசம்பர் 31இல் உள்ளவாறு	2016			2015		
	பங்குகளின் எண்ணிக்கை	செலவு ரூ. '000	சந்தைப் பெறுமதி ரூ. '000	பங்குகளின் எண்ணிக்கை	செலவு ரூ. '000	சந்தைப் பெறுமதி ரூ. '000
<b>13. தொலைத்தொடர்பு</b>						
டயலொக் அக்சியாட்டா பி.எல்.சி.	6,790,960	168,982	70,506	6,790,960	168,982	71,849
		168,982	70,506		168,982	71,849
<b>14. வர்த்தகம்</b>						
பிரவுன்ஸ் அன்ட் கம்பனி பி.எல்.சி.	985,000	315,149	81,229	985,000	315,149	98,566
		315,149	81,229		315,149	98,566
<b>15. யுனிட் ட்ரஸ்ட்</b>						
கொமட் ட்ரஸ்ட் ஈகுவிட்டி பன்ட்	556,793	10,000	11,147	556,793	10,000	11,476
சீபேங் யுனிட் ட்ரஸ்ட் பன்ட்	7,604,797	85,110	200,729	7,604,797	85,110	216,242
		95,110	211,876		95,110	227,718
<b>மொத்தம்</b>		<b>4,533,006</b>	<b>3,095,911</b>		<b>4,951,517</b>	<b>3,672,131</b>

**21. இலாபம் அல்லது நட்டம் ஊடாக நியாயப் பெறுமதியில் நியமிக்கப்பட்ட நிதியியல் சொத்துகள் →****கணக்கீடு கொள்கை**

தொகுதியானது பின்வரும் நிலைமைகளின்போது இலாபம் அல்லது நட்டம் ஊடாக நியாயப் பெறுமதியில் நிதியியல் சொத்துக்களை நியமிக்கின்றது.

- நியமித்தலானது வேறுபட்ட அடிப்படை ஒன்றில் சொத்துகளை அளவிடுவதிலிருந்து வேறுவகையில் தோன்றுகின்ற அளவீட்டு அல்லது இனங்காணல் இசைவினமையினை இல்லாதொழிக்கும் அல்லது குறிப்பிடத்தக்களவு குறைக்கும்
- ஆவணப்படுத்தப்பட்ட இடர் முகாமைத்துவம் அல்லது முதலீட்டு உபாயம் ஒன்றிற்கிணங்க நியாயப் பெறுமதி அடிப்படை ஒன்றின் மீது முகாமை செய்யப்படுகின்ற அத்துடன் அவற்றின் செயலாற்றுகை மதிப்பிடப்படுகின்ற நிதியியல் சொத்துகளின், நிதியியல் பொறுப்புகளின் அல்லது இரண்டினதும் பாகமாக காணப்படுகின்ற தொகுதியின் சொத்துகள்
- ஒப்பந்தம் ஒன்றினால் வேறுவகையில் வேண்டக்கூடியவாறு காசுப்பாய்ச்சல்களை கணிசமானளவு மாற்றுகின்ற ஒரு அல்லது ஒன்றிற்கு மேற்பட்ட உட்பொதிந்த பெறுதிகளை உள்ளடக்கியுள்ள சொத்து.

இலாபம் அல்லது நட்டம் ஊடாக நியாயப் பெறுமதியில் நியமிக்கப்பட்ட நிதியியல் சொத்துகள், நிதி நிலைமைக் கூற்றில் நியாயப் பெறுமதியில் பதிவுசெய்யப்பட்டுள்ளன. நியாயப் பெறுமதியிலுள்ள மாற்றங்கள், 'இலாபம் அல்லது நட்டம் ஊடாக நியாயப் பெறுமதியில் நியமிக்கப்பட்ட நிதியியல் சொத்துகள் மற்றும் பொறுப்புகள் மீதான தேறிய இலாபம் அல்லது நட்டம்' இல் பதியப்பட்டுள்ளன. உழைக்கப்பட்ட வட்டி அல்லது உறப்பட்டவை விளைவு வட்டி வீதத்தினை பயன்படுத்தி முறையே 'வட்டி வருமானம்' அல்லது 'வட்டிச் செலவு' ஆகியவற்றில் கணிக்கப்பட்டுள்ளன, அதேவேளை, பங்கிலாப வருமானமானது கொடுப்பனவுக்கான உரிமை நிறுவப்படுகின்றபோது 'ஏனைய தொழிற்பாட்டு வருமானம்' இல் பதிவுசெய்யப்பட்டுள்ளது.

இலாபம் அல்லது நட்டம் ஊடாக நியாயப் பெறுமதியில் நியமிக்கப்பட்டவாறு ஆரம்ப இனங்காணலில் மீது தொகுதி எவையேனும் நிதியியல் சொத்துகளை நியமித்திருக்கவில்லை.

**22. வங்கிக்கான கடன்களும் வருமதிகளும்** →**கணக்கீடு கொள்கை** .....

வங்கிக்கான கடன்களும் வருமதிகளும் பின்வருவனவை தவிர செயற்பாடுமிக்க சந்தையொன்றில் விலைகுறிக்கப்படாதவையாக காணப்படுகின்ற நிலையான அல்லது நிர்ணயிக்கத்தக்க கொடுப்பனவுகளுடன் கூடிய பெறுதி அற்ற நிதியியல் சொத்துகளை உள்ளடக்குகின்றன:

- உடனடியாக அல்லது நெருங்கிய எதிர்காலத்தில் தொகுதி விற்பனை செய்வதற்கு உத்தேசிக்கின்றவையும் இலாபம் அல்லது நட்டம் ஊடாக நியாயப் பெறுமதியிலுள்ளவாறு ஆரம்ப இனங்காணலின்மீது தொகுதி நியமிக்கின்றவையும்
- ஆரம்ப இனங்காணலின்மீது விற்பனைக்காக கிடைக்கக்கவையாக தொகுதி நியமிப்பவை.
- கடன் சீர்குலைதல் காரணமானவை தவிர தொகுதியின் ஆரம்ப முதலீட்டின் கணிசமானவற்றை அறவிடமுடியாதவையாக உள்ளவை.

வங்கிக்கான கடன்களும் வருமதிகளும், வங்கிகளிலிருந்து கிடைக்கவேண்டிய தொகைகளை உள்ளடக்குகின்றது. ஆரம்ப அளவீட்டின் பின்னர் விளைவு வட்டி வீதத்தைப் பயன்படுத்தி மதிப்பு குறைத்தலுக்கான ஒதுக்கீட்டினைக் கழித்து அதனைத் தொடர்ந்து பெறுமதி குறைப்பு செலவில் கடன்களும் வருமதிகளும் அதனைத் தொடர்ந்து அளவிடப்படுகின்றன. பெறுமதி குறைப்பு செலவானது பெறுதலின் மீதான ஏதேனும் கழிவு அல்லது கட்டுப்பணம் அத்துடன் விளைவு வட்டி வீதத்தில் முக்கிய பாகமொன்றாக காணப்படும் கட்டணங்கள் மற்றும் செலவுகளை கருத்திற்கொண்டு கணிக்கப்படுகின்றது. கடன் கழித்தலானது வருமானக் கூற்றில் 'வட்டி வருமானம்' இல் உள்ளடக்கப்பட்டுள்ளது. பெறுமதிக் குறைப்பிலிருந்து தோன்றுகின்ற நட்டங்கள், வருமானக் கூற்றில் 'கடன்களுக்கும் ஏனைய நட்டங்களுக்கும்மான பெறுமதி குறைத்தல் அறவீட்டில்' இனங்காணப்பட்டுள்ளது.

	வங்கி		தொகுதி	
	2016 ரூ.'000	2015 ரூ.'000	2016 ரூ.'000	2015 ரூ.'000
டிசம்பர் 31இல் உள்ளவாறு				
மொத்த கடன்களும் வருமதிகளும்	31,834,072	23,717,823	31,834,072	23,735,825
(கழிக்குக) தனிப்பட்ட மதிப்புக் குறைப்புகள்	-	-	-	-
<b>தேறிய கடன்களும் வருமதிகளும்</b>	<b>31,834,072</b>	<b>23,717,823</b>	<b>31,834,072</b>	<b>23,735,825</b>

**22. (அ) உற்பத்தி ரீதியிலான பகுப்பாய்வு** →

	வங்கி		தொகுதி	
	2016 ரூ.'000	2015 ரூ.'000	2016 ரூ.'000	2015 ரூ.'000
டிசம்பர் 31இல் உள்ளவாறு				
கடன்களும் வருமதிகளும்				
குறுகியகாலக் கடன்கள்	6,297,207	-	6,297,207	-
நீண்டகாலக் கடன்கள்	18,503,946	18,082,182	18,503,946	18,082,182
மீள் விற்பனை உடன்படிக்கையின் கீழ் கொள்வனவு செய்யப்பட்ட				
பிணையங்கள்	2,406,732	1,278,968	2,406,732	1,296,970
தொகுதிக் கடன்கள்	4,126,976	4,356,673	4,126,976	4,356,673
பிணையமாக்கல்/நம்பிக்கை பொறுப்புச் சான்றிதழ்கள்	499,210	-	499,210	-
<b>கூட்டு மொத்தம்</b>	<b>31,834,072</b>	<b>23,717,823</b>	<b>31,834,072</b>	<b>23,735,825</b>

**22. வங்கிக்கான கடன்களும் வருமதிகளும் (தொடர்ச்சி) →****22. (ஆ)நாயண ரீதியிலான பகுப்பாய்வு →**

வங்கிக்கான அனைத்து கடன்களும் வருமதிகளும் இலங்கை ரூபாவில் காணப்படுகின்றன.

**23. ஏனைய வாடிக்கையாளர்களுக்கான கடன்களும் வருமதிகளும் →****கணக்கீட்டு கொள்கை**

ஏனைய வாடிக்கையாளர்களுக்கான கடன்களும் வருமதிகளும் பின்வருவனவை தவிர செயற்பாடுமிக்க சந்தையொன்றில் விலைகுறிக்கப்படாதவையாக காணப்படுகின்ற நிலையான அல்லது நிர்ணயிக்கத்தக்க கொடுப்பனவுகளுடன் கூடிய பெறுதி அற்ற நிதியியல் சொத்துகளை உள்ளடக்குகின்றன:

- உடனடியாக அல்லது நெருங்கிய எதிர்காலத்தில் தொகுதி விற்பனை செய்வதற்கு உத்தேசிக்கின்றவையும் இலாபம் அல்லது நட்டம் ஊடாக நியாயப் பெறுமதியிலுள்ளவாறு ஆரம்ப இனங்காணலின்மீது தொகுதி நியமிக்கின்றவையும்
- ஆரம்ப இனங்காணலின்மீது விற்பனைக்காக கிடைக்கக்கூடியவையாக தொகுதி நியமிப்பவை.
- கடன் சீர்குலைதல் காரணமானவை தவிர தொகுதியின் ஆரம்ப முதலீட்டின் கணிசமானவற்றை அறவிடமுடியாதவையாக உள்ளவை.

ஆரம்ப அளவீட்டின் பின்னர் விளைவு வட்டி வீதத்தைப் பயன்படுத்தி மதிப்பு குறைத்தலுக்கான ஒதுக்கீட்டினைக் கழித்து அதனைத் தொடர்ந்து பெறுமதி கழித்த செலவில் கடன்களும் வருமதிகளும் அதனைத் தொடர்ந்து அளவிடப்படுகின்றன. கடன்தீர் செலவானது பெறுதலின்மீதான ஏதேனும் கழிவு அல்லது கட்டுப்பணம் அத்துடன் விளைவு வட்டி வீதத்தில் முக்கிய பாகமொன்றாக காணப்படும் கட்டணங்கள் மற்றும் செலவுகளை கருத்திற்கொண்டு கணிக்கப்படுகின்றது. கடன் கழித்தலானது வருமானக் கூற்றில் 'வட்டி வருமானம்' இல் உள்ளடக்கப்பட்டுள்ளது. பெறுமதிக் குறைப்பிலிருந்து தோன்றுகின்ற நட்டங்கள், வருமானக் கூற்றில் 'கடன்களுக்கும் ஏனைய நட்டங்களுக்கும்மான பெறுமதி குறைத்தல் அறவீட்டில்' இனங்காணப்பட்டுள்ளது.

	வங்கி		தொகுதி	
	2016 ரூ. '000	2015 ரூ. '000	2016 ரூ. '000	2015 ரூ. '000
டிசம்பர் 31இல் உள்ளவாறு				
மொத்த கடன்களும் வருமதிகளும்	293,708,714	251,125,051	292,909,893	251,129,946
(கழிக்குக) தனிப்பட்ட பெறுமதி குறைப்புக்கள்	-	-	-	-
கூட்டு பெறுமதி குறைப்புக்கள் [குறிப்பு 23 (ஈ)]	1,731,772	3,092,209	1,731,772	3,092,209
<b>தேரிய கடன்களும் வருமதிகளும்</b>	<b>291,976,942</b>	<b>248,032,842</b>	<b>291,178,121</b>	<b>248,037,737</b>

**23. ஏனைய வாடிக்கையாளர்களுக்கான கடன்களும் வருமதிகளும் (தொடர்ச்சி) →****23. (அ) உற்பத்தி ரீதியிலான பகுப்பாய்வுகள் →**

	வங்கி		தொகுதி	
	2016 ரூ.'000	2015 ரூ.'000	2016 ரூ.'000	2015 ரூ.'000
டிசம்பர் 31இல் உள்ளவாறு				
கடன்களும் வருமதிகளும்				
அடகுபிடித்தல்	20,852,188	29,869,149	20,852,188	29,869,149
ஊழியர் கடன்கள்	4,090,448	3,389,283	4,090,448	3,389,283
தவணைக் கடன்கள்				
குறுகியகாலம்	-	1,145,000	-	1,145,000
நீண்டகாலம்	257,549,045	209,789,004	257,549,045	209,789,004
மீள் விற்பனை உடன்படிக்கையின் கீழ் கொள்வனவு செய்யப்பட்ட பிணையங்கள்	2,496,838	-	1,698,017	4,895
ஏனையவை				
பிணையவாக்கம்/நம்பிக்கைப் பொறுப்பு சான்றிதழ்கள்	2,695,185	2,413,639	2,695,185	2,413,639
இலங்கை அரசாங்கத்திற்கான கடன்கள்	2,075,000	2,075,000	2,075,000	2,075,000
ஏனையவை	3,950,010	2,443,976	3,950,010	2,443,976
<b>கூட்டு மொத்தம்</b>	<b>293,708,714</b>	<b>251,125,051</b>	<b>292,909,893</b>	<b>251,129,946</b>

**23. (ஆ) தெழிற்றுறை அடிப்படையிலான பகுப்பாய்வு →**

	வங்கி		தொகுதி	
	2016 ரூ.'000	2015 ரூ.'000	2016 ரூ.'000	2015 ரூ.'000
டிசம்பர் 31இல் உள்ளவாறு				
விவசாயமும் கடற்றொழிலும்	10,869,217	13,742,026	10,869,217	13,742,026
தயாரித்தல்	505,113	75,726	505,113	75,726
சுற்றுலாத் துறை	81,090	98,828	81,090	98,828
போக்குவரத்து	983,022	971,097	983,022	971,097
நிர்மாணம்/வீடமைப்பு	65,006,143	61,277,060	65,006,143	61,277,060
வர்த்தகர்கள்	1,237,814	-	1,237,814	-
ஏனையவை				
நிதியும் வியாபரச் சேவைகளும்	6,899,422	5,981,910	6,899,422	5,981,910
உட்கட்டமைப்பு	60,412,604	59,942,018	60,412,604	59,942,018
மீள் உற்பத்தியும் வலுவும்	10,254,573	11,864,587	10,254,573	11,864,587
கல்வி	23,701,503	19,100,178	23,701,503	19,100,178
அரசாங்கம்	2,075,000	2,075,000	2,075,000	2,075,000
தனிப்பட்டவை/அடகு/ஏனையவை	111,683,213	75,996,621	110,884,392	76,001,517
<b>கூட்டு மொத்தம்</b>	<b>293,708,714</b>	<b>251,125,051</b>	<b>292,909,893</b>	<b>251,129,946</b>



**23. ஏனைய வாடிக்கையாளர்களுக்கான கடன்களும் வருமதிகளும் (தொடர்ச்சி) →****23. (இ) நாணய அடிப்படையிலான பகுப்பாய்வு →**

	வங்கி		தொகுதி	
	2016 ரூ. '000	2015 ரூ. '000	2016 ரூ. '000	2015 ரூ. '000
டிசம்பர் 31இல் உள்ளவாறு				
இலங்கை ரூபா	273,730,701	235,610,549	272,931,880	235,615,444
ஐக்கிய அமெரிக்க டொலர்	19,978,013	15,514,502	19,978,013	15,514,502
<b>கூட்டு மொத்தம்</b>	<b>293,708,714</b>	<b>251,125,051</b>	<b>292,909,893</b>	<b>251,129,946</b>

**23. (ஈ) ஆண்டின்போதான கூட்டு பெறுமதிக் குறைத்தல் விதிப்பனவுகளில் அசைவுகள் →****கணக்கீட்டு கொள்கை****பெறுமதிக் குறைத்தலின் தனிப்பட்ட மதிப்பீடு**

கடன்தீர் செலவில் கொண்டுசெல்லப்பட்ட நிதியியல் சொத்துகளுக்காக (வங்கிகளிடமிருந்தான நிலுவைத் தொகைகள், வாடிக்கையாளர்களுக்கான கடன்கள் மற்றும் வருமதிகள் அதேபோன்று முதிர்வு முதலீடுகளுக்காக வைக்கப்பட்டவை போன்ற) தொகுதியானது தனிப்பட்ட ரீதியாக முக்கியத்துமுள்ளதான நிதியியல் சொத்துகளுக்காக அல்லது தனிப்பட்ட ரீதியில் முக்கியத்துமற்றதாகவுள்ள நிதியியல் சொத்துகளுக்காக கூட்டாக பெறுமதிக் குறைப்பு காணப்படுகின்ற பொருண்மைச் சான்று உள்ளதா என்பதனை தனிப்பட்ட ரீதியில் முதலில் மதிப்பிடுகின்றது. தனிப்பட்ட ரீதியில் மதிப்பிடப்பட்ட நிதியியல் சொத்து ஒன்றுக்காக மதிப்புக் குறைத்தல் பொருண்மைச் சான்று ஒன்று காணப்படவில்லையென தொகுதி நிர்ணயிக்குமாயின் தொகுதி அதையொத்த கடன் இடர் குணாதியசங்களுடன் கூடிய நிதியியல் சொத்து குழுவொன்றில் உள்ளடக்கி மதிப்புக் குறைத்தலுக்காக கூட்டாக அவற்றை மதிப்பீடு செய்யும்.

மதிப்புக் குறைத்தலுக்காக தனிப்பட்ட ரீதியில் மதிப்பிடப்பட்ட சொத்துகள் அத்துடன் அதற்கான பெறுமதிக் குறைத்தல் நட்டம் இருக்குமாயின், அல்லது நட்டம் ஏற்பட்டுக் கொண்டிருக்குமாயின், மதிப்புக் குறைத்தல் கூட்டு மதிப்பீடு ஒன்றினுள் உள்ளடக்கப்படுவதில்லை.

மதிப்புக் குறைத்தல் நட்டம் ஒன்று ஏற்பட்டுள்ளது என்ற பொருண்மைச் சான்றொன்று காணப்படுமாயின் நட்டத்தின் தொகையானது சொத்து கொண்டு செல்கின்ற தொகைக்கும் மதிப்பிடப்பட்ட எதிர்கால காசுப்பாய்ச்சலின் தற்போதைய பெறுமதிக்கும் (இன்னும் ஏற்படாத எதிர்பார்க்கப்பட்ட எதிர்கால கடன் இழப்புகள் தவிர) இடையிலான வேறுபாடாக அளவிடப்படுகின்றது. ஏற்பாட்டு கணக்கு ஒன்றினை பயன்படுத்துவதனுடாக சொத்தின் கொண்டு செல்லும் தொகை குறைக்கப்படுவதுடன் நட்டத் தொகையானது வருமானக் கூற்றில் இனங்காணப்படுகின்றது. மதிப்புக் குறைத்தல் நட்டத்தினை அளவிடும் நோக்கத்திற்காக எதிர்கால காசுப்பாய்ச்சல்களின் கழிவுக்கு பயன்படுத்தப்பட்ட வட்டி விகிதத்தில் கொண்டு செல்லும் தொகை கழிக்கப்படுதலின் மீது வட்டி வருமானம் தொடர்ந்தும் கணிக்கப்படும்.

மதிப்பிடப்பட்ட எதிர்கால காசுப்பாய்ச்சல்களின் தற்போதைய பெறுமதியானது நிதியியல் சொத்தின் அடிப்படை வட்டி விளைவு வீதத்தில் கழிப்புச் செய்யப்பட்டுள்ளது. கடன் ஒன்று மாறுபடுகின்ற வட்டி வீதத்தினைக் கொண்டிருக்குமாயின் ஏதேனும் பெறுமதிக் குறைத்தல் நட்டத்தினை மதிப்பிடுதல் நடப்பு விளைவு வட்டி வீதத்திலாகும். தொகுதியானது வர்த்தக சொத்துகளை கடன்களுக்கும் வருமதிகளுக்கும் மீள்வகைப்படுத்தியிருப்பின் ஏதேனும் பெறுமதிக் குறைத்தல் நட்டத்தினை அளவிடுவதற்கான கழிவு வட்டி வீதம், மீள் வகைப்படுத்தல் திகதியில் நிர்ணயிக்கப்பட்ட புதிய விளைவு வட்டி வீதம் ஆகும். பிணையமாக்கப்பட்ட நிதியியல் சொத்து ஒன்றின் மதிப்பிடப்பட்ட எதிர்கால காசுப்பாய்ச்சல்களின் தற்போதைய பெறுமதிக் கணிப்பானது பிணையத்தினை பெற்றுக் கொள்வதற்கான அல்லது விற்பனை செய்வதற்கான முன்முடிப்புச் செலவுகளிலிருந்து, முன்முடிப்பு நிகழுவதற்கு சாத்தியமிருப்பினும் இல்லாதிருப்பினும், தோன்றக்கூடிய காசுப்பாய்ச்சல்களை பிரதிபலிக்கின்றது.

எதிர்காலத்தில் கடன்களை மீள்அறவிடுவதற்கான நம்பகத் தன்மை காணப்படாத போது அத்துடன் அனைத்து பிணை உறுதிகளும் தேறியுள்ள அல்லது தொகுதிக்கு மாற்றப்பட்டுள்ள போது கடன்கள் அவற்றுடன் இணைந்த கொடுப்பனவுகளுடன் பதிவழிப்புச் செய்யப்படுகின்றன. அதனைத் தொடர்ந்த ஆண்டொன்றில் பெறுமதிக் குறைப்பு இனங்காணப்பட்ட பின்னர் நிகழ்வொன்று நேர்ந்தமையினால் மதிப்பிடப்பட்ட பெறுமதிக் குறைப்பு நட்டத் தொகை அதிகரித்திருக்குமானால் அல்லது குறைந்திருக்குமானால் முன்னர் இனங்காணப்பட்ட பெறுமதிக் குறைத்தல் நட்டமானது ஒதுக்கீட்டுக் கணக்கினை சீராக்குவதனுடாக அதிகரிக்கப்படுகின்றது அல்லது குறைக்கப்படுகின்றது. எதிர்கால பதிவழித்தல் ஒன்று பின்னர் மீள் அறவிடப்படுமாயின், மீள் அறவிடானது “கடன் நட்ட செலவுகள்” இற்கு வரவு வைக்கப்படுகின்றது.

**23. ஏனைய வாடிக்கையாளர்களுக்கான கடன்களும் வருமதிகளும் (தொடர்ச்சி) →****23. (ஈ) ஆண்டின்போதான கூட்டு பெறுமதிக் குறைத்தல் விதிப்பனவுகளில் அசைவுகள் (தொடர்ச்சி) →****பெறுமதிக் குறைப்பின் கூட்டு மதிப்பீடு**

தனிப்பட்ட ரீதியாக மதிப்பிடப்பட்ட நிதியியல் சொத்து ஒன்றுக்காக பெறுமதிக் குறைப்பு காணப்படுவதன் பொருண்மைச் சான்று இல்லையென தொகுதி நிர்ணயிக்குமாயின் அச்சொத்தினை அதையொத்த கடன் இடர் குணாதிபசங்களுடன் கூடிய நிதியியல் சொத்து குழுவொன்றில் உள்ளடக்கி பெறுமதிக் குறைத்தலுக்காக கூட்டாக அவற்றை மதிப்பீடு செய்யும்.

பெறுமதிக் குறைத்தல் கூட்டு மதிப்பீடு ஒன்றின் நோக்கத்திற்காக நிதியியல் சொத்துகளானவை, சொத்து வகை, தொழிற்றுறை, புவியியல் ரீதியான அமைவிடம், பிணைய வகை, கடந்தகால நிலுவை நிலைமைகள் மற்றும் வேறு தொடர்புடைய காரணிகள் போன்ற கடன் இடர் பண்புகளைக் கருத்திற் கொள்கின்ற தொகுதியின் உள்ளக கடன் தரப்படுத்தல் முறைமையினை அடிப்படையாகக் கொண்டு வகைப்படுத்தப்பட்டுள்ளன.

பெறுமதிக் குறைத்தலுக்காக கூட்டாக மதிப்பிடப்பட்டுள்ள நிதியியல் சொத்துகள் குழுவொன்றின் மீதான எதிர்கால காசுப்பாய்ச்சல்கள், தொகுதியில் காணப்படும் அதற்குச் சமமான கடன் இடர் பண்புகளுடன் கூடிய சொத்துகளுக்கான வரலற்று ரீதியான நட்ட அனுபவங்களின் அடிப்படையில் மதிப்பீடு செய்யப்பட்டுள்ளன. வரலாற்று நட்ட அனுபவத்தை அடிப்படையாகக் கொண்டுள்ள நடைமுறை நிபந்தனைகளில் தாக்கத்தினை பிரதிபலிப்பதற்கு வரலாற்று நட்ட அனுபவம் நடைமுறையில் அவதானிக்கத்தக்க திகதிக்கு சீர் செய்யப்பட்டுள்ளதுடன் தற்போது நடப்பில் இல்லாத வரலாற்று காலத்தில் உள்ள நிபந்தனைகளின் தாக்கத்தினை அகற்றுவதற்கும் சீர் செய்யப்பட்டுள்ளது. எதிர்கால காசுப்பாய்ச்சலிலுள்ள மாற்றங்கள் மதிப்பீடுகளைப் பிரதிபலித்து, ஆண்டுக்கு ஆண்டு தொடர்புடைய அவதானிக்கத்தக்க தரவுகளில் உள்ள மாற்றங்களுடன் பணிப்புரை ரீதியாக ஒத்துக் காணப்படுகின்றன. (வேலையின்மை வீதங்கள், ஆதன விலைகள், பொருட்கள் விலைகள், கொடுப்பனவு நிலைமைகள் என்பவற்றில் மாற்றங்கள் அல்லது தொகுதியில் அத்துடன் அவற்றின் பரிமாணத்தில் ஏற்பட்ட நட்டங்களைக் குறித்துக் காட்டுகின்ற ஏனைய காரணிகள் போன்றவை). எதிர்கால காசுப்பாய்ச்சல்களை மதிப்பிடுவதற்காக பயன்படுத்தப்பட்ட முறையியலும் ஊகங்களும், நட்ட மதிப்பீடுகள் மற்றும் உண்மையான நட்ட அனுபவம் என்பவற்றிற்கிடையிலான எவையேனும் வேறுபாடுகளைக் குறைப்பதற்காக கிரமமாக மீளாயப்படுகின்றன.

**மீளப்பேரம் பேசப்பட்ட கடன்களின் பெறுமதிக் குறைத்தல்**

இயலுமானபோது, பிணைகளைப் பெற்றுக் கொள்வதைத் தவிர்த்து கடன்களை மீளமைப்பதற்கு வங்கி முற்படும். இதனால் கொடுப்பனவு ஒழுங்குகள் நீடிக்கப்படவும், புதிய கடன் நிபந்தனை ஒப்பந்தங்கள் செய்யப்படவும் நேரிடலாம். நிதிகள் பேரம்பேசப்பட்ட பின்னர் விதிகள் மீளமைக்கப்பட முன்னர் கணக்கிடப்பட்ட ஆரம்ப விளைவு வட்டி வீதத்தைப் பயன்படுத்தி பெறுமதிக் குறைப்பு எவையும் அளவீடு செய்யப்படும் என்பதுடன் அதன் பின்னர் நிலுவையிலுள்ளவை என கருதப்படவும் மாட்டாது. மீளப்பேரம்பேசப்பட்ட கடன்களுக்கு அனைத்து தேவைப்பாடுகளும் நிறைவு செய்யப்பட்டுள்ளதை முகாமைத்துவம் தொடர்ச்சியாக மீளாய்வு செய்யும் என்பதுடன் எதிர்கால கொடுப்பனவுகளும் ஏற்படக் கூடிய வாய்ப்பும் உண்டு. தனிப்பட்ட வகையிலும் அல்லது கூட்டாகவும் கடன்களின் ஆரம்ப விளைவு வட்டி வீதத்தைப் பயன்படுத்தி கணக்கிடப்படும் பெறுமதிக் குறைப்பு மதிப்பீடுகளுக்கு கடன்கள் தொடர்ந்தும் உள்ளாகும்.

**பிணைய உறுதிகள் மதிப்பீடு**

நிதியியல் சொத்துகளின் இடரினைக் குறைப்பதற்காக இயலக்கூடிய தருணங்களில் தொகுதியானது பிணைய உறுதிகளை பயன்படுத்துகின்றது. காசு, தங்கம், அரச பிணையங்கள் ஆகிய பல்வேறு வடிவங்களில் பிணைய உறுதி ஏற்படுத்தப்படுகின்றது. பிணைய உறுதியாக வைக்கப்பட்டிருக்கும் நிதியியல் சொத்துகளை மதிப்பீடு செய்வதற்காக வங்கியானது நடப்புச் சந்தை தரவுகளை இயலக்கூடிய அளவிற்கு பயன்படுத்துகின்றது.

	வங்கி		தொகுதி	
	2016 ரூ. '000	2015 ரூ. '000	2016 ரூ. '000	2015 ரூ. '000
டிசம்பர் 31இல் உள்ளவாறு				
கூட்டு பெறுமதிக் குறைப்பு				
ஆரம்ப மீதி	3,092,209	3,925,172	3,092,209	3,925,172
வருமானக் கூற்றிற்கான விதிப்பனவு (குறிப்பு 10)	(99,693)	2,139,553	(99,693)	2,139,553
ஆண்டின் போதான தேறிய பதிவழித்தல்	(1,260,744)	(2,972,516)	(1,260,744)	(2,972,516)
<b>இறுதி மீதி</b>	<b>1,731,772</b>	<b>3,092,209</b>	<b>1,731,772</b>	<b>3,092,209</b>

## 24. விற்பனைக்காக கிடைக்கத்தக்க நிதியில் முதலீடுகள் →

### கணக்கீடு கொள்கை

பங்கு மூலதனத்தினையும் மற்றும் படுகடன் பிணையங்களையும் விற்பனைக்காக கிடைக்கத்தக்க முதலீடுகள் உள்ளடக்குகின்றன. விற்பனைக்காக கிடைக்கத்தக்கவையாக வகைப்படுத்தப்பட்ட பங்கு மூலதன முதலீடுகள், வர்த்தகத்திற்காக பிடித்து வைக்கப்பட்டவையாக வகைப்படுத்தப்பட்டவையோ அல்லது இலாபம் அல்லது நட்டம் ஊடாக நியாயப் பெறுமதியில் பெயர் குறிக்கப்பட்டவையோ அல்லாதவையாகும். இவ்வகையில் காணப்படும் படுகடன் பிணையங்கள், முடிவற்ற காலப்பகுதியொன்றிற்காக பிடித்து வைத்திருப்பதற்கு உத்தேசிக்கப்பட்டுள்ளவை அத்துடன் திரவத் தன்மைக்கான தேவைகளுக்கு விற்பனை செய்யக்கூடியவை அல்லது சந்தை நிபந்தனைகளிலுள்ள மாற்றங்களுக்கு அமையக்கூடியவையாக காணப்படுகின்றவை இவ்வகுதியில் அடங்கும்.

ஆரம்ப அளவீட்டின் பின்னர், நியாயப் பெறுமதியில் அதனைத் தொடர்ந்து விற்பனைக்காக கிடைக்கத்தக்க நிதியில் முதலீடுகள் அளவிடப்படுகின்றன. விற்பனைக்காக கிடைக்கத்தக்கவற்றின் கீழ் காணப்படும் பங்கு மூலதன முதலீடுகள் அவை விலை குறிக்கப்பட்ட சந்தை விலையினைக் கொண்டிருக்காத அத்துடன் அவற்றின் நியாயப் பெறுமதி நம்பத்தகுந்தவாறு அளவிடப்பட முடியாததாக இருக்கும்போது செலவில் அளவிடப்பட வேண்டும்.

தேறாத இலாபங்களும் நட்டங்களும் “விற்பனைக்காக கிடைக்கத்தக்க ஒதுக்கு” இல் பங்கு மூலதனத்தில் (ஏனைய முழுமையான வருமானம்) நேரடியாக இனங்காணப்படுகின்றன. முதலீடு அகற்றப்படுகின்றபோது பங்கு மூலதனத்தில் முன்னர் இனங்கண்ட ஒன்றுசேர்ந்த இலாபம் அல்லது நட்டம் “நிதியில் முதலீட்டிலிருந்து தேறிய இலாபம்/(நட்டம்)” இல் வருமானக் கூற்றில் இனங்காணப்பட்டுள்ளது. தொகுதியானது அதே பிணையத்தில் ஒன்றிற்கு மேற்பட்ட முதலீடுகளை கொண்டிருக்குமானால் முதல் வந்தது முதல் வெளியில் செல்லல் என்ற அடிப்படையில் அகற்றப்பட வேண்டும் என கருதப்படுகின்றது. விற்பனைக்காக கிடைக்கத்தக்க நிதியில் முதலீடுகளை வைக்கப்படும்போது உழைக்கப்பட்ட வட்டியானது விளைவு வட்டி வீதத்தைப் பயன்படுத்தி வட்டி வருமானமாக வேண்டப்பட்டுள்ளது. விற்பனைக்காக கிடைக்கத்தக்க நிதியில் முதலீடுகளை வைக்கப்படும்போது உழைக்கப்பட்ட பங்கிலாபங்கள், கொடுப்பனவுக்கான உரிமை தாபிக்கப்படுகின்றபோது (ஏனைய தொழிற்படுத்தல் வருமானமாக இனங்காணப்படுகின்றன) அத்தகைய முதலீடுகளின் பெறுமதிக் குறைப்புகிலிருந்து தோன்றுகின்ற நட்டங்கள், “நிதியில் முதலீடுகள் மீதான பெறுமதிக் குறைத்தல் நட்டங்கள்” இல் வருமானக் கூற்றில் இனங்காணப்படுகின்றன. அத்துடன் “விற்பனை ஒதுக்கிற்காக கிடைக்கத்தக்கவை” இலிருந்து அகற்றப்படுகின்றன.

### விற்பனைக்காக கிடைக்கத்தக்க நிதியில் முதலீடுகளின் பெறுமதிக் குறைப்பு

படுகடன் பிணையங்கள் உட்பட விற்பனைக்காக கிடைக்கத்தக்க நிதியில் முதலீடுகளுக்காக தொகுதியானது முதலீடொன்று பெறுமதிக் குறைக்கப்படுகின்றது என்ற பொருண்மையான சான்று உள்ளதா என்பதனை ஒவ்வொரு அறிக்கையிடும் திகதியிலும் மதிப்பிடுகின்றது.

விற்பனைக்காக கிடைக்கத்தக்கவையாக படுகடன் சாதனங்கள் வகைப்படுத்தப்பட்டிருக்கும் சந்தர்ப்பங்களில் தொகுதியானது கடன்தீர் செலவில் கொண்டுவரப்பட்ட நிதியில் சொத்தாக அதே மூலப்பிரமாணத்தின் அடிப்படை பெறுமதிக் குறைத்தல் பொருண்மைச் சான்று உள்ளதா என்பதனை தனியாக மதிப்பிடுகின்றது. எவ்வாறாயினும், பெறுமதிக் குறைத்தலுக்காக பதிவுசெய்யப்பட்ட தொகையானது கடன்கழிப்புச் செலவு மற்றும் நடப்பு நியாயப் பெறுமதி என்பவற்றிற்கிடையிலான வேறுபாடாக வருமானக் கூற்றில் முன்னர் இனங்காணப்பட்ட அம்முதலீடுகள் மீது ஏதேனும் பெறுமதிக் குறைவினைக் கழித்து ஒன்றுசேர்ந்த நட்டம் அளவிடப்படுகின்றது. எதிர்கால வட்டி வருமானமானது குறைக்கப்பட்ட கொண்டு செல்லும் தொகையினை அடிப்படையாக கொண்டிருப்பதுடன் பெறுமதிக் குறைத்தல் நட்டத்தினை அளவிடுவதற்கான நோக்கத்திற்காக எதிர்கால காசுப்பாய்ச்சல்களின் கழிவிற்கு பயன்படுத்தப்பட்ட வட்டி வீதத்தினை பயன்படுத்தி கணிக்கப்படுகின்றது. வட்டி வருமானம் ஆனது “வட்டி மற்றும் அதையொத்த வருமானம்” இன் பகுதியொன்றாக பதியப்படுகின்றது. அதனைத் தொடர்ந்து வரும் காலத்தில் படுகடன் சாதனத்தின் நியாயப் பெறுமதி அதிகரிக்குமானால் அத்துடன் வருமானக் கூற்றில் பெறுமதிக் குறைப்பு நட்டம் இனங்காணப்பட்ட பின்னர் கடன் நிகழ்வொன்று நிகழ்வது தொடர்பில் அதிகரிப்பானது பொருண்மையாக தொடர்புபட்டிருக்குமாயின் பெறுமதிக் குறைத்தல் நட்டமானது வருமானக் கூற்றினூடாக பின்னளப்படுகின்றது.

விற்பனைக்காக கிடைக்கத்தக்கவையாக வகைப்படுத்தப்பட்ட பங்கு மூலதன முதலீடுகள் தொடர்பில் பொருண்மைச் சான்றானது அதன் செலவிற்கு கீழ் முதலீட்டின் நியாயப் பெறுமதியில் “குறிப்பிடத்தக்க அல்லது நீண்ட” வீழ்ச்சியினையும் உள்ளடக்கும். தொகுதியானது “குறிப்பிடத்தக்க” என்பதனை பொதுவாக 20% ஆகவும் “நீண்ட” என்பதனை பொதுவாக 6 மாதங்களை விட கூடியதாகவும் கொள்கின்றது. பெறுமதிக் குறைத்தலுக்கான சான்று ஒன்று காணப்படும் எனில் ஒன்றுசேர்ந்த நட்டமானது பெற்றுக்கொள்ளப்பட செலவு மற்றும் நடப்பு நியாயப் பெறுமதி என்பவற்றிற்கிடையிலான வேறுபாடாக ஏனைய முழுமையான வருமானத்தில் முன்னர் இனங்காணப்பட்ட அம்முதலீட்டின் மீதான ஏதேனும் பெறுமதிக் குறைத்தல் நட்டத்தினைக் கழித்து அளவிடப்படுவதுடன் பங்கு மூலதனத்திலிருந்து அகற்றப்பட்டு, வருமானக் கூற்றில் அடையாளப்படுத்தப்படுகின்றது. பங்கு மூலதன முதலீடுகள் மீதான பெறுமதிக் குறைத்தல் நட்டங்கள் வருமானக் கூற்றினூடாக பின்னோக்கிச் செலுத்தப்படுவதில்லை. பெறுமதிக் குறைத்தலுக்குப் பின்னான நியாயப் பெறுமதியில் அதிகரிப்பானது ஏனைய முழுமையான வருமானத்தில் இனங்காணப்படுகின்றன.

**24. விற்பனைக்காக கிடைக்கத்தக்க நதியியல் முதலீடுகள் (தொடர்ச்சி) →**

டிசம்பர் 31இல் உள்ளவாறு	வங்கி		தொகுதி	
	2016 ரூ.'000	2015 ரூ.'000	2016 ரூ.'000	2015 ரூ.'000
<b>விலைகுறிக்கப்பட்ட முதலீடுகள்</b>				
பங்கு மூலதன பிணையங்கள் (குறிப்பு 24(அ))	3,332,148	3,526,070	3,332,148	3,526,070
படுகடன் பிணையங்கள் (குறிப்பு 24(ஆ))	—	—	199,839	186,061
<b>ஏனைய முதலீடுகள்</b>				
இலங்கை அரசாங்க பிணையங்கள் - திறைசேரி முறிகள் (குறிப்பு 24(இ))	2,104,031	—	3,797,944	1,834,209
<b>விலைகுறிக்கப்படாத முதலீடுகள்</b>				
பங்கு மூலதன பிணையங்கள் (குறிப்பு 24(ஈ))	791,585	859,697	792,585	860,697
<b>தேறிய விற்பனைக்காக கிடைக்கத்தக்க முதலீடுகள்</b>	<b>6,227,764</b>	<b>4,385,767</b>	<b>8,122,516</b>	<b>6,407,037</b>

**24. (அ) விலைகுறிக்கப்பட்ட முதலீடுகள் - பங்கு மூலதன பிணையங்கள் - வங்கியும் தொகுதியும் →**

	2016			2015		
	பங்குகளின் எண்ணிக்கை	செலவு ரூ.'000	நியாயப் பெறுமதி ரூ.'000	பங்குகளின் எண்ணிக்கை	செலவு ரூ.'000	நியாயப் பெறுமதி ரூ.'000
ஹற்றன் நஷனல் வங்கி பி.எல்.சி.	9,523,878	1,301,845	2,118,873	9,371,940	1,301,845	1,964,598
சிறிலங்கா ரெலிகொம் பி.எல்.சி.	13,158,700	445,643	474,913	13,158,700	445,643	611,532
பீப்ளஸ் லீசிங் கம்பனி பி.எல்.சி.	43,668,157	784,405	738,362	43,668,157	784,405	949,940
		2,531,893	3,332,148		2,531,893	3,526,070

**24. (ஆ) விலைகுறிக்கப்பட்ட முதலீடுகள் - படுகடன் பிணையங்கள் - தொகுதி →**

	2016			2015		
	தொகுதிக் கடன்களின் எண்ணிக்கை	செலவு ரூ.'000	நியாயப் பெறுமதி ரூ.'000	தொகுதிக் கடன்களின் எண்ணிக்கை	செலவு ரூ.'000	நியாயப் பெறுமதி ரூ.'000
பான் ஏசியா பேங் கோபரேஷன் பிஎல்சி.	500,000	50,000	51,234	500,000	50,000	51,221
பீப்ளஸ் லீசிங் கம்பனி பி.எல்.சி.	945,000	94,500	95,735	945,000	94,500	95,703
HDFC வங்கி	386,800	38,680	39,154	386,800	38,680	39,137
செலான் வங்கி பி.எல்.சி.	129,400	12,940	13,717	—	—	—
		196,120	199,839		183,180	186,061

**24. விற்பனைக்காக கிடைக்கத்தக்க நதியில் முதலீடுகள் (தொடர்ச்சி) →****24. (இ) ஏனைய முதலீடுகள் →**

	2016 – வங்கி			2015 – வங்கி		
	முகப்பெறுமதி ரூ. '000	முதலீட்டுச் செலவு ரூ. '000	நியாயப் பெறுமதி ரூ. '000	முகப்பெறுமதி ரூ. '000	முதலீட்டுச் செலவு ரூ. '000	நியாயப் பெறுமதி ரூ. '000
இலங்கை அரசாங்க பிணையங்கள் - திறைசேரி முறிகள்	2,175,000	2,012,176	2,104,031	-	-	-
		2,012,176	2,104,031		-	-
	2016 – தொகுதி			2015 – தொகுதி		
	முகப்பெறுமதி ரூ. '000	முதலீட்டுச் செலவு ரூ. '000	நியாயப் பெறுமதி ரூ. '000	முகப்பெறுமதி ரூ. '000	முதலீட்டுச் செலவு ரூ. '000	நியாயப் பெறுமதி ரூ. '000
இலங்கை அரசாங்க பிணையங்கள் - திறைசேரி முறிகள்	3,850,000	3,975,296	3,797,944	1,675,000	1,963,120	1,834,209
		3,975,296	3,797,944		1,963,120	1,834,209

**24. (ஈ) விலைகுறிக்கப்படாத முதலீடுகள்/பங்கு முதலதன பிணையங்கள் →**

	2016 – வங்கி			2015 – வங்கி		
	பங்குகளின் எண்ணிக்கை	செலவு ரூ. '000	செலவு/ நியாயப் பெறுமதி ரூ. '000	பங்குகளின் எண்ணிக்கை	செலவு ரூ. '000	செலவு/ நியாயப் பெறுமதி ரூ. '000
முதலீடு - கடன் தகவல் பணியகம்	30,450	57,364	57,364	30,450	57,364	57,364
முதலீடு - அசோசியேட்டட் நியூஸ் பேப்பர் சிலோன் லிமிட்டட்	20,000	127	127	20,000	127	127
முதலீடு - பிராந்திய அபிவிருத்தி வங்கி (RDB) (கழிக்குக): பெறுமதிக் குறைப்பு	16,452,126	164,521	734,094	16,452,126	164,521	802,206
		-	-		-	-
		222,012	791,585		222,012	859,697

## 24. விற்பனைக்காக கிடைக்கத்தக்க நிதியியல் முதலீடுகள் (தொடர்ச்சி) →

	2016 – தொகுதி			2015 – தொகுதி		
	பங்குகளின் எண்ணிக்கை	செலவு ரூ. '000	செலவு/நியாயப் பெறுமதி ரூ. '000	பங்குகளின் எண்ணிக்கை	செலவு ரூ. '000	செலவு/நியாயப் பெறுமதி ரூ. '000
முதலீடு - கடன் தகவல் பணியகம்	30,450	57,364	57,364	30,450	57,364	57,364
முதலீடு - அசோசியேட்டட் நியுஸ் பேப்பர் சிலோன் லிமிட்டட்	20,000	127	127	20,000	127	127
முதலீடு - பிராந்திய அபிவிருத்தி வங்கி (RDB)	16,452,126	164,521	734,094	16,452,126	164,521	802,206
முதலீடு - இலங்கை நிதிச் சேவைகள் பணியகம்	100,000	1,000	1,000	100,000	1,000	1,000
(கழிக்க): பெறுமதிக்கு குறைப்பு		-	-		-	-
		223,012	792,585		223,012	860,697

விற்பனைக்காக கிடைக்கத்தக்க பங்கு மூலதன பிணையங்கள் அனைத்தையும் (பிராந்திய அபிவிருத்தி வங்கி தவிர) நம்பகமாக அவற்றின் நியாயப் பெறுமதியில் மதிப்பிட முடியாமையினால் செலவில் பதிவுசெய்யப்பட்டுள்ளன. இம்முதலீடுகளுக்கு செயற்பாடுமிக்க சந்தை காணப்படவில்லை. அத்துடன் வங்கியானது நீண்டகாலத்திற்காக அவற்றை பிடித்து வைத்திருப்பதற்கு உத்தேசிக்கின்றது. பிராந்திய அபிவிருத்தி வங்கி பங்குகளிலுள்ள முதலீடானது அவதானிக்கத்தக்க தரவுகள் மீதான விலை மதப்பீட்டு மாதிரி ஒன்றைப் பயன்படுத்தி நியாயப் பெறுமதியில் அளவிடப்பட்டுள்ளது.

## 25. முதிர்விற்காக பிடித்து வைக்கப்பட்ட நிதியியல் முதலீடுகள் →

### கணக்கீட்டு கொள்கை

முதிர்வுக்காக பிடித்து வைக்கப்பட்ட நிதியியல் முதலீடுகள் என்பது, முதிர்வுக்காக பிடித்து வைப்பதற்கு தொகுதி நோக்கத்தினையும் இயலுமையினையும் கொண்டுள்ள நிலையான அல்லது நிர்ணயிக்கத்தக்க கொடுப்பனவுகள் அல்லது நிலையான முதிர்வுகள் என்பவற்றுடன் கூடிய பெறுதிகள் அல்லாத நிதியியல் சொத்துகள் ஆகும். ஆரம்ப அளவீட்டின் பின்னர் முதிர்வுக்காக பிடித்து வைக்கப்பட்ட முதலீடுகள் விளைவு வட்டி வீதத்தைப் பயன்படுத்தி, கடன்தீர் செலவில் பெறுமதிக் குறைப்பினைக் கழித்து அதனைத் தொடர்ந்து அளவிடப்படுகின்றன. கடன்தீர் செலவானது பெறுகைகள் மீதான ஏதேனும் கழிவு அல்லது கட்டுப்பணம் மற்றும் விளைவு வட்டி வீதத்தின் முக்கிய பாகமொன்றாக காணப்படுகின்ற கட்டணங்கள் என்பவற்றைக் கருத்திற்கொண்டு கணிக்கப்படுகின்றது. கடன் தீர்த்தலானது வருமானக் கூற்றில் “வட்டி மற்றும் அதையொத்த வருமானம்” இல் உள்ளடக்கப்படுகின்றது. அத்தகைய முதலீடுகளின் பெறுமதிக் குறைப்பிலிருந்து தோன்றுகின்ற நட்டங்கள், “கடன்கள் மற்றும் ஏனைய நட்டங்களுக்கான பெறுமதிக் குறைப்பு அறவீடு” வருமானக் கூற்று நிரையில் அடையாளப்படுத்தப்படுகின்றது.

முதிர்வுக்கு முன்னர் (குறித்த சூழ்நிலைகள் தவிர) முதிர்வுக்காக வைக்கப்பட்ட முதலீடுகளின் முக்கியமற்ற தொகையொன்றிற்கு மேற்பட்டவற்றை தொகுதியானது விற்பனை செய்வதற்கு அல்லது மீள் வகைப்படுத்துவதற்கு முற்பட்டிருக்குமானால் முழுமையான வகையும் களங்கம் ஏற்படுவதுடன் விற்பனைக்காக கிடைக்கத்தக்கவையாக மீள்வகைப்படுத்தப்பட வேண்டும். மேலும் தொகுதியானது தொடருகின்ற 2 ஆண்டுகளின்போது முதிர்வுக்காக வைக்கப்பட்டவையாக ஏதேனும் நிதியியல் சொத்துகளை வகைப்படுத்துவதிலிருந்து தடுக்கப்படும்.

**25. முதர்விற்காக பிடித்து வைக்கப்பட்ட நதியில் முதலீடுகள் (சொத்துக்கள்) →**

	வங்கி		தொகுதி	
	2016 ரூ. '000	2015 ரூ. '000	2016 ரூ. '000	2015 ரூ. '000
டிசம்பர் 31இல் உள்ளவாறு				
இலங்கை அரசாங்க பிணையங்கள்				
திறைசேரி உண்டியல்கள்	17,279,328	65,977,455	17,279,328	65,977,455
திறைசேரி முறிகள்	430,456,075	393,799,923	432,256,631	396,011,407
இலங்கை அபிவிருத்தி முறிகள் - ஐ.அ.டொ.	58,088,995	55,525,327	58,088,995	55,525,327
(கழிக்குக): பெறுமதிக் குறைப்பு	-	-	-	-
<b>தேறிய முதர்வுக்காக வைக்கப்பட்ட முதலீடுகள்</b>	<b>505,824,398</b>	<b>515,302,705</b>	<b>507,624,954</b>	<b>517,514,189</b>

வங்கியானது 2016 டிசம்பர் 31 அன்று உள்ளவாறு ரூபா 63,413 மில். கொண்ட முதர்வுக்காக வைக்கப்பட்ட திறைசேரி உண்டியல்கள் மற்றும் திறைசேரி முறிகளை பிணையமாக (2015: ரூபா 43,940 மில்.) தொகுதிக்காக ரூபா 73,809 மில். (2015: ரூபா 51,656 மில்.) வாக்குறுதியளித்துள்ளது.

**26. துணை நிறுவனத்திலுள்ள முதலீடுகள் →****கணக்கீட்டு கொள்கை**

வங்கியின் நிதியியல் கூற்றுகளில் பெறுமதிக் குறைத்தலுக்காக துணைக் கம்பனிகளிலுள்ள முதலீடுகள், ஒதுக்கீட்டினை கழித்த செலவில் கணக்கிடப்பட்டுள்ளன. பெறுமதிக் குறைத்தலுக்கான ஏதேனும் குறிகாட்டிகள் காணப்படுகின்றதா என்பதனை நிர்ணயிப்பதற்காக ஒவ்வொரு அறிக்கையிடும் திகதியிலும் துணைக் கம்பனியின் தேறிய சொத்துக்கள் மீளாய்வு செய்யப்படுகின்றன. ஏதேனும் அத்தகைய குறிகாட்டி காணப்படும் எனின் முதலீட்டின் அப்போதைய மீள் அறவிடத்தக்க தொகை மதிப்பிடப்பட்டு பெறுமதிக் குறைத்தல் நடடமானது தேறிய சொத்துகளில் அதன் நடடம் என்ற அடிப்படையில் இனங்காணப்படுகின்றது.

டிசம்பர் 31இல் உள்ளவாறு	2016		2015		2016		2015	
	உரித்து %	உரித்து %	செலவு ரூ. '000	பணிப்பாளர்- களின் மதிப்பீடு* ரூ. '000	செலவு ரூ. '000	பணிப்பாளர்- களின் மதிப்பீடு ரூ. '000	செலவு ரூ. '000	பணிப்பாளர்- களின் மதிப்பீடு ரூ. '000
<b>விலை குறிக்கப்படாத பங்கு மூலதன பங்குகள்</b>								
என்எஸ்பி நிதி முகாமைத்துவ கம்பனி லிமிட்டட்	100	100	150,000	1,691,209	150,000	1,730,917		
ஒவ்வொன்றும் ரூபா 10 கொண்ட 15,000,000 சாதாரண பங்குகள்								
(கழிக்குக): பெறுமதி குறைத்தல்			-	-	-	-		
<b>தேறிய மொத்தம்</b>			<b>150,000</b>	<b>1,691,209</b>	<b>150,000</b>	<b>1,730,917</b>		

\* துணைக் கம்பனியில் உள்ள முதலீடுகளின் பணிப்பாளர் விலைமதிப்பீடானது கணக்காய்வு செய்யப்பட்ட நிதியியல் கூற்றுகளை அடிப்படையாக கொண்டு 2016 டிசம்பர் 31 அன்று உள்ளவாறு தேறிய சொத்து அடிப்படை மீது மேற்கொள்ளப்பட்டுள்ளது.

## 27. ஆதனம், பொறித்தொகுதி மற்றும் உபகரணம் →

### கணக்கீட்டு கொள்கை

#### இனங்காணல் அடிப்படை

சொத்தொன்றுடன் இணைந்த எதிர்கால நன்மைகள் தொகுதிக்குச் செல்லக் கூடியதாயிருத்தல், ஆதனத்தின் கிரயம் நம்பத் தகுந்த அளவில் அளவீடு செய்யப்படுதல் ஆகியவற்றினால் மட்டுமே ஆதனம், பொறித்தொகுதி மற்றும் உபகரணம் ஆகியன இனங்காணப்படுகின்றன. சொத்துக்கள் கையேற்புக்கான நேரடிச் செலவுகளை உள்ளடக்கிய செலவிலேயே ஆதனம், பொறித்தொகுதி மற்றும் உபகரணங்கள் ஆரம்பத்தில் அளவீடு செய்யப்படுகின்றன.

#### அளவீட்டு அடிப்படை

சொத்தொன்றாக இனங்காண்பதற்கு தகைமை பெறுகின்ற ஆதனம் பொறித்தொகுதி மற்றும் உபகரண வகைகளில் ஒன்று ஆரம்பத்தில் செலவில் அளவிடப்படுகின்றது. செலவானது சொத்தினைக் கையேற்புதற்கு நேரடியாக சாட்டத்தக்க செலவினம் மற்றும் அதனைத் தொடர்ந்த செலவுகளை உள்ளடக்குகின்றது. சுயமாக நிர்மாணிக்கப்பட்ட சொத்துகள், பொருட்களின் செலவு, நேரடி ஊழியம் மற்றும் அதன் உத்தேசிக்கப்பட்ட பயன்பாட்டிற்கான செயற்படுகின்ற நிலைமைக்கு சொத்தினைக் கொண்டுவருவதற்கு நேரடியாக சாட்டத்தக்க எவையேனும் செலவுகள். அதேபோன்று சொத்துகள் அமையப் பெற்றுள்ள பிரதேசத்தில் கழற்றுதல் மற்றும் அகற்றுதல் மற்றும் மீளமைத்தல் செலவுகள் அத்துடன் மூலதனமாக்கப்பட்ட கடனாக்கல் செலவுகள் என்பவற்றை உள்ளடக்குகின்றது. தொடர்புடைய உபகரணத்தின் தொழிற்பாட்டினை முழுமையாக்கும் பாகமான கொள்வனவு செய்யப்பட்ட மென்பொருட்கள் கணனி உபகரணப் பாகம் ஒன்றாக மூலதனமாக்கப்பட்டுள்ளன.

ஆதனம் பொறித்தொகுதி மற்றும் உபகரணம் ஒன்றின் பாகங்கள் வேறுபட்ட பயன்பாட்டு ஆயுட்காலத்தினைக் கொண்டிருக்கும்போது, அவை, ஆதனம், பொறித்தொகுதி மற்றும் உபகரணம் என்பவற்றின் வேறான விடயங்களாக (பாரிய கூறுகள்) கொள்ளப்படுகின்றன.

#### செலவு மாதிரி

தொகுதியானது நிரந்தர காணி மற்றும் கட்டடங்கள், பதிவுகள் ஆகியவற்றிற்கானவை தவிர, ஆதனம் பொறித்தொகுதி மற்றும் உபகரணத்திற்கான செலவு மாதிரிகளைப் பிரயோகிப்பதுடன் கொள்வனவு அல்லது கட்டுமானச் செலவினை ஒன்றுசேர்த்த தேய்மானம் அத்துடன் ஏதேனும் ஒன்றுசேர்ந்த மதிப்பீட்டு இழப்புகளை கழித்து பதிவுசெய்கின்றது.

#### மீள்மதிப்பீட்டு மாதிரி

தொகுதியானது நிரந்தர காணி மற்றும் கட்டடங்களில் முழு வகுப்புக்கும் மீள்மதிப்பீட்டு மாதிரியினை பிரயோகிக்கின்றது. அத்தகைய ஆதனங்கள், தொடர்ந்துவரும் ஏதாவது ஒன்றுசேர்ந்த தேய்மானம் மற்றும் ஒன்றுசேர்ந்த மதிப்பீட்டு இழப்புக்கள் ஆகியவற்றைக் கழித்து மீள்மதிப்பீட்டு திகதியிலான நியாயப் பெறுமதியில் மீள்மதிப்பிடப்பட்ட தொகை கொண்டிருக்கும். தொகுதியின் நிரந்த காணி மற்றும் கட்டடங்கள் ஆகியவற்றின் கொண்டுசெல்லும் தொகைகள் அறிக்கையிடும் திகதியில் நியாயப் பெறுமதியிலிருந்து வேறுபடவில்லை என்பதனை உறுதிப்படுத்தும் வகையில் 3 வருடங்களுக்கு ஒரு முறை அல்லது அடிக்கடி மீள்மதிப்பீட்டு செய்யப்படும்.

சொத்து ஒன்று மீள்மதிப்பீட்டு செய்யப்படும்போது கொண்டுசெல்லும் தொகையிலான ஏதேனும் அதிகரிப்பு வேறு முழுமையான வருமானத்திலும் பங்கு மூலதனத்தில் ஒன்றுதிரண்டவற்றிலும் இனங்காணப்படும். அல்லது வருமானக் கூற்றிற்காக அதே சொத்து தொடர்பிலான முன்னைய மீள்மதிப்பீட்டு வீழ்ச்சியைத் திருப்புவதற்கு பயன்படுத்தப்படும். இத்தகைய சூழ்நிலையில் அதிகரிப்பானது முன்னைய மதிப்புக் குறைப்பின் அளவிலான வருமானமாக இனங்காணப்படும். கொண்டுசெல்லப்படும் தொகையிலான ஏதேனும் வீழ்ச்சியும் வருமானக் கூற்றிலான செலவு ஒன்றான இனங்காணப்படும். அல்லது அச்சொத்துக்கான மூலதன ஒதுக்கில் காணப்படும் ஏதேனும் கடன் நிலுவையின் அளவுக்கான ஏனைய முழுமையான வருமானத்தில் கழிக்கப்படும். ஏனைய முழுமையான வருமானத்தில் இனங்காணப்பட்ட வீழ்ச்சி மூலதன ஒதுக்கின் கீழ் ஒன்றுசேர்ந்த தொகையினைக் குறைக்கின்றது. சொத்து ஒன்றிற்கான மீள்மதிப்பீட்டு ஒதுக்கிலுள்ள ஏதேனும் மீதி, ஓய்வு பெறும்போது வைக்கப்பட்டிருந்த வருவாய்களுக்கு அல்லது சொத்து விற்பனையின்போது நேரடியாக மாற்றம் செய்யப்படும்.



## 27. ஆதனம், பொறித்தொகுதி மற்றும் உபகரணம் (தொடர்ச்சி) →

### இனங்காணாமை

ஆதனம் பொறித்தொகுதி மற்றும் உபகரணம் ஆகியன அகற்றப்படும் போது அல்லது அதன் பயன்பாட்டுக் காலத்தில் எதிர்பார்க்கப்படும் எதிர்கால பொருளாதார நலன்கள் இல்லாதபோது இனங்காணப்படுவதில்லை. சொத்து ஒன்று இனங்காணப்படாததினால் எழக்கூடிய ஏதேனும் இலாபம் அல்லது நட்டம் சொத்து இனங்காணப்படாத வருமானக் கூற்றில் “ஏனைய தொழிற்படுத்தல் வருமானம்” இல் (தேறிய விற்றுத்தீர்த்தல் வருவாய்களும் சொத்தின் கொண்டுசெல்லல் தொகைக்குமிடையிலான வேறுபாடாக கணிக்கப்பட்ட) இனங்காணப்படுகின்றது.

### முன்னெடுக்கப்படும் மூலதனப் பணி

இவை, கட்டடங்கள் நிர்மாணித்தல், பிரதான பொறித்தொகுதி மற்றும் இயந்திரங்கள் அத்துடன் முறைமை அபிவிருத்தி, மூலதனமாக்கல்களுக்காக காத்திருப்பவை ஆகியவற்றின் நேரடியாக ஏற்பட்ட தன்மையிலான மூலதனச் செலவுகளாகும். இவை எவையேனும் ஒன்றுதிரட்டிய பெறுமதிக் குறைப்புகளைக் கழித்து நிதியியல் நிலைமைக் கூற்றில் செலவில் குறிப்பிடப்படுகின்றன. முன்னெடுக்கப்படும் மூலதன பணியானது முகாமைத்துவத்தினால் எதிர்பார்க்கப்பட்ட முறையில் அவை தொழிற்படுத்துவதற்கு அவசியமான கொள்ளவினை அதன் அமைவிடத்திலும் நிபந்தனைகளிலும் நிறைவு செய்கின்றபோது தொடர்புடைய சொத்துக்கு மாற்றப்படுகின்றது.

### பெறுமானத் தேய்வு

நேர் வரிசை முறையைப் பயன்படுத்தி இலாபம் அல்லது நட்டத்தில் ஆதனம், பொறித்தொகுதி மற்றும் உபகரணங்களின் உத்தேச பயன்பாட்டுக் காலத்தில் எஞ்சிய பெறுமதிகளில் அவற்றின் செலவினைக் குறைப்பதன் மூலம் பெறுமானத் தேய்வு கணக்கிடப்படுகின்றது. காணிக்கு பெறுமானத் தேய்வு கணக்கிடப்படுவதில்லை. இனங்காணப்பட்ட சொத்து வகுப்புகளுக்கான பெறுமானத் தேய்வு வீதங்கள் பின்வருமாறு.

சொத்துகளின் வகை	ஆண்டு ஒன்றுக்கான பெறுமானத் தேய்வு வீதம்
குத்தகை உடமை ஆதனம்	குத்தகைக் காலத்திற்காக
நிரந்தர கட்டடங்கள்	வருடத்திற்கு 2.5%
அலுவலக மற்றும் நாணாவித உபகரணம்	வருடத்திற்கு 10%
மோட்டார் வாகனங்கள்	வருடத்திற்கு 20%
கணணி வன்பொருள், மென்பொருள்	வருடத்திற்கு 25%
தளபாடங்களும் பொருத்துகளும்	வருடத்திற்கு 10%

சொத்து ஒன்று பயன்பாட்டிற்காக அது கிடைக்கப்பெறும் திகதியில் ஆரம்பித்து சொத்து விற்று அகற்றுதல் திகதி வரை தொகுதியானது பெறுமானத் தேய்வினை ஏற்பாடு செய்கின்றது.

## 27. ஆதனம், பொறித்தொகுதி மற்றும் உபகரணம் (தொடர்ச்சி) →

## 27. (அ) ஆதனம், பொறித்தொகுதி மற்றும் உபகரணம் - வங்கி 2016 →

	காணியும் கட்டடங்களும்	குத்தகை ஆதனங்கள்	கணனி வன்பொருள்	அலுவலக உபகரணங்கள், தளபாடங்கள், பொருத்துகள்	ஏனையவை	முன்னெடுக்- கப்படும் கட்டட பணி	மொத்தம்
	ரூ.'000	ரூ.'000	ரூ.'000	ரூ.'000	ரூ.'000	ரூ.'000	ரூ.'000
<b>செலவு/மதிப்பீடு</b>							
01.01.2016 இல் அன்றுள்ளவாறான ஆரம்ப மீதி	5,498,292	474,060	1,877,980	1,512,787	290,826	134,375	9,788,320
சீராக்கல்	(35,475)	-	(16,661)	-	-	(46,268)	(98,404)
கூட்டுதல்கள்	102,403	14,257	208,230	180,577	53,914	56,101	615,482
மீள் மதிப்பீடு	-	-	-	-	-	-	-
அகற்றுதல்கள்	-	-	(7,732)	(42,396)	(5)	(66,928)	(117,061)
31.12.2016 அன்றுள்ளவாறான இறுதி மீதி	5,565,220	488,317	2,061,817	1,650,968	344,735	77,280	10,188,337
<b>(கழிக்காக): திரண்ட பெறுமானத் தேய்வு</b>							
01.01.2016 இல் அன்றுள்ளவாறான ஆரம்ப மீதி	-	58,683	1,639,704	915,173	207,690	-	2,821,250
சீராக்கல்	-	-	(3,371)	-	-	-	(3,371)
ஆண்டிற்கான விதிப்பணவு	41,214	7,198	103,790	115,289	32,762	-	300,253
அகற்றுதல்கள்	-	-	(7,732)	(41,709)	(5)	-	(49,446)
31.12.2016 அன்றுள்ளவாறான இறுதி மீதி	41,214	65,881	1,732,391	988,753	240,447	-	3,068,686
(கழிக்காக): பெறுமதி குறைப்பு	-	-	-	-	-	-	-
31.12.2016 உள்ளவாறான தேறிய புத்தக பெறுமதி	5,524,006	422,436	329,426	662,215	104,288	77,280	7,119,651

## 27. ஆதனம், பொறித்தொகுதி மற்றும் உபகரணம் (தொடர்ச்சி) →

## 27. (அ) ஆதனம், பொறித்தொகுதி மற்றும் உபகரணம் - வங்கி 2015 →

	காணியும் கட்டடங்களும்	குத்தகை ஆதனங்கள்	கணனி வன்பொருள்	அலுவலக உபகரணங்கள், தளபாடங்கள், பொருத்துகள்	ஏனையவை	முன்னெடுக்- கப்படும் கட்டட பணி	மொத்தம்
	ரூ. '000	ரூ. '000	ரூ. '000	ரூ. '000	ரூ. '000	ரூ. '000	ரூ. '000
<b>செலவு/மதிப்பீடு</b>							
01.01.2015 இல் அன்றுள்ளவாறான ஆரம்ப மீதி	4,350,222	475,549	1,700,164	1,361,893	263,383	44,991	8,196,202
சீராக்கல்	-	-	(1,994)	-	-	-	(1,994)
கூட்டுதல்கள்	-	-	192,000	168,609	28,979	90,806	480,394
மீள் மதிப்பீடு	1,231,119	-	-	-	-	-	1,231,119
மீள் மதிப்பீடுச் சொத்துகளுக்கான பெறுமானத் தேய்வு சீராக்கம்	(85,960)	-	-	-	-	-	(85,960)
அகற்றுதல்கள்	-	-	(12,190)	(17,715)	(1,536)	-	(31,441)
மாற்றல்கள்	2,911	(1,489)	-	-	-	(1,422)	-
31.12.2015 அன்றுள்ளவாறான இறுதி மீதி	5,498,292	474,060	1,877,980	1,512,787	290,826	134,375	9,788,320
<b>(கழிக்குக): திரண்ட பெறுமானத் தேய்வு</b>							
01.01.2015 இல் அன்றுள்ளவாறான ஆரம்ப மீதி	42,433	51,932	1,574,137	824,156	173,800	-	2,666,458
சீராக்கல்	-	(447)	(330)	-	-	-	(777)
ஆண்டிற்கான விதிப்பணவு	43,527	7,198	78,086	108,461	35,426	-	272,698
மீள் மதிப்பீடுச் சொத்துகளுக்கான பெறுமானத் தேய்வு சீராக்கம்	(85,960)	-	-	-	-	-	(85,960)
அகற்றுதல்கள்	-	-	(12,189)	(17,444)	(1,536)	-	(31,169)
31.12.2015 அன்றுள்ளவாறான இறுதி மீதி	-	58,683	1,639,704	915,173	207,690	-	2,821,250
(கழிக்க): பெறுமதி குறைப்பு	-	-	-	-	-	-	-
<b>31.12.2015 உள்ளவாறான தேறிய புத்தக பெறுமதி</b>	<b>5,498,292</b>	<b>415,377</b>	<b>238,276</b>	<b>597,614</b>	<b>83,136</b>	<b>134,375</b>	<b>6,967,070</b>

## 27. ஆதனம், பொறித்தொகுதி மற்றும் உபகரணம் (தொடர்ச்சி) →

## 27. (ஆ) ஆதனம், பொறித்தொகுதி மற்றும் உபகரணம் - குழு 2016 →

	காணியும் கட்டடங்களும்	குத்தகை ஆதனங்கள்	கணனி வன்பொருள்	அலுவலக உபகரணங்கள், தளபாடங்கள், பொருத்துகள்	ஏனையவை	முன்னெடுக்- கப்படும் கட்டட பணி	மொத்தம்
	ரூ.'000	ரூ.'000	ரூ.'000	ரூ.'000	ரூ.'000	ரூ.'000	ரூ.'000
<b>செலவு/மதிப்பீடு</b>							
01.01.2016 இல் அன்றுள்ளவாறான							
ஆரம்ப மீதி	5,498,292	474,060	1,883,308	1,514,177	290,825	134,375	9,795,038
சீராக்கல்	(35,475)	-	(16,661)	-	-	(46,268)	(98,404)
கூட்டுதல்கள்	102,403	14,257	208,230	180,995	53,914	56,265	616,064
மீள் மதிப்பீடு	-	-	-	-	-	-	-
அகற்றுதல்கள்	-	-	(9,034)	(42,414)	(5)	(66,928)	(118,381)
31.12.2016 அன்றுள்ளவாறான இறுதி மீதி	5,565,220	488,317	2,065,843	1,652,758	344,734	77,444	10,194,317
<b>(கழிக்குக): திரண்ட பெறுமானத் தேய்வு</b>							
01.01.2016 இல் அன்றுள்ளவாறான							
ஆரம்ப மீதி	-	58,683	1,643,238	916,135	207,690	-	2,825,746
சீராக்கல்	-	-	(3,371)	-	-	-	(3,371)
ஆண்டிற்கான விதிப்பணவு	41,214	7,198	104,309	115,400	32,762	-	300,883
அகற்றுதல்கள்	-	-	(9,034)	(41,725)	(5)	-	(50,764)
31.12.2016 அன்றுள்ளவாறான இறுதி மீதி	41,214	65,881	1,735,142	989,810	240,447	-	3,072,494
(கழிக்க): பெறுமதி குறைப்பு	-	-	-	-	-	-	-
31.12.2016 உள்ளவாறான தேறிய புத்தக பெறுமதி	5,524,006	422,436	330,701	662,948	104,287	77,444	7,121,823

## 27. ஆதனம், பொறித்தொகுதி மற்றும் உபகரணம் (தொடர்ச்சி) →

## 27. (ஆ) ஆதனம், பொறித்தொகுதி மற்றும் உபகரணம் - குழு 2015 →

	காணியும் கட்டடங்களும்	குத்தகை ஆதனங்கள்	கணனி வன்பொருள்	அலுவலக உபகரணங்கள், தளபாடங்கள், பொருத்துகள்	ஏனையவை	முன்னெடுக்- கப்படும் கட்டட பணி	மொத்தம்
	ரூ. '000	ரூ. '000	ரூ. '000	ரூ. '000	ரூ. '000	ரூ. '000	ரூ. '000
<b>செலவு/மதிப்பீடு</b>							
01.01.2015 இல் அன்றுள்ளவாறான							
ஆரம்ப மீதி	4,350,222	475,549	1,703,819	1,363,283	263,382	44,991	8,201,246
சீராக்கல்	-	-	(1,994)	-	-	-	(1,994)
கூட்டுதல்கள்	-	-	193,673	168,609	28,979	90,806	482,067
மீள் மதிப்பீடு	1,231,119	-	-	-	-	-	1,231,119
மீள் மதிப்பீடுச் சொத்துகளுக்கான பெறுமானத் தேய்வு சீராக்கம்	(85,960)	-	-	-	-	-	(85,960)
அகற்றுதல்கள்	-	-	(12,190)	(17,715)	(1,536)	-	(31,441)
மாற்றல்கள்	2,911	(1,489)	-	-	-	(1,422)	-
31.12.2015 அன்றுள்ளவாறான இறுதி மீதி	5,498,292	474,060	1,883,308	1,514,177	290,825	134,375	9,795,038
<b>(கழிக்குக): திரண்ட பெறுமானத் தேய்வு</b>							
01.01.2015 இல் அன்றுள்ளவாறான							
ஆரம்ப மீதி	42,433	51,932	1,577,447	825,012	173,800	-	2,670,624
சீராக்கல்	-	(447)	(330)	-	-	-	(777)
ஆண்டிற்கான விதிப்பணவு	43,527	7,198	78,310	108,567	35,426	-	273,028
மீள் மதிப்பீடுச் சொத்துகளுக்கான பெறுமானத் தேய்வு சீராக்கம்	(85,960)	-	-	-	-	-	(85,960)
அகற்றுதல்கள்	-	-	(12,189)	(17,444)	(1,536)	-	(31,169)
31.12.2015 அன்றுள்ளவாறான இறுதி மீதி	-	58,683	1,643,238	916,135	207,690	-	2,825,746
(கழிக்க): பெறுமதி குறைப்பு	-	-	-	-	-	-	-
<b>31.12.2015 உள்ளவாறான தேறிய புத்தக பெறுமதி</b>	5,498,292	415,377	240,070	598,042	83,135	134,375	6,969,292

## 27. (இ). மீள் மதிப்பீடு →

தொழில்சார் தகமை பெற்ற சுயாதீன விலை மதிப்பீட்டாளர்களை கொண்டு வங்கி அதன் காணியினையும் கட்டடங்களையும் மீள் மதிப்பீடு செய்துள்ளது. செயற்பாடு மிக்க சந்தையில் காணப்படும் அவதானிக்க தக்க விலைகள் அல்லது கிட்டியகால அடிப்படையில் அண்மைய சந்தைக் கொடுக்கல் வாங்கல்களை கருத்தில் கொண்டு மீள்மதிப்பீடு மேற்கொள்ளப்பட்டது. அதற்கமைய ரூபா 1,231 மில். தொகைக்கான மீள்மதிப்பீட்டு மிகை ஒன்று 2015 இல் மீள் மதிப்பீடு ஒதுக்குக் கணக்கிற்கு வரவு வைக்கப்பட்டிருந்தது.

**27. ஆதனம், பொறித்தொகுதி மற்றும் உபகரணம் (தொடர்ச்சி) →****27. (ஈ) வங்கியின் காணியும் கட்டடங்களும் →**

காணியும் கட்டடங்களும் மீதி, ரூபா 3,883,904,000/- நிரந்தர காணி பெறுமதியினை உள்ளடக்குகின்றது.

**27. (உ) பொறுப்புக்களுக்காக பிணையமாக வைக்கப்பட்ட ஆதனம், பொறித்தொகுதி மற்றும் உபகரணம் →**

எவ்விதமான ஆதனம், பொறித்தொகுதி மற்றும் உபகரணங்கள் பொறுப்புக்களுக்கான பிணையங்களாக வைக்கப்படவில்லை.

**27. (ஊ) முற்றாக பெறுமானத் தேய்விற்கு உட்பட்ட ஆதனம், பொறித்தொகுதி மற்றும் உபகரணம் →**

அறிக்கையிடுும் திகதியில் இன்னும் பயன்பாட்டில் உள்ள, முற்றாக பெறுமானத் தேய்விற்கு உட்பட்ட ஆதனம், பொறித்தொகுதி மற்றும் உபகரணம் என்பவற்றின் ஆரம்ப செலவு கீழே தரப்பட்டுள்ளது.

டிசம்பர் 31இல் உள்ளவாறு	தொகுதி	
	2016 ரூ.'000	2015 ரூ.'000
கணணி வன் பொருள்	1,525,529	1,501,480
அலுவலக உபகரணம், தளபாடம் மற்றும் பொருத்துக்கள்	270,382	257,972
அருவச் சொத்துக்கள்	564,906	399,678
ஏனையவை - நாணாவித உபகரணங்கள்	160,881	148,267

**28. அருவச் சொத்துக்கள் →****கணக்கீட்டு கொள்கை** .....

தொகுதியினது அருவச் சொத்துகலானவை கொள்வனவு செய்யப்பட்ட கணணி மென்பொருளின் பொறுமதியை உள்ளடக்குகின்றது.

**இனங்காணல் அடிப்படை**

அருவச் சொத்து ஒன்றின் செலவு நம்பத்தகுந்தவாறு அளவிடக் கூடிய போதும் அத்துடன் அச் சொத்துக்கு சாட்டத்தக்க பொருளாதார நலன்கள் தொகுதியினுள் உள்பாய்கின்ற எதிர்பார்க்கப்பட்ட எதிர்கால பொருளாதார நலன்கள் நிகழக்கூடியதாக உள்ளது என்ற அடிப்படையில் மாத்திரம் அருவச் சொத்தொன்று இனங்காணப்படுகின்றது.

**அளவீட்டு அடிப்படை**

வேறாக பெற்றுக்கொள்ளப்பட்ட அருவச் சொத்துக்கள் ஆரம்ப இனங்காணல் செலவில் இனங்காணப்படுகின்றன. வியாபார இணைப்பொன்றில் பெற்றுக்கொள்ளப்பட்ட அருவச் சொத்துகளின் செலவு, கையேற்கப்பட்ட திகதியில் உள்ளவாறு அவற்றின் நியாயப் பொறுமதியில் காணப்படுகின்றது. ஆரம்ப இனங்காணலை தொடர்ந்து, அருவச் சொத்துக்கள், ஏதேனும் ஒன்று திரட்டிய கடன் கழிப்பில் எதேனும் ஒன்று திரட்டிய மதிப்பு குறைத்தல் இழப்புகள் கொண்டு செல்லப்படுகின்றன.

**28. அருவச் சொத்துகள் (தொடர்ச்சி) →****பயன்பாடு மீக்க பொருளாதார ஆயுட் காலமும் பெறுமதி குறைப்பும்**

அருவச் சொத்துகளின் பயன்பாட்டு ஆயுட் காலமானது முடிவிலியிலோ முடிவிலியற்றோ மதிப்பிடப்படுகின்றது. முடிவி உடனான அருவச் சொத்துகள், பயன்பாட்டு பொருளாதார ஆயுட் காலத்தின் மீது பெறுமதி குறைக்கப்படுகின்றன. வரையறைக்குட்பட்ட ஆயுட் காலம் ஒன்றுடன் கூடிய அருவச் சொத்தொன்றுக்கான பெறுமதி குறைப்புக் காலமும், பெறுமதி குறைப்பு முறையும் குறைந்தது ஒவ்வொரு நிதியாண்டின் இறுதியிலும் மீளாயப்படுகின்றது. எதிர்பாக்கப்பட்ட பயன்பாட்டு ஆயுட் காலத்தில் உள்ள மாற்றங்கள் அல்லது சொத்தில் உள்ளடங்கியுள்ள எதிர்கால பொருளாதார நலன்களில் எதிர்பார்க்கப்பட்ட நுகர்வு விதங்களின் உள்ள மாற்றங்கள் பொருத்தமானவாறு பெறுமதிக்குறைப்புக் காலம் அல்லது முறையினை மாற்றுவதன் மூலம் கணக்கிடப்படுகின்றன, அத்துடன் அவை கணக்கிட்டு மதிப்பீடுகளின் மாற்றங்களாக கொள்ளப்படுகின்றன. வரையறையற்ற ஆயுடலுடன் கூடிய அருவச் சொத்துகள் மீதான பெறுமதி குறைத்தல் செலவுகள், அருவச் சொத்தின் தொழிற்பாடுகளுக்கு ஒத்த செலவு வகையில் வருமானக் கூற்றில் இனங்காணப்பட்டுள்ளன.

**இனங்காணாமை**

அருவச் சொத்துகளை விற்று அகற்றுதலின் மீது அல்லது அவற்றின் பயன்பாட்டிலிருந்து எதிர்பாரக்கப்பட்ட எதிர்கால பொருளாதார நலன்கள் இல்லாமையின் போது அவை இனங்காணப்படாதிருக்கின்றன. சொத்தின் இனங்காணாமையில் இருந்து தோண்டுகின்ற ஏதேனும் இலாபம் அல்லது நட்டம் (தேறிய விற்பனை வருவாய் மற்றும் சொத்து கொண்டு செல்கின்ற தொகை என்பவற்றுக்கு இடையிலான வேறுபாடாக கணிக்கப்பட்டவை), சொத்து இனங்காணப்படாத ஆண்டின் வருமானக் கூற்றில் “ஏனைய தொழிற்பாட்டு வருமானம்” இல் இனங்காணப்பட்டுள்ளது.

வரையறையற்ற பயன்பாட்டு பொருளாதார ஆயுட் காலத்துடன் கூடிய அருவச் சொத்துக்களை தொகுதி கொண்டிருக்கவில்லை. தொகுதியில் கணனி மென்பொருளின் மதிப்பிடப்பட்ட பொருளாதார ஆயுட் காலம் நான்கு வருடங்களாகும் (வருடத்திற்கு 25%).

	வங்கி		தொகுதி	
	2016 ரூ. '000	2015 ரூ. '000	2016 ரூ. '000	2015 ரூ. '000
<i>டிசம்பர் 31இல் உள்ளவாறு</i>				
<b>செலவு</b>				
ஆரம்ப மீதி	504,410	474,351	506,380	476,321
கூட்டல்கள்	134,926	30,059	134,926	30,059
அகற்றுதல்கள்	-	-	-	-
<b>இறுதி மீதி</b>	<b>639,336</b>	504,410	<b>641,306</b>	506,380
<b>(கழிக்குக): திரண்ட பெறுமதிக் குறைப்பு</b>				
ஆரம்ப மீதி	446,553	409,699	448,523	411,662
ஆண்டுக்கான விதிப்பனவு	35,512	36,854	35,512	36,861
அகற்றுதல்கள்	-	-	-	-
<b>இறுதி மீதி</b>	<b>482,065</b>	446,553	<b>484,035</b>	448,523
<b>தேறிய புத்தகப் பெறுமதி</b>	<b>157,271</b>	57,857	<b>157,271</b>	57,857

**29. பிற்போடப்பட்ட வரிச் சொத்துகள்/பொறுப்புகள்** →**கணக்கீட்டு கொள்கை** .....

பிற்போடப்பட்ட வரி பற்றிய விரிவான கலந்துரையாடல் 227ம் பக்கத்தில் குறிப்பு 13 இல் தரப்பட்டுள்ளது

	வங்கி		தொகுதி	
	2016 ரூ.'000	2015 ரூ.'000	2016 ரூ.'000	2015 ரூ.'000
டிசம்பர் 31இல் உள்ளவாறு				
<b>29. (அ). பிற்போடப்பட்ட வரி சொத்துகள்</b> →				
பிற்போடப்பட்ட வரி சொத்துகள்	-	-	228	668
வருமான கூற்று	-	-	360	(440)
<b>பிற்போடப்பட்ட வரி சொத்துகள்</b>	-	-	<b>588</b>	<b>228</b>

**29. (ஆ) பிற்போடப்பட்ட வரிப் பொறுப்புக்கள்** →

பிற்போடப்பட்ட வரிப்பொறுப்புக்கள்	504,423	269,754	504,423	269,754
வருமான கூற்று	(88,243)	234,669	(88,243)	234,669
<b>தேறிய பிற்போடப்பட்ட வரிப் பொறுப்புக்கள்</b>	<b>416,180</b>	<b>504,423</b>	<b>416,180</b>	<b>504,423</b>

**30. ஏனைய சொத்துகள்** →

	வங்கி		தொகுதி	
	2016 ரூ.'000	2015 ரூ.'000	2016 ரூ.'000	2015 ரூ.'000
டிசம்பர் 31இல் உள்ளவாறு				
உத்தேச வரி/பிடித்துவைதல் வரி வருமதிகள் (குறிப்பு 04 உ ஐப் பார்க்கவும்)	5,813,616	4,787,341	5,833,897	4,814,802
வருமதிகள்	3,601,388	2,043,055	3,710,443	2,042,593
வட்டி மீது திறைசேரியிடமிருந்து (சிரேஷ்ட பிரஜைகள்)	4,332,737	1,894,847	4,332,737	1,894,847
வைப்புகளும் முற்கொடுப்பனவுகளும்	199,139	250,638	199,139	250,638
திறைசேரிக்கான முற்பணக் கொடுப்பனவு (குறிப்பு அ)	4,800,000	5,333,333	4,800,000	5,333,333
ஓய்வூதியம் II இற்கு செலுத்தப்பட்ட முற்பணம் 34. (அ).2.ஐப் பார்க்க)	80,656	-	80,656	-
நானாவித கடனாளிகள்	35,022	2,369	35,022	2,369
ஏனைய சொத்துகள்	2,898,882	2,008,598	2,898,882	2,008,598
<b>மொத்தம்</b>	<b>21,761,440</b>	<b>16,320,181</b>	<b>21,890,777</b>	<b>16,347,180</b>

**குறிப்பு - அ**

திறைசேரியின் வேண்டுகளின் பேரில், 2014 இல் இருந்து ஆரம்பிக்கின்ற 6 வருட காலமொன்றினுள் இலாபத்திற்கெதிராக எதிரீடு செய்வதற்காக திறைசேரியினால் உறுதிப்படுத்தப்பட்டவாறு 2012 இல் ரூபா 6,000 மில். மற்றும் 2013 இல் ரூபா 2,000 மில் கொண்ட முற்பணமொன்றை வங்கி செலுத்தியுள்ளது. 2016.01.01 இலிருந்து செயற்படக்கூடியவாறு காலப்பகுதியினுள் இலாபத்திற்கெதிராக ரூபா 5,333 மில் மீதி தொகையினை எதிரீடு செய்வதற்கு திறைசேரி உடனடப்பட்டுள்ளது.



**31. வாங்கிகளுக்குச் செலுத்தப்பட வேண்டியவை** →**கணக்கீட்டு கொள்கை** .....

மேலதிக பற்றுக்கள், அழைப்புப் பணம் கடனாக்கங்கள் மற்றும் உப நிறுவனத்தின் மூலமான மீள் கொள்வனவு ஒப்பந்தங்களின் கீழ் விற்பனை செய்யப்பட்ட பிணையங்கள் (ரெப்போ) என்பவற்றை வாங்கிகளுக்கு செலுத்தப்படவேண்டியவை உள்ளடக்குகின்றது. ஆரம்ப இனங்காணலை தொடர்ந்து விளைவு வட்டி வீத முறையினை பயன்படுத்தி வைப்புகள் அவற்றின் கடன் தீர் செலவில் அளவிடப்பட்டுள்ளன. இந் நிலுவைகள் மீது கொடுப்பனவு செய்யப்பட்ட/கொடுப்பனவு செய்யத்தக்க வட்டி, வட்டிச் செலவின் கீழ் வருமானக் கூற்றில் இனங்காணப்பட்டுள்ளது.

	வங்கி		தொகுதி	
	2016 ரூ. '000	2015 ரூ. '000	2016 ரூ. '000	2015 ரூ. '000
டிசம்பர் 31இல் உள்ளவாறு				
மீள் கொள்வனவு ஒப்பந்தங்களின் கீழ் விற்பனை செய்யப்பட்ட பிணையங்கள் (ரெப்போ)	-	-	2,743,282	35,103
ஏனைய வசதிகள்	115,391	75,093	115,391	75,093
<b>மொத்தம்</b>	<b>115,391</b>	<b>75,093</b>	<b>2,858,673</b>	<b>110,196</b>

**32. ஏனைய வாடிக்கையாளர்களுக்கு செலுத்த வேண்டியவை** →**கணக்கீட்டு கொள்கை** .....

ஏனைய வாடிக்கையாளர்களுக்கு செலுத்தப்பட வேண்டியவை, சேமிப்பு வைப்புகளையும் தவணை வைப்புகளையும் உள்ளடக்குகின்றன. ஆரம்ப இனங்காணலை தொடர்ந்து விளைவு வட்டி வீத முறையினை பயன்படுத்தி வைப்புகள் அவற்றின் கடன் தீர் செலவில் அளவிடப்பட்டுள்ளன. இந் நிலுவைகள் மீது கொடுப்பனவு செய்யப்பட்ட/கொடுப்பனவு செய்யத்தக்க வட்டி, வட்டிச் செலவின் கீழ் வருமானக் கூற்றில் இனங்காணப்பட்டுள்ளது.

	வங்கி		தொகுதி	
	2016 ரூ. '000	2015 ரூ. '000	2016 ரூ. '000	2015 ரூ. '000
டிசம்பர் 31இல் உள்ளவாறு				
ஏனைய வாடிக்கையாளர்களுக்கு செலுத்த வேண்டியவை தொகை	657,280,315	595,775,709	657,280,315	595,775,709
<b>மொத்தம்</b>	<b>657,280,315</b>	<b>595,775,709</b>	<b>657,280,315</b>	<b>595,775,709</b>

**32. ஏனைய வாடிக்கையாளர்களுக்கு செலுத்த வேண்டியவை (தொடர்ச்சி) →****32. (அ) உற்பத்தி ரீதியிலான பகுப்பாய்வு →**

	வங்கி		தொகுதி	
	2016 ரூ. '000	2015 ரூ. '000	2016 ரூ. '000	2015 ரூ. '000
டிசம்பர் 31இல் உள்ளவாறு				
சேமிப்பு வைப்புகள்	176,347,004	163,381,708	176,347,004	163,381,708
நிலையான வைப்புகள்	480,933,311	432,394,001	480,933,311	432,394,001
<b>மொத்தம்</b>	<b>657,280,315</b>	<b>595,775,709</b>	<b>657,280,315</b>	<b>595,775,709</b>

**32. (ஆ) நாணய அலகு ரீதியிலான பகுப்பாய்வுகள் →**

	வங்கி		தொகுதி	
	2016 ரூ. '000	2015 ரூ. '000	2016 ரூ. '000	2015 ரூ. '000
டிசம்பர் 31இல் உள்ளவாறு				
இலங்கை ரூபா	648,802,789	588,402,326	648,802,789	588,402,326
ஐக்கிய அமெரிக்க டொலர்	5,330,985	4,253,868	5,330,985	4,253,868
யூரோ	1,245,906	1,294,986	1,245,906	1,294,986
ஸ்ரேலிங் பவுண்ட்	1,076,387	1,077,841	1,076,387	1,077,841
அவுஸ்திரேலிய டொலர்	824,248	746,688	824,248	746,688
<b>மொத்தம்</b>	<b>657,280,315</b>	<b>595,775,709</b>	<b>657,280,315</b>	<b>595,775,709</b>

**33. ஏனைய கடன்பாடுகள்** →**கணக்கீட்டுக்கொள்கை** .....**33.1 மீள் கொள்வனவு ஒப்பந்தங்களின் கீழ் விற்பனை செய்யப்பட்ட பிணையங்கள்** →

தொகுதியானது உரிமைத்துவத்தினது அனைத்து இடர்களையும் கைமாறுகளையும் கணிசமான அளவில் தக்க வைத்திருப்பதால் குறித்த எதிர்கால திகதி ஒன்றில் மீள் கொள்வனவு செய்வதற்கான ஒப்பந்தங்களின் கீழ் விற்பனை செய்யப்பட்ட பிணையங்கள், நிதியியல் நிலமை கூற்றிலிருந்து இனங்காணப்படுவதில்லை. கிடைக்கப்பெற்ற நேரொத்த பணம் தொகுதிக்கு கிடைக்கப்பெற்ற கடன் ஒன்றாக நிதியியல் பொறுப்பினை பிரதி பலிப்பதனால் ஒருங்கிணைக்கப்பட்ட நிதியியல் நிலைமை கூற்றில் இனங்காணப்பட்டுள்ளது. இது கொடுக்கல் வாங்கலின் பொருளாதார விடயத்தினை பிரதி பலிக்கின்ற “மீள் கொள்வனவு ஒப்பந்தங்களின் கீழ் விற்பனை செய்யப்பட்ட பிணையங்கள்” இதுள் பொறுப்பொன்றாக ஒன்று சேர்ந்த வட்டியினையும் உள்ளடக்குகின்றது. விற்பனை மற்றும் கொள்வனவு விலைகளுக்கு இடையிலான வேறுபாடு, வட்டிச் செலவாக கொள்ளப்பட்டு விளைவு வட்டி வீதத்தினை பயன்படுத்தி ஒப்பந்தத்தின் ஆயுள் காலத்தின் மீது கணிக்கப்பட்டுள்ளது.

**33.2 விநியோகிக்கப்பட்ட முன்நிகழ்வுப் பிணையங்கள்** →

நீண்ட கால நிதி அளித்தல் தேவைகளுக்காக வங்கியினால் பெறப்பட்ட நிதியங்களை இவை எடுத்துபாக்கின்றன. இது சர்வதேச முறிகள் (ஐ.அ.டொ மாற்றப்பட்டவை) ஊடான கடன் பாடுகளை உள்ளடக்குகின்றது. ஆரம்ப இனங்காணலை தொடர்ந்து விநியோகிக்கப்பட்ட படுகடன் பிணையங்கள் விளைவு வட்டி வீத முறையினை பயன்படுத்தி அதன் கடன் தீர் செலவில் அளவிடப்பட்டுள்ளன. செலுத்தப்பட்ட/சொலுத்தப்பட வேண்டிய வட்டி, இலாபத்தில் அல்லது நட்டத்தில் இனங்காணப்பட்டுள்ளது.

அறிக்கையிடும் திகதியில் உள்ளவாறான வெளிநாட்டு நாணயத்தில் மாற்றப்பட்ட படுகடன் பிணையங்கள் அத்திகதி அன்று தொழிற்பாட்டு நாணயத்தின் மத்திய நாணய மாற்று விகிதத்தில் தொழிற்பாட்டு நாணயத்திற்கு மாற்றப்பட்டுள்ளன. அறிக்கையிடும் திகதி அன்று மீளமாற்றுதலின் மீது தோன்றுகின்ற வெளிநாட்டு நாணய வேறுபாடுகள், இலாபத்தில் அல்லது நட்டத்தில் இனங்காணப்பட்டுள்ளன.

	வங்கி		தொகுதி	
	2016 ரூ. '000	2015 ரூ. '000	2016 ரூ. '000	2015 ரூ. '000
டிசம்பர் 31இல் உள்ளவாறு				
மீள் கொள்வனவு ஒப்பந்தங்களின் கீழ் விற்பனை செய்யப்பட்ட பிணையங்கள் (ரெப்போ)	54,111,728	60,127,470	59,701,246	66,805,376
விநியோகிக்கப்பட்ட முன்நிகழ்வுப் பிணையங்கள் (குறிப்பு 33. அ)	152,928,181	146,898,055	152,928,181	146,898,055
<b>மொத்தம்</b>	<b>207,039,909</b>	<b>207,025,525</b>	<b>212,629,427</b>	<b>213,703,431</b>

**33. (அ). விநியோகிக்கப்பட்ட முன்நிகழ்வுப் பிணையங்கள்** →

விநியோகிக்கப்பட்ட முன்நிகழ்வுப் பிணையங்கள்	வட்டி நிகழ்வுகள்	விநியோகிக்கப்பட்ட திகதி	முதிர்வுத் திகதி	கூப்பன் விகிதம் %	2016 ரூ. '000	2015 ரூ. '000
750 மில்லியன் ஐ.அ.டொ. முன்நிகழ்வுப் பிணையம்	வருடத்திற்கு இருமுறை	18.09.2013	18.09.2018	8.875	114,980,416	110,434,196
250 மில்லியன் ஐ.அ.டொ. முன்நிகழ்வுப் பிணையம்	வருடத்திற்கு இருமுறை	10.09.2014	10.09.2019	5.150	37,947,765	36,463,859
					<b>152,928,181</b>	<b>146,898,055</b>

**34. ஏனைய பொறுப்புகள்** →**கணக்கீடு கொள்கை** .....

வட்டி கணக்குகளில் மேற்கொள்ளப்பட்ட ஏற்பாடுகள், கட்டணங்களும்ன செலவுகளும், ஓய்வூதியம், விடுமுறை பணமாக்கல் மற்றும் ஏனைய செலவுகள் ஆகியவற்றை ஏனைய பொறுப்புக்கள் உள்ளடக்குகின்றன. இப் பொறுப்புக்கள் அறிக்கையிடும் தினத்தன்று கொடுப்பனவு செய்யப்படுவதற்கு எதிர்பார்க்கப்பட்ட தொகைகளில் பதிவு செய்யப்பட்டுள்ளன.

	வங்கி		தொகுதி	
	2016 ரூ.'000	2015 ரூ.'000	2016 ரூ.'000	2015 ரூ.'000
டிசம்பர் 31இல் உள்ளவாறு				
நானாவித கடன் கொடுனர்கள்	91,375	89,467	92,487	89,467
செலுத்த வேண்டிய வட்டி	88,054	88,058	88,054	88,058
ஓய்வூதியத் திட்டம் 1 இற்கான ஒதுக்கு [(குறிப்பு 34.(அ).1)]	1,252,553	4,258,336	1,252,553	4,258,336
ஓய்வூதியத் திட்டம் 11 இற்கான ஒதுக்கு [(குறிப்பு 34.(அ).2)]	-	984,906	-	984,906
மருத்துவ உதவித் திட்டத்திற்கான ஒதுக்கு [(குறிப்பு 34.(அ).3)]	644,377	549,827	644,377	549,827
பணிக்கொடைக்கான ஒதுக்கு [(குறிப்பு 34.(அ).4)]	-	-	1,260	1,346
பெறுமதி குறைப்புச் செய்யப்படாத முதலாம் நாள் வேறுபாட்டு நாணய மாற்றுதல் (குறிப்பு 19.2 ஐ பார்க்க)	2,448,670	3,189,262	2,448,670	3,189,262
ஏனைய செலுத்த வேண்டியவை	4,075,027	3,114,578	4,081,104	3,125,094
<b>மொத்தம்</b>	<b>8,600,056</b>	<b>12,274,434</b>	<b>8,608,506</b>	<b>12,286,296</b>

**34. (அ) வரையரை செய்யப்பட்ட நலத் திட்டங்கள்** →

வங்கி, இரு வேறான ஓய்வூதிய திட்டங்களை தாபித்துள்ளது. ஓய்வூதிய திட்டம் I இது 1995 ஓக்டோபர் 01ம் திகதிக்க முன்னர் இணைந்த நிரந்தர ஊழியர்களுக்கானது. அத்துடன் ஓய்வூதிய திட்டம் 11, இது 1995 ஓக்டோபர் 01ம் திகதிக்க பின்னர் இணைந்த நிரந்தர ஊழியர்களுக்கானது. ஓய்வு பெற்ற ஊழியர்களுக்கான மருத்துவ உதவித் திட்டமும் காணப்படுகின்றது.

இத்திட்டங்களின் சொத்துகள் வங்கியின் சொத்துகளில் இருந்து சுயாதீனமாக வைக்கப்பட்டுள்ளதுடன் நம்பிக்கை நிதிய ஒப்பந்தத்தில் ஏற்பாடு செய்யப்பட்ட வாறும்/தொடர்புடைய நிதியங்களின் விதிகளுக்கு அமைவாகவும் முகாமைத்துவம் மற்றும் ஊழியர்களை பிரதிநிதித்துவம் செய்கின்ற நம்பிக்கையாளர்கள் சபையினால்/முகாமையாளர்களினால் நிர்வகிக்கப்படுகின்றது.

அனைத்து நிதியங்களும் உறுப்பினர்களால் நியமிக்கப்பட்ட பட்டயக் கணக்காளர்கள் நிறுவனம் ஒன்றினால்/நிறுவனங்களினால் வங்கியின் கணக்காய்விருந்து சுயாதீனமாக வருடாந்த கணக்காய்விற்கு உட்படுகின்றன. அத்துடன் கணிப்பீட்டு மதிப்பீடுகளானவை இந் நிதியங்களை ஆள்கின்ற நிதியங்களுக்கு அமைவாக குறைந்தது இரண்டு வருடங்களுக்கு ஒரு முறை மேற்கொள்ளப்படுகின்றன.

**34. ஏனைய பொறுப்புகள் (தொடர்ச்சி) →****34. (அ) வரையரை செய்யப்பட்ட நலத் திட்டங்கள் (தொடர்ச்சி) →****34. (அ) 1 தேசிய சேமிப்பு வங்கியின் உழியர்களுக்கான ஓய்வூதிய திட்டம் I****ஓய்வூதிய திட்டம் - I**

ஆயுட் கணிப்பீட்டு மதிப்பீடானது பியால் எஸ். குணதிலக அசோசியேற் நிறுவனத்தின் அமெரிக்க அக்சுவர்ஸ் சங்கத்தின் உறுப்பினரான திரு. பியால் எஸ். குணதிலக என்பவரினால் 2016 திசம்பர் 31 ஆன்று மேற்கொள்ளப்பட்டது.

2016 டிசம்பர் 31 வரையான திகதிக்கு ஊழியர்களினால் சம்பாதிக்கப்படும் எதிர்வு கூறப்பட்ட நலன்களின் மதிப்பீட்டின் தற்போதைய பெறுமதியை ஒதுக்கீடு செய்வதற்காக எதிர்வு கூறப்பட்ட அலகு வரவு முறை பயன்படுத்தப்பட்டது.

	2016	
	வங்கி ரூ. '000	தொகுதி ரூ. '000
<b>(அ) நிதி நிலைமைக் கூற்றில் இனங்காணப்பட்ட தேறிய சொத்து/(பொறுப்பு)</b>		
திட்டச் சொத்தின் நியாயப் பெறுமதி	13,198,392	13,198,392
வரையறை செய்யப்பட்ட நன்மைக் கடப்பாடு	(14,450,945)	(14,450,945)
<b>மொத்தம்</b>	<b>(1,252,553)</b>	<b>(1,252,553)</b>
<b>(ஆ) வருமானக் கூற்றில் இனங்காணப்பட்ட தொகை</b>		
நடப்புச் சேவை செலவு	155,778	155,981
நன்மை கடப்பாடு மீதான வட்டிச் செலவு	421,816	421,816
<b>தேறிய நன்மைச் செலவு</b>	<b>577,594</b>	<b>577,797</b>
<b>(இ) ஏனைய ஒன்று சேர்ந்த வருமானத்தில் இனங்காணப்பட்ட தொகை</b>		
ஏற்பாட்டு சீராக்கம்	(796,913)	(796,913)
நடைமுறை (இலாபம்/நட்டம்)	1,017,720	1,017,720
ஊக மாற்றங்களினால் ஏற்பட்ட (இலாபம்/நட்டம்)	(2,400,266)	(2,400,266)
திட்டச் சொத்துக்கள் மீதான ஆயுட் கணிப்பீட்டு (இலாபம்/நட்டம்)	84,779	84,779
திட்டச் சொத்துக்கள் மீதான வட்டி வருமானத்தில் வேறுபாடு	153,482	153,482
<b>மொத்தம்</b>	<b>(1,941,199)</b>	<b>(1,941,199)</b>

**34. ஏனைய பொறுப்புகள் (தொடர்ச்சி) →****34. (அ) வரையரை செய்யப்பட்ட நலத் திட்டங்கள் (தொடர்ச்சி) →****34. (அ) 1 தேசிய சேமிப்பு வங்கியின் உழியர்களுக்கான ஓய்வூதிய திட்டம் I (தொடர்ச்சி)**

	2016	
	வங்கி ரூ. '000	தொகுதி ரூ. '000
<b>(ஈ) திட்டச் சொத்துக்களின் நியாயப் பெறுமதியிலான மாற்றங்கள் பின்வருமாறு</b>		
திட்டச் சொத்துக்களின் ஆரம்ப நியாயப் பெறுமதி	12,189,981	12,189,981
திட்டச் சொத்துக்கள் மீது எதிர்பார்க்கப்பட்ட வருவாய்	966,365	966,365
உண்மையான தொழில் தகுநர் பங்களிப்பு	1,642,381	1,642,381
சொலுத்தப்பட்ட நன்மைகள்	(1,515,555)	(1,515,555)
திட்டச் சொத்துகள் மீதான கணிப்பீட்டு இலாபம் நட்டம்	(84,779)	(84,779)
<b>திட்டச் சொத்துகளின் இறுதி நியாயப் பெறுமதி</b>	<b>13,198,392</b>	<b>13,198,392</b>
<b>(உ) வரையரை செய்யப்பட்ட நலக் கடப்பாடுகளின் நடப்பு பெறுமதியிலான மாற்றங்கள் பின்வருமாறு</b>		
ஆரம்ப வரையரை செய்யப்பட்ட நலக் கடப்பாடு	15,651,403	15,651,403
வட்டிச் செலவு	1,541,663	1,541,663
நடப்பு சேவைச் செலவு	155,980	155,980
செலுத்தப்பட்ட நலன்கள்	(1,515,555)	(1,515,555)
ஊகங்களின் மாற்றங்கள் காரணமாக (இலாபம்/நட்டம்)	(2,400,266)	(2,400,266)
கடப்பாடுகள் மீதான கணிப்பீட்டு (இலாபம்/நட்டம்)	1,017,720	1,017,720
<b>இறுதி வரையரை செய்யப்பட்ட நலக் கடப்பாடுகள்</b>	<b>14,450,945</b>	<b>14,450,945</b>
<b>(ஊ) வரையறை செய்யப்பட்ட சொத்துகள் பின்வருவனவற்றை உள்ளடக்கும்</b>		
திறைசேரி முறிகள்	7,114,705	7,114,705
திறைசேரி உண்டியல்கள்	2,577,678	2,577,678
நிலையான வைப்புகள்	673,231	673,231
மீள் விற்பனை உடன்படிக்கையின் கீழ் கொள்வனவு செய்யப்பட்ட பிணையங்கள்	262,843	262,843
தொகுதிக் கடன்கள்	2,230,133	2,230,133
இலங்கை வங்கியில் உள்ள காசு	11,194	11,194
ஏனைய சொத்துகள்	328,609	328,609
<b>மொத்தம்</b>	<b>13,198,392</b>	<b>13,198,392</b>

**34. ஏனைய பொறுப்புகள் (தொடர்ச்சி) →****34. (அ) வரையரை செய்யப்பட்ட நலத் திட்டங்கள் (தொடர்ச்சி) →****34. (அ) 1 தேசிய சேமிப்பு வங்கியின் உழியர்களுக்கான ஓய்வூதியத் திட்டம் I (தொடர்ச்சி)**

	ஓய்வூதியத்திட்டம் II
	2016
<b>(எ) கணிப்பீட்டு ஊகங்கள்</b>	
எதிர்கால சம்பள அதிகரிப்பு வீதம் (%)	6.50
கழிவு வீதம் (%)	12.00
எதிர்கால வாழ்கைச் செலவு படி அதிகரிப்பு (%)	4.50
இறப்பு வீதம் (%)	GA 1983 இறப்பு வீத அட்டவணை
ஓய்வு பெறும் வயது	57 வருடங்கள்
சாதாரண கொடுப்பனவு முறை	மாதாந்தம்

**புரள்வு விகிதம்**

வயது	%
20	2
25	1.5
30	1
35	1
40	1
45	1
50	1
55	-

**(ஏ) வரையறை செய்யப்பட்ட நலக் கடப்பாடுகளின் தற்போதைய பெறுமதியில் தாக்கத்தை ஏற்படுத்தும் பின்வரும் ஊகங்களிலான அதிகரிப்பு/வீழ்ச்சி கீழே தரப்பட்டுள்ளது**

	வங்கியும் தொகுதியும்	
	ஓய்வூதியத் திட்டம் I	
	1% அதிகரிப்பு	1% அதிகரிப்பு
எதிர்கால சம்பள அதிகரிப்பு வீதம்	14,497,686	14,406,862
கழிவு வீதம்	13,543,373	15,481,918

**34. ஏனைய பொறுப்புகள் (தொடர்ச்சி) →****34. (அ) வரையரை செய்யப்பட்ட நலத் திட்டங்கள் (தொடர்ச்சி) →****34. (அ) 2 தேசிய சேமிப்பு வங்கியின் உழியர்களுக்கான ஓய்வூதிய திட்டம் II**

ஆயுட் கணிப்பீட்டு மதிப்பீடானது பியால் எஸ். குணதிலக அசோசியேற் நிறுவனத்தின் அமெரிக்க அக்கவரீஸ் சங்கத்தின் உறுப்பினரான திரு. பியால் எஸ். குணதிலக என்பவரினால் 2016 திசெம்பர் 31 ஆன்று மேற்கொள்ளப்பட்டது.

2016 டிசம்பர் 31 வரையான திகதிக்கு ஊழியர்களினால் சம்பாதிக்கப்படும் எதிர்வு கூறப்பட்ட நலன்களின் மதிப்பீட்டின் தற்போதைய பெறுமதியை ஒதுக்கீடு செய்வதற்காக எதிர்வு கூறப்பட்ட அலகு வரவு முறை பயன்படுத்தப்பட்டது.

	வங்கி		தொகுதி	
	2016 ரூ. '000	2015 ரூ. '000	2016 ரூ. '000	2015 ரூ. '000
<b>(அ) நிதி நிலைமைக் கூற்றில் இனங்காணப்பட்ட தேறிய சொத்து/(பொறுப்பு)</b>				
திட்ட சொத்துகளின் நியாயப் பெறுமதி	1,086,586	218,065	1,086,586	218,065
வரையறை செய்யப்பட்ட நலக் கடப்பாடுகள்	(1,005,930)	(1,220,714)	(1,005,930)	(1,220,714)
ஓய்வூதிய நிதியம் II இற்கு மேற்கொள்ளப்பட்ட முற்பணக் கொடுப்பனவு	-	17,743	-	17,743
<b>மொத்தம்</b>	<b>80,656</b>	<b>(984,906)</b>	<b>80,656</b>	<b>(984,906)</b>
<b>(ஆ) வருமானக் கூற்றில் இனங்காணப்பட்ட தொகை</b>				
நடப்பு சேவைச் செலவு	152,794	100,237	153,075	100,447
நலக் கடப்பாடுகள் மீதான வட்டிச் செலவு	98,964	85,719	98,964	85,719
<b>தேறிய நல செலவு</b>	<b>251,758</b>	<b>185,956</b>	<b>252,039</b>	<b>186,166</b>
<b>(இ) ஏனைய முழுமையான வருமானத்தில் இனங்காணப்பட்ட தொகை</b>				
ஏற்பாட்டு சீராக்கம்	-	879,166	-	879,166
நடைமுறை (இலாபம்/நட்டம்)	23,289	20,880	23,289	20,880
ஊகங்களில் மாற்றங்களின் (இலாபம்/நட்டம்)	(507,585)	135,894	(507,585)	135,894
திட்ட சொத்துகள் மீதான கணிப்பீட்டு இலாபம்/(நட்டம்)	(51,278)	(7,097)	(51,278)	(7,097)
திட்ட சொத்துகள் மீதான வட்டி வருமானத்தில் வேறுபாடு	2,916	-	2,916	-
	<b>(532,658)</b>	<b>1,028,843</b>	<b>(532,658)</b>	<b>1,028,843</b>



**34. ஏனைய பொறுப்புகள் (தொடர்ச்சி) →****34. (அ) வரையரை செய்யப்பட்ட நலத் திட்டங்கள் (தொடர்ச்சி) →****34. (அ) 2 தேசிய சேமிப்பு வங்கியின் உழியர்களுக்கான ஓய்வூதிய திட்டம் II (தொடர்ச்சி)**

	வங்கி		தொகுதி	
	2016 ரூ. '000	2015 ரூ. '000	2016 ரூ. '000	2015 ரூ. '000
<b>(ஈ) திட்ட சொத்துகளின் நியாயப் பெறுமதியிலான மாற்றங்கள் பின்வருமாறு</b>				
திட்டச் சொத்துக்களின் ஆரம்ப நியாயப் பெறுமதி	218,065	-	218,065	-
திட்டச் சொத்துக்கள் மீது எதிர்பார்க்கப்பட்ட இலாபம்	18,360	-	18,360	-
தொழில் தருநரின் உண்மையான பங்களிப்பு	802,686	212,359	802,686	212,359
செலுத்தப்பட்ட நன்மைகள்	(3,804)	(1,391)	(3,804)	(1,391)
கடப்பாடு மீதான ஆயுட் கணிப்பீடு (இலாபங்கள்)/நட்டம்	51,278	7,097	51,278	7,097
<b>திட்டச் சொத்துகளின் இறுதியான நியாயப் பெறுமதி</b>	<b>1,086,586</b>	<b>218,065</b>	<b>1,086,586</b>	<b>218,065</b>
<b>(உ) நியமிக்கப்பட்ட நலக் கடப்பாட்டின் தற்போதைய பெறுமதியில் மாற்றங்கள் பின்வருமாறு:</b>				
ஆரம்ப வரையரை செய்யப்பட்ட நன்மைக் கடப்பாடு	1,220,714	879,166	1,220,714	879,166
வட்டிச் செலவு	120,240	85,719	120,240	85,719
நடப்புச் சேவைச் செலவு	153,075	100,447	153,075	100,447
செலுத்தப்பட்ட நன்மைகள்	(3,804)	(1,392)	(3,804)	(1,392)
ஊகங்கள் ஏற்பட்ட மாற்றங்களினாலான (இலாபம்)/நட்டம்	(507,585)	135,894	(507,585)	135,894
கடப்பாடு மீதான கணிப்பீடு (இலாபம்)/நட்டம்	23,289	20,880	23,289	20,880
<b>இறுதி வரையரை செய்யப்பட்ட நன்மைக் கடப்பாடு</b>	<b>1,005,930</b>	<b>1,220,714</b>	<b>1,005,930</b>	<b>1,220,714</b>
<b>(ஊ) திட்டச் சொத்துக்கள் பின்வருவனவற்றை கொண்டுள்ளன</b>				
திறைசேரி முறிகள்	937,115	159,761	937,115	159,761
திறைசேரி உண்டியல்கள்	65,000	-	65,000	-
நிலையான வைப்புக்கள்	63,487	41,270	63,487	41,270
மீள் விற்பனை ஒப்பந்தங்களின் கீழ் கொள்வனவு செய்யப்பட்ட பிணையங்கள்	-	17,034	-	17,034
சேமிப்புகள்	186	-	186	-
ஏனைய சொத்துகள்	20,798	-	20,798	-
<b>மொத்தம்</b>	<b>1,086,586</b>	<b>218,065</b>	<b>1,086,586</b>	<b>218,065</b>

**34. ஏனைய பொறுப்புகள் (தொடர்ச்சி) →****34. (அ) வரையரை செய்யப்பட்ட நலத் திட்டங்கள் (தொடர்ச்சி) →****34. (அ) 2 தேசிய சேமிப்பு வங்கியின் உழியர்களுக்கான ஓய்வூதிய திட்டம் II (தொடர்ச்சி)**

	வங்கியும் தொகுதியும்	
	2016 %	2015 %
<b>(எ) கணிப்பீட்டு ஊகம்</b>		
எதிர்கால சம்பள அதிகரிப்பு வீதம்	6.50	6.50
கழிவு வீதம்	12.00	9.85
எதிர்கால வாழ்கைச்செலவு படி அதிகரிப்பு	4.50	4.50
இறப்பு வீதம்	GA 1983 இறப்பு வீத அட்டவணை	GA 1983 இறப்பு வீத அட்டவணை
ஓய்வு பெறும் வயது	57 வருடங்கள்	57 வருடங்கள்
சாதாரண கொடுப்பனவு முறை	மாதாந்தம்	மாதாந்தம்
புரள்வு விகிதம்		
வயது	%	%
20	2	2
25	1.5	1.5
30	1	1
35	1	1
40	1	1
45	1	1
50	1	1
55	-	-

**(ஏ) வரையறை செய்யப்பட்ட நலக் கடப்பாடுகளின் தற்போதைய பெறுமதியில் தாக்கத்தை ஏற்படுத்தும் பின்வரும் ஊகங்களிலான அதிகரிப்பு/வீழ்ச்சி கீழே தரப்பட்டுள்ளது**

	வங்கியும் தொகுதியும்			
	2016		2015	
	1% அதிகரிப்பு	1% வீழ்ச்சி	1% அதிகரிப்பு	1% வீழ்ச்சி
எதிர்கால சம்பள அதிகரிப்பு விகிதம்	1,145,953	887,635	1,406,723	1,064,681
கழிவு விகிதம்	846,718	1,208,269	1,012,490	1,490,174

**34. ஏனைய பொறுப்புகள் (தொடர்ச்சி) →****34. (அ) வரையரை செய்யப்பட்ட நலத் திட்டங்கள் (தொடர்ச்சி) →****34.(அ).3. தே.சே.வ ஓய்வு பெற்ற ஊழியர்களுக்கான மருத்துவ உதவித் திட்டம்**

ஆயுட் கணிப்பீட்டு மதிப்பீடானது பியால் எஸ். குணதிலக அசோசியேற் நிறுவனத்தின் அமெரிக்க அக்கவரீஸ் சங்கத்தின் உறுப்பினரான திரு. பியால் எஸ். குணதிலக என்பவரினால் 2016 திசம்பர் 31 ஆன்று மேற்கொள்ளப்பட்டது.

2016 டிசம்பர் 31 வரையான திகதிக்கு ஊழியர்களினால் சம்பாதிக்கப்படும் எதிர்வு கூறப்பட்ட நலன்களின் மதிப்பீட்டின் தற்போதைய பெறுமதியை ஒதுக்கீடு செய்வதற்காக எதிர்வு கூறப்பட்ட அலகு வரவு முறை பயன்படுத்தப்பட்டது.

	2016 ரூ. '000
<b>(அ) நிதியியல் நிலைமைக் கூற்றில் இனங்காணப்பட்ட தேறிய சொத்து/(பொறுப்பு)</b>	
திட்ட சொத்துகளின் நியாயப் பெறுமதி	300,986
வரையறை செய்யப்பட்ட நலக் கடப்பாடுகள்	(937,788)
கழிக்குக:	
ஊழியர்களின் பங்களிப்பு	(7,575)
<b>மொத்தம்</b>	<b>(644,377)</b>
<b>(ஆ) வருமான கூற்றில் இனங்காணப்பட்ட தொகை</b>	
நடப்புச் சேவைச் செலவு	4,746
நலக் கடப்பாடுகள் மீதான வட்டிச் செலவு	66,952
<b>தேறிய நலச் செலவு</b>	<b>71,698</b>
<b>(இ) ஏனைய முழுமையான வருமானத்தில் இனங்காணப்பட்ட தொகை</b>	
ஏற்பாட்டுச் சீராக்கம்	47,471
நடைமுறை (இலாபம்)/நட்டம்	232,764
ஊகங்களில் மாற்றங்களினாலான (இலாபம்)/நட்டம்	(177,376)
திட்ட சொத்துகள் மீதான கணிப்பீட்டு இலாபம்/(நட்டம்)	(11,788)
திட்டச் சொத்துகள் மீதான வட்டி வருமானத்தில் வேறுபாடு	3,480
<b>மொத்தம்</b>	<b>94,550</b>

**34. ஏனைய பொறுப்புகள் (தொடர்ச்சி) →****34. (அ) வரையரை செய்யப்பட்ட நலத் திட்டங்கள் (தொடர்ச்சி) →****34. (அ).3. தே.சே.வ ஓய்வு பெற்ற ஊழியர்களுக்கான மருத்துவ உதவித் திட்டம் (தொடர்ச்சி)**

(ஈ) திட்டச் சொத்துகளின் நியாயப் பெறுமதியிலான மாற்றங்கள் பின்வருமாறு

	2016 ரூ. '000
திட்டச் சொத்துக்களின் ஆரம்ப நியாயப் பெறுமதி	340,170
திட்டச் சொத்துக்கள் மீது எதிர்பார்க்கப்பட்ட இலாபம்	21,909
தொழில் தருநரின் உண்மையான பங்களிப்பு	71,698
பங்குபற்றுவோரின் உண்மையான பங்களிப்பு	7,575
செலுத்தப்பட்ட நன்மைகள்	(152,154)
கடப்பாடு மீதான ஆயுட் கணிப்பீட்டு இலாபங்கள்/(நட்டம்)	11,788
<b>திட்டச் சொத்துகளின் இறுதியான நியாயப் பெறுமதி</b>	<b>300,986</b>

**(உ) வரையறை செய்யப்பட்ட நன்மைக் கடப்பாட்டின் நடப்புப் பெறுமதியிலான மாற்றங்கள் பின்வருமாறு**

ஆரம்ப வரையரை செய்யப்பட்ட நன்மைக் கடப்பாடு	937,468
வட்டிச் செலவு	92,341
நடப்புச் சேவைச் செலவு	4,746
செலுத்தப்பட்ட நன்மைகள்	(152,154)
ஊகங்களில் ஏற்பட்ட மாற்றங்களினாலான (இலாபம்)/நட்டம்	(177,376)
கடப்பாடு மீதான கணிப்பீட்டு (இலாபம்)/நட்டம்	232,764
<b>இறுதி வரையறை செய்யப்பட்ட நன்மைகள் கடப்பாடு</b>	<b>937,788</b>

**(ஊ) திட்ட சொத்துக்கள் பின்வருவனவற்றை கொண்டுள்ளன**

திறைசேரி முறிகள்	121,764
திறைசேரி உண்டியல்கள்	234,960
நிலையான வைப்புகள்	6,005
மீள் விற்பனை ஒப்பந்தங்களின் கீழ் கொள்வனவு செய்யப்பட்ட பிணையங்கள்	18,450
சேமிப்புகள்	265
கிடைக்கத்தக்க/(செலுத்த வேண்டிய) தே.சே.வ. பங்களிப்புகள்	(80,458)
<b>மொத்தம்</b>	<b>300,986</b>

**(எ) கணிப்பீட்டு ஊகம்**

	2016 %
மருத்துவச் செலவு பண வீக்க வீதம்	5.00
கழிவு வீதம்	12.00

**34. ஏனைய பொறுப்புகள் (தொடர்ச்சி) →****34. (அ) வரையறை செய்யப்பட்ட நலத் திட்டங்கள் (தொடர்ச்சி) →****34. (அ) 4. பணிக்கொடைத் திட்டம் - வங்கியும் தொகுதியும் →****வங்கி**

ஓய்வூதிய திட்டம் 11 தாபிக்கப்பட்டதிலிருந்து 1995 ஓக்டோபர் 01இற்கு பின்னர் இணைந்த ஊழியர்கள் ஓய்வூதிய திட்டம் 11 இன் உறுப்பினர்களாயினர் இதனால் சேவை பணிக்கொடை திட்டத்தின் கீழான சிறப்பு உரிமைகளுக்கு உறுத்துடையவர் அல்லர். ஏவ்வாறாயினும், பணிக்கொடையினை முடிவுறுத்தலின் கொடுப்பனவு காணப்படுமிடத்து வங்கி, செலவினை காசு அடிப்படையில் இனங்காணுகின்றது.

**தொகுதி**

துணைக் கம்பனியின் ஊழியர்கள் ஓய்வூதியத் திட்டத்திற்கு உரித்துடையவரல்லர் அத்துடன் அவர்கள் 1983 இன் 12 ஆம் இலக்க பணிக்கொடைச் சட்டத்தின் ஏற்பாடுகளுக்கமைவாக பணிக்கொடை திட்டத்தின் உறுப்பினர்களாகவிருந்து வருகின்றனர்.

	2016		2015	
	வங்கி ரூ.'000	தொகுதி ரூ.'000	வங்கி ரூ.'000	தொகுதி ரூ.'000
<b>(அ) தேறிய நன்மைச் செலவு (தனிப்பட்ட செலவுகளின் கீழ் இனங்காணப்பட்டவை)</b>				
நடப்புச் சேவைச் செலவு	–	115	–	191
நன்மைக் கடப்பாடு மீதான வட்டிச் செலவு	–	132	–	120
<b>தேறிய நன்மைச் செலவு</b>	<b>–</b>	<b>247</b>	<b>–</b>	<b>311</b>
<b>(ஆ) பணிக்கொடைக்கான ஏற்பாடு</b>				
ஜனவரி 01இல் உள்ளவாறு வரையறை செய்யப்பட்ட கடப்பாடு	–	1,346	–	2,352
வட்டிச் செலவு	–	132	–	120
நடப்புச் சேவைச் செலவு	–	115	–	191
செலுத்தப்பட்ட நன்மைகள்	–	–	–	(939)
கடப்பாடுகள் மீதான கணீப்பீட்டு நடவடிக்கைகள்/(இலாபங்கள்)				
(அ.உ.வ. இல் இனங்காணப்பட்டுள்ளது)	–	(333)	–	(378)
<b>டிசம்பர் 31 இலான வரையறை செய்யப்பட்ட நன்மைக் கடப்பாடு</b>	<b>–</b>	<b>1,260</b>	<b>–</b>	<b>1,346</b>

**34. ஏனைய பொறுப்புகள் (தொடர்ச்சி) →****34. (அ) வரையறை செய்யப்பட்ட நலத் திட்டங்கள் (தொடர்ச்சி) →****34. (அ) 4. பணிக்கொடைத் திட்டம் - வங்கியும் தொகுதியும் (தொடர்ச்சி) →**

(இ) கண்பீட்டு ஊகம்

	தொகுதி		
	2016 %	2015 %	
எதிர்கால சம்பள அதிகரிப்பு வீதம் (%)	6.50	7.00	
கழிவு வீதம் (%)	10.00	10.00	
இறப்பு வீதம்	0	0	
<b>ஊழியர் புரள்வு விகிதாசாரமும் சராசரி எதிர்கால பணியாற்று ஆயுட்காலமும்</b>			
வயதாகக் குழு	30-34	35-39	40<
ஊழியர் புரள்வு விகிதாசாரம்	0%	0%	0%
சராசரி எதிர்கால பணியாற்று ஆயுட்காலம் - வருடங்கள்	29	24	13.5

(ஈ) வரையறை செய்யப்பட்ட நன்மைக் கடப்பாட்டின் நடப்புப் பெறுமதியில் பின்வருமாறு ஊகங்கள் ஏற்படக் கூடிய அதிகரிப்பு/வீழ்ச்சி ஏற்படுத்தக் கூடிய தாக்கங்கள் கீழே தரப்பட்டுள்ளன.

	தொகுதி			
	2016		2015	
	1% அதிகரிப்பு	1% வீழ்ச்சி	1% அதிகரிப்பு	1% வீழ்ச்சி
எதிர்கால சம்பள அதிகரிப்பு வீதம் (%)	226	190	184	174
கழிவு வீதம் (%)	183	220	167	181

**ஊகங்கள்**

நிதியியல் ஊகங்கள் - கழிவு வீதம், சம்பள அதிகரிப்பு வீதம்

மக்கள் தொகை ஊகங்கள் - இறப்பு வீதம், ஊழியர் புரள்வு, மாற்றுத் திறன், இளைப்பாறல் வயது

**35. துணையளிக்கப்பட்ட பொறுப்புகள்** →**கணக்கீட்டு கொள்கை**

நீண்டகால நிதியளித்தல் தேவைப்பாடுகளுக்காக தொகுதியினால் கடன் பெறப்பட்ட நிதியங்களை இவை பிரதிநிதித்துவம் செய்கின்றன. ஆரம்ப இனங்காணலைத் தொடர்ந்து இலாபம் அல்லது நட்டம் ஊடாக தொகுதி நியமிப்பவை தவிர விளைவு வட்டி விகித முறையினைப் பயன்படுத்தி அவற்றின் மதிப்பு குறைத்தல் செலவில் அளவிடப்படுகின்றன.

தொகுதிக் கடன்களை விநியோகிப்பதற்கான முதன்மை குறிக்கோள், மூலதன விகிதாசாரத்தினை அதிகரிக்கும் பொருட்டும் வங்கியின் சொத்து மற்றும் பொறுப்பு துறைகளுக்கிடையில் முதிர்வு பொருந்தாமையினைக் குறைப்பதற்கும் வங்கியின் மூலதனத்தினை அதிகரிப்பதாகும்.

விநியோகத்தின் அனைத்து வரவுகளையும் சாதாரண தொழில் நடைமுறையில் அதன் சொத்துத் தளத்தினை அதிகரிப்பதற்கு வங்கி முனைகின்றது.

டிசம்பர் 31இல் உள்ளவாறு	வங்கி		தொகுதி	
	2016 ரூ. '000	2015 ரூ. '000	2016 ரூ. '000	2015 ரூ. '000
சனவரி 01 இல் உள்ளவாறு மீதி	-	-	-	-
இவ் ஆண்டின்போது கடன் பெற்ற தொகை	6,000,000	-	6,000,000	-
ஆண்டின்போது மீள் கொடுப்பனவுகள்/மீட்புகள்	-	-	-	-
<b>டிசம்பர் 31 இல் உள்ளவாறு மீதி (பெறுமதிக்கு குறைப்பு வட்டிக்கான சரிப்படுத்தலுக்கு முன்னர்) (குறிப்பு 35.1 ஐப் பார்க்க)</b>	<b>6,000,000</b>	<b>-</b>	<b>6,000,000</b>	<b>-</b>
செலுத்த வேண்டிய பெறுமதிக்கு குறைப்பு வட்டியின் தேறிய தொகை	6,411	-	6,411	-
<b>டிசம்பர் 31 இல் உள்ளவாறு சீராக்கப்பட்ட மீதி</b>	<b>6,006,411</b>	<b>-</b>	<b>6,006,411</b>	<b>-</b>

2016 டிசம்பர் 31 அன்று உள்ளவாறு வங்கியின் நிலுவையாகவுள்ள துணையளிக்கப்பட்ட பொறுப்புகளானவை 1971 இன் 30 ஆம் இலக்க தேசிய சேமிப்பு வங்கிச் சட்டத்தின் ஏற்பாடுகளின் கீழ் தனிப்பட்ட வைப்பாக 2016 டிசம்பர் 29 அன்று விநியோகிக்கப்பட்ட ரூபா 100/- கொண்ட ரூபா 6,000,000,000 தரப்படுத்தப்பட்ட காப்பளிக்கப்படாத துணையளிக்கப்பட்ட மீட்கத்தக்க தொகுதிக் கடன்களை உள்ளடக்கியிருந்தது. என்எஸ்பி நிதி முகாமைத்துவக் கம்பனியானது இத் தொகுதிக்கடன் விநியோகத்திற்கான நம்பிக்கையாளராக செயற்படுகின்றது. இத் தொகுதிக் கடனானது பிட்ச் ரேடிங் லங்காவிடமிருந்து AA+(lka) தரப்படுத்தலினை கொண்டுள்ளது.

**35.1 துணையளிக்கப்பட்ட பொறுப்புகள் வகைகள்** →

வகை	முகப்- பெறுமதி	வட்டி மீள் விகிதம்	கொடுப்- பனவுக் காலம்	விநியோகத் திகதி	முதிர்வுத் திகதி	செய்ய்படு வருடாந்த விளைவு		வங்கி		தொகுதி	
						2016 %	2015 %	2016 ரூ. '000	2015 ரூ. '000	2016 ரூ. '000	2015 ரூ. '000
வங்கியினால் விநியோகிக்கப்பட்டது											
நிரந்தர விகிதம் 13%	6,000,000	13%	ஆண்டுக்கு இரு முறை	2016.12.29	2021.12.29	13.42	-	6,000,000	-	6,000,000	-
<b>மொத்தம்</b>								<b>6,000,000</b>	<b>-</b>	<b>6,000,000</b>	<b>-</b>
1 வருடத்தினுள் நிலுவை								-	-	-	-
1 வருடத்தின் பின்னர் நிலுவை								6,000,000	-	6,000,000	-

விநியோகத்தர் அனைத்து சொத்துகளையும் விற்றுத்தீர்க்கும் நிகழ்வில் மேற்குறித்த பொறுப்புகள் வைப்பாளர்களினதும் விநியோகத்தரின் ஏனைய அனைத்து கடன்கொடுநர்களினதும் உரிமைக்கோரிக்கைகளுக்கு துணையளிக்கப்படும்.

**36. குறிப்பிடப்பட்ட மூலதனம்/சாட்டப்பட்ட மூலதனம்** →

டிசம்பர் 31இல் உள்ளவாறு

	வங்கி		தொகுதி	
	2016 ரூ.'000	2015 ரூ.'000	2016 ரூ.'000	2015 ரூ.'000
<b>அதிகாரமளிக்கப்பட்டவை</b>				
<b>சனவரி 01 அன்று உள்ளவாறு</b> ஒவ்வொன்றும் ரூபா 10 கொண்ட 1 பில்லியன் சாதாரண பங்குகள்	10,000,000	10,000,000	10,000,000	10,000,000
<b>(வழங்கப்பட்டதும் முழுமையாக கொடுத்துத் தீர்க்கப்பட்டதும்)</b>				
ஒவ்வொன்றும் ரூபா 10 கொண்ட 320 மில்லியன் சாதாரண பங்குகள்	3,200,000	3,200,000	3,200,000	3,200,000
<b>இவ்வூண்டின் போதான சாதாரண பங்குகள் விநியோகம்</b>				
ஒவ்வொன்றும் ரூபா 10 கொண்ட 300 மில்லியன் சாதாரண பங்குகள்	3,000,000	-	3,000,000	-
<b>மொத்தம்</b>	<b>6,200,000</b>	3,200,000	<b>6,200,000</b>	3,200,000

தேசிய சேமிப்பு வங்கிச் சட்டத்தின் உப பிரிவு 3 இன் 47 ஆம் பிரிவிற்கமைய கோரப்படாத வைப்பு ஒதுக்கிணைப் பயன்படுத்தி ரூபா 10 கொண்ட 300 மில்லியன் பங்குகளை வங்கி 2016 டிசம்பர் 31 அன்று திறைசேரியின் செயலாளருக்கு விநியோகித்துள்ளது. (280 ஆம் பக்கத்தில் குறிப்பு 38.1 கோரப்படாத வைப்பு ஒதுக்கு ஐப் பார்க்க).

**37. நியதிச் சட்ட ஒதுக்கு நியதியம்** →

நியதிச் சட்ட ஒதுக்கு நியதியம், 1988 இன் 30 ஆம் இலக்க வங்கித் தொழில் சட்டத்தின் பிரிவு 20 (1) இன் கீழான தேவைப்பாட்டுக்கமையப் பேணப்படுகின்றது. இதன்படி நிதியமானது வரிக்குப் பிந்திய இலாபத்தின் 5% இற்குக் குறையாத அளவுக்குச் சமமான தொகையொன்றை ஒதுக்கீடு செய்வதன் மூலம் ஏற்படுத்தப்பட்டது. எனினும், வேறு இடத்திற்கு மாற்றப்பட்ட எந்தப் பங்கிலாபமோ அல்லது எந்த இலாபமோ அறிவிக்கப்படும் வரை, வங்கியின் அறிவிக்கப்பட்ட மூலதனத்தின் 50% இற்குச் சமமான ஒதுக்கு காணப்படுவதுடன், அத்தகைய இலாபத்தின் 2% இற்குச் சமமான தொகையானது, வங்கியின் அறிவிக்கப்பட்ட மூலதனத்துக்குச் சமமான ஒதுக்கு நிதியமாக இருக்கும்.

நியதிச் சட்ட ஒதுக்கு நியதித்தின் மீதியானது 1988இன் 30ஆம் இலக்க வங்கித் தொழில் சட்டத்தின் 20 (2) ஆம் பிரிவில் குறித்துரைக்கப்பட்ட நோக்கங்களுக்காக மட்டும் பயன்படுத்தப்படும்.

டிசம்பர் 31இல் உள்ளவாறு

	வங்கி		தொகுதி	
	2016 ரூ.'000	2015 ரூ.'000	2016 ரூ.'000	2015 ரூ.'000
<b>ஆரம்ப மீதி</b>	<b>2,047,581</b>	1,874,135	<b>2,047,581</b>	1,874,135
காலத்தின்போது மாற்றல் - வரிக்குப் பிந்திய இலாபத்தின் 5% (2015-2%)	<b>474,886</b>	173,446	<b>474,886</b>	173,446
<b>இறுதி மீதி</b>	<b>2,522,467</b>	2,047,581	<b>2,522,467</b>	2,047,581



**38. ஏனைய ஒதுக்குகள்** →**வங்கி - 2016** →

	2016.01.01 அன்றுள்ளவாறு ஆரம்ப மீதி ரூ. '000	அசைவுகள்/ மாற்றங்கள் ரூ. '000	2016.12.31 அன்றுள்ளவாறு இறுதி மீதி ரூ. '000
பொது ஒதுக்கு	18,839,027	(3,098,147)	15,740,879
மீள் மதிப்பீட்டு ஒதுக்கு	3,296,565	-	3,296,565
விற்பனைக்கு கிடைக்கத்தக்கதாக உள்ள ஒதுக்கு	1,631,862	(253,044)	1,378,818
காகப் பாய்ச்சல் காப்பு ஒதுக்கு	139,106	(137,256)	1,850
ஏனைய ஒதுக்குகள் (குறிப்பு 38.1, 38.2, ஐப் பார்க்கவும்)	3,269,686	(2,543,992)	725,695
<b>மொத்தம்</b>	<b>27,176,246</b>	<b>(6,032,439)</b>	<b>21,143,806</b>

**வங்கி - 2015** →

	2015.01.01 அன்றுள்ளவாறு ஆரம்ப மீதி ரூ. '000	அசைவுகள்/ மாற்றங்கள் ரூ. '000	2015.12.31 அன்றுள்ளவாறு இறுதி மீதி ரூ. '000
பொது ஒதுக்கு	14,716,287	4,122,740	18,839,027
மீள் மதிப்பீட்டு ஒதுக்கு	2,065,446	1,231,119	3,296,565
விற்பனைக்கு கிடைக்கத்தக்கதாக உள்ள ஒதுக்கு	1,199,419	432,443	1,631,862
காகப் பாய்ச்சல் காப்பு ஒதுக்கு	(5,504)	144,610	139,106
ஏனைய ஒதுக்குகள் (குறிப்பு 38.1, 38.2, ஐப் பார்க்கவும்)	210,440	3,059,246	3,269,686
<b>மொத்தம்</b>	<b>18,186,088</b>	<b>8,990,158</b>	<b>27,176,246</b>

**தொகுதி - 2016** →

	2016.01.01 அன்றுள்ளவாறு ஆரம்ப மீதி ரூ. '000	அசைவுகள்/ மாற்றங்கள் ரூ. '000	2016.12.31 அன்றுள்ளவாறு இறுதி மீதி ரூ. '000
பொது ஒதுக்கு	18,839,027	(3,098,147)	15,740,879
மீள் மதிப்பீட்டு ஒதுக்கு	3,296,565	-	3,296,565
விற்பனைக்கு கிடைக்கத்தக்கதாக உள்ள ஒதுக்கு	1,452,761	(356,003)	1,096,758
காகப் பாய்ச்சல் காப்பு ஒதுக்கு	139,106	(137,256)	1,850
ஏனைய ஒதுக்குகள் (குறிப்பு 38.1, 38.2, 38.3, ஐப் பார்க்கவும்)	3,743,793	(2,524,138)	1,219,656
<b>மொத்தம்</b>	<b>27,471,252</b>	<b>(6,115,544)</b>	<b>21,355,707</b>

**38. ஏனைய ஒதுக்குகள் (தொடர்ச்சி) →****தொகுதி - 2015 →**

	2015.01.01 அன்றுள்ளவாறு ஆரம்ப மீதி ரூ.'000	அசைவுகள்/ மாற்றங்கள் ரூ.'000	2015.12.31 அன்றுள்ளவாறு இறுதி மீதி ரூ.'000
பொது ஒதுக்கு	16,050,550	2,788,477	18,839,027
மீள் மதிப்பீட்டு ஒதுக்கு	2,065,446	1,231,119	3,296,565
விற்பனைக்கு கிடைக்கத்தக்கதாக உள்ள ஒதுக்கு	1,199,419	253,342	1,452,761
காசுப் பாய்ச்சல் காப்பு ஒதுக்கு	(5,504)	144,610	139,106
ஏனைய ஒதுக்குகள் (குறிப்பு 38.1, 38.1, 38.3, ஐப் பார்க்கவும்)	640,967	3,102,826	3,743,793
<b>மொத்தம்</b>	<b>19,950,880</b>	<b>7,520,374</b>	<b>27,471,252</b>

**38.1 கோரப்படாத வைப்பு ஒதுக்கு →**

	வங்கி		தொகுதி	
	2016 ரூ.'000	2015 ரூ.'000	2016 ரூ.'000	2015 ரூ.'000
ஆரம்ப மீதி	<b>3,267,505</b>	208,259	<b>3,267,505</b>	208,259
பங்கு மூலதனத்திற்கு மாற்றப்பட்டவை	<b>(3,000,000)</b>	-	<b>(3,000,000)</b>	-
ஆண்டின் போது மாற்றப்பட்டவை	<b>456,004</b>	3,059,246	<b>456,004</b>	3,059,246
<b>இறுதி மீதி</b>	<b>723,509</b>	3,267,505	<b>723,509</b>	3,267,505

1971இன் 30ஆம் இலக்க தேசிய சேமிப்பு வங்கிச் சட்டத்தின் 47 ஆம் பிரிவிற்கு அமைய 1995 இன் 27ஆம் இலக்க தேசிய சேமிப்பு வங்கி (திருத்தம்) சட்டத்தின் 30ஆம் பிரிவினால் திருத்தப்பட்டவாறு 10 வருட காலப் பகுதி ஒன்றுக்காக சேமிப்பு அல்லது வைப்புக் கணக்கு ஒன்றில் செயற்பாடு இன்றி காணப்படும் தொகை ஒன்று உள்ளவிடத்து அத்தொகை கோரப்படாத வைப்பு ஒதுக்கிற்கு மாற்றப்பட வேண்டும். அதற்கமைய 2016 ஆம் ஆண்டின் போது தேறிய அடிப்படையில் ரூபா 456,004 மாற்றப்பட்டுள்ளது.

**38.2 வீசேட ஒதுக்கு →**

	வங்கி		தொகுதி	
	2016 ரூ.'000	2015 ரூ.'000	2016 ரூ.'000	2015 ரூ.'000
ஆரம்ப மீதி	<b>2,182</b>	2,181	<b>2,182</b>	2,181
ஆண்டின் போது மாற்றப்பட்டவை	<b>4</b>	1	<b>4</b>	1
<b>இறுதி மீதி</b>	<b>2,186</b>	2,182	<b>2,186</b>	2,182

**38. ஏனைய ஒதுக்குகள் (தொடர்ச்சி) →**

விசேட ஒதுக்கானது செயற்படா தொகை ரூபா 10 (பத்து ரூபா) விட குறைவாக இருக்குமானால் வாடிக்கையாளரின் செயற்படா கணக்கிலிருந்து மாற்றப்படும் தொகையினை பிரதி நிதித்துவப்படுத்துகின்றது.

“விசேட ஒதுக்கு” மற்றும் “கோரப்படாதவைப்பு ஒதுக்கு” ஆகியவற்றின் வரவில் காணப்படும் பணத்தின் முழுமையான தொகை அல்லது பகுதி மூலதனமாக்கப்படலாம். அத்துடன் மூலதனமாக்கப்பட்ட பணப் பெறுமதியின் பங்கு திறைசேரியின் செயலாளரின் பெயரில் விடுவிக்கப்படலாம். நியியில் நிலமைக் கூற்றில் பிரதிபலித்த ரூபா 6,200 மில்லியன் வெளியிடப்பட்ட மற்றும் முழுமையாக கொடுப்பனவு செய்யப்பட்ட பங்குகளின் மொத்தமும், காலத்திற்கு காலம் கோரப்படாத வைப்புக்களை மூலதனமாக்குவதன் மூலம் வெளியிடப்பட்டிருந்தது.

**38.3 விசேட இடர் ஒதுக்கு ( என்.எஸ்.பி. நிதி முகாமைத்துவ கம்பனி வீமிட்டட் ) →**

	வங்கி		தொகுதி	
	2016 ரூ. '000	2015 ரூ. '000	2016 ரூ. '000	2015 ரூ. '000
ஆரம்ப மீதி	–	–	474,107	430,527
ஆண்டின் போது மாற்றப்பட்டவை - வரிக்கு பந்திய இலாபத்தின் 25%	–	–	19,854	43,580
<b>இறுதி மீதி</b>	–	–	<b>493,961</b>	474,107

முதனிலை விநியோகத்தர் முறைமையின் பாதுகாப்பு, நிலையான தன்மை, உறுதிப்பாடு ஆகியவற்றை அதிகரிக்கவும், அதற்கான மூலதனத்தைக் கட்டியெழுப்புவமென 2014 ஜூலை 01 இலிருந்து முதனிலை விநியோகத்தர்கள் தமது வட்டிக்கு பிந்திய இலாபத்தை ஆண்டுதோறும் விசேட இடர் ஒதுக்கொன்றுக்கு பின்வருமாறு மாற்றுமாறு வேண்டப்படுகின்றனர்.

1. 400 மில்லியனுக்கு குறைவான மூலதன நிதியத்தைப் பேணும் முதனிலை விநியோகத்தர்களினால் ஆண்டுதோறும் வரிக்கு பிந்திய இலாபத்தின் 50%
2. 400 மில்லியனுக்கு அதிகமான மூலதனத்தைப் பேணும் முதனிலை விநியோகத்தர்களினால் ஆண்டுதோறும் வரிக்கு பிந்திய இலாபத்தின் 25%

**ஏனைய ஒதுக்குகள்**

	வங்கி		தொகுதி	
	2016 ரூ. '000	2015 ரூ. '000	2016 ரூ. '000	2015 ரூ. '000
டிசம்பர் 31இல் உள்ளவாறு				
<b>ஏனைய மொத்த ஒதுக்குகள்</b>	<b>725,695</b>	3,269,686	<b>1,219,656</b>	3,743,793

**39. அவசர தேவை பொறுப்புகளும் கடப்பாடுகளும்** →**கணக்கீட்டு கொள்கை** .....

“ஏற்பாடுகள், அவசர தேவை பொறுப்புகள் மற்றும் அவசர தேவை சொத்துகள்” மீதான இலங்கை கணக்கீட்டு நியமம் - LKAS 37 இல் வரையறை செய்யப்பட்டவாறு பொருளாதார நன்மைகள் நிச்சயமற்ற அல்லது நம்பத்தகுந்தவாறு அளவிடப்பட முடியாத நிலமை உள்ள நிச்சயமற்ற எதிர்கால நிகழ்வு அல்லது தற்போதைய கடப்பாடு ஒன்றினால் மாத்திரம் உறுதிப்படுத்தப்படும் சாத்தியமான கடப்பாடு காணப்படுகின்றமை அவசர தேவைகளுக்கான பொறுப்புகளாகும்.

வாடிக்கையாளர்களின் நிதியியல் தேவைகளை நிறைவு செய்வதற்கு பல்வேறு முறிக்கவியலாத கடமைப்பொறுப்புகள் மற்றும் அவசர தேவை பொறுப்புகள் ஆகியவற்றை வங்கி கைச்சாத்திடுகின்றது. இவை, நிதியியல் உத்தரவாதங்கள், நாணயக்கடிதங்கள் மற்றும் ஏனைய மீட்கப்படாத கடன் கடமைப் பொறுப்புக்களை உள்ளடக்குகின்றது. விசேட செயற்பாடொன்றின் நிகழ்வில் வாடிக்கையாளர் சார்பில் கொடுப்பனவு மேற்கொள்வதற்கு வங்கி பொறுப்பேற்கின்ற உத்தரவாதங்கள் பொதுவாக பண்டங்களின் இறுக்குமதி மற்றும் ஏற்றுமதியுடன் தொடர்புபடுகின்றன. உத்தரவாதங்களும் நிலையியற் கடிதங்களும் கடன்களுக்கு ஒத்த கடன் இடரைக் கொண்டுள்ளது.

நிதி நிலைமைக் கூற்றில் அவசர தேவைகளுக்கான பொறுப்புகள் இனங்காணப்படுவதில்லை ஆனால் அவை தூரத்தில் நிகழ்ந்தால் அன்றி வெளிப்படுத்தப்படுகின்றன.

	வங்கி		தொகுதி	
	2016 ரூ.'000	2015 ரூ.'000	2016 ரூ.'000	2015 ரூ.'000
டிசம்பர் 31இல் உள்ளவாறு				
<b>கடமைப் பொறுப்புகள்</b>				
பயன்படுத்தப்படாத கடன் வசதிகளுக்கான கடமைப் பொறுப்பு	22,727,130	33,505,088	22,727,130	33,505,088
ஏனைய கடமைப் பொறுப்பு - நேரடியற்ற கடன் வசதிகள்	74,149	1,372	74,149	1,372
மூலதனக் கடமைப் பொறுப்பு (குறிப்பு 39.1)	468,580	126,498	468,580	126,498
	<b>23,269,859</b>	<b>33,632,958</b>	<b>23,269,859</b>	<b>33,632,958</b>
<b>அவசர தேவை பொறுப்புகள்</b>				
ஆவண ரீதியான கடன்கள்	109,948	-	109,948	-
உத்தரவாதங்கள்	1,590,253	1,404,851	1,590,253	1,404,851
	<b>1,700,201</b>	<b>1,404,851</b>	<b>1,700,201</b>	<b>1,404,851</b>
<b>மொத்த கடமைப் பொறுப்புகள் மற்றும் அவசரகால பொறுப்புகள்</b>	<b>24,970,060</b>	<b>35,037,809</b>	<b>24,970,060</b>	<b>35,037,809</b>

**39. அவசர தேவை பொறுப்புகளும் கடப்பாடுகளும் (தொடர்ச்சி) →****39.1 மூலதன கடமைப் பொறுப்புகள்**

நிதியியல் கூற்றுகளில் ஏற்பாடுகள் மேற்கொள்ளப்படாதவற்றுக்கான பணிப்பாளர் சபையினால் அனுமதிக்கப்பட்ட மூலதனச் செலவினம் கீழே விவரிக்கப்பட்டுள்ளது.

	வங்கி		தொகுதி	
	2016 ரூ. '000	2015 ரூ. '000	2016 ரூ. '000	2015 ரூ. '000
டிசம்பர் 31இல் உள்ளவாறு				
அனுமதிக்கப்பட்டதும் ஒப்பந்தம் செய்யப்பட்டதும்	408,380	121,618	408,380	121,618
அனுமதிக்கப்பட்டது ஆனால் ஒப்பந்தம் செய்யப்படாதது	60,200	4,880	60,200	4,880
	<b>468,580</b>	<b>126,498</b>	<b>468,580</b>	<b>126,498</b>

**40. தொடர்புடைய திறத்தவர் வெளிப்படுத்தல்கள் →****கணக்கீட்டு கொள்கை** .....

ஆண்டுக்காகவும் நிதி நிலைக் கூற்றுத் திகதியன்று உள்ளவாறும் இலங்கை அரசாங்கத்துடனும் அரசால் கட்டுப்படுத்தப்படுகின்ற குழுமங்களுடனும் மேற்கொள்ளப்பட்ட நிதியியல் வியாபாரம் கூட்டு அடிப்படையொன்றில் கீழே வெளிப்படுத்தப்பட்டுள்ளது.

**40. (அ) அரசாங்கத்துடனும் அரசால் கட்டுப்படுத்தப்படுகின்ற குழுமங்களுடனும் கொடுக்கல் வாங்கல்கள் →**

	வங்கி		தொகுதி	
	2016 ரூ. '000	2015 ரூ. '000	2016 ரூ. '000	2015 ரூ. '000
டிசம்பர் 31இல் உள்ளவாறு				
<b>சொத்துகள்</b>				
அரசாங்கத்திற்கான கடன்கள்		2,075,000	<b>2,075,000</b>	2,075,000
அரசாங்க பிணையங்கள் மீது மேற்கொள்ளப்பட்ட முதலீடுகள்		525,173,295	<b>535,630,193</b>	533,481,139
அரச மற்றும் அரச கட்டுப்பாட்டின் கீழ் உள்ளவற்றுடனான முதலீடுகள்		116,600,696	<b>127,543,373</b>	116,600,696
மீள் விற்பனை ஒப்பந்தங்களின் கீழ் கொள்வனவு செய்யப்பட்ட பிணையங்கள்		1,278,968	<b>2,232,062</b>	1,301,865
பெறக் கூடிய வரி (உத்தேச வரி)		4,787,341	<b>5,833,897</b>	4,814,802
அஞ்சல் மா அதிபரின் நடைமுறைக் கணக்கு		428,721	<b>314,534</b>	428,721
அரசாங்கத்திற்கான முற்கொடுப்பனவு		5,333,333	<b>4,800,000</b>	5,333,333
அரசாங்கத்திடமிருந்து ஏனைய வருமதிகள் முற்கொடுப்பனவு		2,614,000	<b>5,919,297</b>	1,898,009
	<b>673,809,427</b>	<b>658,291,354</b>	<b>684,348,357</b>	<b>665,933,565</b>

**40. தொடர்புடைய திறத்தவர் வெளிப்படுத்தல்கள் (தொடர்ச்சி) →****40. (அ) அரசாங்கத்துடனும் அரசால் கட்டுப்படுத்தப்படுகின்ற குழுமங்களுடனும் கொடுக்கல் வாங்கல்கள் (தொடர்ச்சி) →**

டிசம்பர் 31இல் உள்ளவாறு	வங்கி		தொகுதி	
	2016 ரூ. '000	2015 ரூ. '000	2016 ரூ. '000	2015 ரூ. '000
<b>பொறுப்புகள்</b>				
மீள் கொள்வனவு ஒப்பந்தங்களின் கீழ் விற்கப்பட்ட பிணையங்கள்		60,127,470	27,297,637	66,805,376
<b>செலுத்தப்பட்ட வரிகள்</b>				
வருமான வரி	3,805,271	4,361,355	3,834,995	4,439,799
பெறுமதி சேர்க்கப்பட்ட வரிக	2,405,618	2,062,246	2,423,091	2,092,524
தேசத்தைக் கட்டியெழுப்புதல் வரி	385,670	374,954	388,482	380,456
திரட்டு நிதியத்திற்கான பங்களிப்பு/பங்கிலாபம் அறவீடு	12,026,000	2,800,000	12,027,650	2,801,600
அதி ஈட்ட வரி	-	1,040,362	-	1,149,899
	18,622,560	10,638,917	18,674,217	10,864,278

**40. (ஆ) துணை நிறுவனத்துடனான கொடுக்கல் வாங்கல்கள் (என்.எஸ்.பி. நிதி முகாமைத்துவ கம்பனி லிமிட்டட்) →**

கம்பனியின் பங்கு மூலதனத்திற்கு வங்கி ரூபா 150 மில்லியன் வழங்கியுள்ளது, கம்பனி அதன் நிதியை திறைசேரி உண்டியல்களிலும், திறைசேரி முறிகளிலும், ரெப்போவிலும் இவ் ஆண்டு கிரமமான அடிப்படையில் முதலீடு செய்தது. அரசாங்க பிணையங்கள் திறைசேரி முறிகள் ஆகியவற்றில் வங்கி மேற்கொண்டுள்ள முதலீடுகள் அனைத்தும் தே.சே.வ நிதி முகாமைத்துவ கம்பனி லிமிட்டட் ஊடாகவே செய்யப்பட்டன. அதற்கான ஆண்டிற்கான சேவைக் கட்டணமாக ரூபா 52.6 மில்லியன் வழங்கப்பட்டது. (2015இல் ரூபா 41.3 மில்லியன்).

வங்கியானது அறிக்கையிடும் திகதி அன்று என்.எஸ்.பி. நிதி முகாமைத்துவ கம்பனியுடன் பின்வரும் மீதிகளை கொண்டுள்ளது

டிசம்பர் 31இல் உள்ளவாறு	2016 ரூ. '000	2015 ரூ. '000
<b>சொத்துகள்</b>		
கம்பனிக்கிடையிலான நடைமுறைக் கணக்கு		88
ஏனைய சொத்துகள்		388
மீள் விற்பனை ஒப்பந்தங்களின் கீழ் கொள்வனவு செய்யப்பட்ட பிணையங்கள்		-
மீள் விற்பனை ஒப்பந்தங்களின் கீழ் கொள்வனவு செய்யப்பட்ட மீது கிடைக்கத்தக்க வட்டி		-
ஏனைய கிடைப்பனவுகள்	1,764	1,656
<b>பொறுப்புகள்</b>		
மீள் கொள்வனவு ஒப்பந்தங்களின் கீழ் விற்பனை செய்யப்பட்ட பிணையங்கள்		214,037

**40. தொடர்புடைய திறத்தவர் வெளிப்படுத்தல்கள் (தொடர்ச்சி) →****40. (கி) தொழிலுக்கு பின்னரான வங்கியின் நன்மை திட்டங்களுடனான கொடுக்கல் வாங்கல்கள் →**

வங்கிக்கும், வங்கியின் தொழிலுக்கு பின்னரான நன்மைத் திட்டங்களுக்குமிடையில் ஆண்டிறுதியில் நடைபெற்ற கொடுக்கல் வாங்கல்களின் தொகுப்பு கீழே தரப்பட்டுள்ளது.

	வங்கி		தொகுதி	
	2016 ரூ. '000	2015 ரூ. '000	2016 ரூ. '000	2015 ரூ. '000
டிசம்பர் 31இல் உள்ளவாறு				
<b>தேசிய சேமிப்பு வங்கி ஊழியர்களின் ஓய்வூதியத் திட்டம் 1</b>				
<b>பொறுப்புகள்</b>				
நிலையான வைப்புக்கள்	844,854	3,114,553	844,854	3,114,553
மீள் விற்பனை உடன்படிக்கைகளின் கீழ் கொள்வனவு செய்யப்பட்ட பிணையங்கள்	14,800	670,791	14,800	670,791
தொகுதிக் கடன்கள்	1,700,000	-	1,700,000	-
<b>சொத்துகள்</b>				
மீள் விற்பனை உடன்படிக்கைகளின் கீழ் கொள்வனவு செய்யப்பட்ட பிணையங்கள்	1,525,000	-	1,525,000	-
வைப்புகளுக்கெதிரான கடன்கள்	170,490	-	170,490	-
<b>பொறுப்புகள்</b>				
<b>தேசிய சேமிப்பு வங்கி ஊழியர்களின் ஓய்வூதிய திட்டம் 11</b>				
நிலையான வைப்புக்கள்	66,300	41,400	66,300	41,400
மீள் விற்பனை உடன்படிக்கைகளின் கீழ் கொள்வனவு செய்யப்பட்ட பிணையங்கள்	-	17,300	-	17,300
<b>தே.சே.வ. யின் ஓய்வு பெற்ற ஊழியர்களுக்கான மருத்துவ உதவித் திட்டம்</b>				
நிலையான வைப்புக்கள்	6,967	102,596	6,967	102,596
மீள் விற்பனை உடன்படிக்கைகளின் கீழ் கொள்வனவு செய்யப்பட்ட பிணையங்கள்	17,516	152,331	17,516	152,331
<b>தேசிய சேமிப்பு வங்கி ஊழியர் சேமலாப நிதி</b>				
நிலையான வைப்புக்கள்	241,000	1,177,799	241,000	1,177,799
மீள் விற்பனை உடன்படிக்கைகளின் கீழ் கொள்வனவு செய்யப்பட்ட பிணையங்கள்	20,000	951,358	20,000	951,358
தொகுதிக் கடன்கள்	125,000	-	125,000	-
<b>விதவைகள் தபுதாரர்கள் மற்றும் அனாதைகள் ஓய்வூதிய நிதியம்</b>				
நிலையான வைப்புக்கள்	20,800	6,500	20,800	6,500
மீள் விற்பனை உடன்படிக்கைகளின் கீழ் கொள்வனவு செய்யப்பட்ட பிணையங்கள்	-	6,700	-	6,700

**40. தொடர்புடைய திறத்தவர் வெளிப்படுத்தல்கள் (தொடர்ச்சி) →****40. (ஈ) முக்கிய முகாமைத்துவ ஆட்களுடனான கொடுக்கள் வாங்கல்கள் →**

- (i) வங்கியின் பணிப்பாளர் சபையின் அங்கத்தினரும் வங்கியின் துணை கம்பனியான என்.எஸ்.பி. நிதி முகாமைத்துவக் கம்பனி லிமிட்டட் இல் முக்கிய பணியாளர்களாக உள்ள வங்கியின் முக்கிய பணிப்பாளர்களுக்கும் முக்கிய முகாமைத்துவத்தில் உள்ளடக்கப்படுவார்கள்.
- (ii) முக்கிய முகாமைத்துவத்தினருக்கு, வழங்கப்பட்ட கடன்களும் முற்பணங்களும் கீழே தரப்பட்டுள்ளது.

டிசம்பர் 31இல் உள்ளவாறு	வங்கியும் தொகுதியும்	
	2016 ரூ.'000	2015 ரூ.'000
கடன்களும் முற்பணங்களும்	52,660	27,964

3. 2016 இல் தலைவர் பணிப்பாளர் மற்றும் பொ.மு/பி.நி.அ மற்றும் பி.பொ. முகாமையாளர் ஆகியோரின் ஊதியமும் கட்டணங்களும் ரூபா 70.52 மில்லியன் (2015இல் ரூபா 44.51 மில்லியன்) ஆகும்.

**40. (உ) தொடர்புடைய தரப்பினர்களுக்கு வழங்கப்பட்ட தேறிய வசதிகள் →**

[இலங்கை மத்திய வங்கியினால் வழங்கப்பட்ட 2007 இன் 12ஆம் இலக்க நிறுவன ஆளுகை வழிகாட்டல் 3 (8) (ii) (உ) இன் கீழான வெளிப்படுத்தல்.]

டிசம்பர் 31இல் உள்ளவாறு	வங்கியும் தொகுதியும்	
	2016 ரூ.'000	2015 ரூ.'000
<b>முக்கிய முகாமைத்துவத்தினர்</b>		
கடன்களும் முற்பணங்களும்	52,660	27,964
மொத்த தேறிய வசதிகள்	52,660	27,964
ஒழுங்கமைப்பு மூலதனம்	29,667,577	19,469,456
வங்கியின் ஒழுங்கமைப்பு மூலதனம் விகிதத்திற்கேற்ப நிகர வசதிகள் (%)	0.2	0.1

**40. (ஊ) தொடர்புடைய தரப்பினர்களிடமிருந்து நிலுவை →**

டிசம்பர் 31இல் உள்ளவாறு	வங்கி		தொகுதி	
	2016 ரூ.'000	2015 ரூ.'000	2016 ரூ.'000	2015 ரூ.'000
மீள் விற்பனை ஒப்பந்தத்தின் கீழ் கொள்வனவு செய்யப்பட்ட பிணையங்கள் - என்ரஸ்ட் செகியூரிடிஸ் பீஎல்சி	157,400	-	157,400	-
என்ரஸ்ட் செகியூரிடிஸ் பீஎல்சி இடமிருந்து வருமதிகள்	38,540	-	38,540	-
	195,940	-	195,940	-



**40. தொடர்புடைய திறத்தவர் வெளிப்படுத்தல்கள் (தொடர்ச்சி) →****40. (எ) ஏனைய திறத்தவர்களுக்கான நிலுவை →**

	வங்கி		தொகுதி	
	2016 ரூ. '000	2015 ரூ. '000	2016 ரூ. '000	2015 ரூ. '000
டிசம்பர் 31இல் உள்ளவாறு				
ரெபோ கடன்பாடுகள்-என்றஸ்ட் செகியூரிடிஸ் பீஎல்சி	2,637,795	-	2,637,795	-
ஏனைய செலுத்தத்தக்கவை-என்றஸ்ட் செகியூரிடிஸ் பீஎல்சி	607,985	-	607,985	-
	<b>3,245,780</b>	<b>-</b>	<b>3,245,780</b>	<b>-</b>

**41. சாதாரண பங்கு ஒன்றின் நிகர சொத்துப் பெறுமதி →**

	வங்கி		தொகுதி	
	2016 ரூ. '000	2015 ரூ. '000	2016 ரூ. '000	2015 ரூ. '000
டிசம்பர் 31இல் உள்ளவாறு				
தொகுதி எண்ணாக பயன்படுத்திய தொகை				
பங்குடமையாளர்களின் நிதியங்கள்	32,245,580	32,423,827	33,786,788	34,004,744
பகுதி எண்ணாகப் பயன்படுத்திய சாதாரணப் பங்கின் எண்ணிக்கை				
மொத்தப் பங்குகளின் எண்ணிக்கை	620,000	320,000	620,000	320,000
சாதாரணப் பங்குகொன்றிற்கான தேரிய சொத்துப் பெறுமதி (ரூபா)	52.01	101.32	54.49	106.26

**42. வரிக்கு முன்னர் இலாபத்தில் அடங்கியுள்ள காசு அல்லாதவை →**

	வங்கி		தொகுதி	
	2016 ரூ. '000	2015 ரூ. '000	2016 ரூ. '000	2015 ரூ. '000
டிசம்பர் 31ல் முடிவற்ற ஆண்டுக்கானது				
ஆதனம், பொறித்தொகுதி மற்றும் உபகரணங்களின் பெறுமானத் தேய்வு	289,683	265,169	290,314	265,499
குத்தகை ஆதனங்களின் பெறுமதிக் குறைப்பு	7,198	6,752	7,198	6,752
அருவச் சொத்துகளின் பெறுமதிக் குறைப்பு	35,512	36,854	35,512	36,861
கடன்கள் மற்றும் வருமதிகள் மீதான பொறுமதிக் குறைப்பு நடவடிக்கைகள்	(99,693)	2,139,553	(99,693)	2,139,553
ஆதனம், பொறித்தொகுதி மற்றும் உபகரணங்களின் அகற்றுதல்				
மீதான இலாபம்	(70,016)	(642)	(70,014)	(642)
முதலீட்டுப் பிணை மிகை மதிப்பின் தல்லுபடிகள் மற்றும் கடன் தீர்ப்பளவுகளின் திரட்டல்	1,048,604	403,484	1,165,960	403,484
வெளிநாட்டு நாணய மீள்மதிப்பீடு	(16,726)	-	(16,726)	-
ஏனையவை	(40,923)	(27,838)	(40,923)	(27,838)
<b>மொத்தம்</b>	<b>1,153,639</b>	<b>2,823,332</b>	<b>1,271,628</b>	<b>2,823,669</b>

**43. தொழிற்பாட்டு சொத்துகளில் மாற்றம்** →

	வங்கி		தொகுதி	
	2016 ரூ. '000	2015 ரூ. '000	2016 ரூ. '000	2015 ரூ. '000
டிசம்பர் 31ல் முடிவுற்ற ஆண்டுக்கானது				
பொது நிதி சாதனங்களின் மாற்றம்	<b>869,583</b>	(710,743)	<b>869,583</b>	(710,743)
படுகடன் பிணையங்கள் திறைசேரி உண்டியல்கள் முறிகள் மற்றும் இலாபம் அல்லது நட்டங்கள் ஊடாக நியாயப் பெறுமதியில் வைத்துள்ள உரிமைப் பங்குகளின் தேறிய அதிகரிப்பு/குறைவு	<b>1,680,328</b>	(11,561,986)	<b>(776,569)</b>	(10,544,066)
வங்கிகளுக்கான கடன்கள் முற்பணங்களின் தேறிய அதிகரிப்பு/குறைவு	<b>(8,116,249)</b>	(17,183,721)	<b>(8,098,247)</b>	(17,201,723)
வாடிக்கையாளர்களுக்கான கடன்கள் முற்பணங்களில் தேறிய அதிகரிப்பு	<b>(43,844,407)</b>	(34,010,243)	<b>(43,040,691)</b>	(34,013,052)
ஏனைய சொத்துகளின் மாற்றம்	<b>(5,351,671)</b>	(1,470,546)	<b>(5,454,009)</b>	(1,469,622)
<b>மொத்தம்</b>	<b>(54,762,416)</b>	(64,937,239)	<b>(56,499,933)</b>	(63,939,206)

**44. தொழிற்பாட்டு பொறுப்புகளில் மாற்றம்** →

	வங்கி		தொகுதி	
	2016 ரூ. '000	2015 ரூ. '000	2016 ரூ. '000	2015 ரூ. '000
டிசம்பர் 31ல் முடிவுற்ற ஆண்டுக்கானது				
வங்கிகள், வாடிக்கையாளர்களிடமிருந்தான வைப்புகள் மற்றும் விநியோகிக்கப்பட்ட படுகடன் பிணையங்களில் மாற்றம்	<b>61,504,606</b>	41,715,397	<b>64,212,785</b>	41,145,781
ஏனைய பொறுப்புகளில் மாற்றம்	<b>106,892</b>	1,795,921	<b>103,812</b>	1,792,134
<b>மொத்தம்</b>	<b>61,611,498</b>	43,511,318	<b>64,316,597</b>	42,937,915

**45. வாங்கிக்கும் தொகுதிக்கும் எதிரான வழக்காடல்கள்** →

வழக்குகள் என்பது வாங்கித் தொழிலைப் பொறுத்த மட்டில் தவிர்க்க முடியாத நிகழ்வாகும். ஆவ்வாறான சட்ட விடயங்கள் தொடர்பில் செயற்பட வாங்கிக்கென உருவாக்கப்பட்ட கோவை ஒன்று உண்டு. ஏற்படக் கூடிய விளைவுகளது உறுதித்தன்மை தொடர்பாக தேவையான தொழில் சார் ஆலோசனைகள் பெறப்பட்ட பின்னர் நட்பங்கள் தொடர்பாக நியாய மதிப்பீட்டின் அடிப்படையில் மதிப்பீடு செய்த பின்னர் குறித்த சட்ட ரீதியான உரிமைகளின் நிதி நிலைப்பாட்டுக்கு ஏற்படக் கூடிய எதிர் தாக்கங்களுக்காக வாங்கி தமது கணக்குகளின் சீராக்கல்களை மேற்கொள்ளும். விளைவுகளின் நிச்சயமற்ற தன்மை காரணமாக நிதிக் கூற்றுகளுக்கு எவ்வித சீராக்கங்களையும் மேற்கொள்ளாது. வருட இறுதியில் வாங்கிக்கு எதிராக உள்ள இது வரையிலும் தீர்க்கப்படாத வழக்குகள் தொடர்பான விபரங்கள் வருமாறு.

டிசம்பர் 31இல் உள்ளவாறு

2016

2015

**தொழில் நியாயாதிக்க சபை/நீதி மன்றம்**

தொழிலாளர் நியாய சபை	6	9
தொழிலாளர் ஆணைக்குழு	1	0
கைத்தொழில் நீதிமன்றம்	2	0
நீதவான் நீதிமன்றம்	8	6
மாவட்ட நீதிமன்றம்	32	26
மேல் நீதிமன்றம்/சிவில் மேன்முறையீட்டு மேல் நீதிமன்றம்/மாகாண மேல் நீதிமன்றம்	5	8
மேன்முறையீட்டு நீதிமன்றம்	8	4
உயர் நீதிமன்றம்	3	1

**46. அறிக்கையிடும் திகதிக்கு பின்னரான நிகழ்வு** →**கணக்கீட்டு கொள்கை** .....

அறிக்கையிடும் திகதி மற்றும் நிதிக் கூற்றுகள் வெளியிடுவதற்காக அனுமதிக்கப்பட்ட திகதி என்பவற்றுக்கிடையில் நிகழுகின்ற சதகமான மற்றும் பாதகமான இரு வகையான நிகழ்வுகளும் அறிக்கையிடும் திகதிக்கு பிந்திய நிகழ்வுகளாகும்.

அவசியமான போது அறிக்கையிடும் திகதிக்கு பிந்திய அனைத்து நிகழ்வுகளும் கருத்தில் கொள்ளப்பட்டு LKAS 10 - “அறிக்கையிடும் காலத்திற்கு பிந்திய நிகழ்வுகள்” இற்கு அமைவாக நிதி கூற்றுகளில் பொருத்தமான சீராக்கங்கள்/வெளிப்படுத்தல்கள் மேற்கொள்ளப்பட்டுள்ளன.

நிதிக் கூற்றுகளில் பின்வருவனவை தவிர்ந்த சீராக்கல்கள் அல்லது வெளிப்படுத்தல்களை வேண்டுகின்ற அறிக்கையிடும் திகதியில் இருந்து தோன்றுகின்ற சூழ்நிலைகள் எதுவும் ஏற்பட்டிருக்கவில்லை.

**இலங்கை சேமிப்பு வாங்கியுடன் ஒன்றிணைதல்** →

2016ம் ஆண்டின் வரவுசெலவுத் திட்ட முன்மொழிவில் கௌரவ நிதி அமைச்சர், இலங்கை தேசிய சேமிப்பு வாங்கியுடன் தேசிய சேமிப்பு வாங்கி ஒன்றிணைக்கப்படவுள்ளது என்பதனை முன்மொழிந்தார். அத்துடன் அறிக்கையிடும் திகதியில் உள்ளவாறு வாங்கி இம்முன்மொழிவினை மதிப்பீடு செய்து வருகின்றது.

**47. ஒப்பீட்டு தொகைகள்** →

நடப்பு ஆண்டில் வகைப்படுத்தலை உறுதி செய்து மிகச் சிறந்த முறையில் தகவல்களை முன்வைக்கத் தேவையான இடங்களில் ஒப்பீட்டுத் தகவல்கள் மீள் வகைப்படுத்தப்பட்டுள்ளன.

**47.1 இலாப நட்டக் கூற்று** →

இவ் வாண்டின்போது மீள் வகைப்படுத்தல்கள் காணப்பட்டிருக்கவில்லை.

**47.2 நிதி நிலைக்கூற்று கூற்று** →

	வங்கி			தொகுதி		
	மீள் வகைப்படுத்தப்பட்டது. ரூ. '000	2015 இல் வெளிப்படுத்தப்பட்டவாறு ரூ. '000	சீராக்கல் ரூ. '000	மீள் வகைப்படுத்தப்பட்டது. ரூ. '000	2015 இல் வெளிப்படுத்தப்பட்டவாறு ரூ. '000	சீராக்கல் ரூ. '000
<b>பங்கு மூலதனம்</b>						
பிடித்துவைக்கப்பட்ட உழைப்பு (குறிப்பு 47.2.1 ஐப் பார்க்க)	-	-	-	1,285,911	-	1,285,911
ஏனைய ஒதுக்குகள் (குறிப்பு 47.2.1 ஐப் பார்க்க)	-	27,176,246	-	27,471,252	28,811,095	(1,339,843)
பொது ஒதுக்கு (குறிப்பு 38 ஐப் பார்க்க)	-	-	-	18,839,027	20,178,870	(1,339,843)
<b>பொறுப்புகள்</b>						
நடப்பு வரிப் பொறுப்புகள் (குறிப்பு 47.3 ஐப் பார்க்க)	-	-	-	99,409	45,478	53,931
<b>அவசர தேவையும் பொறுப்புகளும்</b>						
ரணைய கடமைப் பொறுப்புகள் - நேரடியற்ற கடன் வசதிகள் (குறிப்பு 47.2.2) பார்க்க	1,372	-	1,372	1,372	-	1,372
மூலதனக் கடமைப் பொறுப்பு (குறிப்பு 47.2.3)	126,498	20,150	106,348	126,498	20,150	106,348

**47.2.1** சிறந்த எடுத்துரைத்தலுக்காக 2016 ஆண்டிற்காக பிடித்துவைக்கப்பட்ட உழைப்பு வேறாக வெளிப்படுத்தப்பட்டுள்ளது.

**47.2.2** சிறந்த எடுத்துரைத்தலுக்காக கடமைப்பொறுப்பாக இனங்காணப்பட்ட நேரடியற்ற கடன் வசதிகள்.

**47.2.3** சிறந்த எடுத்துரைத்தலுக்காக அனுமதிக்கப்பட்டவாறான அத்துடன் ஒப்பத்தம் செய்யப்பட்ட மற்றும் அனுமதிக்கப்பட்ட ஆனால் ஒப்பந்தம் செய்யப்படாத வேறான மூலதன் கடமைப் பொறுப்புகளும் தொடர்புடைய கடமைப் பொறுப்புகளுக்காக இனங்காணப்பட்டவையும் (குறிப்பு 39).

## 47. ஒப்பீட்டு தொகைகள் (தொடர்ச்சி) →

### 47.3 துணைக் கம்பனியின் முன்னைய ஆண்டு சீராக்கல் →

சர்வதேச அறிக்கையிடும் நியமங்களுடன் இலங்கை கணக்கீட்டு நியமங்களின் ஒத்திசைவினைத் தொடர்ந்து கணக்கீட்டு முகாமைத்துவத்தில் உள்ள மாற்றங்கள் தொடர்பில் வரி நோக்கங்களுக்காக இலாப மதிப்பீட்டின் மீது உள்நாட்டு அரசிறைத் திணைக்களம் 2017.04.09 ஆம் திகதிய 1857/8 ஆம் இலக்க வர்த்தமானி அறிவித்தல் ஒன்றினை வெளியிட்டது.

2012/13 மற்றும் 2013/14 மதிப்பீட்டு ஆண்டுகளுக்காக மேற்குறித்த வர்த்தமானி அறிவித்தலுக்கமைவாக கம்பனி, அதன் வரிவிதிக்கத்தக்க இலாபத்தினை கணித்திருக்கவில்லை. எனவே, தொடர்புடைய ஆண்டுகளுக்காக கம்பனியின் வர்த்தக துறையின் தேறாத நியாயப் பெறுமதி ஈட்டத்தின் மீது ரூபா 53,931,487 கொண்ட செலுத்தப்படாத வருமான வரி தொகைக்காக உள்நாட்டு இறைவரித் திணைக்களம் மதிப்பீடொன்றினை வழங்கியது.

அதற்கமைய, 2012 மற்றும் 2013 ஆம் ஆண்டுகளுக்காக காணக்காய்வு செய்யப்பட்ட நிதிக் கூற்றுகளில் குறைத்துக் கூறப்பட்டிருந்ததுடன் வரிக்கு பிந்திய தேறிய இலாபமானது ரூபா 53,931,487 இனால் அதிகரித்துக் கூறப்பட்டிருந்தது. எனவே, செலுத்தப்படாத வருமான வரியானது கடந்தகால நிகழ்வுக்காக சீர்செய்யப்பட்டது.

	தொகுதி 2015 ரூ. '000
<b>நடப்பு வரிப் பொறுப்புகள்</b>	
2015.12.31 அன்று உள்ளவாறு	45,478
முன்னைய ஆண்டு சீராக்கல்	53,931
<b>2015.12.31 அன்று உள்ளவாறு மீள் குறிப்பிடப்பட்ட மீதிகள்</b>	<b>99,409</b>

## 48. நதியில் இடர் முகாமைத்துவம் →

### 48.1 இடர் முகாமைத்துவ சட்டகம் →

தேசிய சேமிப்பு வங்கியின் ஒருங்கிணைக்கப்பட்ட இடர்முகாமைத்துவ சட்டகமானது பல்வேறு இடர்களை உள்ளடக்குகின்ற கொள்கைகள் மற்றும் நடைமுறைகள், அத்தகைய இடர்களை இனங்காண்பதற்கான பொறிமுறை மற்றும் இடர்களை முகாமை செய்வதற்கும் தணிப்பதற்கும் செயல்திறன்மிக்க நடவடிக்கைகள் ஆகியவற்றை உள்ளடக்குகின்றது.

வங்கியின் இடர் முகாமைத்துவச் சட்டகமானது பணிப்பாளர் சபையின் மேற்பார்வையுடன் ஆரம்பிக்கின்றது. அதன் இடர் முகாமைத்துவ பொறுப்புடையினை நிறைவேற்றுவதில் பணிப்பாளர் சபைக்கு உதவியளிப்பதற்கு அது சபை ஒருங்கிணைத்த இடர் முகாமைத்துவ குழுவினை தாபித்துள்ளது. இடர் முகாமைத்துவ பிரிவானது சபை ஒருங்கிணைந்த இடர் முகாமைத்துவ குழுவின் ஊடாக சபைக்கு சுயாதீனமாக அறிக்கையிடுகின்றது. வங்கியின் இடர்முகாமைத்துவத்தின் போதுமையினையும் செயல்திறனையும் உறுதிசெய்வதற்கு உன்னிப்பாக கவனம் செலுத்தி தொடர்புடைய வியாபார அலகுகளிடமிருந்தான அறிக்கைகளை இம் முகாமைத்துவ குழுக்கள் கிரமமாக மீளாய்வு செய்கின்றன.

பின்வரும் நிறைவேற்று முகாமைத்துவ உப-குழுக்கள், உன்னிப்பான கவனம் செலுத்தலுடன் ஒவ்வொரு இடர்முகாமைத்துவ விடயங்களுக்கும் இடர் முகாமைத்துவ ஒருங்கிணைப்பிற்கு பொறுப்புடையனவாகும்:

- நிறைவேற்று இடர் முகாமைத்துவ குழு
- சொத்து மாற்றும் பொறுப்பு முகாமைத்துவ குழு
- கடன் குழு
- முதலீட்டுக் குழு
- தகவல் தொடர்பாடல் செயற்படுத்தல் குழு
- மனிதவளக் குழு

**48. நதியில் இடர் முகாமைத்துவம் (தொடர்ச்சி) →****48.1 இடர் முகாமைத்துவ சட்டகம் (தொடர்ச்சி) →**

- தொழிற்பாட்டு செயலாற்றுகை மீளாய்வுக் குழு
- சந்தைப்படுத்தல் குழு
- முகாமைத்துக் குழு

உள்ளகக் கணக்காய்வுப் பிரிவானது கிரமமான மற்றும் தேவைக்கேற்ற இடர்முகாமைத்துவ கட்டுப்பாடுகள் மற்றும் நடைமுறைகளின் மீளாய்வுகளிலும் ஈடுபடுவதுடன் பெறுபேறுகள் சபைக் கணக்காய்வுக் குழுவுக்கு அறிக்கையிடப்படுகின்றன.

**48.2 கவனிக்கின்ற பரந்த இடர் வகைகள் →**

நதியில் சாதனங்களிலிருந்து ஏற்படும் பின்வரும் இடர்களுக்கு வங்கி ஆட்படுகின்றது.

- அ. கடன் இடர்
- ஆ. திரவத் தன்மை இடர்
- இ. சந்தை இடர்
  - (i) வெளிநாட்டு நாணய இடர்
  - (ii) பங்கு மூலதன இடர்
  - (iii) வட்டி விகித இடர்
- ஈ. தொழிற்பாட்டு இடர்

**(அ) கடன் இடர்**

வங்கிப் புத்தகங்களில் மற்றும் ஐந்தொகை மீது மற்றும் ஐந்தொகைக்கு அப்பால் ஆகிய இரண்டிலிருந்தும் முக்கியத்துவம் பெறக்கூடிய வங்கிக்கான அதன் நதியில் அல்லது ஒப்பந்தக் கட்டப்பாடுகளை நிறைவேற்றுவதற்கு கடன்படுநர் அல்லது எதிர்நர்பினர் ஒருவர் தவறுவதிலிருந்து தோன்றுகின்ற நடவடிக்கைகள் இடர் கடன் இடராகும். ஐந்தொகை மீதான கடன் இடரானது சில்லறைக் கடன்கள், நிறுவனக் கடன்கள், வங்கிகள் மற்றும் நிதி நிறுவனங்களுக்கான கடன்கள், அரசுக்கு உரித்தான தொழில் முயற்சிகளுக்கான கடன்கள் மற்றும் அரசாங்கத்திற்கான கடன்கள் போன்ற நிதியில் உற்பத்திகளின் உத்தேச பெறுமதியிலிருந்து பிரதானமாக தோன்றுகின்றது. ஐந்தொகையினைத் தாண்டிய கடன்கள், மீட்கப்படாத கடன் கட்டமைப் பொறுப்புகளில் இருந்து தோன்றுகின்றன.

**1. வங்கி கடன் இடருக்கு ஆட்படுதல்**

வங்கியின் மொத்த சொத்துகளில் 35.51% ஆக காணப்படுகின்ற மொத்த கடன் துறையானது இரண்டாவது பிரதான வியாபார தொழிற்பாடாகும். (மொத்த சொத்துகளின் 57.83 வீதம் இடர்கள் அற்ற பிணயங்களில் உள்ள முதலீடாகும்) எனவே, கடன் இடரின் பரிமாணமானது ஒப்பீட்டு ரீதியாக வங்கிக்கு நடு நிலைமையாகக் காணப்படுகின்றது. ஆயினும் வங்கியானது பிரதான இடர் வகை ஒன்றாக கடன் இடரை கருதுகின்றது.

வங்கியின் கடன் துறையானது இரண்டு பிரதான வகுதிகளிலிருந்து உருவாக்கப்பட்டுள்ளது. அதாவது கூட்டு நிறுவனங்கள் அத்துடன் சில்லறை கடன் பெறுவோர், அரசாங்கம் மற்றும் அரசாங்க நிறுவனங்கள் போன்ற “வங்கிகளுக்கு கடன் வழங்குதல்” “எனைய வாடிக்கையாளர்களுக்கு கடன் வழங்குதல்.

**கடன் இடருக்கான தேறிய வெளிப்பாடு**

நதியில் சொத்துகளின் வகுப்பு ரீதியாக கடன் இடருக்கான அதிகூடிய வெளிப்பாட்டினையும் தேறிய வெளிப்பாட்டினையும் (தேறிய வெளிப்படுத்தலை தீர்மானிப்பது பிடித்து வைக்கப்பட்ட ஏதேனும் பிணைய உறுதியின் நியாயப் பெறுமதி, இடர் இல்லாத முதலீடுகளின் பெறுமதி மற்றும் அரசாங்க உத்தரவாதங்கள் கழிக்கப்பட்டிருந்தன) பின்வரும் அட்டவணை காண்பிக்கின்றது.

**48. நதியியல் இடர் முகாமைத்துவம் (தொடர்ச்சி) →****48.2 சபை கவனிக்கின்ற பரந்த இடர் வகைகள் (தொடர்ச்சி) →**

டிசம்பர் 31இல் உள்ளவாறு	2016		2015	
	கடன் இடருக்கு அதிகூடிய வெளிப்பாடு ரூ. '000	தேறிய வெளிப்பாடு ரூ. '000	கடன் இடருக்கு அதிகூடிய வெளிப்பாடு ரூ. '000	தேறிய வெளிப்பாடு ரூ. '000
<b>வங்கி</b>				
காசும் காசுக்கு சமமானவையும்	4,619,699	3,938,171	3,240,253	2,640,068
மத்திய வங்கியுடனான மீதிகள்	-	-	-	-
வங்கிகளுடனான இருப்புகள்	19,013,572	19,013,572	12,626,509	12,626,509
பெறுதி நிதியியல் சாதனங்கள்	2,728,445	2,728,445	3,735,284	3,735,284
ஏனைய நிதியியல் சொத்துகள் - வர்த்தகத்திற்காக வைக்கப்பட்டவை	20,290,588	3,095,911	13,542,721	3,672,131
இலாபம் அல்லது நட்டம் ஊடாக நியாயப் பெறுமதியில் நியமிக்கப்பட்ட நிதியியல் சொத்துகள்	-	-	-	-
வங்கிகளுக்கான கடன்களும் வருமதிகளும்	31,834,072	29,429,326	23,717,823	22,438,855
ஏனைய வாடிக்கையாளர்களுக்கான கடன்களும் வருமதிகளும்	291,976,942	86,307,208	248,032,842	55,995,525
நிதியியல் சொத்துகள் - விற்பனைக்கானவை	6,227,764	4,123,732	4,385,767	4,385,767
நிதியியல் சொத்துகள் - முதிர்வுக்காக வைக்கப்பட்டவை	505,824,398	-	515,302,705	-
<b>கூட்டு மொத்தம்</b>	<b>882,515,480</b>	<b>148,636,365</b>	<b>824,583,904</b>	<b>105,494,139</b>

டிசம்பர் 31இல் உள்ளவாறு	2016		2015	
	கடன் இடருக்கு அதிகூடிய வெளிப்பாடு ரூ. '000	தேறிய வெளிப்பாடு ரூ. '000	கடன் இடருக்கு அதிகூடிய வெளிப்பாடு ரூ. '000	தேறிய வெளிப்பாடு ரூ. '000
<b>தொகுதி</b>				
காசும் காசுக்கு சமமானவையும்	4,627,629	3,936,092	3,247,469	2,647,274
மத்திய வங்கியுடனான மீதிகள்	477	477	729	729
வங்கிகளுடனான இருப்புகள்	19,013,572	19,013,572	12,626,509	12,626,509
பெறுதி நிதியியல் சாதனங்கள்	2,728,445	2,728,445	3,735,284	3,735,284
ஏனைய நிதியியல் சொத்துகள் - வர்த்தகத்திற்காக வைக்கப்பட்டவை	27,303,207	3,095,911	17,804,872	3,672,131
இலாபம் அல்லது நட்டம் ஊடாக நியாயப் பெறுமதியில் நியமிக்கப்பட்ட நிதியியல் சொத்துகள்	-	-	-	-
வங்கிகளுக்கான கடன்களும் வருமதிகளும்	31,834,072	29,429,326	23,735,825	22,438,855
ஏனைய வாடிக்கையாளர்களுக்கான கடன்களும் வருமதிகளும்	291,178,121	86,307,208	248,037,737	55,995,525
நிதியியல் சொத்துகள் - விற்பனைக்கானவை	8,122,516	4,324,572	6,407,037	4,572,828
நிதியியல் சொத்துகள் - முதிர்வுக்காக வைக்கப்பட்டவை	507,624,954	-	517,514,189	-
<b>கூட்டு மொத்தம்</b>	<b>892,432,992</b>	<b>148,835,603</b>	<b>833,109,651</b>	<b>105,689,135</b>

**48. நதியில் இடர் முகாமைத்துவம் (தொடர்ச்சி) →****48.2 சபை கவனிக்கின்ற பரந்த இடர் வகைகள் (தொடர்ச்சி) →****ii. கடன்துறை முகாமைத்துவம்****பிணைய உறுதிகள் மற்றும் ஏனைய கடன் மேம்படுத்தல்**

வேண்டப்படும் பிணைய உறுதிகளின் தொகையும் வகையும் எதிர் தரப்பினரின் கடன் இடர் மதிப்பீடு ஒன்றினை சார்ந்திருக்கும். ஒவ்வொரு பிணைய உறுதி வகையினதும் அணுகு வழி மற்றும் பெறுமதி என்பவற்றை உள்ளடக்கிய வழிகாட்டல்கள் செயற்பாட்டில் உள்ளன.

பெறப்படும் பிணைய உறுதிகளின் பிரதான வகைகள் பின்வருமாறு:

அ. நிறுவனக் கடன் கொடுத்தலுக்காக - அசையாத மற்றும் அசைகின்ற நிலையான சொத்துகள் ஈடு பொருட்பதிவேடு, நிறுவனம் மற்றும் தனிப்பட்ட உத்தரவாதங்கள்

ஆ. சில்லறைக் கடன் கொடுத்தலுக்காக - வதிவிட ஆதனங்கள் ஈடு, தங்க வைப்புகள், தனிப்பட்ட உத்தரவாதங்கள், வாகனங்கள்

**உற்பத்தி மற்றும் துறைவாரியாக கடன் இடர் செறிவு**

வங்கியானது கடன் இடரின் செறிவினை உற்பத்தி ரீதியாகவும் துறைகள் ரீதியாகவும் கண்காணிக்கின்றது. வங்கித் துறையின் இடர் செறிவு பற்றிய பகுப்பாய்வு (ஏனைய வாடிக்கையாளர்களுக்கான கடன்களும் வருமதிகளும்) கீழே தரப்பட்டுள்ளது.

**உற்பத்தி ரீதியிலான திரட்சி**

	வங்கி		தொகுதி	
	2016 ரூ. '000	2015 ரூ. '000	2016 ரூ. '000	2015 ரூ. '000
டிசம்பர் 31இல் உள்ளவாறு				
<b>ஏனைய வாடிக்கையாளர்களுக்கான கடன்களும் முற்பணங்களும்</b>				
அடகு பிடித்தல்	20,852,188	29,869,149	20,852,188	29,869,149
ஊழியர் கடன்கள்	4,090,448	3,389,283	4,090,448	3,389,283
தவணைக் கட்டணம்				
குறுங்காலம்	-	1,145,000	-	1,145,000
நீண்ட காலம்	257,549,045	209,789,004	257,549,045	209,789,004
மீள் விற்பனை உடன்படிக்கைகளின் கீழ் கொள்வனவு செய்யப்பட்ட பிணையங்கள்	2,496,838	-	1,698,017	4,895
ஏனையவை				
பிணை வழங்கல்/நம்பிக்கைப் பொறுப்புச் சான்றிதழ்கள்	2,695,185	2,413,639	2,695,185	2,413,639
இலங்கை அரசின் பிணையங்கள்	2,075,000	2,075,000	2,075,000	2,075,000
ஏனையவை	3,950,010	2,443,976	3,950,010	2,443,976
<b>கூட்டு மொத்தம்</b>	<b>293,708,714</b>	<b>251,125,051</b>	<b>292,909,893</b>	<b>251,129,946</b>



**48. நதியில் இடர் முகாமைத்துவம் (தொடர்ச்சி) →****48.2 சபை கவனிக்கின்ற பரந்த இடர் வகைகள் (தொடர்ச்சி) →****துறை ரீதியான திரட்சி**

	வங்கி		தொகுதி	
	2016 ரூ. '000	2015 ரூ. '000	2016 ரூ. '000	2015 ரூ. '000
டிசம்பர் 31இல் உள்ளவாறு				
<b>ஏனைய வாடிக்கையாளர்களுக்கான கடன்களும் வருமதிகளும்</b>				
விவசாயம் மற்றும் மீன்பிடி	10,869,217	13,742,026	10,869,217	13,742,026
தயாரித்தல்	505,113	75,726	505,113	75,726
சுற்றுலா	81,090	98,828	81,090	98,828
போக்குவரத்து	983,022	971,097	983,022	971,097
கட்டுமானம்/வீடமைப்பு	65,006,143	61,277,060	65,006,143	61,277,060
வர்த்தகர்கள்	1,237,814	-	1,237,814	-
நிதி மற்றும் வியாபாரச் சேவைகள்	6,899,422	5,981,910	6,899,422	5,981,910
உட்கட்டமைப்பு				
வீதி அபிவிருத்தியும் ஏனையவையும்	60,412,604	59,942,018	60,412,604	59,942,018
சக்தி மற்றும் வலு	10,254,573	11,864,587	10,254,573	11,864,587
ஏனைய சேவைகள்				
கல்வி	23,701,503	19,100,178	23,701,503	19,100,178
ஏனைய வாடிக்கையாளர்கள்				
அரசாங்கம்	2,075,000	2,075,000	2,075,000	2,075,000
தனிப்பட்டவை/அடகு/ஏனையவை	111,683,213	75,996,621	110,884,392	76,001,517
கூட்டு மொத்தம்	293,708,714	251,125,051	292,909,893	251,129,946

**நதியில் சொத்துகளின் வகுப்புகள் ரீதியாக கடன் தரம்**

2016 டிசம்பர் 31இல் உள்ளவாறு	கடந்தகால நிலுவையோ அன்றி பெறுமதி குறைக்கப்- பட்டவையோ அல்ல ரூ. '000	கடந்தகால நிலுவை ஆனால் குறைக்கப்- டாதவை ரூ. '000	தனிப்பட்ட ரீதியாக குறைக்கப்- ட்டவை ரூ. '000	மொத்தம் ரூ. '000
<b>சொத்துகள்</b>				
காசும் காசுக்கு சமமானவையும்	4,619,699	-	-	4,619,699
வங்கிகளுடனான இருப்புகள்	19,013,572	-	-	19,013,572
பெறுதி நிதியியல் சாதனங்கள்	2,728,445	-	-	2,728,445
ஏனைய நிதியியல் சொத்துகள் - வர்த்தகத்திற்காக வைக்கப்பட்டவை	20,290,588	-	-	20,290,588
வங்கிகளுக்கான கடன்களும் வருமதிகளும்	31,834,072	-	-	31,834,072
ஏனைய வாடிக்கையாளர்களுக்கான கடன்களும் வருமதிகளும் (மொத்தம்)*	268,252,090	25,456,624	-	293,708,714
நிதியில் முதலீடுகள் - விற்பனைக்கானவை	6,227,764	-	-	6,227,764
நிதியில் முதலீடுகள் - முதிர்வுக்காக வைக்கப்பட்டவை	505,824,398	-	-	505,824,398
	858,790,628	25,456,624	-	884,247,252

\* பெறுமதி குறைந்தவுக்கான கூட்டாக மதிப்பிடப்பட்டது

**48. நதியில் இடர் முகாமைத்துவம் (தொடர்ச்சி) →****48.2 சபை கவனிக்கின்ற பரந்த இடர் வகைகள் (தொடர்ச்சி) →**

கடந்தகால நிலுவைகளின் வயதுப் பகுப்பாய்வு (அதாவது 1 நாளினதும் மேற்பட்டவையினதும் நிலுவையில் உள்ள வசதிகள்) ஆனால் நிதிச் சொத்துகளின் வகுப்பு மூலம் பெறுமதி குறைக்கப்படாத கடன்கள்

2016 டிசம்பர் 31இல் உள்ளவாறு	கடந்தகால நிலுவையோ ஆனால் பெறுமதி குறைக்கப்படாதவை				
	1-30 நாட்கள் ரூ. '000	31-60 நாட்கள் ரூ. '000	61-89 நாட்கள் ரூ. '000	90 நாட்களுக்கு மேற்பட்டவை ரூ. '000	மொத்தம் ரூ. '000
ஏனைய வாடிக்கையாளர்களுக்கான கடன்களும் வருமதிகளும் (மொத்தம்)	15,572,198	4,029,783	466,969	5,387,675	25,456,624
	61%	16%	2%	21%	100%

**நதியில் சொத்துகளின் வகுப்புகள் ரீதியாக கடன் தரம்**

2015 டிசம்பர் 31இல் உள்ளவாறு	கடந்தகால நிலுவையோ அன்றி பெறுமதி குறைக்கப்- பட்டவையோ அல்ல ரூ. '000	கடந்தகால நிலுவை ஆனால் பெறுமதி குறைக்கப்பட்டவை ரூ. '000	தனிப்பட்ட ரீதியாக பெறுமதி குறைக்கப்பட்டவை ரூ. '000	மொத்தம் ரூ. '000
<b>சொத்துகள்</b>				
காசும் காசுக்கு சமமானவையும்	3,240,253	-	-	3,240,253
வங்கிகளுடனான இருப்புகள்	12,626,509	-	-	12,626,509
பெறுமதி நதியில் சாதனங்கள்	3,735,284	-	-	3,735,284
ஏனைய நதியில் சொத்துகள் - வர்த்தகத்திற்காக வைக்கப்பட்டவை	13,542,721	-	-	13,542,721
வங்கிகளுக்கான கடன்களும் வருமதிகளும்	23,717,823	-	-	23,717,823
ஏனைய வாடிக்கையாளர்களுக்கான கடன்களும் வருமதிகளும் (மொத்தம்)*	219,393,882	31,731,169	-	251,125,051
நதியில் முதலீடுகள் - விற்பனைக்கானவை	4,385,767	-	-	4,385,767
நதியில் முதலீடுகள் - முதிர்வுக்காக வைக்கப்பட்டவை	515,302,705	-	-	515,302,705
	795,944,944	31,731,169	-	827,676,113

\*பெறுமதி குறைத்தலுக்கான கூட்டாக மதிப்பிடப்பட்டது.

கடந்தகால நிலுவைகளின் வயதுப் பகுப்பாய்வு (அதாவது 1 நாளினதும் மேற்பட்டவையினதும் நிலுவையில் உள்ள வசதிகள்) ஆனால் நிதிச் சொத்துகளின் வகுப்பு மூலம் பெறுமதி குறைக்கப்படாத கடன்கள்.

2015 டிசம்பர் 31இல் உள்ளவாறு	கடந்தகால நிலுவை ஆனால் பெறுமதி குறைக்கப்படாதவை				
	1 - 30 நாட்கள் ரூ. '000	31 - 60 நாட்கள் ரூ. '000	61 - 89 நாட்கள் ரூ. '000	90 நாட்களுக்கு மேற்பட்டவை ரூ. '000	மொத்தம் ரூ. '000
ஏனைய வாடிக்கையாளர்களுக்கான கடன்களும் வருமதிகளும் (மொத்தம்)	15,055,183	4,941,625	568,196	11,166,165	31,731,169
	47%	16%	2%	35%	100%

**48. நீதியியல் இடர் முகாமைத்துவம் (தொடர்ச்சி) →****48.2 சபை கவனிக்கின்ற பரந்த இடர் வகைகள் (தொடர்ச்சி) →****(ஆ) திரவத் தன்மை இடர்**

திரவத் தன்மை இடர் என்பது முக்கிய இழப்புகள் ஏற்படாது ஐந்தொகை மீதும் ஐந்தொகைக்கப்பாலும் அவை நிலுவையாக வருகின்ற ஒப்பந்த மற்றும் அவசர தேவை நிதியியல் கடப்பாடுகளை நிறைவேற்றுவதற்கான வங்கியின் இயலாமையாகும்.

**திரவச் சொத்துகள் பற்றிய அவதானிப்பு**

வங்கியின் ஒழுங்கமைப்புத் தேவைப்படுத்தலானது அசர பிணையங்களில் தனது வைப்புகளின் 60% ஐ முதலீடு செய்ய வேண்டுமென்பதாகும். வங்கி ஆகக் கூடிய நியதிச் சட்ட திரவச் சொத்து விகிதத்தைப் பேணுவதற்கு வலியுறுத்துகின்றது. தற்போது, வங்கியானது தனது திரவத் தன்மை விகிதத்தை 72.6% இல் பேணுகிறது. இது நியதிச் சட்ட தேவைப்பாடான 20% ஐ விட உயர்வானதாகும். அரசு பிணையங்களிலான முதலீடு, வங்கியின் மொத்த திரவச் சொத்துகளிலிருந்து 93% ஐப் பிரதிநிதித்துவப் படுத்துகின்றது.

	வங்கி		தொகுதி	
	2016 ரூ. '000	2015 ரூ. '000	2016 ரூ. '000	2015 ரூ. '000
டிசம்பர் 31இல் உள்ளவாறு				
திரவத்தன்மை சொத்து விகிதாசாரம்				
ஆண்டின் இறுதி	72.6	81.1	72.6	81.1
ஜூன் 30 இல்	75.2	84.8	75.2	84.8
ஆண்டின் தொடக்கம்	81.1	91.5	81.1	91.5
வைப்புக்களுக்கான மொத்தக் கடன்களும் வருமதிகளும்	49.5	46.1	49.4	46.1
மொத்தச் சொத்துகளுக்கான தேறிய கடன்கள்	35.5	32.1	35.0	31.8

**(இ) சந்தை இடர்**

வங்கிக்கான சந்தை இடர் சந்தை விலைகளிலான அசைவுகளிலிருந்தே ஏற்படுகின்றது. குறிப்பாக, வட்டி வீதங்கள், வெளிநாட்டு நாணய வீதங்கள், மற்றும் பங்கு மூலதன விலைகள் ஆகியவற்றிலேற்படும் மாற்றங்களினாலேயே ஏற்படுகின்றது. சந்தை இடரானது கடன் மற்றும் சந்தை திரவத் தன்மை இடர் போன்ற பல்வேறு வகைகளிலான நிதியியல் இடர்களினால் பரவலாக்கப்படுகின்றது. ஐந்தொகையிலும் ஐந்தொகைக்கு வெளியிலும் ஏற்படும் நடவடிக்கைகளினால் ஏற்படும்.

**தேசிய சேமிப்பு வங்கிக்கான சந்தை இடர் முலங்கள்**

தேசிய சேமிப்பு வங்கிக்கான சந்தை இடர் வெளிப்படுத்தல் பின்வரும் முலங்களிலிருந்து ஏற்படும்.:

- திறைசேரி பிணையங்கள் துறை (அரசு பிணையங்கள் மற்றும் ஏனைய அனுமதிக்கப்பட்ட நிலையான வருமான பிணையங்கள்)
- ரெப்போ மற்றும் மீள் ரெப்போ கொடுக்கல் வாங்கல்கள்
- நேரடி வெளிநாட்டு நாணய கட்டுப்பாடுகள் மற்றும் கடன் வழங்கல்கள்
- வெளிநாட்டு செலாவணி வைப்புகள்
- பெறுதிகள்
- சொத்துக்கள் - பொறுப்புக்கள் பொருத்தமின்மை விகித உணர்வு

**(i) வெளிநாட்டு நாணயப் பரிமாற்று இடர்**

இரு நாணயங்களுக்கிடையிலான பரிமாற்று வீதத்தில் எதிர்பாராத மாற்றங்களின் வெளிப்பாடுகள் தோன்றுவதன் காரணமாக உருவாகும் நிதியியல் இடர், வெளிநாட்டு நாணய பரிமாற்று இடர், (வெளிநாட்டு நாணய மாற்று வீத இடர் அல்லது நாணய இடர் எனவும் அறியப்படும்) எனப்படும்.

**48. நதியில் இடர் முகாமைத்துவம் (தொடர்ச்சி) →****48.2 சபை கவனிக்கின்ற பரந்த இடர் வகைகள் (தொடர்ச்சி) →****(ii) பங்கு மூலதன இடர்**

பங்குச் சந்தை நிலவரங்களின் காரணமாக ஒருவர் பணத்தை இழக்கும் போது அவரின் முதலீடுகளில் ஏற்படும் பெறுமதிக் குறைவினால் ஏற்படும் இடர் பங்கு மூலதன இடர் எனப்படும்.

மொத்த சொத்துகளின் 0.8% ஐ பங்கு மூலதன முதலீடு பிரதிநிதித்துவம் செய்யும் அதேவேளையில், முன்னிலைப்படுத்தப்பட்டதும், முன்னிலைப்படுத்தப்படாததுமான பங்கு மூலதனங்களின் செய்யப்பட்ட முதலீடுகள் முறையே 0.79% மற்றும் 0.01% ஆகவும் இருந்தன. இதனால், இடருக்கு பாரிய வெளிப்படுத்தல் ஒன்று வங்கிக்கு இருக்கவில்லை. எனினும், பங்கு மூலதன முதலீடு மீதான இலாபத்தினை பங்குச் சந்தையின் பாதமான அசைவுகள் பாதித்தன. முன்னிலைப்படுத்தப்படாத கம்பனிகளின் முதலீடுகள் செய்யப்பட்டமைக்கு சந்தைகள் மற்றும் பொருளாதார அபிவிருத்தி மீதான கொள்கைத் தீர்மானங்கள் மற்றும் முலோபாயக் காரணங்கள் என்பனவே காரணமாகும்.

**(iii) வட்டி வீத இடர்**

பெறுகை வளை கோட்டின் வடிவில் அல்லது வேறு ஏதாகிலும் வட்டி வீத தொடர்புகளில் இரண்டு வீதங்களுக்குமிடையிலான பரவலாக்கத்தில் வட்டி வீதங்களின் மாற்ற முடியாத முழுமையான மட்டங்களில் முதலீட்டுப் பெறுமதியில் மாற்றத்தை ஏற்படுத்தும் இடர் வட்டி வீத இடர் எனப்படும். மொத்த ஐந்தொகை பொறுப்புக்களின் 72% த்தினை பிரதிநிதித்துவப்படுத்தும் வைப்புகள் வங்கியின் முக்கிய நிதி மூலமாக காணப்படுகின்றது. இதில் 27% சேமிப்பு வைப்புகளாகவும், 73% தவணை வைப்புகளாகவும் உள்ளன.

**2016 டிசம்பர் 31 இல் உள்ளவாறான வங்கியின் வட்டி வீத உணர்வு அறிக்கை பின்வருமாறு**

வங்கி	0-1 மாதம் ரூ.'000	0-3 மாதம் ரூ.'000	0-6 மாதம் ரூ.'000	0-12 மாதம் ரூ.'000
<b>வட்டி உடனான சொத்துக்கள்</b>	<b>39,406,492</b>	<b>67,316,653</b>	<b>150,571,506</b>	<b>209,818,308</b>
வங்கி நிலுவைகளும் இருப்புக்களும்	6,078,068	7,918,434	11,247,714	21,224,972
வர்த்தகத்திற்காக வைக்கப்பட்ட ஏனைய நிதியியல் சொத்துக்கள்	139,446	799,686	1,246,754	2,332,650
வங்கிக்கான கடன்களும் வருமதிகளும்	2,839,753	3,122,269	4,344,333	12,389,001
ஏனைய வாடிக்கையாளர்களுக்கான கடன்களும் வருமதிகளும்	11,439,739	17,663,032	26,793,434	54,413,298
விற்பனைக்கு கிடைக்கத்தக்க நிதியியல் முதலீடு	22,800	70,422	82,383	82,383
முதிர்ச்சிக்காக வைக்கப்பட்டுள்ள நிதியியல் முதலீடு	18,886,686	37,742,810	106,856,888	119,376,004
<b>வட்டி உடனான பொறுப்புகள்</b>	<b>153,559,463</b>	<b>401,743,980</b>	<b>524,858,634</b>	<b>689,298,959</b>
வங்கிகளுக்கு கொடுக்க வேண்டியவை	115,391	115,391	115,391	115,391
ஏனைய வாடிக்கையாளர்களுக்குக் கொடுக்க வேண்டியவை	121,412,238	359,588,812	469,593,750	631,721,042
ஏனைய கடன்பாடுகள்	32,031,834	42,039,777	55,143,082	57,456,115
துணையளிக்கப்பட்ட பொறுப்புகள்	-	-	6,411	6,411
தேறிய வீத உணர்வுச் சொத்துக்கள் (பொறுப்புக்கள்)	(114,152,971)	(334,427,327)	(374,287,128)	(479,480,651)
வட்டி வீத உணர்வு விகிதம் (%)	26	17	29	30

**48. நதியில் இடர் முகாமைத்துவம் (தொடர்ச்சி) →****48.2 சபை கவனிக்கின்ற பரந்த இடர் வகைகள் (தொடர்ச்சி) →**

2016 டிசம்பர் 31 இல் உள்ளவாறான தொகுதியின் வட்டி வீத உணர்வு அறிக்கை பின்வருமாறு:

தொகுதி	0-1 மாதம் ரூ. '000	0-3 மாதம் ரூ. '000	0-6 மாதம் ரூ. '000	0-12 மாதம் ரூ. '000
<b>வட்டி உடனான சொத்துக்கள்</b>	<b>39,723,960</b>	<b>68,269,053</b>	<b>152,100,000</b>	<b>211,712,532</b>
வங்கி நிலுவைகளும் இருப்புக்களும்	6,078,068	7,918,434	11,247,714	21,224,972
வர்த்தகத்திற்காக வைக்கப்பட்ட ஏனைய நதியில் சொத்துக்கள்	368,617	1,487,197	2,397,580	4,410,106
வங்கிக்கான கடன்களும் வருமதிகளும்	2,839,753	3,122,269	4,344,333	12,389,001
ஏனைய வாடிக்கையாளர்களுக்கான கடன்களும் வருமதிகளும்	11,441,800	17,669,214	26,801,409	53,614,477
விற்பனைக்கு கிடைக்கத்தக்க நதியில் முதலீடு	50,194	152,604	156,591	164,565
முதிர்ச்சிக்காக வைக்கப்பட்டுள்ள நதியில் முதலீடு	18,945,528	37,919,335	107,152,373	119,909,411
<b>வட்டி உடனான பொறுப்புகள்</b>	<b>155,713,763</b>	<b>407,396,496</b>	<b>531,404,579</b>	<b>697,631,758</b>
வங்கிகளுக்கு கொடுக்க வேண்டியவை	1,299,946	2,858,673	2,858,673	2,858,673
ஏனைய வாடிக்கையாளர்களுக்குக் கொடுக்க வேண்டியவை	121,412,238	359,588,812	469,593,750	631,721,042
ஏனைய கடன்பாடுகள்	33,001,579	44,949,011	58,945,745	63,045,632
துணையளிக்கப்பட்ட பொறுப்புகள்	-	-	6,411	6,411
தேறிய வீத உணர்வுச் சொத்துக்கள் (பொறுப்புக்கள்)	(115,989,803)	(339,127,443)	(379,304,579)	(485,919,226)
வட்டி வீத உணர்வு விகிதம் (%)	26	17	29	30

2015 டிசம்பர் 31 இல் உள்ளவாறான வங்கியின் வட்டி வீத உணர்வு அறிக்கை பின்வருமாறு:

வங்கி	0-1 மாதம் ரூ. '000	0-3 மாதம் ரூ. '000	0-6 மாதம் ரூ. '000	0-12 மாதம் ரூ. '000
<b>வட்டி உடனான சொத்துக்கள்</b>	<b>21,430,930</b>	<b>54,777,903</b>	<b>122,976,548</b>	<b>206,497,189</b>
வங்கி நிலுவைகளும் இருப்புக்களும்	1,453,118	7,088,892	9,586,797	13,494,086
வர்த்தகத்திற்காக வைக்கப்பட்ட ஏனைய நதியில் சொத்துக்கள்	126,442	210,540	361,043	492,918
வங்கிக்கான கடன்களும் வருமதிகளும்	1,340,425	4,528,503	5,230,800	6,743,873
ஏனைய வாடிக்கையாளர்களுக்கான கடன்களும் வருமதிகளும்	5,851,927	11,435,093	21,825,612	52,187,542
முதிர்ச்சிக்காக வைக்கப்பட்டுள்ள நதியில் முதலீடு	12,659,018	31,514,875	85,972,296	133,578,770
<b>வட்டி உடனான பொறுப்புகள்</b>	<b>140,077,193</b>	<b>371,951,502</b>	<b>494,050,390</b>	<b>644,767,201</b>
வங்கிகளுக்கு கொடுக்க வேண்டியவை	75,093	75,093	75,093	75,093
ஏனைய வாடிக்கையாளர்களுக்குக் கொடுக்க வேண்டியவை	115,670,695	329,215,221	431,108,304	581,630,752
ஏனைய கடன்பாடுகள்	24,331,405	42,661,188	62,866,993	63,061,356
தேறிய வீத உணர்வுச் சொத்துக்கள் (பொறுப்புக்கள்)	(118,646,263)	(317,173,599)	(371,073,842)	(438,270,012)
வட்டி வீத உணர்வு விகிதம் (%)	15	15	25	32

**48. நதியில் இடர் முகாமைத்துவம் (தொடர்ச்சி) →****48.2 சபை கவனிக்கின்ற பரந்த இடர் வகைகள் (தொடர்ச்சி) →**

2015 டிசம்பர் 31 இல் உள்ளவாறான தொகுதியின் வட்டி வீத உணர்வு அறிக்கை பின்வருமாறு:

தொகுதி	0-1 மாதம் ரூ.'000	0-3 மாதம் ரூ.'000	0-6 மாதம் ரூ.'000	0-12 மாதம் ரூ.'000
<b>வட்டியுடனான சொத்துக்கள்</b>	21,564,527	55,178,694	124,467,638	210,168,880
வங்கி நிலுவைகளும் இருப்புக்களும்	1,453,118	7,088,893	9,586,797	13,494,086
வர்த்தகத்திற்காக வைக்கப்பட்ட ஏனைய நிதியியல் சொத்துக்கள்	225,576	507,944	1,268,312	2,619,917
வங்கிக்கான கடன்களும் வறுமதிகளும்	1,346,426	4,546,505	5,248,802	6,761,875
ஏனைய வாடிக்கையாளர்களுக்கான கடன்களும் வருமதிகளும்	5,853,282	11,439,157	21,829,953	52,192,437
விற்பனைக்கு கிடைக்கத்தக்க நிதியியல் முதலீடு	27,107	81,320	81,320	81,320
முதிர்ச்சிக்காக வைக்கப்பட்டுள்ள நிதியியல் முதலீடு	12,659,018	31,514,875	86,452,454	135,019,245
<b>வட்டி உடனான பொறுப்புகள்</b>	141,092,213	374,996,562	498,318,046	651,480,046
வங்கிகளுக்கு கொடுக்க வேண்டியவை	86,794	110,196	110,196	110,196
ஏனைய வாடிக்கையாளர்களுக்குக் கொடுக்க வேண்டியவை	115,670,695	329,215,221	431,108,304	581,630,752
ஏனைய கடன்பாடுகள்	25,334,724	45,671,145	67,099,546	69,739,098
தேறிய வீத உணர்வுச் சொத்துக்கள் (பொறுப்புக்கள்)	(119,527,686)	(319,817,868)	(373,850,408)	(441,311,166)
வட்டி வீத உணர்வு விகிதம் (%)	15	15	25	32

**(ஈ) தொழிற்பாட்டு இடர்**

வங்கி மேற்பார்வைக்கான பாசல் குழு “போதுமையற்ற அல்லது தோல்வியடைந்த உள்ளகச் செயன்முறைகளின் விளைவாக உருவான நட்ட இடர் மக்கள் மற்றும் அமைப்பு முறைகள் அல்லது வெளியக நிகழ்வுகள் என்பவற்றில் இருந்து தோன்றுகின்றவை செயற்பாட்டு இடர் என்பதாகிறது” வரையறை செய்கின்றது. இந்த வரையறை, சட்ட இடரை தொழிற்பாட்டு இடராக உள்ளடக்குகின்றது.

**செயற்பாட்டு இடர் முகாமைத்துவ சட்டகம்**

மிகவும் வினைத்திறன்மிக்க, வெளிப்படையான, இலாபகரமான, மற்றும் நிலைத்திருக்கத்தக்க வியாபாரத் தொழிற்பாடுகளை எய்துவதற்கு வங்கியானது ஆக்கபூர்வான தொழிற்பாட்டு இடர் முகாமைத்துவத்துவ சட்டகமொன்றினை கொண்டுள்ளது. இது, சிறப்பாக கட்டமைக்கப்பட்ட ஆளகை, கொள்கைச் சட்டகம், மற்றும் இடர்முகாமைத்துவச் செயன்முறைகளை உள்ளடக்குகின்றது. இடர்முகாமைத்துவப் பிரிவின் தொழிற்பாட்டு இடர் முகாமைத்துவ அலகினால் வங்கியின் தொழிற்பாட்டு இடர்நிறைவேற்று ஒருங்கிணைந்த இடர் முகாமைத்துவ குழு, சபை நியமித்த ஒருங்கிணைக்கப்பட்ட முகாமைத்துவக் குழு மற்றும் சபை ஆகியவற்றுக்கு அறிக்கையிடப்படுகின்றது.

## 49. முதிர்வுப் பகுப்பாய்வு →

வங்கி	03 மாதங்கள் வரை ரூ. '000	03-12 மாதங்கள் வரை ரூ. '000	1-3 ஆண்டுகள் ரூ. '000	3-5 ஆண்டுகள் ரூ. '000	5ஆண்டுகள் மேல் ரூ. '000	31.12.2016 இல் மொத்தம் ரூ. '000	31.12.2015 இல் மொத்தம் ரூ. '000
<b>ஒப்பந்த அடிப்படையிலான முதிர்ச்சியடையும் சொத்துக்கள் (வட்டியுடனான சொத்து)</b>							
காகம் காசுக்கு சமமானவையும்	2,211,401	-	-	-	-	2,211,401	867,577
மத்திய வங்கிகளுடனான நிலுவைகள்	5,707,034	13,306,538	-	-	-	19,013,572	12,626,509
வங்கிகளில் இடப்பட்டவை	799,686	1,532,964	6,779,496	5,560,934	2,521,597	17,194,677	9,870,590
வர்த்தகத்திற்காக வைக்கப்பட்ட ஏனைய நிதியியல் சொத்துகள்	3,122,270	9,266,732	14,024,825	5,420,245	-	31,834,072	23,717,823
வங்கிகளுக்கான கடன்களும் வருமதிகளும்	17,663,032	36,750,266	94,349,615	48,286,917	94,927,111	291,976,942	248,032,842
ஏனைய வாடிக்கையாளர்களுக்கான கடன்களும் வருமதிகளும்	70,422	11,961	-	429,288	1,592,361	2,104,032	-
நிதியியல் முதலீடுகள் - முதிர்ச்சிக்காக வைக்கப்பட்டவை	37,742,810	81,633,194	186,192,378	55,220,114	145,035,902	505,824,398	515,302,705
	67,316,655	142,501,655	301,346,314	114,917,498	244,076,971	870,159,094	810,418,046
<b>ஏனைய சொத்துகள் (வட்டி இல்லாத சொத்து)</b>							
காகம் காசுக்கு சமமானவையும்	2,408,298	-	-	-	-	2,408,298	2,372,676
மத்திய வங்கிகளுடனான நிலுவைகள்	-	-	-	-	-	-	-
பெறுதி நிதியியல் சாதனங்கள்	628,000	1,050,223	1,050,222	-	-	2,728,445	3,735,284
வர்த்தகத்திற்காக வைக்கப்பட்ட ஏனைய நிதியியல் சொத்துகள்	773,978	2,321,933	-	-	-	3,095,911	3,672,131
விந்நனைக்கான நிதியியல் முதலீடுகள்	-	-	-	-	4,123,732	4,123,732	4,385,767
துணை நிறுவனங்களில் முதலீடுகள்	-	-	-	-	150,000	150,000	150,000
ஆதனம், பொறித்தொகுதி மற்றும் உபகரணம்	-	-	-	-	7,119,651	7,119,651	6,967,070
அருவச் சொத்துக்கள்	-	-	-	-	157,271	157,271	57,857
பிற்போடப்பட்ட வரிச் சொத்துக்கள்	-	-	-	-	-	-	-
ஏனைய சொத்துகள்	2,406,804	7,484,821	5,622,895	2,374,865	3,872,055	21,761,440	16,320,181
	6,217,080	10,856,977	6,673,117	2,374,865	15,422,709	41,544,748	37,660,965
<b>மொத்த சொத்து</b>	73,533,735	153,358,632	308,019,431	117,292,363	259,499,680	911,703,842	848,079,011
<b>ஒப்பந்த அடிப்படையிலான முதிர்ச்சியடையும் பொறுப்புக்கள் (வட்டியுடனான பொறுப்பு)</b>							
வங்கிகளுக்குக் கொடுக்க வேண்டியவை	115,391	-	-	-	-	115,391	75,093
ஏனைய வாடிக்கையாளர்களுக்கு கொடுக்க வேண்டியவை	359,588,812	272,132,231	22,073,039	3,486,233	-	657,280,315	595,775,709
ஏனைய கடன்பாடுகள்	42,039,777	15,416,338	149,583,794	-	-	207,039,909	207,025,525
துணையளிக்கப்பட்ட பொறுப்புகள்	-	6,411	-	6,000,000	-	6,006,411	-
	401,743,980	287,554,980	171,656,833	9,486,233	-	870,442,026	802,876,327
<b>ஏனைய பொறுப்புக்கள் (வட்டி இல்லாத பொறுப்பு)</b>							
தற்போதுள்ள வரிப் பொறுப்புக்கள்	-	-	-	-	-	-	-
ஒத்தி வைக்கப்பட்டுள்ள வரிப் பொறுப்புக்கள்	-	-	-	-	416,180	416,180	504,423
ஏனைய பொறுப்புக்கள்	1,254,101	2,093,979	1,336,922	1,330,546	2,584,509	8,600,056	12,274,434
அரசு மூலதனம். சாட்டப்பட்ட பொறுப்புக்கள்	-	-	-	-	6,200,000	6,200,000	3,200,000
நியதிச் சட்ட ஒதுக்கு நிதி	-	-	-	-	2,522,467	2,522,467	2,047,581
ஏனைய ஒதுக்குகள்	-	-	-	-	21,143,806	21,143,806	27,176,246
பிடித்துவைக்கப்பட்ட உழைப்பு	-	-	-	-	2,379,307	2,379,307	-
	1,254,101	2,093,979	1,336,922	1,330,546	35,246,269	41,261,816	45,202,684
<b>மொத்த பொறுப்புக்கள்</b>	402,998,081	289,648,959	172,993,755	10,816,779	35,246,269	911,703,842	848,079,011

## 49. முதிர்வுப் பகுப்பாய்வு (தொடர்ச்சி) →

தொகுதி	03 மாதங்கள் வரை ரூ. '000	03-12 மாதங்கள் வரை ரூ. '000	1-3 ஆண்டுகள் ரூ. '000	3-5 ஆண்டுகள் ரூ. '000	5ஆண்டுகள் மேல் ரூ. '000	31.12.2016 இல் மொத்தம் ரூ. '000	31.12.2015 இல் மொத்தம் ரூ. '000
<b>ஒப்பந்த அடிப்படையிலான முதிர்ச்சியடையும் சொத்துக்கள் (வட்டியுடனான சொத்து)</b>							
காகம் காகக்கு சமமானவையும்	2,211,401	-	-	-	-	2,211,401	867,577
வங்கிகளுடனான நிலுவைகள்	5,707,034	13,306,538	-	-	-	19,013,572	12,626,509
வர்த்தகத்திற்காக வைக்கப்பட்ட ஏனைய நிதியியல் சொத்துகள்	1,487,197	2,922,909	8,570,899	6,620,051	4,606,240	24,207,296	14,132,741
வங்கிகளுக்கான கடன்களும் வருமதிகளும்	3,122,270	9,266,732	14,024,825	5,420,245	-	31,834,072	23,735,825
ஏனைய வாடிக்கையாளர்களுக்கான கடன்களும் வருமதிகளும்	17,669,214	35,945,263	94,349,615	48,286,917	94,927,112	291,178,121	248,037,737
விற்பனைக்குக் கிடைக்கத்தக்க நிதியியல் முதலீடுகள்	152,604	11,961	889,913	480,908	2,462,398	3,997,784	2,020,270
நிதியியல் முதலீடுகள் - முதிர்ச்சிக்காக வைக்கப்பட்டவை	37,919,335	81,990,076	186,652,337	55,492,052	145,571,154	507,624,954	517,514,189
	68,269,055	143,443,479	304,487,589	116,300,173	247,566,904	880,067,200	818,934,848
<b>ஏனைய சொத்துகள் (வட்டி இல்லாச் சொத்து)</b>							
காகம் காகக்கு சமமானவையும்	2,416,228	-	-	-	-	2,416,228	2,379,892
மத்திய வங்கிகளுடனான நிலுவைகள்	-	477	-	-	-	477	729
பெறுதி நிதியியல் சாதனங்கள்	628,000	1,050,223	1,050,222	-	-	2,728,445	3,735,284
வர்த்தகத்திற்காக வைக்கப்பட்ட ஏனைய நிதியியல் சொத்துகள்	773,978	2,321,933	-	-	-	3,095,911	3,672,131
விற்பனைக்கான நிதியியல் முதலீடுகள்	-	-	-	-	4,124,732	4,124,732	4,386,767
துணை நிறுவனங்களில் முதலீடுகள்	-	-	-	-	-	-	-
ஆதனம், பொறுத்தொகுதி மற்றும் உபகரணம்	-	-	-	-	7,121,823	7,121,823	6,969,292
அருவச் சொத்துக்கள்	-	-	-	-	157,271	157,271	57,857
பிற்போடப்பட்ட வரிச் சொத்துக்கள்	-	-	-	-	588	588	228
ஏனைய சொத்துகள்	2,404,740	7,505,102	5,734,014	2,374,865	3,872,056	21,890,777	16,347,180
	6,222,946	10,877,735	6,784,236	2,374,865	15,276,470	41,536,253	37,549,360
<b>மொத்த சொத்து</b>	74,492,001	154,321,214	311,271,825	118,675,038	262,843,374	921,603,453	856,484,208
<b>ஒப்பந்த அடிப்படையிலான முதிர்ச்சியடையும் பொறுப்புக்கள் (வட்டியுடனான பொறுப்பு)</b>							
வங்கிகளுக்குக் கொடுக்க வேண்டியவை	2,858,673	-	-	-	-	2,858,673	110,196
ஏனைய வாடிக்கையாளர்களுக்கு கொடுக்க வேண்டியவை	359,588,812	272,132,231	22,073,039	3,486,233	-	657,280,315	595,775,709
ஏனைய கடன்பாடுகள்	44,949,011	18,096,621	149,583,795	-	-	212,629,427	213,703,431
துணையளிக்கப்பட்ட பொறுப்புகள்	-	6,411	-	6,000,000	-	6,006,411	-
	407,396,496	290,235,263	171,656,834	9,486,233	-	878,774,826	809,589,336
<b>ஏனைய பொறுப்புக்கள் (வட்டி இல்லாப் பொறுப்பு)</b>							
நடப்பு வரிப் பொறுப்புக்கள்	-	17,153	-	-	-	17,153	99,409
ஒத்தி வைக்கப்பட்டுள்ள வரிப் பொறுப்புக்கள்	-	-	-	-	416,180	416,180	504,423
ஏனைய பொறுப்புக்கள்	1,245,662	2,109,607	1,336,922	1,330,546	2,585,769	8,608,506	12,286,296
அரசு மூலதனம்/சாட்டப்பட்ட பொறுப்புக்கள்	-	-	-	-	6,200,000	6,200,000	3,200,000
நியதிச் சட்ட ஒதுக்கு நிதி	-	-	-	-	2,522,467	2,522,467	2,047,581
ஏனைய ஒதுக்குகள்	-	-	-	-	21,355,707	21,355,707	27,471,252
பிடித்துவைக்கப்பட்ட உழைப்பு	-	-	-	-	3,708,614	3,708,614	1,285,911
	1,245,662	2,126,760	1,336,922	1,330,546	36,788,737	42,828,627	46,894,872
<b>மொத்த பொறுப்புக்கள்</b>	408,642,158	292,362,023	172,993,756	10,816,779	36,788,737	921,603,453	856,484,208



**50. மூலதனப் போதுமையும் முகாமைத்துவமும் (ஒழுங்குபடுத்தல் அறிக்கையிடலின் படி) →**

மூலதனப் போதுமையானதும் வங்கியின் சொத்துக்கள் ஐந்தொகைக்கு அப்பாலான கொடுக்கல் வாங்கல்கள் அதன் கையாளல் தொழிற்பாடுகள் மற்றும் மனித நடவடிக்கைகள், தொழிற்பாடும் மற்றும் இயற்கை நிகழ்வு ஆகியவற்றினால் ஏற்படும் இடர்களுடன் தொடர்புபட்ட வகையில் வங்கியின் கூட்டு மூலதனத்தின் போதுமையை அளவீடு செய்கின்றது. இலங்கை மத்திய வங்கி ஆகக் குறைந்த உணர்வு மூலதனத்தை வரையறை செய்ததுடன், 2008 ஜனவரியிலிருந்து நடைமுறைக்கு வரும் வகையில் மூலதன அளவீடு மற்றும் மூலதன தரவுகள் மீதான சர்வதேச ஒருங்கிணைப்பு என்ற திருத்தியமைக்கப்பட்ட வரைச் சட்டத்திற்கு இணங்க (பாசல் 11) ஒழுங்கு முறைப்படியான மூலதனத் தேவைப்பாடுகளைக் கணிப்பீடு செய்யுமாறு வங்கியை பணித்தது. வங்கியின் மூலதனப் போதுமை நிலையானது பாசல் 11இன் பின்வரும் அணுகுமுறைகளின் கீழ் கணிப்பீடு செய்யப்பட்டது. இந்த அணுகுமுறை உள்நாட்டு வங்கித் துறையில் அமுலில் உள்ளது.

- கடன் இடருக்கான தரப்படுத்தப்பட்ட அணுகுமுறை
- சந்தை இடருக்கான தரப்படுத்தப்பட்ட அளவீட்டு முறை
- தொழிற்பாட்டு இடருக்கான அடிப்படை குறிகாட்டி அணுகுமுறை

**மூலதனம் மற்றும் இடர் நிறையேற்றப்பட்ட சொத்துக்கள் →**

டிசம்பர் 31 இல் உள்ளவாறு	ஆகக் குறைந்த தேவைப்பாடு	வங்கி		தொகுதி	
		2016	2015	2016	2015
<b>இடர் நிறையேற்றப்பட்ட சொத்துக்களின்</b>					
<b>விகிதத்திற்கான மூலதனம்</b>					
அடுக்கு I (%)		14.23	20.31	14.72	21.04
குறைத்தல் - அடுக்கு I (%)		(1.70)	(2.41)	(1.64)	(2.32)
மைய மூலதன விகிதம் (%)	5	12.53	17.90	13.08	18.72
அடுக்கு II (%)		16.29	18.81	16.78	19.62
குறைத்தல் - அடுக்கு II (%)		(1.63)	(2.41)	(1.56)	(2.32)
<b>மொத்த மூலதன விகிதம் (%)</b>	<b>10</b>	<b>14.68</b>	<b>16.40</b>	<b>15.22</b>	<b>17.30</b>

**50. மூலதனப் போதுமையும் முகாமைத்துவமும் (ஒழுங்குபடுத்தல் அறிக்கையிடலின் படி) (தொடர்ச்சி) →****கண்பீட்டு விபரங்கள் →**

மூலதன தளம்

	வங்கி		தொகுதி	
	2016 ரூ. '000	2015 ரூ. '000	2016 ரூ. '000	2015 ரூ. '000
டிசம்பர் 31 இல் உள்ளவாறு				
<b>அடுக்கு I: மைய மூலதனம்</b>				
குறிக்கப்பட்ட மூலதனம்	6,200,000	3,200,000	6,200,000	3,200,000
நியதிச் சட்ட ஒதுக்கு நிதி	2,082,225	2,082,225	2,082,225	2,082,225
பொது மற்றும் ஏனைய ஒதுக்குகள்	20,484,124	25,759,434	22,025,332	27,459,267
	<b>28,766,349</b>	<b>31,041,659</b>	<b>30,307,557</b>	<b>32,741,492</b>
<b>கழிக்குக: குறைப்புகள்</b>				
ஏனைய வங்கிகள் மற்றும் நிதியியல் நிறுவனங்களின்/ துணை நிறுவனங்களின் மூலதனங்களிலான 50% முதலீடு	3,444,273	3,687,562	3,376,331	3,612,562
மொத்த அடுக்கு I மூலதனம்	<b>25,322,076</b>	<b>27,354,097</b>	<b>26,931,226</b>	<b>29,128,930</b>
<b>அடுக்கு II: குறை நிறைப்பு மூலதனம்</b>				
பொது ஏற்பாடுகளும் மீள் மதிப்பீட்டு ஒதுக்கும்	1,632,503	1,405,267	1,632,503	1,405,267
அனுமதிக்கப்பட்ட துணையளிக்கப்பட்ட தவணைப் படுகடன்	6,000,000	-	6,000,000	-
	<b>7,632,503</b>	<b>1,405,267</b>	<b>7,632,503</b>	<b>1,405,267</b>
<b>கழிக்குக: குறைப்புகள்</b>				
ஏனைய வங்கிகள் மற்றும் நிதியியல் நிறுவனங்களின்/ துணை நிறுவனங்களின் மூலதனங்களிலான 50% முதலீடு	3,287,002	3,687,562	3,218,472	3,612,562
தகுதியான அடுக்கு 11 மூலதனம்	4,345,501	(2,282,295)	4,414,031	(2,207,295)
<b>மூலதனத் தளம்</b>	<b>29,667,577</b>	<b>25,071,802</b>	<b>31,345,257</b>	<b>26,921,635</b>

**மொத்த இடர் நிறையேற்றப்பட்ட சொத்துகளின் தொகுப்பு →**

மொத்த இடர் நிறையேற்றப்பட்ட சொத்துகள் மற்றும் கடன்				
இடருக்கான ஐந்தொகைக்கு வெளியிலான வெளிப்படுத்தல்கள்	133,682,511	106,554,182	133,689,793	106,562,098
சந்தை இடருக்கு சமமான மொத்த இடர் நிறையேற்றப்பட்ட சொத்துகள்	27,624,110	14,895,300	31,052,530	17,086,500
தொழிற்பாட்டு இடருக்கு சமமான மொத்த இடர் நிறையேற்றப்பட்ட சொத்துகள்	40,853,290	31,405,130	41,210,080	31,956,120
<b>மொத்த இடர் நிறையேற்றப்பட்ட சொத்துகள்</b>	<b>202,159,911</b>	<b>152,854,612</b>	<b>205,952,403</b>	<b>155,604,718</b>

**51. நதியில் சாதனங்களின் நியாயப் பெறுமதி** →**51.1 நியாயப் பெறுமதியில் பதிவு செய்யப்பட்ட நதியில் சாதனங்கள்** →**கணக்கீட்டு கொள்கை** .....

மதிப்பீட்டு நுட்பங்களைப் பயன்படுத்தி நியாயப் பெறுமதியில் பதிவுசெய்யப்படுகின்ற நதியில் சாதனங்களுக்காக எவ்வாறு நியாயப் பெறுமதி நிர்ணயிக்கப்படுகின்றது என்பதனை பின்வரும் விவரிப்பு காண்பிக்கின்றது. இவை, சாதனங்களை பெறுமதி மதிக்கின்றபோது சந்தை பங்குபற்றினர் மேற்கொள்கின்ற வங்கியினது ஊகங்களின் மதிப்பீட்டினை கூட்டிணைக்கின்றன.

**பெறுதிகள்****i. முன்னோக்கிய நாணயமாற்று கொள்வனவுகள்**

முன்னோக்கிய நாணயமாற்று கொள்வனவு ஒப்பந்தங்களை சந்தைக்கான அதனையொத்த ஒப்பந்தத்திற்காக கிடைக்கத்தக்க குறிக்கப்பட்ட விலைகளைப் பயன்படுத்தி வங்கி மதிப்பீட்கின்றது.

**ii. வெளிநாட்டு நாணயம் மாற்றியெடுத்தல்**

வெளிநாட்டு நாணய அதே இடத்திலான விகிதங்கள் மற்றும் வெளிநாட்டு நாணய முன்னோக்கிய விகிதங்கள் போன்ற பல்வேறு உள்ளீடுகளை கூட்டிணைக்கின்ற விலைமதிப்பீட்டு நுட்பங்களைப் பயன்படுத்தி பெறுமதி உற்பத்திகள் (வெளிநாட்டு நாணயம் மாற்றியெடுத்தல்/காசுப்பாய்ச்சல் காப்புகள்) விலை மதிப்பிடப்படுகின்றன.

**வர்த்தகத்திற்காக வைக்கப்பட்டுள்ள நிதியில் சொத்துகள்****i. அரசாங்க திறைசேரி உண்டியல்களும் முறிகளும்**

மதிப்பீட்டு நுட்பமொன்றினைப் பயன்படுத்தி பெறுமதி மதிப்பிடப்படுகின்ற வர்த்தகத்திற்காக வைக்கப்பட்டுள்ள நிதியில் சொத்துகளானவை அரசாங்க திறைசேரி உண்டியல்கள் மற்றும் திறைசேரி முறிகளை உள்ளடக்குகின்றன. அவதானிக்கத்தக்க தரவுகளை கூட்டிணைக்கின்ற கழிக்கப்பட்ட காசுப்பாய்ச்சல் பெறுமதி மாதிரிகளைப் பயன்படுத்தி வங்கி, பிணையங்களை பெறுமதி மதிப்பீடு செய்கின்றது. அவதானிக்கத்தக்க உள்ளீடுகளானவை ஊகங்களின் மீள்தரப்படுத்தல், நடப்பு வட்டி வீதம், தரகர் கூற்றுகள் மற்றும் இலங்கை மத்திய வங்கியினால் வெளியிடப்பும் சந்தைத் தரவுகள் ஆகியவற்றை உள்ளடக்குகின்றது.

**ii. பங்கு-மூலதனப் பிணையங்கள்**

செயற்பாடுமிக்க சந்தையொன்றின் ஒரேவிதமான பிணையங்களுக்காக கிடைக்கத்தக்க விலை குறிக்கப்பட்ட விலைகளைப் பயன்படுத்தி வங்கி, பங்கு மூலதன பிணையங்களை மதிப்பிடுகின்றது.

**விற்பனைக்காக கிடைக்கத்தக்கவை**

செயற்பாடுமிக்க சந்தையொன்றின் ஒரேவிதமான விளைவான பிணையங்களுக்காக கிடைக்கத்தக்க விலை குறிக்கப்பட்ட விலைகளைப் பயன்படுத்தி வங்கி, பங்கு மூலதன பிணையங்களை பெறுமதி மதிப்பிடுகின்றது.

அவதானிக்கத்தக்க தரவுகளை அடிப்படையாகக் கொண்ட மதிப்பீட்டு மாதிரி ஒன்றைப் பயன்படுத்தி விலை குறிக்கப்படாத பங்கு மூலதன பிணையங்கள் நியாயப் பெறுமதி மதிப்பீடு செய்யப்பட்டுள்ளன.

**51.2 நியாயப் பெறுமதி மற்றும் நியாயப் பெறுமதி படிநிலையை நிர்ணயித்தல்** →

மதிப்பீட்டு நுட்பத்தின் மூலம் நதியில் சாதனங்களின் நியாயப் பெறுமதியினை நிர்ணயிப்பதற்கும் வெளிப்படுத்துவதற்கும் வங்கி, பின்வரும் படிநிலையினை பயன்படுத்துகின்றது.

மட்டம் 1: ஒரேவிதமான சொத்துகளுக்காக அல்லது பொறுப்புகளுக்காக செயற்பாடுமிக்க சந்தைகளில் காணப்படும் விலை குறிக்கப்பட்ட (சீராக்கப்படாத) விலை.

மட்டம் 2: நேரடியாகவோ அல்லது நேரடியற்றோ அவதானிக்கத்தக்க பதிவுசெய்யப்பட்ட நியாயப் பெறுமதியாக காணப்படுகின்றவை மீது குறித்த தாக்கமொன்றினைக் கொண்டுள்ள அனைத்து உள்ளீடுகளுக்குமான ஏனைய நுட்பங்கள்.

மட்டம் 3: அவதானிக்கத்தக்க சந்தைத் தரவுகள் மீது அமையாது காணப்படுகின்ற பதிவுசெய்யப்பட்ட நியாயப் பெறுமதி மீது தாக்கமொன்றினைக் கொண்டுள்ள உள்ளீடுகளைப் பயன்படுத்துகின்ற நுட்பங்கள்.

**51. நிதியல் சாதனங்களின் நியாயப் பெறுமதி (தொடர்ச்சி) →****51.2 நியாயப் பெறுமதி மற்றும் நியாயப் பெறுமதி படிநிலை நிர்ணயீத்தல் (தொடர்ச்சி) →**

நியாயப் பெறுமதி படிநிலை மட்டம் மூலம் நியாயப் பெறுமதியில் பதிவுசெய்யப்பட்ட நிதியல் சாதனங்களின் பகுப்பாய்வு ஒன்றினை பின்வரும் அட்டவணை காட்டுகின்றது.

வங்கி 2016 டிசம்பர் 31இல் உள்ளவாறு	மட்டம் 1 ரூ. '000	மட்டம் 2 ரூ. '000	மட்டம் 3 ரூ. '000	மொத்தம் ரூ. '000
பெறுதி நிதியல் சாதனங்கள்				
முன்னோக்கிய நாணயக் கொள்வனவு	27,750	-	-	27,750
வெளிநாட்டு நாணய மாற்றியெடுத்தல்	-	-	2,700,695	2,700,695
வர்த்தகத்திற்காக வைக்கப்பட்ட நிதியல் சொத்துகள்				
அரசாங்க திறைசேரி உண்டியல்களும் முறிகளும்	17,194,677	-	-	17,194,677
பங்கு மூலதன பிணையங்கள்	3,095,911	-	-	3,095,911
விற்பனைக்காக கிடைக்கத்தக்கவை				
பங்கு மூலதன பிணையங்கள் - விலை குறிக்கப்பட்டவை	3,332,148	-	-	3,332,148
ஏனைய முதலீடுகள்- அரசாங்கப் பிணையங்கள்	2,104,031	-	-	2,104,031
பங்கு மூலதன பிணையங்கள் - விலைகுறிக்கப்படாதவை	-	734,094	-	734,094
<b>மொத்த நிதியல் சொத்துகள்</b>	<b>25,754,517</b>	<b>734,094</b>	<b>2,700,695</b>	<b>29,189,306</b>

வங்கி 2015 டிசம்பர் 31இல் உள்ளவாறு	மட்டம் 1 ரூ. '000	மட்டம் 2 ரூ. '000	மட்டம் 3 ரூ. '000	மொத்தம் ரூ. '000
பெறுதி நிதியல் சாதனங்கள்				
முன்னோக்கிய நாணயக் கொள்வனவு	7,830	-	-	7,830
வெளிநாட்டு நாணய மாற்றியெடுத்தல்	-	-	3,727,454	3,727,454
வர்த்தகத்திற்காக வைக்கப்பட்ட நிதியல் சொத்துகள்				
அரசாங்க திறைசேரி உண்டியல்களும் முறிகளும்	9,870,590	-	-	9,870,590
பங்கு மூலதன பிணையங்கள்	3,672,131	-	-	3,672,131
விற்பனைக்காக கிடைக்கத்தக்கவை				
பங்கு மூலதன பிணையங்கள் - விலை குறிக்கப்பட்டவை	3,526,070	-	-	3,526,070
ஏனைய முதலீடுகள்- அரசாங்கப் பிணையங்கள்	-	802,206	-	802,206
பங்கு மூலதன பிணையங்கள் - விலைகுறிக்கப்படாதவை	17,076,621	802,206	3,727,454	21,606,281
<b>மொத்த நிதியல் சொத்துகள்</b>				

**51. நதியியல் சாதனங்களின் நியாயப் பெறுமதி (தொடர்ச்சி) →****51.2 நியாயப் பெறுமதி மற்றும் நியாயப் பெறுமதி படிநிலை நிர்ணயீத்தல் (தொடர்ச்சி) →**

தொகுதி 2016 டிசம்பர் 31இல் உள்ளவாறு	மட்டம் 1 ரூ. '000	மட்டம் 2 ரூ. '000	மட்டம் 3 ரூ. '000	மொத்தம் ரூ. '000
பெறுதி நிதியியல் சாதனங்கள்				
முன்னோக்கிய நாணயக் கொள்வனவு	27,750	-	-	27,750
வெளிநாட்டு நாணய மாற்றியெடுத்தல்	-	-	2,700,695	2,700,695
வர்த்தகத்திற்காக வைக்கப்பட்ட நிதியியல் சொத்துகள்				
எஅரசாங்க திறைசேரி உண்டியல்களும் முறிகளும்	24,207,296	-	-	24,207,296
பங்கு மூலதன பிணையங்கள்	3,095,911	-	-	3,095,911
விற்பனைக்காக கிடைக்கத்தக்கவை				
பங்கு மூலதன பிணையங்கள் - விலை குறிக்கப்பட்டவை	3,332,148	-	-	3,332,148
படுகடன் பிணையங்கள் - தொகுதிக்கடன்	-	199,839	-	199,839
ஏனைய முதலீடுகள் - அரசாங்கப் பிணையங்கள்	3,797,944	-	-	3,797,944
பங்கு மூலதன பிணையங்கள் - விலைகுறிக்கப்படாதவை	-	734,094	-	734,094
<b>மொத்த நிதியியல் சொத்துகள்</b>	<b>34,461,049</b>	<b>933,933</b>	<b>2,700,695</b>	<b>38,095,677</b>

தொகுதி 2015 டிசம்பர் 31இல் உள்ளவாறு	மட்டம் 1 ரூ. '000	மட்டம் 2 ரூ. '000	மட்டம் 3 ரூ. '000	மொத்தம் ரூ. '000
பெறுதி நிதியியல் சாதனங்கள்				
முன்னோக்கிய நாணயக் கொள்வனவு	7,830	-	-	7,830
வெளிநாட்டு நாணய மாற்றியெடுத்தல்	-	-	3,727,454	3,727,454
வர்த்தகத்திற்காக வைக்கப்பட்ட நிதியியல் சொத்துகள்				
எஅரசாங்க திறைசேரி உண்டியல்களும் முறிகளும்	14,132,741	-	-	14,132,741
பங்கு மூலதன பிணையங்கள்	3,672,131	-	-	3,672,131
விற்பனைக்காக கிடைக்கத்தக்கவை				
பங்கு மூலதன பிணையங்கள் - விலைகுறிக்கப்பட்டவை	3,526,070	-	-	3,526,070
படுகடன் பிணையங்கள் - தொகுதிக்கடன்	-	186,061	-	186,061
ஏனைய முதலீடுகள் - அரசாங்கப் பிணையங்கள்	1,834,209	-	-	1,834,209
பங்கு மூலதன பிணையங்கள் - விலைகுறிக்கப்படாதவை	-	802,206	-	802,206
<b>மொத்த நிதியியல் சொத்துகள்</b>	<b>23,172,981</b>	<b>988,267</b>	<b>3,727,454</b>	<b>27,888,702</b>

**51. நிதியல் சாதனங்களின் நியாயப் பெறுமதி (தொடர்ச்சி) →****51.3 நிதிச் சாதனங்களின் நியாயப் பெறுமதி - வங்கி →**

டிசம்பர் 31இல் உள்ளவாறு

	2016		2015	
	கொண்டு செல்லும் தொகை ரூ.'000	நியாயப் பெறுமதி ரூ.'000	கொண்டு செல்லும் தொகை ரூ.'000	நியாயப் பெறுமதி ரூ.'000
<b>நிதியல் சொத்துகள்</b>				
காசும் காசுக்கு சமமானவையும்	4,619,699	4,619,699	3,240,253	3,240,253
மத்திய வங்கியுடனான மீதி	-	-	-	-
வங்கிகளுடனான இருப்புகள்	19,013,572	19,013,572	12,626,509	12,626,509
பெறுதி நிதியியல் சாதனங்கள்	2,728,445	2,728,445	3,735,284	3,735,284
வர்த்தகத்திற்காக வைக்கப்பட்டுள்ள ஏனைய நிதியியல் சொத்துகள்	20,290,588	20,290,588	13,542,721	13,542,721
வங்கிகளுக்கான கடன்களும் வருமதிகளும்	31,834,072	30,571,117	23,717,823	23,270,188
ஏனைய வாடிக்கையாளர்களுக்கான கடன்களும் வருமதிகளும்	291,976,942	289,348,586	248,032,842	246,721,529
நிதியியல் முதலீடுகள் - விற்பனைக்காக கிடைக்கத்தக்கவை	6,227,764	6,227,764	4,385,767	4,385,767
நிதியியல் முதலீடுகள் - முதிர்வுக்காக வைக்கப்பட்டவை	505,824,398	474,362,481	515,302,705	505,460,587
<b>மொத்த நிதியியல் சொத்துகள்</b>	<b>882,515,480</b>	<b>847,162,253</b>	824,583,904	812,982,838
<b>நிதியியல் பொறுப்புகள்</b>				
வங்கிக்கான நிலுவை	115,391	115,391	75,093	75,093
ஏனைய வாடிக்கையாளர்களுக்கான நிலுவை	657,280,315	655,297,898	595,775,709	594,857,393
ஏனைய கடன்பாடுகள்	207,039,909	207,039,909	207,025,525	207,025,525
துணையளிக்கப்பட்ட பொறுப்புகள்	6,006,411	6,006,411	-	-
<b>மொத்த நிதியியல் பொறுப்புகள்</b>	<b>870,442,026</b>	<b>868,459,609</b>	802,876,327	801,958,011

**51. நிதியியல் சாதனங்களின் நியாயப் பெறுமதி (தொடர்ச்சி) →****51.3 நிதிச் சாதனங்களின் நியாயப் பெறுமதி - தொகுதி →**

டிசம்பர் 31இல் உள்ளவாறு

	2016		2015	
	கொண்டு செல்லும் தொகை ரூ. '000	நியாயப் பெறுமதி ரூ. '000	கொண்டு செல்லும் தொகை ரூ. '000	நியாயப் பெறுமதி ரூ. '000
<b>நிதியியல் சொத்துகள்</b>				
காசும் காசுக்கு சமமானவையும்	4,627,629	4,627,629	3,247,469	3,247,469
மத்திய வங்கியுடனான மீதி	477	477	729	729
வங்கிகளுடனான இருப்புகள்	19,013,572	19,013,572	12,626,509	12,626,509
பெறுதி நிதியியல் சாதனங்கள்	2,728,445	2,728,445	3,735,284	3,735,284
வர்த்தகத்திற்காக வைக்கப்பட்டுள்ள ஏனைய நிதியியல் சொத்துகள்	27,303,207	27,303,207	17,804,872	17,804,872
வங்கிகளுக்கான கடன்களும் வருமதிகளும்	31,834,072	30,571,117	23,735,825	23,288,190
ஏனைய வாடிக்கையாளர்களுக்கான கடன்களும் வருமதிகளும்	291,178,121	288,549,764	248,037,737	246,726,424
நிதியியல் முதலீடுகள் - விற்பனைக்காக கிடைக்கத்தக்கவை	8,122,516	8,122,516	6,407,037	6,407,037
நிதியியல் முதலீடுகள் - முதிர்வுக்காக வைக்கப்பட்டவை	507,624,954	476,022,040	517,514,189	507,632,032
<b>மொத்த நிதியியல் சொத்துகள்</b>	<b>892,432,992</b>	<b>856,938,767</b>	833,109,651	821,468,546
<b>நிதியியல் பொறுப்புகள்</b>				
வங்கிக்கான நிலுவை	2,858,673	2,858,673	110,196	110,196
ஏனைய வாடிக்கையாளர்களுக்கான நிலுவை	657,280,315	655,297,898	595,775,709	594,857,393
ஏனைய கடன்பாடுகள்	212,629,427	212,629,427	213,703,431	213,703,431
துணையளிக்கப்பட்ட பொறுப்புகள்	6,006,411	6,006,411	-	-
<b>மொத்த நிதியியல் பொறுப்புகள்</b>	<b>878,774,826</b>	<b>876,792,409</b>	809,589,336	808,671,020

## 51. நதியில் சாதனங்களின் நியாயப் பெறுமதி (தொடர்ச்சி) →

### 51.4 நியாயப் பெறுமதி மற்றும் நியாயப் பெறுமதி பட நிலையினை நிர்ணயித்தல் →

#### நியதியில் சொத்துகளின் நியாயப் பெறுமதியும் நியாயப் பெறுமதியில் கொண்டு செல்லப்படாத பொறுப்புகளும்

நதிக் கூற்றுகளின் நியாயப் பெறுமதியில் பதிவு செய்யப்படாத நதியில் சாதனங்களுக்கான நியாயப் பெறுமதியினை நிர்ணயிக்கப் பயன்படுத்தப்படும் முறையியல்கள் மற்றும் ஊகங்கள் பின்வருமாறு விபரிக்கப்படுகின்றன.

#### கொண்டு செல்லும் பெறுமதியினை சரி செய்யும் நியாயப் பெறுமதியுடைய சொத்துகள்

குறிகிய கால முதிர்ச்சியை கொண்ட (உண்மையில் முதிர்ச்சி ஒரு ஆண்டிற்கும் குறைவாக உள்ளவை) நிதிச் சொத்துகள் பொறுப்புக்களை பொறுத்தவரையில் அவற்றின் நியாயப் பெறுமதி கொண்டு செல்லப்படும் தொகையே சரிசெய்யும் என கருதப்படும். விசேடமாக குறிப்பிடக் கூடிய முதிர்ச்சியற்ற சேமிப்பு வைப்புகளுக்கும் இந்த எடுகோல் பொருந்தும்.

வாடிக்கையாளர்களிடமிருந்து பெறப்பட்டு காலத்துக்கு காலம் வட்டி செலுத்தப்படும் நீண்ட கால வைப்புகள் மற்றும் வேறு பட்ட வட்டி வீதங்களில் வாடிக்கையாளருக்கு வழங்கப்பட்ட முற்பணங்கள் ஆகியவையும் நியாயப் பெறுமதியில் புத்தகங்களில் கொண்டு செல்லப்படும் என கருதப்படும்.

#### நிலையான நதியில் சாதனங்கள்

கொண்டு செல்லப்படும் தொகைகள், குறுங்கால கடன் வசதிகளுக்கான நியாயப் பெறுமதிகளாகக் கருதப்படும். முதிர்ச்சிக்காக வைத்திருக்கப்பட்ட பிணையங்களின் நியாயப் பெறுமதி இடலில், அதே மாதிரியான வர்த்தகப் பிணையங்களுக்கு இலங்கை மத்திய வங்கியினால் வெளியிடப்பட்ட வீதங்களே பயன்படுத்தப்பட்டன. இவ் ஆண்டின் நான்காம் காலாண்டுப் பகுதியில் புதிய கடன்கள் வழங்கப்பட்ட சந்தை வீதங்களை பயன்படுத்தியே நிலையான வட்டி வீதங்களை கொண்ட கடன்களும் முற்பணங்களும் நியாயமாக மதிப்பீடு செய்யப்பட்டன. மாறாக ஒரு ஆண்டிற்கு மேல் உண்மையில் தீர்ப்பளவு செய்யப்பட்ட நிலையான வைப்புகள் மற்றும் முதிர்ச்சியின் போது வட்டி சொலுத்தப்பட்டவை ஆகியன இவ் ஆண்டில் நான்காம் காலாண்டில் வாடிக்கையாளர்களுக்கு வழங்கப்பட்ட நடைமுறையில் உள்ள சந்தை வீதங்களைப் பயன்படுத்தி கழிவீடு செய்யப்பட்டன.



# இணைப்புகள்

- இவ்வறிக்கை பற்றியது - 312
- பங்குதாரர்கள் - 314
- முக்கியத்துவமும் பெறுமதி உருவாக்கமும் - 318
- முகாமைத்துவ அணுகுமுறை - 321
- எமது உற்பத்திகள் - 325
- ஐ.அ.டொ. களிலான முழுமையான வருமானக் கூற்று - 328
- ஐ.அ.டொ. களிலான நிதி நிலைமைக் கூற்று - 330
- புள்ளிவிபரக் குறிகாட்டிகள் 2007 - 2016 - 331
- வைப்புக்களின் பகுப்பாய்வு - 333
- தொடர்புடைய வங்கிகள் - 334
- பரிமாற்றுக் கம்பனிகள் - 335
- உலகளாவிய அறிக்கையிடல் முனைப்புகளுக்கான (GRI) உள்ளடக்கச் சுட்டெண் மைய அளவுக்கு “அமைவானவை” - 337
- நிதியியல் மற்றும் வங்கியியல் அருஞ்சொற்கள் விளக்கத் தொகுப்பு - 341
- நிறுவனத் தகவல் - 345

## இவ்வறிக்கை பற்றியது

### அறிக்கையின் கட்டமைப்பு

உங்களது கரங்களில் இருப்பது 2016 ஆம் நாட்காட்டி ஆண்டில் தேசிய சேமிப்பு வங்கியின் தொழிற்பாடுகள் பற்றிய தகவல் மற்றும் செயற்பாட்டுத் தரவுகளை வழங்குகின்ற மூன்றாவது ஒருங்கிணைக்கப்பட்ட ஆண்டறிக்கையாகும். இது எமது கடந்த கால 2015 ஆம் ஆண்டுக்கான ஆண்டறிக்கையினது அறிக்கையில் வடிவமைப்பினையே பின்பற்றுகிறது. எமது தொழிலின் மீதான, அத்துடன் எமது தொழிலின் மூலமான பொருளாதார சமூக மற்றும் சுற்றாடல் தாக்கங்களை ஆராய்கின்ற மும்முனை மதிப்பீட்டுச் செயன்முறை அறிக்கையில் செயன்முறையில் முழுமைப்படுத்துகின்ற பாகமொன்றாக விளங்குகின்றது.

### நிலைத்து நிற்கும் தன்மை

பெறுமதி தோற்றுவித்தல் மற்றும் மூலதன உருவாக்கம் ஆகிய செயன்முறையில் உள்ள எமது தொழிலின் அனைத்து நோக்குகளையும் தொட்டுச் செல்கின்ற வங்கியின் எல்லை தாண்டிய இலக்கு ஒன்றே நிலைத்து நிற்பதாகும். நடைமுறையில் மூலோபாயத்தினதும், செயல் நடவடிக்கையினதும் ஒவ்வொரு விடயத்திலும் நிலைத்து நிற்கும் தன்மை ஊடுருவியுள்ளதனால் அது நிதியிடல் அறிக்கையிலுக்கான உணர்வொன்றினைத் தோற்றுவித்தது. எனவே, இவ்வறிக்கையை நிலைபெறு தன்மை மீதான தனியான தனித்து நிலைத்திருக்கும் மீளாய்வொன்று காணப்படாமலிருப்பினும், உலக அறிக்கையிருதல் முனைப்பு (GRI) G4 என்பதன் மைய மூலப்பிரமாணங்களுடன் இணங்குகின்ற அதேவேளை புதிய வடிவமைப்பினுள் 'நிலைத்து நின்றல் அறிக்கையில்' என்பதுடன் இணையப் பெற்ற சகல முக்கிய வெளிப்படுத்தல்கள் மற்றும் கலந்துரையாடல்களை நாம் உறுதியாகத் தக்க வைத்துள்ளோம்.

### வடிவமைப்பு

இவ்வாண்டறிக்கை அச்ச மற்றும் PDF ஆகிய இரண்டு வடிவங்களிலும் தயாரிக்கப்பட்டுள்ளது. பிந்தியது (PDF வடிவம்) [www.nsib.lk](http://www.nsib.lk) என்ற இணையத்தளத்தில் கிடைக்கப் பெறுகின்றது. எமது ஒருங்கிணைக்கப்பட்ட அறிக்கையானது வரலாற்றொன்றின் வடிவமாக அமைந்துள்ளது. இப் பணயத்தில் இதுவரை காலமும் எமது இலக்கு மற்றும் முன்னேற்றத்துடன் இணைந்த சவால்களை எதிர் கொள்வதற்கு எவ்வாறு உத்வேகத்துடன் செயற்பட்டோம் என்பதை இது விளக்குகிறது. இதுவரை காலமும் நாம் மேற்கொண்ட பயணத்தையும் இது உள்ளடக்குகிறது. எமது முதன்மைப் பங்காளர்களான இலங்கை மக்களுக்கான சேமிப்புக் கலாச்சாரத்தை ஊக்குவிப்பதற்காக 2016 இல் மையச் செயற்றிட்டத்துக்கு அமைவாக நாம் எவ்வாறு செயற்பட்டோம் என்பதையே அப்பயணம் குறிக்கிறது.

### அறிக்கையில் எல்லை வரையறையும் முக்கியத்துவமும்

இவ் ஆண்டறிக்கையின் ஒட்டுமொத்த எல்லை வரையறை தனிப்பட்ட ரீதியில் 'வங்கி' எனவும் 'தொகுதி' எனவும் முறையாக அடையாளப்படுத்தப்பட்ட தேசிய சேமிப்பு வங்கி மற்றும் முழுமையாக அதற்கு உரித்தான துணைக் கம்பனியான தேசிய சேமிப்பு வங்கி, நிதி முகாமைத்துவக் கம்பனி லிமிட்டட் ஆகியவற்றை உள்ளடக்குகின்றது. 2015 ஆம் ஆண்டுக்கான அறிக்கையில் தேர்ந்தெடுக்கப்பட்ட கட்டமைப்புக்கு முரண்படாது முக்கிய நிதியியல் நோக்குகள் வங்கியினதும் தொகுதியினதும் சூழ்நிலைக்கிணங்க கலந்துரையாடப்பட்ட வேளையில் நிதி சாரா நோக்குகள், வேறு வகையில் குறிப்பிட்டாலன்றி வங்கியின் சூழ்நிலையில் கலந்துரையாடப்பட்டுள்ளன. அடிப்படை அல்லது முக்கியத்துவமிக்க விடயங்களில் இவ்வறிக்கை கவனம் செலுத்துகின்றது. குறுகிய, நடுத்தர மற்றும் நீண்ட கால பெறுமதி தோற்றுவித்தலுக்கான வங்கியின் இயலுமையினை இக் காரணிகள் நிச்சயமாகப் பாதிக்கக் கூடும் என்ற அடிப்படையில் அமைந்த மதிப்பீடொன்றாக இது காணப்படுகின்றது. முக்கியத்துவம் நிர்ணயித்தல் செயன்முறை 318 ஆம் பக்கத்தில் ஆரம்பிக்கின்ற 'முக்கியத்துவமும் பெறுமதியாக்கமும்' என்ற தலைப்பின் கீழ் கலந்துரையாடப்பட்டதுடன் ஏற்கனவே விபரிக்கப்பட்டது போன்று '2016 வரலாறு' என்பதனைப் பிரதிபலிக்கிறது.

### இவ்வாண்டில் ஏற்பட்ட முக்கியமான நிகழ்வுகள்

உடுகம், உகன, கலகெதர, சியம்பலாண்டுவ மற்றும் கோப்பாய் ஆகிய இடங்களில் ஐந்து புதிய கிளைகள் இவ்வாண்டில் திறக்கப்பட்டன. தேசிய சேமிப்பு வங்கியானது 2016 யூன் 23 இலிருந்து வர்த்தக நிதி வியாபாரத் தொழிற்பாடுகளிலும் ஈடுபட்டது. மேலும், எமது சர்வதேச வியாபாரப் பிரிவு API முறையினை நடைமுறைப்படுத்தியது.

முகாமைத்துவத்திலும் பல மாற்றங்கள் ஏற்படுத்தப்பட்டன. நிறுவன முகாமைத்துவத்திற்கு, பிரதிப் பொது முகாமையாளர் (சில்லறைக் கடன்), பிரதிப் பொது முகாமையாளர் (திறைசேரி), பிரதிப் பொது முகாமையாளர் (மனித வளப் பிரிவு), பதில் பிரதிப் பொது முகாமையாளர் (தகவல் தொழில்நுட்பம்), பதில் பிரதிப் பொது முகாமையாளர் (தொழிற்பாடுகள்/சந்தைப்படுத்தல்) மற்றும் ஆலோசகர் (மூலோபாயம் மற்றும் சந்தைப்படுத்தல்) ஆகிய ஆறு புதிய உறுப்பினர்கள் நியமிக்கப்பட்டதுடன், நிறைவேற்று முகாமைத்துவத்திற்கு உதவிப் பொது முகாமையாளர் (கணக்காய்வு), உதவிப் பொது முகாமையாளர் (தொழிற்பாடுகள் I), உதவிப் பொது முகாமையாளர் (தொழிற்பாடுகள் III), உதவிப் பொது முகாமையாளர் (சர்வதேசம்), உதவிப் பொது முகாமையாளர் (பொறியியல்), உதவிப் பொது முகாமையாளர் (திட்டமிடல்) மற்றும் உதவிப் பொது முகாமையாளர் (மனித வளப் பிரிவு) ஆகிய ஏழு புதிய உறுப்பினர்களையும் வங்கி நியமித்தது.

### இணங்குவீதல்

வங்கியின் 2016 ஆம் ஆண்டுக்கான அறிக்கை 2016 ஆம் ஆண்டு ஜனவரி 01 தொடக்கம் 2016 ஆம் ஆண்டு டிசெம்பர் 31 வரையான 12 மாத காலப் பகுதியை உள்ளடக்குவதுடன் நிதியியல் மற்றும் நிலைத்திருத்தல் அறிக்கையிடலுக்கான எமது வழமையான வருடாந்த அறிக்கையிடல் சுழற்சி வட்டத்தினை உள்ளடக்குகின்றது. பின்னையது (GRI - G4) வழிகாட்டல்களின் மைய மூலப்பிரமாணங்களுக்கு இணங்கிக் காணப்படுகின்றது. ஒட்டுமொத்தத் தொழிற்பாட்டின் முழுமைப்படுத்தும் பகுதியொன்றாக இருக்கின்ற இது வங்கியின் நடைமுறையில் காணப்படுகின்ற உள்ளக மற்றும் வெளியகக் கட்டுப்பாடு அத்துடன் உத்தரவாத முறைமைகளுக்கு உட்பட்டது. நோக்கெல்லை மற்றும் விடய எல்லை வரையறைகளில் முன்னைய அறிக்கையிடும் கலப் பகுதியிலிருந்து முக்கிய மாற்றங்கள் எதுவும் காணப்படவில்லை. 2016 மார்ச் 26 ஆம் திகதிய மிகவும் அண்மைய முன்னைய ஆண்டறிக்கை 2015 டிசெம்பர் 31 இல் முடிவுற்ற 12 மாத காலப்பகுதியை உள்ளடக்கியிருந்தது. ஒப்பீட்டு நிதியியல் தகவல்கள் அவை மீள் வகைப்படுத்தப்பட்டு அல்லது மீள்குறிப்பிடப்பட்டிருப்பின் தொடர்புடைய பிரிவுகள் வெளிப்படுத்தப்பட்டு விபரிக்கப்பட்டுள்ளது.

1971 ன் 30 ஆம் இலக்க தேசிய சேமிப்பு வங்கிச் சட்டம் மற்றும் அதன் திருத்தங்கள், 1988 இன் 30 ஆம் இலக்க வங்கிச் சட்டம் மற்றும் அதன் திருத்தங்கள் இலங்கை மத்திய வங்கியின் (CBSL) பணிப்புரைகள் மற்றும் வழி காட்டல்கள் அத்துடன் உள்நாட்டு இறைவரித் திணைக்களத்தின் ஒழுங்குவிதிகள் மற்றும் பணிப்புரைகள் என்பன வங்கியின் செயற்பாடுகளை ஆளுகின்ற அடிப்படை நியதிச் சட்டங்களாகும். கடந்த காலங்களைப் போன்று இவ்வறிக்கையில் உள்ளடக்கியிருக்கும் நிதியியல் தகவல்கள் சகல ஏற்புடைய சட்டங்கள் ஒழுங்கு விதிகள் மற்றும் நியமங்கள் என்பவற்றுடன் இணங்கிக் காணப்படுவதுடன் 179 ஆம் பக்கத்தில் ஆரம்பிக்கின்ற நிதி அறிக்கையிடல் பிரிவின் கீழ் காணப்படுகின்ற பல அறிக்கைகள் மற்றும் கூற்றுகளில் வெளிப்படுத்தப்பட்டுள்ளன.

இந்த ஒருங்கிணைக்கப்பட்ட அறிக்கையைத் தயாரிக்கும் போது பொருத்தமான இடங்களில் பின்வருவனவற்றிலிருந்து எண்ணக்கருக்கள், கொள்கை நெறிகள் மற்றும் வழிகாட்டல்கள் என்பவற்றையும் பெற்றுள்ளோம்.

- சர்வதேச அறிக்கையிடல் முன்முனைவு (GRI) நிலைத்திருத்தல் அறிக்கையிடல் வழிகாட்டல் G4 (2013) [[www.globalreporting.org](http://www.globalreporting.org)];
- சர்வதேச ஒருங்கிணைந்த அறிக்கையிடல் கட்டமைப்பு (2013) [[www.theiirc.org](http://www.theiirc.org)];
- ஆளுமையாக ஒருங்கிணைந்த அறிக்கையிடல் ஒழுங்கு முறையியல் TM [[www.smart.lk](http://www.smart.lk)].

### விசாரணைகள்

இவ் அறிக்கை தொடர்பில் உங்களது கருத்துக்கள் மற்றும் வினாக்களை வரவேற்கின்றோம். உங்களது கருத்துக்களை அல்லது வினாக்களை கொழும்பு 3, காலி வீதி, 255 ஆம் இலக்கத்தில் அமைந்துள்ள தேசிய சேமிப்பு வங்கியின் நிதித் திட்டமிடல் பிரிவுக்கு அனுப்பலாம். (மின்னஞ்சல் [nsbgen@nsb.lk](mailto:nsbgen@nsb.lk)).

## பங்குதாரர்கள்

வங்கியின் தீர்மானங்கள் மற்றும் செயற்பாடுகள் என்பவற்றினால் குறிப்பிடத்தக்க அளவு பாதிக்கப்படக் கூடிய மற்றும் குறுகிய மற்றும் நடுத்தர அத்துடன் நீண்ட கால பெறுமதி ஆக்கத்தில் வங்கியின் இயலுமையினைப் பாதிக்கின்றவர்களின் செயற்பாடுகள் என்ற அடிப்படையில் நாம் எமது முக்கிய பங்குதாரர்களை இனங்கண்டுள்ளோம். அதற்கமைய, அடிக்கடி நாம் ஈடுபடும் முக்கிய பங்குதாரர்கள் பின்வருவோர் ஆவார்.

- பங்குதாரர்
- வாடிக்கையாளர்கள்
- ஊழியர்கள்
- வழங்குநர்கள்
- ஒழுங்குபடுத்துநர்களும் அரசாங்க நிறுவனங்களும்
- சமூகமும் சுற்றுச் சூழலும்

### பங்குதாரர் ஈடுபாடு →

பங்குதாரர்களுடன் ஈடுபடுதல் திட்டமிடப்பட்டதும் தேவைக்கேற்றதும் என்ற இரண்டு அடிப்படையிலுமானதாகும். நியதிச் சட்டம் அதேபோன்று வியாபார நலன்களை அடிப்படையாகக் கொண்டு இரண்டும் அடிக்கடி இணையப் பெற்றவையாகும்.

பங்குதாரர்	ஈடுபடும் விதம்	ஈடுபடும் தன்மை	கலந்துரையாடப்பட்ட விடயங்கள்	பதிலளிக்கும் முறை
<b>பங்குதாரர்</b> ——— (நிதி அமைச்சினால் பிரதிநிதித்துவம் செய்யப்படும் இலங்கை அரசாங்கம்)	அமைச்சுக்கும் பாராளுமன்றத்- துக்கும் ஆண்டறிக்கையினைச் சமர்ப்பித்தல்	வருடாந்தம்	வருடாந்த பெறுபேறுகளும் நிதி நிலைமையும்	உரிய நாளில் அறிக்கைகளைச் சமர்ப்பித்தல்
	வருடாந்த வரவு செலவுத் திட்டம்	வருடாந்தம்	திரட்டு நிதியத்திற்கான பங்களிப்பு	திரட்டு நிதியத்திற்கான பங்களிப்பு
	வருடாந்த செயற்திட்டம்	வருடாந்தம்	ஒழுங்குபடுத்தல் அறிக்கையிடலில் இணங்குவித்தலை உறுதி செய்தல்	கட்டுப்பாடுகளையும் நடைமுறைகளையும் தாபித்தல்
	மூலோபாயத் தொழில் திட்டம்	மூன்று வருடங்களுக்கு ஒரு முறை	நியதிச்சட்ட விகிதாசாரங்களைப் (மூலதனப் போதுமை, திரவச் சொத்துக்கள் போன்றவை) பேணுவதை உறுதி செய்தல்	வெளிப்படாத தன்மை மற்றம் பொறுப்புக் கூறலினைப் பேணுதல்.
	முகாமைத்துவக் கடிதம்	வருடாந்தம்	வலையமைப்பு விரிவாக்கல் மீதான சாத்தியத்தை உத்தரவாதப்படுத்தல்	பெறுகை தீர்மானங்களுக்கான அனுமதி
	ஊடக அறிக்கைகள்	வேண்டப்பட்டவாறும் வேண்டப்பட்ட போதும்	புதிய உற்பத்திகளை ஆரம்பித்து வைப்பதற்கும் நடப்பிலுள்ள உற்பத்திகளை மீள ஆரம்பித்து வைப்பதற்குமான திட்டம்	
	இடைக் கால நிதிக் கூற்றுக்கள்	காலாண்டு	நிறைவேற்றப்படாத கடன்களை குறைந்த அளவில் பேணுவதற்கான மூலோபாயம்	
	காலத்துக்குக் காலமான சம காலப்படுத்திகள்	வேண்டப்பட்டவாறும் வேண்டப்பட்ட போதும்	சட்டம் மற்றும் ஒழுங்கு விதிகளுடன் இணங்கிச் செல்வதை உறுதிப்படுத்தல்	
	நிறுவன இணையத்தளம்	காலத்துக்குக் காலம்	சந்தை நிலைமை இலக்குகளை அடையப் பெறுதல்	
	சபைக்கான உறுப்பினர்களை நியமித்தல்	சபையில் மாற்றமொன்று ஏற்படும் போது	பொருட்கள் சேவைகள் கொள்வனவு	
	பெறுகைக் குழுக் கூட்டங்களில் பங்கு பற்றுதல்	வாரந்தோறும்		
	பெறுகைத் திட்டம்	வருடாந்தம்		

## பங்குதாரர்கள்

பங்குதாரர்	ஈடுபடும் விதம்	ஈடுபடும் தன்மை	கலந்துரையாடப்பட்ட விடயங்கள்	பதிலளிக்கும் முறை
<b>வாடிக்கையாளர்கள்</b>	வாடிக்கையாளர்கள் பெறுவழி மையங்கள்	வேண்டப்பட்டவாறும் வேண்டப்பட்ட போதும்	பொருட்கள் மற்றும் சேவைகளின் வட்டி விகிதங்களும் அம்சங்களும்	உற்பத்திகளுக்கு மேலும் பல அம்சங்களை அறிமுகப்படுத்தல்
	இத்தரும் ஆயோஜன கவ, பாடசாலை வங்கிக் கூறுகள்	வேண்டப்பட்டவாறும் வேண்டப்பட்ட போதும்	புதிய உற்பத்திகளையும் சேவைகளையும் அறிமுகப்படுத்தல்	உற்பத்திகளுக்கான முன்னேற்றமடைந்த தொழில்நுட்ப அம்சங்களை இணைத்தல்.
	அழைப்பு நிலையங்கள்	வேண்டப்பட்டவாறும் வேண்டப்பட்ட போதும்	ஏற்புடைய மற்றும் நம்பத் தகுந்த வங்கி தகவல்களுக்கான பெறுவழி	சந்தைப்படுத்தல் பிரசாரங்கள்
	வாடிக்கையாளர் திருப்தி பற்றிய ஆய்வு	வாடிக்கையாளர்களினால் வேண்டப்பட்டவாறும் வேண்டப்பட்ட போதும்	வழங்கப்பட்ட சேவை மீதான திருப்தி	நேரடி ஊக்குவித்தல் விளம்பரங்கள்
	நிறுவன நிகழ்வுகள்	காலத்துக்குக் காலம்	வாடிக்கையாளர்களின் எதிர்கால எதிர்ப்பாற்றுகள்	வாடிக்கையாளர்களுக்கான பெறுவழி நிலையங்களை அதிகரித்தல்
	நிறுவன இணையத்தளம்	அடிக்கடி	கடன் பகிர்ந்தளித்தல்/கடன் அறவிடுதல்	வாடிக்கையாளர்களின் ஆய்வுகள்
	வாடிக்கையாளர் விழிப்புணர்வு நிகழ்ச்சித் திட்டங்கள்	வேண்டப்பட்டவாறும் வேண்டப்பட்ட போதும்	வங்கி மற்றும் உற்பத்திகள்/ வழங்கப்பட்ட சேவைகள்	கிளைகளை ஆரம்பித்தலும் இடம் மாற்றத்தலும்
	நிறுவன சமூக பொறுப்புடைமை நடவடிக்கைகள்	வேண்டப்பட்டவாறும் வேண்டப்பட்ட போதும்	வாடிக்கையாளர் பண்பியல்புகளிலும் சந்தைப் போக்குகளிலுமான மாற்றம்	வாடிக்கையாளர் திருப்தியினை அதிகரித்தல்
	ஊக்குவித்தல் பிரச்சாரங்கள்	வேண்டப்பட்டவாறும் வேண்டப்பட்ட போதும்		
	<b>ஊழியர்கள்</b>	முகாமையாளர்கள் மாநாடு	காலாண்டுக்கு ஒரு முறை	ஊதியம்
(ஊழியர் சங்கங்கள் மற்றும் நிறைவேற்று அமைப்புகள் உட்பட)		பிராந்திய மீளாய்வுக் கூட்டங்கள்	காலாண்டு/மாதாந்தம்/ வராந்தம்	செயலாற்றுகை மிகை ஊதியம்
செயலாற்றுகைக் கணிப்பீடுகள்		வருடாந்தம்	பணியாற் தொகுதியினருக்கான நலனோம்புகை செயற்பாடுகள்	பதவி உயர்வுகள் வழங்குதல்
இடம் மாற்றுச் சபை		காலாண்டு	பாசல் (Basel III) அமுலாக்கம்	இட மாற்றல்கள் வழங்குதல்
உள்ளகச் செய்திக் கடிதங்கள்		காலாண்டு	எதிர்காலத் திட்டங்களும் மூலோபாய திட்ட அமுலாக்கங்களும்	குறைகளைக் கையாளுதல்
பொது ஒலிபரப்பு முறைமை ஊடாக விசேட அறிவித்தல்கள்		வேண்டப்பட்டவாறும் வேண்டப்பட்ட போதும்	வரையறுக்கப்பட்ட நலன்கள் மற்றும் பங்களிப்பு திட்டங்கள்	பயிற்சி மற்றும் அபிவிருத்தி வாய்ப்புக்களை வழங்குதல்
உள்ளக வலையமைப்பில் வெளியிடப்படும் சுற்றறிக்கைகள்		தொடர்ச்சியாக	ஊழியர்களின் திறன்கள் மற்றும் தகுதிகளை மேம்படுத்துவதற்கான பயிற்சியும் ஏனைய வசதிகளும்	வருடாந்த சம்பள ஏற்றம்
பயிற்சி நிகழ்ச்சித் திட்டங்கள்		பயிற்சித் திட்டத்துக்கு அமைவாக	ஒழுக்காற்று நடவடிக்கைகள்	விசேட பாராட்டுக்கள்
தேவைக்கேற்ற கூட்டங்கள்		வேண்டப்பட்டவாறும் வேண்டப்பட்ட போதும்	விசேட கணிப்பீடுகள்	ஒழுக்காற்று நடவடிக்கைகள்
திட்டமிடலும் இலக்குகளை நிர்ணயித்தலும்		வேண்டப்பட்டவாறும் வேண்டப்பட்ட போதும்	வங்கியின் செயன்முறைகள் மற்றும் நடைமுறைகள் அத்துடன் பணியாளர் தொகுதியினரின் குறைகள்	ஊழியர்களை ஊக்குவித்தலுக்கும்/ செயலாற்றுகை அதிகரிப்புக்குமான செயல்முறை மாற்றங்கள்
தொழிலாற்றுகைக் குழுக் கூட்டங்கள்		வேண்டப்பட்டவாறும் வேண்டப்பட்ட போதும்	சம்பளங்கள் மற்றும் சம்பளம் அற்ற நலன்கள் மீதான கூட்டு ஒப்பந்தக் அமுலாக்கல்	தொழிலாளர் அறிவுரையாளர்களை நியமித்தல்
நலனோம்புகை செயற்பாடுகள் மற்றும் விளையாட்டுக் கழகங்களின் தொழிற்பாடுகள்		வேண்டப்பட்டவாறும் வேண்டப்பட்ட போதும்		கூட்டு ஒப்பந்தங்களைக் கைச்சாத்திடல்
கூட்டு ஒப்பந்தங்கள் மீதான பேச்சுவார்த்தை		மூன்று வருடங்களுக்கொரு முறை		

பங்குதாரர்	ஈடுபடும் விதம்	ஈடுபடும் தன்மை	கலந்துரையாடப்பட்ட விடயங்கள்	பதிலளிக்கும் முறை
<b>வழங்குநர்கள்</b>	பெறுகைத் திட்டம்	வருடாந்தம்	வங்கியின் தேவைப்பாடு	விலைமனுக் கோரல்
	பெறுகைச் செயற்பாடுகள்	வேண்டப்பட்டவாறும் வேண்டப்பட்ட போதும்	வழங்குநர்களைப் பதிவு செய்தல்	பொருட்கள் சேவைகள் வழங்குவதற்காக ஒப்பந்தங்கள்
	வழங்குநர்களுடனான கூட்டங்கள்	வேண்டப்பட்டவாறும் வேண்டப்பட்ட போதும்	பெறுகை வாய்ப்புக்கள்	ஒப்பந்தங்கள் கைச்சாத்திடுதல்
	களப் பரிசோதனைகள்	வேண்டப்பட்டவாறும் வேண்டப்பட்ட போதும்	ஒப்பந்தக் கடப்பாடுகளை நிறைவேற்றுதல்	ஒப்பந்தக் கடப்பாடுகள் மீதான கொடுப்பனவுகள்
	உற்பத்திகளின் செயன்முறை விளக்கம்	வேண்டப்பட்டவாறும் வேண்டப்பட்ட போதும்	விற்பனைக்குப் பிந்திய பராமரிப்புச் சேவை ஏற்பாடுகள்	வழங்குநர்கள் பட்டியல் குறைத்தல்
	விலை மனு அறிவித்தல்கள்	வேண்டப்பட்டவாறும் வேண்டப்பட்ட போதும்	உத்தரவாத ஏற்பாடுகள்	ஒப்பந்தங்களை வழங்குதல்
	தகவல்/அறிவித்தல் பிரசுரங்கள்	வேண்டப்பட்டவாறும் வேண்டப்பட்ட போதும்	விலை பேசித் தீர்த்தல்	உத்தரவாதப் பத்திரங்களை புதுப்பித்தல்
<b>ஒழுங்குபடுத்துநர்கள் மற்றும் அரசாங்க நிறுவனங்கள்</b>	பணிப்புரைகளும் சுற்றறிக்கைகளும்	விநியோகிக்கப்பட்டவாறும் விநியோகிக்கப்பட்ட போதும்	வங்கியின் செயற்பாடுகள்	உரிய காலத்திற்கான விபரத் திரட்டுக்கள்
இலங்கை மத்திய வங்கி	நிதிக் கூற்றுக்கள்	காலாண்டு/ஆண்டு தோறும்	இலங்கை மத்திய வங்கியினால் விநியோகிக்கப்பட்ட விசேடத்துவ உத்தரவுப் பத்திர வங்கிகளுக்கான ஒழுங்கு விதிகளும் பணிப்புரைகளும்	மேற்பார்வை விடயம் தொடர்பில் பதிலளித்தலும் நடவடிக்கைகளும்
அரச தொழில் முயற்சி அபிவிருத்தி அமைச்சு	நியதிச் சட்ட பரிசோதனை	ஆண்டு தோறும்	கணக்காய்வுடன் தொடர்புடைய கருமங்கள்	கணக்காய்வு விசாரணைகளுக்கான பதில்கள்
உள்நாட்டு இறைவரித் திணைக்களம்	ஒழுங்குபடுத்தல் நிறுவனங்களுக்கான கால முறையான விபரத் திரட்டுக்கள்	காலத்துக்குக் காலம்	உள்நாட்டு இறைவரித் திணைக்களத்தினால் விநியோகிக்கப்பட்ட வரி ஒழுங்கு விதிகளுடன் இணங்குவித்தல்	வரிகள் மற்றும் ஏனைய நியதிச் சட்டக் கொடுப்பனவுகளைச் செலுத்துதல்
கணக்காய்வாளர் தலைமை அதிபதி திணைக்களம்	நேர்காணலும் கூட்டங்களும்	வேண்டப்பட்டவாறும் வேண்டப்பட்ட போதும்	இலங்கை பட்டயக் கணக்காளர் நிறுவனத்தினால் விநியோகிக்கப்பட்ட இலங்கைக் கணக்கீடு நியமங்களும், இலங்கை நிதி அறிக்கையிடல் நியமங்களும்	கைத்தொழில் ரீதியான மற்றும் தொழில் சார் விடயங்கள்
ஏனைய அரசாங்க நிறுவனங்கள்கள்	விசேடத்துவம் பெற்றவர்களின் கருத்துக்கள்	வேண்டப்பட்டவாறும் வேண்டப்பட்ட போதும்	வங்கிச் சேவை உத்தரவுப் பத்திரக் கட்டணம்	மீதான பதில்களும் ஆலோசனைகளும்
தொழில் சார் நிறுவனங்களும் வர்த்தக சமூகமும்	போட்டிகளில் பங்கு பெறல்	வேண்டப்பட்டவாறும் வேண்டப்பட்ட போதும்	வங்கிச் சேவை உத்தரவுப் பத்திரக் கட்டணம்	ஆலோசனைகளும்
	ஆண்டறிக்கை	வருடாந்தம்	தொழிலாளர் ஒழுங்கு விதிகள்	
			சந்தைப்படுத்தல் மற்றும் ஊக்குவித்தல் பிரச்சாரங்கள்	
			விருதுகளும் கௌரவ விருதுகளும்	
			புதிய கிளைகளை ஆரம்பிப்பதற்கான அனுமதி	
			தொடர்புடைய சட்டங்களும் ஒழுங்கு விதிகளும்	

## பங்குதாரர்கள்

பங்குதாரர்	ஈடுபடும் விதம்	ஈடுபடும் தன்மை	கலந்துரையாடப்பட்ட விடயங்கள்	பதிலளிக்கும் முறை
<b>சமூகமும் சுற்றுச் சூழலும்</b> ———	ஊடகப் பிரசாரங்கள்	} வேண்டப்பட்டவாறும் வேண்டப்பட்ட போதும்	உற்பத்திகள் சேவைகளை ஆரம்பித்தலும் மீள ஆரம்பித்தலும்	நிறுவன சமூக பொறுப்புடைமைகள் செயற்பாடுகள்
	சமூக சேவை பொறுப்பு கருத்திட்டங்கள்		வங்கியினால் அளிக்கப்படும் புலமைப் பரிசில்கள்	விசாரணைகளுக்குப் பதிலளித்தல்
	அனுசரணை வழங்குதல்		வங்கியினால் மேற்கொள்ளப்படும் சமூகப் பொறுப்புச் செயற்பாடுகள்	ஆட்சேர்ப்புக்கள்
	செய்தி வெளியீடு		தொழில் வாய்ப்புக்கள்	கிளைகளை ஆரம்பித்தல் தன்னியக்க காசு இயந்திரங்களை நிறுவுதல்
	பொதுத் தொடர்புச் செயற்பாடுகள்			விசேட அம்சங்களுடனான உற்பத்திகளை அறிமுகப்படுத்தல்
	விசேட நிகழ்வுகள்		தொடர்ச்சியாக	பாடசாலை வங்கி அலகுகள் மற்றும் இத்துரும் ஆயோஜன கவ
	ஆட்சேர்ப்புக்கள்		தொடர்ச்சியாக	
	அரசாங்க உட்கட்டமைப்பு கருத்திட்டங்களுக்கு நிதி அளித்தல்		தொடர்ச்சியாக	
	சேவை வழங்கும் மார்க்கங்கள்		தொடர்ச்சியாக	
	நிறுவன இணையத்தளம்		தொடர்ச்சியாக	
அழைப்பு நிலையம்				

இதற்கு மேலதிகமாக வங்கி கைத்தொழில் ரீதியான பங்கேற்பாளர்கள் மற்றும் பரந்த அளவிலான பொது மக்களுடன் ஈடுபடுகின்ற பின்வரும் அமைப்புக்களில் உறுப்புரிமையைக் கொண்டுள்ளது.

- இலங்கை தேசிய வர்த்தக சம்மேளனம்
- உலகளாவிய வங்கிகளுக்கிடையிலான நிதித் தொலைத் தொடர்பாடலுக்கான சங்கம் (Swift)
- யூரோ ஐரோ உலக கொடுப்பனவுகள் சமூகம்
- லங்கா கிளியர் பிரைவேட் லிமிட்டட்
- இலங்கை Swift பயன்படுத்துவோர் குழு
- உலக சேமிப்பு வங்கிகள் நிறுவனம்
- இலங்கை ஊழியர் சம்மேளனம்

## முக்கியத்துவமும் பெறுமதி உருவாக்கமும்

முக்கியத்துவமும் பெறுமதி உருவாக்கமும் வங்கியின் நிறைவேற்று அதிகாரி, ஊழியர்கள் மற்றும் முக்கிய பங்குதாரர்கள் ஆகியோர் பங்கு கொள்கின்ற விரிவான திட்டமிடல் செயன்முறையொன்றின் ஊடாக எமது தொழிலின் முக்கியத்துவம் மற்றும் பெறுமதி உருவாக்கம் என்பவற்றின் 35 மிக முக்கிய விடயங்களாக நாம் கருத்திற் கொள்கின்றவற்றின் பட்டியல் ஒன்றினை உருவாக்கியுள்ளோம்.

விடயங்கள்	வங்கியின் நிலைத்திருக்கும் சூழல் அடிப்படையிலான முக்கியத்துவம்	உள்ளக	வாடிக்கையாளர்கள்	சமூகங்கள்	வழங்குநர்கள்	ஒழுங்குபடுத்துநர்கள்	வங்கிக்கானது	பங்குதாரர்களுக்கானது	அறிக்கை
<b>பொருளாதாரம்</b>									
1 பொருளாதார செயலாற்றுகை	உ	⊗					உ	உ	ஆம்
2 சந்தைப் பிரசன்னம்	உ	⊗					உ	உ	ஆம்
3 நேரடியற்ற பொருளாதார தாக்கம்	உ		⊗				உ	உ	ஆம்
4 பெறுகை நடைமுறைகள்	கு	⊗					உ	ந	ஆம்
<b>சுற்றாடல்</b>									
5 பொருட்கள்	கு						கு	கு	இல்லை
6 சக்தி	ந	⊗					உ	ந	ஆம்
7 வாயு வெளியீடு	கு						கு	ந	இல்லை
8 கழிவு நீரும் கழிவுகளும்	ந	⊗					ந	ந	இல்லை
9 உற்பத்திகளும் சேவைகளும்	ந		⊗				ந	ந	இல்லை
<b>சமூகம்: தொழிலாளர் நடைமுறையும் நேர்த்தியான பணியும்</b>									
10 தொழில்	உ	⊗			⊗		உ	உ	ஆம்
11 ஊழியர்/முதலாளித்துவ உறவுகள்	உ	⊗	⊗				உ	உ	ஆம்
12 தொழில்துறை ஆரோக்கியமும் பாதுகாப்பும்	ந	⊗					உ	ந	ஆம்
13 பயிற்சியும் கல்வியும்	உ	⊗			⊗		உ	உ	ஆம்
14 பண்மைத்துவமும் சமவாய்ப்பும்	உ	⊗		⊗			உ	ந	ஆம்
15 பெண்களுக்கும் ஆண்களுக்கும் சமமான ஊதியம்	உ	⊗		⊗			உ	ந	ஆம்
16 தொழிலாளர் நடைமுறைகளுக்கான வழங்குநர் மதிப்பீடு	ந				⊗		ந	ந	இல்லை
17 தொழிலாளர் நடைமுறைகளும் குறைகள் பொறி முறைகளும்	உ	⊗					உ	உ	ஆம்



முக்கியத்துவமும் பெறாமதி உருவாக்கமும்

விடயங்கள்	வங்கியின் நிலைத்திருக்கும் குழல் அடிப்படையிலான முக்கியத்துவம்	உள்ளக	வாடிக்கையாளர்கள்	சமூகங்கள்	வழங்குநர்கள்	ஒழுங்குபடுத்துநர்கள்	வங்கிக்கானது	பங்குதாரர்களுக்கானது	அறிக்கை
<b>சமூகம்: மனித உரிமைகள்</b>									
18	அநீதியின்மை	உ	⊗		⊗		உ	உ	ஆம்
19	ஒன்றுகூடுதலுக்கான மற்றும் கூட்டு கோரிக்கைகளுக்கான சுதந்திரம்	உ	⊗			⊗	உ	உ	ஆம்
20	சிறுவர் உழைப்பு	உ	⊗		⊗		உ	உ	ஆம்
21	கட்டாய அல்லது வற்புறுத்திய ஊழியம்	உ	⊗		⊗		உ	உ	ஆம்
22	பாதுகாப்பு நடைமுறைகள்	ந	⊗				ந	ந	இல்லை
23	கணிப்பீடு	ந	⊗				ந	ந	இல்லை
24	வழங்குநர் மனித உரிமைகள் கணிப்பீடு	ந				⊗	ந	ந	இல்லை
25	மனித உரிமை குறைகள் பொறிமுறை	உ	⊗				உ	உ	ஆம்
<b>சமூகம்: சமுதாயம்</b>									
26	உள்நாட்டு சமுதாயம்	உ		⊗	⊗		உ	உ	ஆம்
27	ஊழல் எதிர்ப்பு	உ	⊗				உ	உ	ஆம்
28	இணங்குவித்தல்	உ	⊗			⊗	உ	உ	ஆம்
29	சமூகம் மீதான தாக்கத்திற்கான வழங்குநர் மதிப்பீடு	ந				⊗	உ	ந	ஆம்

முக்கியத்துவமும் பெறமதி உருவாக்கமும்

வீடயங்கள்	வங்கியின் நிலைத்திருக்கும் குழல் அடிப்படையிலான முக்கியத்துவம்	உள்ளக	வாடிக்கையா- ளர்கள்	சமூகங்கள்	வழங்- குநர்கள்	ஒழுங்கு- படுத்து- நர்கள்	வங்கிக்- கானது	பங்கு- தாரர்களுக்- கானது	அறிக்கை
<b>சமூகம்: உற்பத்தி பொறுப்புடைமை</b>									
30	உற்பத்தி மற்றும் சேவைகள் கட்டுத் துண்டுஇடுதல்	உ	⊗	⊗			உ	உ	ஆம்
31	சந்தைப்படுத்தல் தொடர்பாடல்	உ	⊗	⊗			உ	உ	ஆம்
32	வாடிக்கையாளர் அந்தரங்கம்	உ	⊗	⊗			உ	உ	ஆம்
33	இணங்குவித்தல்	உ	⊗			⊗	உ	உ	ஆம்
34	உற்பத்தித்துறை	உ		⊗			உ	உ	ஆம்
<b>ஏனைய தலைப்புகள்</b>									
35	வங்கியின் நிறுவன சமூகப் பொறுப்புடைமை நடவடிக்கைகள்	உ					உ	உ	ஆம்

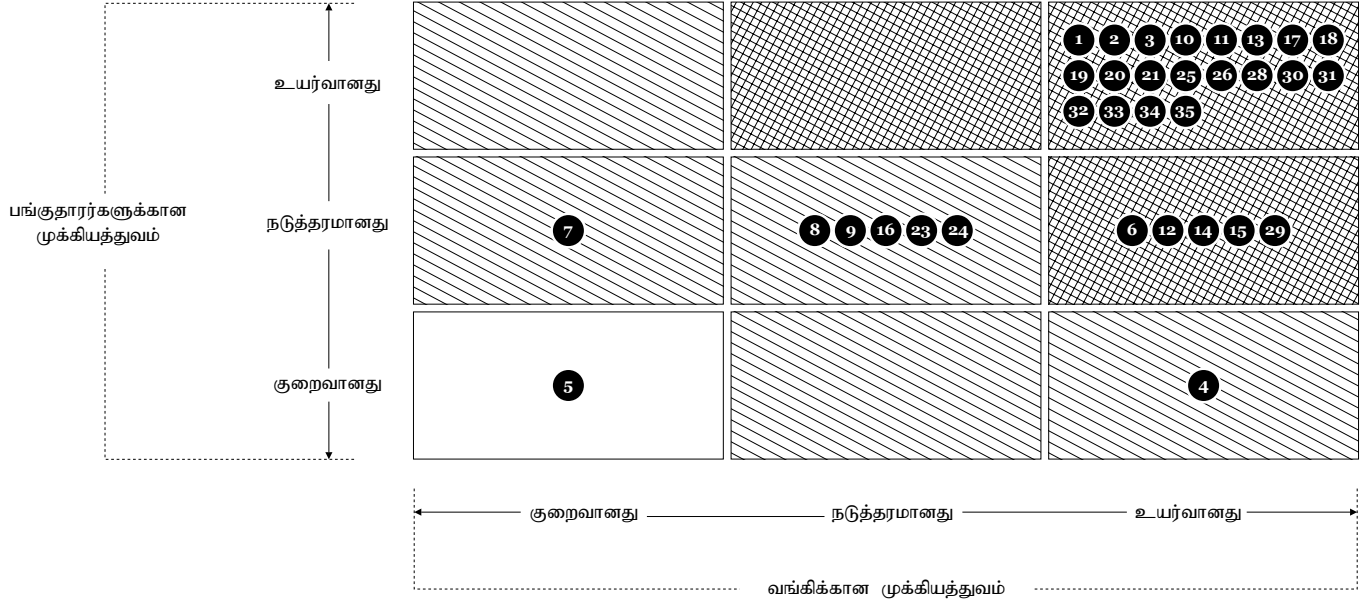

## முகாமைத்துவ அணுகுமுறை

உலகமயமாக்கலின் சட்டகமொன்றினுள் தொடர்ச்சியான தொழில்நுட்ப முன்னேற்றமொன்றுடன் காணப்படுகின்ற நவீன நிறுவனங்கள் போட்டிமிக்கதாகத் திகழ்வதற்கு பல்வேறு சவால்களையும் வாய்ப்புகளையும் எதிர்கொள்வதற்காக சிறந்த நடைமுறைகளை முனைப்புடன் பின்பற்ற வேண்டிய பொறுப்புடையவையொன்றினைக் கொண்டுள்ளன. இது, பொருளாதார, சமூக மற்றும் வியாபார சூழல் தாக்கங்களை மதிப்பிடுவதற்கும் முகாமைத்துவ அணுகுமுறையினுள் நிலைத்திருக்கத்தக்க நடைமுறையினை ஒருங்கிணைப்பதற்கும் முக்கியமானவையாகும்.

தேசத்திற்கு சேவையளிப்பதற்காக தேசிய சேமிப்பு வங்கியானது உள்நாட்டுப் பொருளாதாரத்தில் மிக ஆழமாக வேருன்றியுள்ளது. இலங்கைச் சமூகத்தின் அனைத்து வகுப்பினருக்கும் மத்தியிலும் சேமிப்புக் கலாசாரமொன்றினைப் பேணி வளர்ப்பதற்கும் மன அழுத்தமற்ற சௌகரியமான வங்கிச் சேவை செயல்முறையொன்றினை அமுல்படுத்துவதற்கும் வங்கி அர்ப்பணித்துள்ளது.

எமது முகாமைத்துவ அணுகுமுறையினையும் தேசிய சேமிப்பு வங்கியின் பொருளாதார, சமூக மற்றும் சுற்றாடல் தாக்கங்கள் எவ்வாறு முகாமை செய்யப்படுகின்றன என்பது பற்றியும் பின்வரும் கலந்துரையாடல் விளக்குகின்றது. மேலும், இது இவ்வம்சங்களை முக்கியத்துவமிக்கதாக நாம் கருதுவதற்கான காரணங்களையும் அவற்றை முகாமை செய்வதற்கு நாம் என்ன செய்கின்றோம் என்பதனையும் எமது அணுகுமுறையினையும் பெறுபேறுகளையும் எவ்வாறு நாம் மதிப்பிடுகின்றோம் என்பதனையும் உள்ளடக்குகின்றது.

தொடர்ச்சியாக 14 ஆண்டுகளாகவும் 'AAA' (டமய) "பிட்ச" தரப்படுத்தல் அத்துடன் "இலங்கையில் மிகப் பாதுகாப்பான வங்கி ஆக குளோபல் பைனான்ஸ் மூலம் தரப்படுத்தல் ஆகியன நிலையுறுதியற்ற பொருளாதார நிபந்தனையின் கீழ் 2016 ஆம் ஆண்டு தேசிய சேமிப்பு வங்கிக்கு விருதளிக்கப்பட்ட பல்வேறு அங்கீகாரங்கள் சிறந்த முகாமைத்துவ அணுகுமுறைக்கு சான்றுபகர்கின்றன.

பின்வரும் மூலப்பிரமாணங்களின் ஏதேனும் ஒன்றை நிறைவு செய்கின்ற அம்சமொன்றின் அடிப்படையில், இது, வங்கிக்கு முக்கியத்துவமிக்கதாக இனங்காணப்பட்டிருந்தது.

1. 35 மிகவும் முக்கியமான உயர்மட்ட உள்ளக மற்றும் வெளிவாரி பங்குதாரர்களின் எதிர்பார்க்கைகளும் அக்கறைகளும் (ஈடுபாடு முதன்மைத் தொடர்பாடல்களின் பல்வேறு வாயிலாக உறுதிப்படுத்தப்பட்டது).
2. அம்சமொன்று வங்கிக்கு இடர் ஒன்றானதா அல்லது பெறுமதியினைத் தோற்றுவிக்கின்றதா என்பது
3. ஜீஆர்ஐ ஜீ4 வழிகாட்டல்களின் உள்ளடக்கப்பட்ட விடயங்கள்

இதற்கமைய, பொருளாதார, சமூக மற்றும் சுற்றாடல் நோக்கில் பின்வரும் விடயங்கள் முக்கியத்துவம்மிக்கதாக இனங்காணப்படுகின்றது.

### முக்கிய பொருளாதார அம்சங்கள்

நாட்டின் நல்வாழ்வுக்கு மத்தியில் சமூகம் மற்றும் சுற்றாடல் சௌபாக்கியத்துக்கு பங்களிப்புச் செய்வதற்கு வங்கி இயலுமாக விளங்குவதற்கு பொருளாதார வளம் இன்றியமையாதது என்பதனாலும் வங்கி அதன் பொருளாதார செயலாற்றுகைக்கு உரிய முன்னுரிமை அளிக்கின்றது. நிதியியல் மற்றும் நிதிசாரா இலக்குகள் இரண்டும் நிறுவன வியாபாரத் திட்டத்திலும் தொடர்புடைய வரவு செலவுத் திட்டங்களிலும் ஏற்றவாறு தாபிக்கப்பட்டுள்ளன.

இலங்கையில் எமது சந்தை நிலையினை விஸ்தரித்தலானது சமூகத்தின் அனைத்து வகுப்பினருக்கும் சேவையளிக்கின்ற எமது உற்பத்திகளையும் மற்றும் சேவைகளையும் அதிகரிப்பதன் ஊடாக வசதிப்படுத்தப்பட்டது. எமது தொழிற்துறையில் சந்தை முதல்வராகத் திகழ்வதற்கு நாம் சிறந்த முகாமைத்துவ நடைமுறைகளைப் பின்பற்றுவதுடன் உள்ளகச் செயல்முறைகளைச் சீர்ப்படுத்தியுள்ளோம்.

பணிப்படை, வாடிக்கையாளர் தளம் மற்றும் வங்கியின் உற்பத்தி வகுப்புகளில் நிலவுகின்ற பன்மைத்துவத்துடனும் உட்சேர்க்கும் தன்மைக்கும் நாம் பெறுமதியளிக்கின்றோம். சாத்தியமான இடங்களிலும் நடைமுறைச் சாத்தியம் காணப்படுகின்ற போதும் தேசிய சேமிப்பு வங்கி அணியினுள் பன்மைத்துவத்தினை இது அதிகரிக்கும் என்பதனாலும் உள்நாட்டின் ஆட்சேர்ப்பினை நாம் விரும்புகின்றோம். அத்துடன் வேறெங்கும் கிடைக்கப்பெறாத உள்நாட்டுத் தேவைகளின் உள்ளநோக்கு பற்றிய தெளிவினையும் நாம் வழங்குகின்றோம்.

250 கிளைகளுடனும் பரந்தளவிலான ஏர்எம் வலையமைப்புடனும் தேசிய சேமிப்பு வங்கியானது நாட்டின் சகல பாகங்களுக்கும் சென்றடைகின்றது. மக்களுக்காக சேமிப்பு மற்றும் முதலீடுகளுக்கான வாய்ப்புகளும் வசதிகளும் குறைவாகக் கிடைக்கப்பெறுகின்ற அநேக கிராமியப் பிரதேசங்களில் முலோபாய ரீதியாக புதிய கிளைகளும் ஏர்எம் கிளைகளும் அமைக்கப்பட்டுள்ளன. கடந்த பல வருடங்களாக சேவை நிலைய வங்கித் தொழிலானது பாடசாலைகளில், வாராந்த மற்றும் வார இறுதிச் சந்தைகள் அத்துடன் தொழிற்சாலைகளில் சேமிப்புப் பழக்கத்தினை ஊக்குவிப்பதற்கான வங்கித் தீர்வுகளை வழங்குவதில் பாரியளவு வெற்றியொன்றாக விளங்குகின்றமையினை நிரூபித்துள்ளது.

தேசிய சேமிப்பு வங்கியின் சந்தைப் பிரசன்னம் உள்ளூர் சமூகங்களில் பல வழிமுறைகள் மூலம் தாக்கம் செலுத்துகின்றது: அவை பின்வருவனவற்றை உள்ளடக்குகின்றன:

- தொழில் உருவாக்கம்
- வழங்கல் சங்கிலியில் உள்ளவர்களுக்கு ஆதரவளித்தல்
- திறன் மற்றும் அபிவிருத்தி
- ஏனைய முதலீட்டாளர்களை கவர்வதில் உதவுதல்

180 வருடத்திற்கும் மேற்பட்ட மரபுரிமையுடன் எமது இலங்கையர் சேமிப்பு பற்றிய மூல தத்துவங்களை தேசிய சேமிப்பு வங்கியிடமிருந்து கற்றுக்கொண்டனர் என்பது இரகசியமல்ல. இலங்கையில் சேமிப்பு கலாசாரமொன்றினைப் பேணி வளர்ப்பதனை நாம் மதிக்கின்றோம். தேசத்தின் மொத்த உள்நாட்டு உற்பத்திக்கான புலம்பெயர் பணியாளர்களின் பங்களிப்பினையும் நாம் அங்கீகரிப்பதுடன் வெளிநாட்டுப் பணம் அனுப்புதல்கள் மற்றும் வதியாதோர் வெளிநாட்டு நாணயம் மற்றும் வதிவோர் வெளிநாட்டு நாணய வைப்புத் திரட்டுதல் முகாமைத்துவத்தினை அதிகரிப்பதற்கும் மேம்படுத்துவதற்கும் நாம் நிர்ணயிக்கப்பட்டுள்ளோம். வெளிநாட்டில் வாழும் இலங்கையர்களுக்கு வடிவமைக்கப்பட்ட வெளிநாட்டுப் பணம் அனுப்புதல் சேவையொன்றான என்எஸ்பி யூ ட்ரஸ்ட் சேவையினை நாம் அறிமுகப்படுத்தியுள்ளோம். இவ்வாண்டு மத்திய கிழக்கு மற்றும் இத்தாலி நாடுகளில் உள்ள புலம்பெயர் பணியாளர்களிடமிருந்து வெளிநாட்டுப் பணம் அனுப்புதல்கள் கணிசமாக அதிகரித்திருந்ததுடன் நாம் ஜப்பான், கொரியா மற்றும் அவுஸ்திரேலியா ஆகிய நாடுகளையும் அடைந்துள்ளோம். நம்பிக்கையுள்ள பொறுப்புடைய அரசுக்குரித்தான வங்கியொன்றாக அவர்களது பணம் அனுப்புதல்களின் பாதுகாப்பு வகிபாகத்தினை செயலாற்றுவதில் தேசிய சேமிப்பு வங்கி பெருமையடைகின்றது. இப்பணம் அனுப்புதல்களுக்கு வசதியளிக்கும் பொருட்டு வங்கியானது சிறப்பாகத் தாபிக்கப்பட்ட மற்றும் முன்னோடி நாணயமாற்று நிறுவனங்களுடன் உறவுகளைத் தாபித்துள்ளது. மணிகிராம் இன்டர்நஷனல் மற்றும் யூரோஐரோ என்பன இச்சேவையினை வசதிப்படுத்துவதற்கு வங்கித் தொடர்பு வைத்திருக்கின்ற 34 மொத்த பணப்பரிமாற்று நிறுவனங்களுக்கு மத்தியில் காணப்படுகின்றன.

அடுக்குமாடி/வீடமைப்பு அபிவிருத்தி கருத்திட்டங்கள் மற்றும் உட்கட்டமைப்பு அபிவிருத்தித் திட்டங்கள் என்பன மீது விசேட கவனம் செலுத்தி அரசாங்கத்தினாலும் தனியார் நிறுவனங்களினாலும் பொறுப்பேற்கப்படுகின்ற அபிவிருத்தி கருத்திட்டங்களுக்கான நிதியங்கள் கிடைக்கச் செய்வதனை உறுதிசெய்வதன் மூலம் தேசிய சட்டகத்தினை வலுப்படுத்துவதனை நோக்கி தேசிய சேமிப்பு வங்கி தொடர்ந்தும் பங்களிப்புச் செய்தது. வங்கியின் முதலீட்டுத் துறையின் 95.7% இற்கு மேல் அரசாங்கப் பிணையங்களில் காணப்படும் முதலீடுகள் கொண்டிருந்தன.

இவை, வங்கியினால் தோற்றுவிக்கப்பட்ட பெறுமதிக்கு அப்பாற்பட்டவையாகக் காணப்படுவதன் வாயிலாக பின்வருவன அரசாங்கத்திற்கான அதன் முக்கிய பங்களிப்பாகவும் காணப்படுகின்றன:

- வருமான வரி
- நேரடியற்ற வரிகள்
- திறைசேரிக்கான விசேட கட்டணங்கள்
- பங்கிலாபங்கள் வடிவில் திரட்டு நிதியத்துக்கான பங்களிப்பு

எமது காலத்தின் தொழில்நுட்ப முன்னேற்றத்துடன் ஈடுகொடுத்தலின் முக்கியத்துவத்தினையும் நிதிச் சேவைகள் துறையின் அவற்றின் தாக்கத்தினையும் நாம் அடையாளப்படுத்துகின்றோம். எமது இணையத்தள வங்கிச் சேவையும் குறுந்தகவல் வங்கிச் சேவையும் தமது வங்கிக் கொடுக்கல் வாங்கல்களை பயணிக்கின்றபோது அல்லது வீட்டிலிருந்து முகாமை செய்வதற்கு இயலுமான அல்லது விரும்புகின்றவர்களுக்காக தற்காலிக சௌகரியத்தினை ஏற்கின்றது. நாம் எமது வலையமைப்பு ஊடாக பட்டியல் கொடுப்பனவு வசதிகளையும் ஒரே இடத்திலான சேவை நிலையங்களை உருவாக்கும் வசதிகளையும்

அறிமுகப்படுத்தியுள்ளோம். பிரதான பொதுப் பயன்பாட்டு சேவை வழங்குநர்கள், தொலைத்தொடர்பு வழங்குநர்கள் மற்றும் பிரதான காப்புறுதி கம்பனிகளுடனும் நாம் இணைந்துள்ளோம். இணையத்தள வங்கிச் சேவையானது நாட்டில் உள்ள அநேகமான வங்கிகளுக்கு நிதி அனுப்புதல்களுக்கு வசதியளிக்கின்றது.

வாடிக்கையாளர்களின் சுற்றுச்சூழல் அமைப்பினைப் புரிந்துகொள்வதற்கும் வாடிக்கையாளர் வசதியினையும் திருப்தியினையும் மேம்படுத்துவதற்கும் நாம் தொடர்ச்சியாக ஆராய்ச்சிகளை நடாத்துகிறோம். அதற்கமைய வங்கியினால் வழங்கப்படுகின்ற உற்பத்திகளும் சேவைகளும் மீள்வடிவமைக்கப்பட்டு மீள ஊக்குவிக்கப்படுகின்றன.

### முக்கிய சுற்றாடல் அம்சங்கள்

சுற்றாடல் இடர்கள், முதலீட்டுத் தீர்மானங்கள், பங்குதாரர் இடைத்தொடர்புகள் மற்றும் அரசாங்க ஒழுங்குபடுத்துதல் மீது தாக்கம் செலுத்துவதனால் நிறுவனங்கள் மீதான முக்கிய பாதிப்பொன்றினை அவை கொண்டுள்ளன. உலகின் தொழிற்துறைகள் கைத்தொழில்கள், சனத்தொகை மற்றும் சுற்றுச்சூழல் அமைப்பை கடந்த தசாப்தத்தில் வரட்சி, வெப்ப அழுத்தங்கள் மற்றும் வெள்ளம் என்பன பாதிப்பினை ஏற்படுத்தியிருந்தமையால் இவ்விடர்கள் மிகவும் வெளிப்படையாக தோற்றம் பெற்றுள்ளன. வங்கி, இயற்கை மூலவளங்கள் அருகி வருகின்ற புவிக் கோளத்தின் பங்குதாரர் ஒருவர் என்பதனை தேசிய சேமிப்பு வங்கி அங்கீகரிக்கின்றது. தேசிய சேமிப்பு வங்கியானது மின்வலு எரிசக்தி அமைச்சினால் ஆரம்பிக்கப்பட்ட சமுதாயத்தை அடிப்படையாகக் கொண்ட சக்தி பிறப்பாக்க கருத்திட்டமொன்றான “சூரிய பல சங்கிராமய” கருத்திட்டத்தில் எமது செயற்பாடுமிக்க வகிபாகத்தைப் பிரதிபலிக்கின்ற சுற்றாடலை நோக்கிய அதன் பொறுப்புடைமையினை புரிந்துகொள்கின்றது.

சேவையினை அடிப்படையாகக் கொண்ட நிறுவனமொன்றாக பௌதீக உள்ளீட்டுப் பொறுப்புகளின் ஆகக் குறைந்த பயன்பாட்டுடன் வங்கியின் தொழிற்பாடுகள் கடுமையான மூலவள பயன்பாடு, புகை வெளியேற்றம் அல்லது ஆபத்துமிகு அழிவுகளைத் தோற்றுவித்தல் என்ற ரீதியில் சுற்றாடல் மீது முக்கிய நேரடி தாக்கமொன்றினைக் கொண்டிருக்கவில்லை. வினைத்திறனுடனும் பொறுப்புடனும் பொருட்கள் மற்றும் சக்தி பயன்படுத்தலுக்கு எமது ஊழியர்கள் அறிவுறுத்தப்பட்டுள்ளனர். துண்டுபிரசுரங்கள் மற்றும் பதாதைகள் போன்ற எமது ஊக்குவிப்புப் பொருட்கள் உயிரியல் சிதைவுக்கு உட்படும் அமைப்பில் காணப்படுகின்றன. கழிவுக் கடதாசிகள் சேகரிக்கப்பட்டு மீள் சுழற்சிக்காக கையளிக்கப்படுகின்றன. சக்தி வினைத்திறன்மிக்க அலுவலக இடவசதிகளை உருவாக்கும் செயல்முறையினையும் நாம் முன்னெடுக்கின்றோம்.

அலுவலகம் தயார்படுத்தலில் இயற்கையுடனான தொடர்பினைக் கொண்டிருந்தலானது ஊழியர்களின் மகிழ்ச்சிக்கும் உற்பத்தித் திறனுக்கும் பங்களிக்கின்றது என்பதனை ஆய்வுகள் காட்டியுள்ளன. எமது வங்கிக் கிளைகள் வழமையாக கவர்ச்சிமிக்க சுற்றுச் சூழலை பேணுகின்றன. புதிய அலுவலகக் கட்டடங்கள் நிர்மாணிக்கப்படுகின்றபோது இயற்கை நிலத்தோற்றங்கள் சிலவற்றைப் பேணிக்காப்பதற்கு நாம் முயற்சிக்கின்றோம். வீடுகள் நிர்மாணப்பதற்காக உள்ளூர் அதிகார சபைகளிடமிருந்து சட்ட இசைவுகளைப் பெற்றுக்கொள்வதன் மூலம் வீடமைப்புக் கடன் வழங்கப்படுகின்ற போதும் கூட தேசிய சேமிப்பு வங்கி சபை முழுவதையும் அத்தகைய சூழல் நட்பு பெறுமதிகளை எடுக்கின்றது.

## முகக்கிய சமூக அம்சங்கள்

### ஊழியர் நடைமுறையும் பண்புசார் வேலையும்

- வங்கியின் மனிதவள அணுகுமுறையின் பொதுவான குறிக்கோள்கள் பின்வருமாறு:
- ஒழுங்குபடுத்தல் நிறுவனங்களின் விதிகள் மற்றும் ஒழுங்குவிதிகள் மற்றும் வழிகாட்டல்களுடன் இணங்கியொழுதுதல்
  - வங்கித் துறையில் போட்டிமிக்க விளிம்பினை அடைவதற்கு வங்கியினை விருத்தி செய்தல்
  - வங்கியின் மூலோபாய குறிக்கோள்களுடனும் ஊழியர்களின் தனிப்பட்ட இலக்குகளை திசைப்படுத்துகின்ற அதேவேளை மனித வளத்தின் செயல்திறன் மிக்க பயன்பாட்டினையும் அதிகூடிய அபிவிருத்தியினையும் உறுதிசெய்தல்
  - ஊழியர்கள் மத்தியில் உயர்வான ஒழுக்க விழுமியங்களை அடைதலும் பேணுதலும் அத்துடன் அவர்களின் பணியாற்றும் நிலைமைகளையும் தொழில் திருப்தியினையும் மேம்படுத்தல்.
  - சமூகத்தின் தேவைகளுக்கு ஒழுக்கநெறி சார்ந்ததாக சமூக ரீதியாக பொறுப்புடைமை மிக்கதாகவும் விளங்குதல்

பல்வகைமையும் உட்சேர்த்தலும் தேசிய சேமிப்பு வங்கி ஆதரவளிக்கும் முதன்மையான விழுமியங்களாகும். பல்வகைமை மிக்க மற்றும் உட்சேர்க்கின்ற பணியாற்றுச் சூழலொன்றினை உருவாக்கிப் பேணுவதற்கும் ஆரோக்கியமான சாதகமான பணிச்சூழல் ஒன்றினை ஊக்குவிப்பதற்கும் நாம் அர்ப்பணித்துள்ளோம். சமூகத்தின் அனைத்து வகுப்பினருக்கும் சேவையளிக்கின்ற எமது வாடிக்கையாளர் தளம், ஊழியப் படை உற்பத்தி வகை என்பவற்றில் இது பிரதிபலிக்கின்றது. மேலும், நாம் ஊழியரின் இனம், மதம், பால், வயது, திருமண அந்தஸ்த்து அல்லது மாற்றுத்திறன் என்பவற்றைக் கருத்திற்கொள்ளாது ஆட்சேர்த்தல், வேதனம், தொழில் முன்னேற்றம் போன்றவற்றில் சமமான வாய்ப்புகளை ஊக்குவிக்கின்றோம். எமது ஊழியக் கொள்கையானது நியாயமானதும் வெளிப்படையானதும் போட்டிமிக்கதாகும். தனிப்பட்ட பணி, செயலாற்றுகை, சந்தை நிலைமை மற்றும் தகைமை என்பவற்றின் அடிப்படையில் சம்பள மட்டம் அமைகின்றது. எமது ஊழியப் பொதிகளில் பால் வேறுபாடு காட்டப்படுவதில்லை.

தேசிய சேமிப்பு வங்கியின் பதவியினர் ஆட்சேர்த்தல் செயன்முறையானது தகுதி மற்றும் தொழில்சார் திறனுடன் கூடிய வாய்ப்பான அபேட்சகர்களை இனங்காண்பதற்கான முயற்சியில் கவனம் செலுத்துகின்றது. நிறுவனத்துக்கும் அதேபோன்று நாட்டுக்கும் பெறுமதி சேர்க்கின்ற வர்த்தக தலைவர்களை உருவாக்குவதற்கு தேசிய சேமிப்பு வங்கி அர்ப்பணிக்கின்றது. நாம் தனிப்பட்டவர்களின் திறமைகளுக்கு வடிவம் அளிக்கின்றோம். அதேபோன்று எமது ஊழியர்கள் மத்தியில் குடும்ப உணர்வினை பதியச்செய்கின்றோம். எமது மனிதவள அபிவிருத்தியானது தேசிய சேமிப்பு வங்கியின் குடும்ப கலாசாரம், பணி ஒழுக்கநெறிகள், விதிமுறைகள் மற்றும் வங்கியின் நியம நடைமுறைகள் போன்றவற்றை உறுதிசெய்வதற்கு பொறுப்புடையதாகும். எமது ஊழியர்களின் தொடர்ச்சியான தொழில்சார் அபிவிருத்தியினையும் நாம் ஊக்குவிக்கின்றோம். இவ்வாண்டின் வெளிநாட்டு மற்றும் உள்நாட்டு முயற்சிகளுக்காக ரூபா 29 மில்லியனுக்கும் மேல் முதலீடு செய்யப்பட்டது. இது 273 பயிற்சி நிகழ்ச்சித் திட்டங்களுக்கு நிதியளித்ததுடன் 2016 இற்காக 48,644 கொண்ட பெரும் எண்ணிக்கையிலான பயிற்சி மணித்தியாலங்களைக் கொண்டிருந்தது.

அரசாங்க நிறுவனமொன்றாக தேசிய சேமிப்பு வங்கியானது இலங்கையினால் ஏற்புறுதியளிக்கப்பட்ட சர்வதேச தொழிலாளர் அமைப்பின் சாசனத்துடன் இணங்கியொழுதுவதற்கு பொறுப்புடையதாகும். அதற்கிணங்க பின்வருவன போன்ற சர்வதேச தொழிலாளர் நியமங்களுடன் வங்கி இணங்குகின்றது:

- கட்டாயப்படுத்தப்பட்ட ஊழியத்தினைத் தடுத்தல்
- ஒன்றுசேர்வதற்கான சுதந்திரத்தையும் ஒழுங்கமைப்பதற்கான

- ஒழுங்குகளையும் ஏற்பாடு செய்தல்
- கூட்டாகப் பேரம் பேசுதல்
- சமமான ஊதியம்
- பாகுபாடின்றமை
- ஆகக் குறைந்த வயதெல்லையினையும் பணி

- மணித்தியாலங்களையும் கடைப்பிடித்தல்
- மகப்பேற்று பாதுகாப்பு
- ஊழியர் நட்டஈடு

பணிக்கும் குடும்பத்துக்கும் இடையில் சமநிலையினைப் பேணுதல் எமது பணியினதோ அல்லது தனிப்பட்ட வாழ்வினதோ மன அழுத்த தோற்றம் பெறுகின்ற வேலைத்திட்டத்துடன் கூடிய சவால் ஒன்றாக விளங்குகின்றது. ஆரோக்கியமான பணி - வாழ்க்கைச் சமநிலையினைப் பேணுவதற்கு எமது ஊழியர்களை நாம் ஊக்குவிக்கின்றோம்.

### மனித உரிமைகள்

தேசிய சேமிப்பு வங்கியானது பன்முகப்படுத்தப்பட்ட, எப்போதும் மாற்றமடைகின்ற, அதிக போட்டிமிக்கு உலக நிலத்தோற்றம் ஒன்றில் தொழிற்படுகின்றது. உயர் ஒழுக்க நியமங்களுக்கு அமைவாகவும் மனித உரிமை பற்றிய உணர்விற்கு ஆதரவளிப்பதற்கும் எமது வியாபாரத்தினை நடாத்துவதற்கான உலகின் சிறந்த தர நியமங்களைக் கூட்டிணைப்பதற்கு தொடர்புடைய உள்நாட்டுச் சட்டங்களுடன் வெறும் ஒத்திசைவுக்கு அப்பாலும் நாம் செல்கின்றோம். தேசிய சேமிப்பு வங்கியானது சமவாய்ப்பளிக்கும் தொழில்தருநராகும். ஆட்சேர்த்தல், வாடகைக்கெடுத்தல், நட்டஈடு, நலன்கள், இடமாற்றங்கள், பயிற்சி மற்றும் அபிவிருத்தி, கல்விசார் உதவி, பொழுதுபோக்கு நிகழ்ச்சித் திட்டங்கள் போன்றன இனம், நிறம், மதம், தேசமூலம், வயது, பால், பௌதீக ரீதியான மாற்றுத்திறன் போன்ற விடயங்களில் தற்போது காணப்படுகின்ற தொழில்சார் தகைமைகள் தவிர பாகுபாடின்றி வழங்கப்படுகின்றன.

பாதுகாப்பான பணியாற்றுச் சூழலொன்றை தோற்றுவித்தலும் தக்கவைத்தலும் எமது முதன்மைக் குறிக்கோள்களில் ஒன்றாகும். பணியிட நல்வாழ்வு மற்றும் பணிப் பாதுகாப்பு என்பன கிரமமாக அவதானிக்கப்படுகின்றன. கடந்த வருடத்தில் அறிக்கையிடப்பட்ட நான்கு காய நிகழ்வுகள் மாத்திரம் இடம்பெற்றது. பணியாளர் பாதுகாப்புக்கான தேசிய சேமிப்பு வங்கி அர்ப்பணிப்பினைக் காண்பிக்கின்றது.

அதன் ஊழியர்களுடன் பேச்சுவார்த்தை மேற்கொள்வதற்கான தற்போது காணப்படுகின்ற பாங்கு, அவர்களிடம் காணப்படுகின்ற ஏதேனும் குறைகளை அறிக்கையிடுவதற்கு அவர்களை இயலச் செய்கின்றது. இதனூடாக ஒன்றுசேர்வதற்கான சுதந்திரம் உறுதி செய்யப்படுகின்றது என்பதனை தேசிய சேமிப்பு வங்கி உறுதிசெய்கின்றது.

### சமூகம்

எமது பெயரில் “தேசிய” என்ற அம்சத்தினைத் தழுவிக்கொள்ளுதல் மூலம் தேசத்திற்கும் சமூகத்திற்கும் பாரியளவில் சேவை அளிப்பதற்கு நாம் அர்ப்பணிக்கப்பட்டுள்ளோம். 44 வருடங்களாக சமூகத்தின் அனைத்து வகுப்பினருக்கும் சேவையளித்து நாம் வேறுபட்ட சமூகங்களுடன் ஒன்றுக்கொன்று சார்ந்திருக்கின்ற உறவினை அல்லது நம்பிக்கையினை அத்துடன் ஒத்துழைப்பினை தாபித்துள்ளோம். ஏதோ ஒரு வழியில் அல்லது வேறு விதத்தில் அநேகமாக அனைத்து இலங்கையர்களினதும் வாழ்வினைத் தொடுகின்ற வங்கியொன்றாக சமூக ஈடுபாடானது தொழிலுக்கு கட்டாயமானது என்பதனை அங்கீகரிக்கின்றோம். அத்துடன் எமது தொழிற்பாடுகளின் நிலைபெறு தன்மையின் அத்திவரக் கல்லாகவும் அங்கீகரிக்கின்றோம்.

எமது நாடளாவிய அடைவானது இலங்கையின் நகரங்கள், கிராமப்புறங்கள் இரண்டினையும் சென்றடைகின்ற கிளைகள், ஏர்எம்கள், அஞ்சல் அலுவலகங்கள், உப அஞ்சல் அலுவலகங்கள், பாடசாலை வங்கிச் சேவை அலகுகள் ஆகியவற்றை உள்ளடக்குகின்றது. உள்ளூர் சமூகத்தினை ஈடுபடுத்துகின்ற சமூக பொறுப்புடைமை முயற்சிகள் மற்றும் வங்கிக்கும் சமூகத்துக்கும் இடையிலான உறவினை அதிகரிக்கின்ற முயற்சிகள் ஆகியவற்றை கூட்டிணைப்பதன் மூலம் நாம் தேசத்துக்கு சேவையளிக்கின்றோம்.

எமது தொழிற்பாடுகளில் இலஞ்சம் மற்றும் ஊழலைத் தடுப்பதற்கு உள்ளகக் கட்டுப்பாட்டு பொறிமுறைகளைத் தாபிப்பதன் ஊடாக நாம் அவசியமான நடவடிக்கைகளை தொகுதி முழுவதும் எடுத்துள்ளோம். இலஞ்சம், ஊழல் மற்றும் மோசடி இடர்களைக் குறைப்பதற்கு எமது இடர் முகாமைத்துவ தொழிற்பாட்டின் இயக்கத்தில் இடர்களின் பிரதான வகைகளை உள்ளடக்கும் பொருட்டு எமது இடர் முகாமைத்துவ தொழிற்பாட்டினை நாம் வலுப்படுத்தியுள்ளோம். இடர் மற்றும் இணங்குவித்தல் தொடர்பில் மாத்திரம் இடர் பிரதானிக்கு நேரடியாக அறிக்கையிடுவதற்கும் அவர்களது தொடர்புடைய செயற்பாடுகளுக்காக இணங்குவித்தல் அலுவலருக்கு அறிக்கையிடுவதற்கும் அனைத்துக் கிளைகளிலும் பிரிவுகளிலும் தொடர்பு அலுவலர்கள் நியமிக்கப்பட்டுள்ளனர்.

### உற்பத்திப் பொறுப்புடைமை

எமது உற்பத்திகள் சிறுவர் முதல் சிரேட்ட பிரசைகள் வரை அனைத்து வகுப்பினரையும் தொடுகின்றன. தேசிய சேமிப்பு வங்கியின் சந்தைப்படுத்தல் தொடர்பாடல் வழிகாட்டல்களானவை உற்பத்திகள் மற்றும் சேவைகளின் பொதுத் தொடர்பாளர், விளம்பரப்படுத்தல், ஊக்குவித்தல் மற்றும் அனுசரணை வழங்குதல் போன்ற அனைத்து வடிவங்களிலும் ஏற்புடைய அனைத்து சட்டங்கள், பணிப்புரைகள், நடத்தைகள், ஒழுக்கநெறிகள் கண்டிப்பாகப் பின்பற்றப்படுகின்றன என்பதனை உறுதிசெய்கின்றன. அனைவரும் அறியக்கூடிய விதத்தில் அத்தகைய வடிவங்களில் எமது உற்பத்திகள் பொதி செய்யப்படுகின்றன.

நிதியியல் பொருள்பேச்சு மற்றும் பதங்கள் வாடிக்கையாளர்களுக்கு தெளிவான, செம்மையான மற்றும் தொடர்புடைய தகவல்களை வழங்குவதற்கு எளிதாக்கப்பட்டுள்ளன. வங்கித் துறையில் காணப்படும் உற்பத்திகள், பாதுகாப்பு நியமங்கள் அல்லது சுற்றாடல் அக்கறைகள் தொடர்பில் பிரச்சினைகளைக் கொண்டிராமையினால் உற்பத்திப் பொறுப்புடைமையினைக் கடைப்பிடிப்பதில் எமது குறிக்கோள் எமது வாடிக்கையாளர்களுக்கு நன்மை பயக்கின்ற உற்பத்தி ஒன்றினை கொண்டு சேர்ப்பதாகும். சந்தைப்படுத்தப்படும் எமது உற்பத்திகள் எந்தவிதத்திலும் எமது வாடிக்கையாளர்களை தவறாக வழிநடாத்தவில்லை என்பதனை நாம் உறுதி செய்கின்றோம்.

வாடிக்கையாளரின் அந்தரங்கத்தினை மீறுகின்ற தண்டங்கள், குற்றப்பணங்கள் மற்றும் நற்பெயருக்கான இழப்பு போன்றவற்றுக்கு இட்டுச்செல்கின்ற நிதியியல் அதேபோன்று வேறு வகையிலான தாக்கங்கள் பற்றி நாம் விழிப்புடனும் விளங்குகின்றோம். இதனால் வாடிக்கையாளர் அந்தரங்கத் தன்மைக்கு நாம் அதிகூடிய முக்கியத்துவம் வழங்குவதுடன் ஊழியர்கள் சத்தியப்பிரமாணம் செய்துகொள்ளுதல் ஒன்றினை உள்ளடக்குகின்ற பாதுகாப்பான முறைமைகளையும் நடைமுறைகளையும் பேணுகின்றோம்.

## எமது உற்பத்திகள்

### வைப்பு உற்பத்திகள்

#### சாதாரண சேமிப்புக் கணக்கு

ஆகக்குறைந்தது ரூபா 100/- இனை வைப்புச் செய்து 7 வயதினைத் தாண்டிய எவரும் சேமிப்புக் கணக்கொன்றினை ஆரம்பிக்கலாம். கணக்கு வைத்திருப்போர் தேசிய சேமிப்பு வங்கி கிளையில் அல்லது குறுந்தகவல்/இணையத்தள வங்கிச் சேவை வசதி ஊடாக வைப்புகளை மேற்கொள்ளலாம் அல்லது மீள்பெறலாம்.

#### ‘ஹப்பன்’ சிறுவர் சேமிப்புக் கணக்கு

“ஹப்பன்” மற்றும் “புஞ்சி ஹப்பன்” கணக்குகள் முறையே 8-16 மற்றும் 1-7 வயதுக்கிடையிலான சிறுவர்களுக்கென வடிவமைக்கப்பட்டவையாகும். ஹப்பன் சேமிப்பு கணக்கு வைத்திருப்போருக்கு வங்கி சிறந்த பழைமையான சேமிப்பு பழக்கத்தினை ஏனைய சாதாரண சேமிப்புக்களை விட 1% அதிக வட்டி வழங்குகின்றது.

#### ‘இத்துறு மித்துறு’ சேமிப்புக் கணக்கு

இளைஞர்களுக்கிடையே சேமிப்பினை ஊக்குவிப்பதற்காக 16 - 30 வயதிற்கிடையிலான இளையோர் மத்தியில் சேமிப்புப் பழக்கத்தினை வளர்ப்பதற்காக “இத்துறு மித்துறு” சேமிப்பு கணக்கு வடிவமைக்கப்பட்டுள்ளது. “இத்துறு மித்துறு” கணக்குரிமையாளர்கள் சாதாரண சேமிப்பு கணக்குகளை விட 0.5% மேலதிக வட்டியைப் பெறுவதற்கு உரித்துடையவராவர். “இத்துறு மித்துறு” சேமிப்பு கணக்கு வைத்திருக்கும் ஒருவர் அவர் 35 வயதை அடையும் வரை இவ் உயர் வட்டி வீதத்தினை அனுபவிக்க முடியும்.

#### ‘ஸ்திரீ’ சேமிப்புக் கணக்கு

“ஸ்திரீ” சேமிப்புக் கணக்கு வாழ்வின் சாதனைகளை கொண்டாடுவதற்கும் சிறந்த நாளையொன்றுக்கான பின்னூறித்தாளியாக தம்மை மாற்றுவதற்கு அவர்களது பொறுப்புடமைகளுக்கு கைகொடுப்பதற்கும் தோல் கொடுப்பதற்கும் அதிகரித்த சிறப்புரிமைகளுடன் 16 வயதிற்கு மேற்பட்ட, வாழ்வில் வேறுபட்ட வகியாகங்களை வகிக்கின்ற பெண்களுக்காக விசேடமாக வடிவமைக்கப்பட்டதாகும். “ஸ்திரீ” சேமிப்பு கணக்கு வைத்திருப்போர் அடகு முற்பணங்களுக்கு 0.5% வட்டி வீத கழிவொன்றிற்கு உரித்துடையோராவர்.

#### NSB பென்சன் + கணக்கு

NSB பென்சன்+என்பது கணக்கு வைத்திருப்போருக்கு குறிப்பிட்ட காலமொன்றுக்கு ஏதேனும் தொகையினையோ அல்லது மொத்தமாகவோ முதலிடுவதனை இயலச் செய்கின்ற பங்களிப்பு ஓய்வூதியத் திட்டமொன்றாகும். கணக்கில் ஆகக் குறைந்தது ரூபா 100,000 வைப்புச் செய்வதன் மூலம் கணக்கு வைத்திருப்போர் 55 வயதை அடைதலின் மீது ஓய்வூதியமொன்றினைப் பெற ஆரம்பிப்பர்.

#### தவணை வைப்புகள்

வேறுபட்ட முதிர்வுக் காலங்களுக்காக தவணை அடிப்படையாக கொண்ட நிரந்தர வைப்புகளையும் வங்கி ஏற்றுக்கொள்கின்றது. ஏற்புடைய முதிர்வுக்கு முந்திய வட்டி வீதங்களுக்கெனவாக தொடர்புடைய முதிர்வுக் காலம் முடிவடைவதற்கு முன்னர் தவணை வைப்பு வாடிக்கையாளர் தனது பணத்தினை மீள்பெறலாம். தவணைக் காலம் முன்று மாதங்கள் முதல் ஐந்து வருடங்கள் வரை வேறுபட்டு காணப்படுகின்றன. உண்மையில் இது சிறுவர்கள், சிரேஸ்ட பிரசைகள், சங்கங்கள் மற்றும் நிறுவனங்களை இலக்காகக் கொள்கின்றது.

#### வெளிநாட்டு நாணய சேமிப்பு கணக்குகள்/தவணை வைப்புகள்

இலங்கையர்களுக்காக வதிவோர் மற்றும் வதியாதோர் வெளிநாட்டு நாணயச் சேமிப்பு வைப்புகளை அல்லது தவணை வைப்பு வசதிகளை வங்கி வழங்குகின்றது. வெளிநாட்டில் தொழில்புரிகின்ற இலங்கையர் எவரும் வதியாதோர் வெளிநாட்டு நாணயக் கணக்கொன்றை (NRFC) ஆரம்பிக்க கூடிய அதேவேளை, வெளிநாட்டு நாணயத்தினை வைத்திருக்கின்ற அல்லது வெளிநாட்டிலிருந்து பணம் அனுப்புதல்களைப் பெறுகின்ற எவரேனும் வதிவோர் வெளிநாட்டு நாணயக் கணக்கொன்றினை (RFC) ஆரம்பிக்கலாம். வெளிநாட்டவர்/வெளிநாட்டில் வசிக்கின்ற இலங்கையர்/இலங்கைக்கு வெளியில் கூட்டிணைக்கப்பட்ட நிறுவனங்கள்/வெளிநாட்டு நிறுவனசார் முதலீட்டாளர்களுக்காக விசேட வைப்புக் கணக்குகள் (“SFIDA”) வழங்கப்படுகின்றன.

### நாணயமாற்று வர்த்தகம்

தெரிவுசெய்யப்பட்ட கிளைகளில் போட்டி மிகு நாணயமாற்று விகிதங்களில் வெளிநாட்டு நாணயங்களை வைத்திருக்கின்ற வாடிக்கையாளர்கள் அவற்றை பணமாக மாற்றிக் கொள்ளவும் வெளிநாடுகளுக்கு பயணிக்கின்ற வாடிக்கையாளர்கள் வெளிநாட்டு நாணயங்களை கொள்வனவு செய்யவும் முடியும்.

### வர்த்தக நிதியளித்தல்

சில்லறைத் துறையினை இலக்காகக் கொண்டு விசேடமாக மோட்டார் வாகனங்கள் இறக்குமதி செய்தல், நாணயக் கடிதங்களை வழங்குதல், நாணயக் கடிதங்களின் கீழ் இறக்குமதிப் பட்டியல்களைக் கையாளுதல், கப்பல் மற்றும் விமானச் சரக்கு உத்தரவாதங்களை வழங்குதல், பட்டியல்களை சேகரித்தல் மற்றும் நாணயமாற்று ஒப்புநலங்கள் போன்ற சேவைகளை வர்த்தக நிதியளித்தல்களின் கீழ் அனைத்துக் கிளைகளிலும் இறக்குமதி கொடுக்கல் வாங்கல் வர்த்தகத்திற்காக இச் சேவை வழங்குகின்றது.

### சில்லறை கடன் வழங்கல் உற்பத்திகள்

#### வீடமைப்பு மற்றும் ஆதனக் கடன்கள்

வீடொன்றினை நிர்மாணித்தல், புதுப்பித்தல், கொள்வனவு செய்தல் அல்லது திருத்துதல், காணி ஒன்றினை கொள்வனவு செய்தல் அல்லது அங்கீகரிக்கப்பட்ட நிதி நிறுவனம் ஒன்றிலிருந்து பெற்றுக் கொள்ளப்பட்ட தற்போதுள்ள வீடமைப்புக் கடன் ஒன்றினை மீட்டல் என்பவற்றுக்கான வசதிகளை இக்கடன் திட்டம் வழங்குகின்றது. வேறுபட்ட வாடிக்கையாளர் வகுப்புகளுக்கு பின்வரும் வீட்டுக் கடன் உற்பத்திகள் கிடைக்கப் பெறுகின்றன.

- கே தொற
- அலங்கார
- அரசாங்க ஊழியர்களுக்கான வீடமைப்புக் கடன்கள்

#### தனிப்பட்ட கடன்கள்

அரசாங்க அல்லது தனியார் துறையில் நிரந்தர ஊழியராக நீங்கள் பணி புரிபவராயின் வெளிநாட்டு பயணங்கள், கல்வி நோக்கங்கள், வீட்டு உபகரணங்களை கொள்வனவு செய்தல், மருத்துவ சிகிச்சைகள் போன்றவற்றிற்கு தனிப்பட்ட உத்தரவாதிகளின் மீது தனிப்பட்ட கடன்களை நீங்கள் பெற்றுக் கொள்ளலாம். நுகர்வுப் பொருட்கள் கொள்வனவு, சுகாதாரக் கவனிப்பு, வெளிநாட்டுப் பயணம், சூரிய சக்தி உபகரணங்கள் மற்றும் கல்வி போன்ற செலவுகளை மேற்கொள்வதற்கு வங்கி அதன் வாடிக்கையாளர்களுக்கு தனிப்பட்ட கடன்களை வழங்குகின்றது. கடன் பெறுபவரின் ஆதனத்தின் அடகு, கொள்வனவு செய்யப்பட்ட பொருளை பிணையாக வைத்தல், கடனாளியின் ஆயுட் காப்புறுதி அல்லது அவர்களுக்குரித்தான அரசாங்கப் பிணைகளை பிணையாக வங்கி ஏற்றுக் கொள்கின்றது. தனிப்பட்ட உத்தரவாதிகளுடனும் இக் கடன்களை பெற்றுக் கொள்ளலாம். வழங்கப்படும் பிணைய உறுதிகளின் தன்மை மற்றும் வாய்ப்பான

கடனாளியின் சூழ்நிலைகளைச் சார்ந்து கடன் தொகையும் மீள்ச் செலுத்தும் காலமும் அமைகின்றது. பின்வரும் தனிப்பட்ட கடன்கள் கிடைக்கப் பெறுகின்றது.

- சாதாரண தனிப்பட்ட கடன்
- புத்தி கடன்
- விசேட ஓய்வூதிய கடன்
- சாரிகா கடன்
- சூழல் கடன்

#### வாகனக் கடன்

பதிவு செய்யப்படாத வாகனமொன்றின் கொள்வனவு விலையின் 75% மும் பதிவு செய்யப்பட்ட வாகனங்களுக்கு கொள்வனவு விலையின் 60% மும் வாகனக் கடன்களாக வழங்குகின்றது. வேறொரு சட்டபூர்வமான நிறுவனத்தில் பெற்றுள்ள வாகனக் கடன் ஒன்றினை மீட்பதற்கும் இவ் வசதியினை பெற்றுக்கொள்ள விண்ணப்பிக்கலாம். விண்ணப்பத்தினை சமர்ப்பித்த 2 அல்லது 3 நாட்களுக்குள் கடன்கள் வழங்கப்படும்.

#### வைப்புகளுக்கு எதிரான கடன்கள் - ஸ்பீட் லோன்

ஸ்பீட் லோன் என்பது கணக்கு வைத்திருக்கும் ஒருவரின் வைப்பிற்கெதிராக வழங்கப்படும் கடனாகும். வங்கியுடனான வாடிக்கையாளர் ஒருவரின் வைப்பின் 90% வரை ஸ்பீட் லோன் வழங்கப்படுகின்றது. அதேவேளை, வைப்புகள் பிணையாக கொள்ளப்படும்.

#### சூழல் கடன்

தேசிய சேமிப்பு வங்கியின் சூழல் கடனானது பசுமையான சூழலினை உருவாக்குவதற்கும் அதேவேளை, தமது மின்சாரப் பட்டியலை சேமிப்பதனையும் இயலச் செய்வதுடன் தமது வீடுகளில் சூரிய மின்சார உற்பத்தி முறைமையினை பொருத்துவதற்கு ஆர்வமுடையவர்களுக்காக நிதியுதவி வழங்குவதற்காக வடிவமைக்கப்பட்டதாகும்.

#### ரன்சறன அடகுச் சேவை

ஆபரணங்களை பிணையாக வைத்து ஒப்பீட்டு ரீதியாக மிகக் குறைந்த வட்டி வீதங்களில் குறுங்கால கடன் தேவைகளுக்காக நீங்கள் உடனடிக் கடன்களைப் பெற்றுக் கொள்ள முடிவதுடன் உங்கள் பெறுமதி மிக்க தங்க நகைகளை பரிசோதிப்பதற்கு முழுமையாக தன்னியக்க இயந்திரம் பயன்படுத்தப்படுகின்றது. அடகு வைக்கப்பட்ட பொருட்கள் மீது பகுதியளவான கொடுப்பனவினை செலுத்துவதற்கும் வசதி கிடைக்கப்பெறுகின்றது.



## அட்டைச் சேவைகள்

### சொப்பிங் + ஏரிஎம் அட்டை

வாடிக்கையாளர்களின் சேமிப்புக் கணக்குகளுடன் இணைத்து “சொப்பிங் + ஏரிஎம் அட்டை” களை வங்கி வழங்குகின்றது. இது வாடிக்கையாளர்கள் ஏரிஎம் களில் பணம் மீளப் பெறுவதனையும் தமது கொள்வனவுக்கான கொடுப்பனவுகளை மேற்கொள்வதையும் இயலச் செய்கின்றது.

### என்எஸ்பி ஈசி காட்

“என்எஸ்பி ஈசி காட்” என்பது வைப்பு மீதியின் 80% வரையிலான கடன் எல்லையுடன் வாடிக்கையாளரின் நிலையான வைப்புக் கணக்கிலுள்ள மீதிக்கு எதிராக வழங்கப்படுகின்ற மாஸ்டர் அட்டையொன்றாகும்.

இவ் அட்டையை வைத்திருப்போர் அனைத்து தேசிய சேமிப்பு வங்கி ஏரிஎம் உள்ளடங்கலாக மாஸ்டர் அட்டை குறியீட்டினைக் கொண்ட எந்தவொரு ஏரிஎம் இலும் பணத்தினை மீளப் பெறலாம்.

### நிறுவனக் கடன் வழங்கல்

மின் உற்பத்தி, தொலைத் தொடர்பாடல், சுகாதாரக் கவனிப்பு, பெருந்தொரு மற்றும் நீர்ப்பாசனம் போன்ற துறைகளில் நீண்ட கால உட்கட்டமைப்பு மற்றும் ஏனைய அபிவிருத்திக் கருத்திட்டங்களுக்கான நிறுவனக் கடன் வழங்குவதிலும் வங்கி ஈடுபடுகின்றது. அத்தகைய கடன்கள், வங்கி ஒன்றுக்கு/நிதி நிறுவனம் ஒன்றுக்கான நேரடிக் கடன் வழவிலோ அல்லது நேரடிக் கடன் ஒன்றாக பங்களிப்புக் கடன் பாகமொன்றாக அல்லது தனியார் கூட்டு நிறுவனத்திற்கு/அரசு உரிமை தொழில் முயற்சிக்காக நேரடிக் கடனாக வழங்கப்படும்.

### ஏனைய சேவைகள்

எஸ்எஸ்பி யூ ட்ரஸ்ட் என்பது வங்கியின் வெளிநாட்டு நாணய பணம் அனுப்புதல் சேவையாகும். இச் சேவையினூடாக வெளிநாட்டில் பணியாற்றுகின்ற இலங்கையர்கள் தமது நாட்டிலுள்ள அவர்களது குடும்பங்களுக்கு தமது உழைப்புகளை அனுப்ப முடியும். உண்மையில் தேசிய சேமிப்பு வங்கியின் கணக்கொன்றிற்கு அல்லது வேறொங்காவது உள்ள கணக்கொன்றிற்கு பணம் அனுப்பலாம். பயன்பெற்றுத் தமது பணத்தினை ஏதேனும் தேசிய சேமிப்பு வங்கிக் கிளையில் அல்லது அஞ்சல் அலுவலகத்தின் கருமபீடத்தில் பெற்றுக் கொள்ளலாம்.

### என் எஸ் பி ரீச்

“தேசிய சேமிப்பு வங்கியின் அடைவு” என்பது வங்கியின் சேவை நிலைய இயந்திரத்தினை அடிப்படையாகக் கொண்ட சேமிப்பினை திரட்டும் நிகழ்ச்சித் திட்டமாகும். உமது முகவரியே எமது முகவரி என்ற கருப்பொருளின் கீழ் வங்கிக் கிளைக்கு விஜயம் செய்யாது மக்கள் இருக்கின்ற இடங்களில் சேவையளிப்பதற்கு வங்கிச் சேவை கிடைக்கப்பெறாத மக்கள் அதனைப் பெறச் செய்வதற்கு இயலச் செய்கின்றது.

### உத்தரவாதங்கள்

இது, வைப்பாளர் ஒருவர் தனது கடப்பாடுகளை நிறைவேற்றுவதற்கு தவறுகின்ற போது அவரின் பொறுப்பினை நிறைவேற்றுவதற்கு வங்கியினால் பொறுப்பேற்கப்படுகின்ற நிபந்தனையற்ற தொகையொன்றினைக் கொண்ட சாதனமொன்றாகும்.

வாடிக்கையாளரின் வேண்டுகளின் பேரில் வைப்புகளுக்கு எதிராக பின்வரும் வகையான உத்தரவாதங்கள் வழங்கப்படலாம்: செயலாற்றுகை முறிகள், விலை மனு முறிகள், பிடித்து வைத்தல் முறிகள், பிடித்து வைத்தல் உத்தரவாதங்கள், கேள்வி மனு முறிகள், முற்பணக் கொடுப்பனவு உத்தரவாதங்கள்.

### பாவணையாளர் பட்டியல் கொடுப்பனவு முறை

பாவணையாளர் பட்டியல் கொடுப்பனவு சேவைகள் தேசிய சேமிப்பு வங்கியில் கிடைக்கப் பெறுகின்றது. நாடு பூராகவுமுள்ள எந்தவொரு எமது கிளையிலும் உமது பாவணையாளர் பட்டியல்களுக்கு கொடுப்பனவை மேற்கொள்ளலாம். உமது பட்டியலின் கொடுப்பனவை மேற்கொண்டவுடன் உடனடியாக தொடரரா முறைமையில் சமகாலப்படுத்தப்படும்.

### குறுந்தகவல் வங்கிச் சேவை

எந்தவொரு தேசிய சேமிப்பு வங்கிக் கணக்கு வைத்திருப்போருக்கும் குறுந்தகவல் வங்கிச் சேவை கிடைக்கப் பெறுகின்றது. வாடிக்கையாளர்கள் குறுந்தகவல் வங்கிச் சேவையைப் பயன்படுத்தி தமது பாவணையாளர் பட்டியல்களுக்கு கொடுப்பனவுகளை மேற்கொள்ளலாம். அத்துடன் தேசிய சேமிப்பு வங்கி கணக்குகளுக்கிடையில் பணப் பரிமாற்றங்களை மேற்கொள்ளலாம்.

### இணையத்தள வங்கிச் சேவை

வங்கி தனது வாடிக்கையாளர்களுக்கு இணையத்தள வங்கிச் சேவையையும் வழங்குகின்றது. உண்மையில் வாடிக்கையாளர்கள் தமது கணக்கு மீதிகளை சரிபார்த்துக் கொள்வதற்கும் பணம் பெறுபவரின் கணக்கு எந்த வங்கியில் இருந்தாலும் தமது கணக்கிலிருந்து எந்தக் கணக்கிற்கும் பணம் அனுப்புவதனையும் மீள் நிரப்புதல் வசதியினையும் அத்துடன் இணையத்தளம் ஊடாக பாவணையாளர் பட்டியல் கொடுப்பனவுகளையும் தேசிய சேமிப்பு வங்கியின் இணையத்தள வங்கிச் சேவை வழங்குகின்றது.

### பாடசாலை வங்கிகள்

பாடசாலைகளில் வங்கியினை தாப்பிப்பதில் தேசிய சேமிப்பு வங்கி ஈடுபடுகின்றது. இதன் மூலம் பாடசாலை மாணவர்கள் சேமிப்புப் பழக்கத்தினை கற்றுக் கொள்வதுடன் பாடசாலையினுள் தலைமைத்துவ பங்கேற்பிற்கும் பழகிக் கொள்கின்றனர்.

### தேசிய சேமிப்பு வங்கியின் அழைப்பு நிலையம்

தேசிய சேமிப்பு வங்கியின் அழைப்பு நிலையமானது வாடிக்கையாளர்கள் வங்கியினைத் தொடர்பு கொண்டு வங்கியின் செயற்பாடுகள் பற்றி விசாரிப்பதற்கு உதவுகின்றது. உண்மையில் எவரேனும்பொருவர் 2379379 என்ற இலக்கத்தில் அழைப்பு நிலையத்துடன் தொடர்பு கொண்டு தேசிய சேமிப்பு வங்கியின் உற்பத்தி மற்றும் சேவைகள் பற்றிய தகவல்களைப் பெற்றுக் கொள்ளலாம். அத்துடன் அவர்கள் மின்னஞ்சல் மற்றும் ஸ்கைப் மூலமும் எம்முடன் தொடர்பு கொள்ளலாம். அவர்கள் விருப்பின் இணையத்தள உரையாடல் மூலமும் மேற்கொள்ள முடியும்.

## ஐ.அ. டொலர்களிலான முழுமையான வருமானக் கூற்று

டிசம்பர் 31இல் முடிவடைந்த ஆண்டிற்கானது	வங்கி			தொகுதி		
	2016	2015	மாற்றம்	2016	2015	மாற்றம்
	ஐ.அ.டொ '000	ஐ.அ.டொ '000	%	ஐ.அ.டொ '000	ஐ.அ.டொ '000	%
<b>மொத்த வருமானம்</b>	<b>583,634</b>	550,342	6	<b>587,904</b>	554,562	6
வட்டி வருமானம்	576,895	542,333	6	581,922	546,629	6
கழிக்குக: வட்டிச் செலவினம்	406,833	355,033	15	410,377	357,397	15
<b>தேறிய வட்டி வருமானம்</b>	<b>170,062</b>	187,300	(9)	<b>171,545</b>	189,232	(9)
கட்டணம் மற்றும் தரகு வருமானம்	4,342	3,300	32	4,348	3,313	31
கழிக்குக: கட்டணம் மற்றும் தரகு செலவினங்கள்	918	771	19	936	778	20
<b>தேறிய கட்டணம் மற்றும் தரகு வருமானம்</b>	<b>3,424</b>	2,529	35	<b>3,412</b>	2,535	35
வர்த்தக நடவடிக்கைகள் மூலமான தேறிய இலாபம்/(நட்டம்)	(262)	2,068	(113)	(914)	2,092	(144)
இலாபம் அல்லது நட்டம் ஊடாக நியாய பெறுமதியில் நியமிக்கப்பட்ட நிதியியல் சாதனங்கள் மூலமான தேறிய இலாபம்/(நட்டம்)	-	-	-	-	-	-
நிதியியல் முதலீடுகளிலிருந்து தேறிய இலாபம்/(நட்டம்)	273	193	41	273	193	41
ஏனைய தொழிற்பாட்டு வருமானம் (தேறிய)	2,386	2,448	(3)	2,275	2,335	(3)
<b>மொத்த தொழிற்பாட்டு வருமானம்</b>	<b>175,883</b>	194,538	(10)	<b>176,591</b>	196,387	(10)
கழிக்குக: கடன்களும் ஏனைய நட்டங்களுக்கும்மான பெறுமதி குறைப்பு கட்டணம்	(666)	14,852	(104)	(666)	14,852	(104)
<b>தேறிய செயற்பாட்டு வருமானம்</b>	<b>176,549</b>	179,686	(2)	<b>177,257</b>	181,535	(2)
<b>கழிக்குக: செலவினங்கள்</b>						
ஆளணிச் செலவினங்கள்	41,639	41,028	1	41,847	41,212	2
ஏனைய செலவினங்கள்	27,436	31,266	(12)	27,171	31,028	(12)
<b>பெறுமதி சேர்க்கப்பட்ட வரி (VAT) மற்றும் தேச நிர்மாண வரி (NBT)க்கு முன்னரான தொழிற்பாட்டு இலாபம்</b>	<b>107,474</b>	107,392	0.1	<b>108,239</b>	109,295	(1)
கழிக்குக: நிதிச் சேவைகள் மீதான பெறுமதி சேர்க்கப்பட்ட வரி	16,064	14,315	12	16,181	14,525	11
நிதிச் சேவைகள் மீதான தேச நிர்மாண வரி	2,575	2,603	(1)	2,594	2,641	(2)
<b>பெறுமதி சேர்க்கப்பட்ட வரி (VAT) மற்றும் தேச நிர்மாண வரி (NBT)க்கு பின்னரான தொழிற்பாட்டு இலாபம்</b>	<b>88,835</b>	90,474	(2)	<b>89,464</b>	92,129	(3)
<b>வருமான வரிக்கு முன்னரான இலாபம்</b>	<b>88,835</b>	90,474	(2)	<b>89,464</b>	92,129	(3)
கழிக்குக: வருமான வரிச் செலவினம்	25,411	30,275	(16)	25,609	30,819	(17)
<b>ஆண்டிற்கான இலாபம்</b>	<b>63,424</b>	60,199	5	<b>63,855</b>	61,310	4
<b>பகிர்ந்தளிக்கத்தக்க இலாபம்</b>						
வங்கியின் பங்கு மூலதன உரிமையாளர்களுக்கு	63,424	60,199	5	63,855	61,310	4
<b>ஆண்டிற்கான இலாபம்</b>	<b>63,424</b>	60,199	5	<b>63,855</b>	61,310	4
<b>இலாபம் மீதான பங்கொன்றின் வருவாய்கள்</b>						
சாதாரண பங்கொன்றின் அடிப்படை வருவாய் (ரூ.)	0.20	0.19	5	0.20	0.19	4

ஐ.அ. டொலர்களிலான முழுமையான வருமானக் கூற்று

	வங்கி			தொகுதி		
	2016 ஐ.அ.டொ '000	2015 ஐ.அ.டொ '000	மாற்றம் %	2016 ஐ.அ.டொ '000	2015 ஐ.அ.டொ '000	மாற்றம் %
டிசம்பர் 31இல் முடிவடைந்த ஆண்டிற்கானது						
சாதாரண பங்குகொன்றிற்கான குன்றிய வருவாய் (ரூ.)	0.20	0.19	5	0.20	0.19	4
<b>ஆண்டிற்கான இலாபம்</b>	<b>63,424</b>	<b>60,199</b>	<b>5</b>	<b>63,855</b>	<b>61,310</b>	<b>4</b>
<b>வரி நீங்கலான ஏனைய அனைத்தையும் உள்ளடக்கிய வருமானம் வருமானக் கூற்றில் மீள வகைப்படுத்த வேண்டிய ஏனைய அனைத்தையும் உள்ளடக்கிய வருமானம்</b>						
காசுப் பாய்ச்சல் நட்ட பாதுகாப்பு மீதான தேறிய இலாபம்/(நட்டம்)	(917)	1,004	(191)	(917)	1,004	(191)
விற்பனைக்காக உள்ளவற்றின் நிதியியல் சொத்துக்களின் மீள் அளவீட்டின் மீதான தேறிய இலாபம்/(நட்டம்)	(2,003)	3,170	(163)	(2,691)	1,927	(240)
விற்பனைக்கு இருக்கக் கூடிய நிதியியல் சொத்துக்களின் விற்பனையினால் வருமானக் கூற்றிற்கு மாற்றப்பட்ட நியாய பெறுமதி வருவாய்கள்	314	(169)	(286)	314	(169)	(286)
<b>வருமானக் கூற்றில் மீள வகைப்படுத்த வேண்டிய ஏனைய அனைத்தையும் உள்ளடக்கிய வருமானம்</b>	<b>(2,606)</b>	<b>4,005</b>	<b>(165)</b>	<b>(3,294)</b>	<b>2,762</b>	<b>(219)</b>
<b>வருமானக் கூற்றில் மீள வகைப்படுத்தப்படக் கூடாத ஏனைய அனைத்தையும் உள்ளடக்கிய வருமானம்</b>						
சொத்து, ஆதனம், பொறி மற்றும் உபகரணங்களின் மீள் மதிப்பீடு மீதான தேறிய இலாபம்/(நட்டம்)	-	8,546	(100)	-	8,546	(100)
ஓய்வூதிய நன்மை மீதான ஆயுள் கணிப்பீட்டு இலாபம்/(நட்டம்)	15,889	(3,138)	(606)	15,891	(3,135)	(607)
<b>வருமானக் கூற்றில் மீள வகைப்படுத்தப்படக் கூடாத ஏனைய அனைத்தையும் உள்ளடக்கிய மொத்த வருமானம்</b>	<b>15,889</b>	<b>5,408</b>	<b>194</b>	<b>15,891</b>	<b>5,411</b>	<b>194</b>
<b>வரிகள் நீங்கலாக இவ் ஆண்டுக்கான அனைத்தையும் உள்ளடக்கிய வருமானம்</b>	<b>13,282</b>	<b>9,413</b>	<b>41</b>	<b>12,597</b>	<b>8,173</b>	<b>54</b>
<b>ஆண்டுக்கான அனைத்தையும் உள்ளடக்கிய மொத்த வருமானம்</b>	<b>76,707</b>	<b>69,612</b>	<b>10</b>	<b>76,452</b>	<b>69,483</b>	<b>10</b>
<b>பகிர்ந்தளிக்கப்படுவதற்கு:</b>						
வங்கியின் பங்குரிமையாளர்கள்	76,707	69,612	10	76,452	69,483	10
<b>ஆண்டிற்கான அனைத்தையும் உள்ளடக்கிய மொத்த வருமானம்</b>	<b>76,707</b>	<b>69,612</b>	<b>10</b>	<b>76,452</b>	<b>69,483</b>	<b>10</b>
ஐ.அ.டொலர் நாணய மாற்று வீதம் (ரூ.)	149.7500	144.0600		149.7500	144.0600	

## ஐ.அ. டொலர்களிலான நிதி நிலைமைக் கூற்று

டிசம்பர் 31இல் உள்ளவாறு	வங்கி			தொகுதி		
	2016	2015	மாற்றம்	2016	2015	மாற்றம்
	ஐ.அ.டொ '000	ஐ.அ.டொ '000	%	ஐ.அ.டொ '000	ஐ.அ.டொ '000	%
<b>சொத்துக்கள்</b>						
காசும் காசுக்கு சமனானவைகளும்	30,849	22,492	37	30,902	22,542	37
மத்திய வங்கிகளுடனான மீதிகள்	-	-	-	3	5	(40)
வங்கிகளிலுள்ள இருப்புகள்	126,969	87,648	45	126,969	87,648	45
பெறுதி நிதியியல் சாதனங்கள்	18,220	25,929	(30)	18,220	25,929	(30)
வர்த்தகப்படுத்தலுக்காக வைக்கப்பட்டுள்ள ஏனைய நிதியியல் சொத்துக்கள்	135,496	94,007	44	182,326	123,593	48
இலாபம் அல்லது நட்டத்தின் ஊடாக நியாய பெறுமதியில் நியமிக்கப்பட்ட நிதியியல் சொத்துக்கள்	-	-	-	-	-	-
வங்கிகளுக்கான கடன்கள் மற்றும் வருமதிகள்	212,581	164,639	29	212,581	164,763	29
ஏனைய வாடிக்கையாளர்களுக்கான கடன்களும் வருமதிகளும்	1,949,763	1,721,733	13	1,944,428	1,721,767	13
நிதியியல் முதலீடுகள் - விற்பனைக்கு கிடைக்கத் தக்கதாக உள்ளவை	41,588	30,444	37	54,241	44,475	22
நிதியியல் முதலீடுகள் - முதிர்ச்சி அடையும் வரை வைக்கப்பட்டுள்ளவை	3,377,792	3,577,001	(6)	3,389,816	3,592,352	(6)
உப நிறுவனங்களில் முதலீடுகள்	1,002	1,041	(4)	-	-	-
ஆதனங்கள், பொறிகள் மற்றும் உபகரணங்கள்	47,544	48,362	(2)	47,558	48,377	(2)
அருவச் சொத்துக்கள்	1,050	402	161	1,050	402	161
பிற்போடப்பட்ட வரிச் சொத்துக்கள்	-	-	-	4	2	200
ஏனைய சொத்துக்கள்	145,318	113,287	28	146,182	113,475	29
<b>மொத்த சொத்துக்கள்</b>	<b>6,088,173</b>	<b>5,886,985</b>	<b>3</b>	<b>6,154,281</b>	<b>5,945,330</b>	<b>4</b>
<b>பொறுப்புகள்</b>						
வங்கிகளுக்கு செலுத்தப்பட வேண்டியவை	771	521	48	19,090	765	2,396
ஏனைய வாடிக்கையாளர்களுக்கு செலுத்தப்பட வேண்டியவை	4,389,184	4,135,608	6	4,389,184	4,135,608	6
ஏனைய கடன்பாடுகள்	1,382,570	1,437,079	(4)	1,419,896	1,483,434	(4)
நடப்பு வரிப் பொறுப்புகள்	-	-	-	115	690	(82)
பிற்போடப்பட்ட வரிப் பொறுப்புகள்	2,779	3,501	(21)	2,779	3,501	(21)
ஏனைய பொறுப்புகள்	57,429	85,204	(33)	57,486	85,286	(33)
துணையளிக்கப்பட்ட பொறுப்புகள்	40,110	-	100	40,110	-	100
<b>மொத்த பொறுப்புகள்</b>	<b>5,872,843</b>	<b>5,661,913</b>	<b>4</b>	<b>5,928,660</b>	<b>5,709,285</b>	<b>4</b>
<b>பங்கு மூலதனம்</b>						
குறிக்கப்பட்ட மூலதனம்/ஒதுக்கப்பட்ட மூலதனம்	41,402	22,213	86	41,402	22,213	86
நியதிச் சட்ட ஒதுக்க நிதியம்	16,845	14,213	19	16,845	14,213	19
பிடித்து வைக்கப்பட்ட வருவாய்கள்	15,889	-	100	24,765	8,926	177
ஏனைய ஒதுக்கங்கள்	141,194	188,646	(25)	142,609	190,693	(25)
தலைமைக் கம்பனியின் உரிமையாளர்களது மொத்த பங்குகள்	215,330	225,072	(4)	225,621	236,045	(4)
<b>மொத்த பங்கு மூலதனம்</b>	<b>215,330</b>	<b>225,072</b>	<b>(4)</b>	<b>225,621</b>	<b>236,045</b>	<b>(4)</b>
<b>மொத்த பங்கு மூலதனம் மற்றும் பொறுப்புகள்</b>	<b>6,088,173</b>	<b>5,886,985</b>	<b>3</b>	<b>6,154,281</b>	<b>5,945,330</b>	<b>4</b>
<b>எதிர்பாரா பொறுப்புகள் மற்றும் கடமைப் பெறுப்புகள்</b>	<b>166,745</b>	<b>243,217</b>	<b>(31)</b>	<b>166,745</b>	<b>243,217</b>	<b>(31)</b>
ஐ.அ.டொலர் நாணய மாற்று வீதம் (ரூ.)	149.7500	144.0600		149.7500	144.0600	

## புள்ளி விபரக் குறிகாட்டிகள் 2007 - 2016

	2007	2008	2009	2010	2011	2012	2013	2014	2015	2016
	ரூபா மில்.	ரூபா மில்.	ரூபா மில்.	ரூபா மில்.	ரூபா மில்.	ரூபா மில்.	ரூபா மில்.	ரூபா மில்.	ரூபா மில்.	ரூபா மில்.
<b>தொழிற்பாட்டுப் பெறுபேறுகள்</b>										
மொத்த வருமானம்	30,830	41,247	49,803	50,070	46,545	52,903	65,573	77,890	79,282	87,399
வட்டி வருமானம்	30,370	40,834	49,046	48,142	47,096	52,531	64,248	74,023	78,128	86,390
வட்டிச் செலவுகள்	22,188	31,190	36,067	31,487	29,296	39,142	54,141	52,642	51,146	60,923
தேறிய வட்டி வருமானம்	8,182	9,643	12,979	16,655	17,800	13,389	10,107	21,380	26,983	25,467
ஏனைய வருமானம்	460	413	757	1,929	(578)	347	1,292	3,798	1,043	872
தொழிற்பாட்டுச் செலவுகள்,										
ஏற்பாடுகள் மற்றும் பெ.சே.வ.	5,340	6,956	6,792	8,807	7,967	7,396	9,120	14,706	14,991	13,036
வரிக்கு முந்திய இலாபம்	3,302	3,100	6,943	9,777	9,255	6,340	2,279	10,472	13,034	13,303
வருமான வரி	1,729	2,041	3,229	4,386	3,193	2,578	1,095	3,606	4,361	3,805
வரிக்கு பிந்திய இலாபம்	1,573	1,059	3,714	5,391	6,062	3,763	1,184	6,867	8,672	9,498
<b>அரசாங்கத்திற்கான பங்களிப்பு</b>	<b>3,974</b>	<b>4,287</b>	<b>7,277</b>	<b>10,107</b>	<b>7,970</b>	<b>6,327</b>	<b>4,731</b>	<b>11,043</b>	<b>11,015</b>	<b>19,251</b>
<b>சொத்துக்கள்</b>										
காசும் குறுகிய கால நிதியங்களும்	533	1,146	855	1,355	1,398	1,466	1,546	1,927	3,240	4,620
கடன்களும் முதலீடுகளும்	256,705	277,157	335,520	395,334	455,914	492,009	632,187	757,182	821,494	878,046
ஆதனம், பொறி தொகுதி, உபகரணம்/குத்தகை உடைமை ஆதனம் அருவச் சொத்துக்கள்	2,513	3,006	3,584	4,971	5,247	5,264	5,692	5,594	7,025	7,277
ஏனைய சொத்துக்கள்	10,453	13,010	14,463	2,733	3,415	10,075	14,943	14,764	16,320	21,761
<b>மொத்தம்</b>	<b>270,204</b>	<b>294,319</b>	<b>354,422</b>	<b>404,393</b>	<b>465,974</b>	<b>508,813</b>	<b>654,368</b>	<b>779,466</b>	<b>848,079</b>	<b>911,704</b>
<b>பொறுப்புகளும் பங்குதாரர் நிதியங்களும்</b>										
மொத்த வைப்புக்கள்	235,304	259,562	313,007	364,430	421,849	457,650	501,890	554,060	595,776	657,280
ஹெப்போ/கடன்பாடுகள்/ துணையளிக்கப்பட்ட பொறுப்புகள்	10,789	6,205	8,730	11,436	16,270	22,958	120,561	191,192	207,101	213,162
பிற்போடப்பட்ட வரி விதிப்பு	29	56	84	27	96	123	143	270	504	416
ஏனைய பொறுப்புக்கள்	10,819	13,497	14,841	5,997	4,707	4,314	9,557	10,684	12,274	8,600
பங்குதாரர்களின் நிதியங்கள்	13,263	15,000	17,760	22,503	23,052	23,767	22,217	23,260	32,424	32,246
<b>மொத்தம்</b>	<b>270,204</b>	<b>294,319</b>	<b>354,422</b>	<b>404,393</b>	<b>465,974</b>	<b>508,813</b>	<b>654,368</b>	<b>779,466</b>	<b>848,079</b>	<b>911,704</b>

## முள்ளி விபரக் குறிகாட்டிகள் 2007 - 2016

	2007 ரூபா மில்.	2008 ரூபா மில்.	2009 ரூபா மில்.	2010 ரூபா மில்.	2011 ரூபா மில்.	2012 ரூபா மில்.	2013 ரூபா மில்.	2014 ரூபா மில்.	2015 ரூபா மில்.	2016 ரூபா மில்.
<b>விசிடிகள்</b>										
வருமான வளர்ச்சி (%)	26.2	33.8	20.7	0.5	(7.0)	13.7	24.0	18.8	1.8	10.2
வட்டி எல்லை (%)	3.2	3.4	4.0	4.4	4.1	2.7	1.7	3.0	3.3	2.9
தேறிய வட்டி எல்லை/ மொத்த வருமானம் (%)	26.5	23.4	26.1	33.3	38.2	25.3	15.4	27.4	34.0	29.1
ஆளணிச் செலவு/ மொத்த வருமானம் (%)	8.8	7.5	6.9	7.4	8.9	7.7	6.4	6.2	7.5	7.1
செலவுகள் (ஏற்பாடுகள் நீங்கலாக)/மொத்த வருமானம் (%)	12.6	11.2	10.7	12.0	13.5	12.0	10.9	11.9	13.3	12.0
வரிக்கு முந்திய இலாபம்/ மொத்த வருமானம் (%)	10.7	7.5	13.9	19.5	19.9	12.0	3.5	13.4	16.4	15.2
இலங்கை அரசாங்கத்திற்கான பங்களிப்பு/மொத்த வருமானம் (%)	12.9	10.4	14.6	20.2	17.1	12.0	7.2	14.2	13.9	22.0
வைப்புக்களுக்கான செலவு	2.2	2.4	2.7	2.7	2.0	1.7	1.6	2.1	2.3	2.1
பெ.சே. வரியுடன் வருமானத்- திற்கான செலவு (%)	56.5	58.5	55.5	48.9	45.4	52.8	67.7	44.8	46.1	50.1
பெ.சே. வரியின்றி வருமானத் திற்கான செலவு (%)	44.9	46.1	38.8	32.4	36.4	46.1	62.2	36.7	37.4	39.6
சராசரி பங்குதாரரின் நிதியங்கள் மீதான இலாபம் (%)	12.0	7.5	22.7	27.3	26.6	16.1	5.2	30.2	31.2	29.4
சராசரி சொத்துகள் நிதியங்கள் மீதான இலாபம் (%)	1.3	1.1	2.1	2.6	2.1	1.3	0.4	1.5	1.6	1.5
செயற்படா கடன் (மொத்தம்) (%)	1.4	1.7	3.8	2.6	2.6	2.4	6.5	7.6	3.5	1.6
மூலதனப் போதுமை - மட்டம் I (ஆகக்குறைந்தது 5%)	33.3	23.2	25.1	22.2	20.1	20.4	18.5	20.5	17.9	12.5
மூலதனப் போதுமை - மட்டம் II (ஆகக்குறைந்தது 10%)	12.2	17.7	21.5	19.2	17.7	19.1	16.7	19.0	16.4	15.0
சொத்துகளின் % ஆக வைப்புக்கள்	87.1	88.2	88.3	88.0	90.5	89.9	76.7	71.1	70.3	72.1
ஊழியரொருவருக்கான இலாபம் (ரூபா. '000)	1,152	1,077	2,382	3,205	2,826	2,026	774	3,119	3,585	3,034
ஊழியரொருவருக்கான வைப்பு (ரூபா. '000)	82,073	90,157	107,378	116,513	128,809	146,261	170,537	164,997	163,855	149,927
<b>ஏனைய தகவல்கள்</b>										
ஊழியர்களின் எண்ணிக்கை	2,867	2,879	2,915	3,050	3,275	3,129	2,943	3,358	3,636	4,384
கிளைகளின் எண்ணிக்கை	130	137	157	186	210	219	229	236	245	250
தபால் அலுவலகங்கள்/உப தபால் அலுவலகங்கள்	4,042	4,045	4,055	4,053	4,058	4,053	4,063	4,063	4,063	4,061
கணக்கு வைத்திருப்போர் (மில்லியன்)	15.5	15.6	16.3	16.7	17.0	17.4	17.9	18.3	18.8	19.3

## வைப்புப் பகுப்பாய்வு

	2007 ரூபா மில்.	2008 ரூபா மில்.	2009 ரூபா மில்.	2010 ரூபா மில்.	2011 ரூபா மில்.	2012 ரூபா மில்.	2013 ரூபா மில்.	2014 ரூபா மில்.	2015 ரூபா மில்.	2016 ரூபா மில்.
<b>உள்நாட்டு நாணய வைப்புக்கள்</b>										
சேமிப்புக்கள்	74,227	71,667	79,280	94,118	105,108	106,177	113,165	139,384	160,814	173,583
தவணை	159,734	185,755	230,147	266,007	311,569	345,794	379,969	408,309	427,588	475,220
	233,961	257,422	309,427	360,125	416,677	451,971	493,134	547,692	588,402	648,803
வளர்ச்சி %	10.5	10.0	20.2	13.5	15.7	8.5	9.1	11.1	7.4	10.3
<b>வெளிநாட்டு நாணய வைப்புக்கள்</b>										
சேமிப்புக்கள்	615	826	1,255	1,517	1,750	1,963	2,101	2,215	2,568	2,764
தவணை	728	1,314	2,325	2,788	3,422	3,717	6,654	4,153	4,806	5,714
	1,343	2,140	3,580	4,305	5,172	5,679	8,755	6,368	7,373	8,478
வளர்ச்சி %	191.8	59.3	67.3	20.3	20.1	9.8	54.2	-27.3	15.8	15.0
<b>மொத்த வைப்புக்கள்</b>	235,304	259,562	313,007	364,430	421,849	457,650	501,890	554,060	595,776	657,280
வளர்ச்சி %	10.9	10.3	20.6	13.5	15.8	8.5	9.7	10.4	7.5	10.3

குறிப்பு: குறிப்பீட்டுக் காட்டப்பட்டுள்ள தகவல்கள் SLFRS/LKASI ஐ அடிப்படையாகக் கொண்டவை.

## **தொடர்புடைய வங்கிகள்**

### **Bank of Ceylon**

No. 01,  
Devonshire Square London  
EC2M4WD  
Tel: 020737718888  
Tel: 442073775430  
www.info@bankofceylon.co.uk  
SWIFT: BCEYGB2L

### **Banca Popolare Di Sondrio**

Piazza Garibaldi 16  
23100,  
Sondriom SO,  
Italy  
Tel: 390342528111  
Tel: 390342528204  
www.info@popso.it  
SWIFT: POSOIT22

### **Citi Bank NA →**

388, Greenwich Street  
New York, NY 10013  
USA  
Tel: 800-285-3000  
www.citibank.com  
SWIFT: CITIUS33

### **Commonwealth Bank →**

Sydney, NSW 2001.  
Australia  
GPO Box 5227,  
Tel: 61 299993283  
www.commbank.com.au  
SWIFT: CTBAAU2S

### **Deutsche Postbank →**

AG.,Friedrich-Ebert-Allee  
53113 Bonn,  
Germany.  
Tel: 114-126, 4922855005500  
www.postbank.de  
SWIFT: PBNKDEFF

### **Deutsche Bank Trust Company Americas →**

No. 60, Wall Street,  
New York, NY 10005,  
USA  
Tel: 1 212 2502500  
Tel: 1 212 7970291  
www.deutsche-bank.com  
SWIFT: BKTRUS33

### **Deutsche Bank AG →**

P.O.B 60202  
Frankfurt am Main, Germany.  
Tel: 496991000  
Tel: 49 6991034225  
www.deutsche-bank.com  
SWIFT: DEUTDEFF

### **KEB – Hana Bank**

55, Eulji-ro,  
Jung-gu, Seoul  
Republic of Korea  
Tel: 82-02-2002-1111  
www.hanabank.com  
SWIFT: HNBKRSSE

### **Kookmin Bank →**

9-1, Namdaemunno 2-Ga,  
Jung-Gu  
Seoul 100-092  
82-(2)-2073-2869  
www.kbstar.com  
SWIFT: CZNBRKRSSE

### **The Bank of Tokyo- Mitsubishi UFJ, Ltd.**

2-7-1, Marunouchi,  
Chiyoda-ku, Tokyo,  
100-8388, Japan  
Tel : +81-3-3240-1111  
www.bk.mufg.jp

### **Unicredito SPA →**

Piazza Gae Aulenti 3  
Tower A  
20154 Milano, Italy  
Tel: 390288621  
Tel: 39 02 88623340  
www.unicreditgroup.eu  
SWIFT: UNCRITMM

### **Woori Bank →**

1-203, Hoehyeon-dong,  
Jung-gu, Seoul  
Tel: 82-2-20065000  
www.wooribank.com  
SWIFT: HVBK KR SE



## பரிமாற்றுக் கம்பனிகள்

### Al Ahalia Exchange →

P.O. Box 35245  
Electra Street  
Abu Dhabi UAE  
Tel: 971567428403

### Al Ansari Exchange →

Al Ansari Exchange LLC  
Al Ansari Business Center  
Level 8  
Tel: 971506155741

### Al Fardan Exchange

#### Qatar →

Al fardan Centre Grand Hamad  
Avenue  
P.O. Box 339  
Doha  
Qatar  
Tel: 97450403114

### Al Fardan Exchange UAE →

P.O. Box 498  
Liwa Street  
Abu Dhabi  
UAE  
Tel: 971506133826

### Al Mulla Exchange →

P.O. Box 177  
Safat 13002  
Kuwait  
Tel: 96596005256

### Al Rajhi Bank →

Retail Banking Group Head Office  
P.O. Box 28  
Riyadh 11411  
Kingdom of Saudi Arabia  
Tel: 96612116297

### Al Rostamani →

The Maze Tower  
Level 18  
Sheikh Zayed Road  
P.O. Box 10072  
Dubai  
UAE  
Tel: 971504547230

### Aldar Exchange →

Aldar for Exchange Works  
IBA Building C Ring  
Doha  
Qatar  
Tel: 97440407100

### Arabian Exchange →

Tel: 97444438200

### Asian Express Exchange →

P.O. Box 881  
Postal Code 112  
Ruwi High Street  
Muscat  
Sultanate of Oman  
Tel: 96897882114

### Bahrain Exchange →

Bahrain Exchange Company  
W.L.L. M Floor  
Al Hajery Building  
P.O. Box 29149  
Safat 13152  
Kuwait  
Tel: 9651824000

### Bahrain Finance

#### Company →

P.O. Box 243  
3rd Floor  
Bab Al Bahrain Building  
Manama  
Bahrain  
Tel: 97317506103

### Banca Popolare →

Piazza  
Nogara 2  
Verona  
Italy  
Tel: 390458675551

### Bank Al Bilad →

Crop Banking Division  
P.O. Box 140  
Riyadh 11411  
Saudi Arabia  
Tel: 966557343756

### City International Exchange →

Addullah Dashti Building  
Near KPTC Bus Depot  
Al Mirqab Abdullah Mubarak Street  
P.O. Box 21804  
Safet 13079  
Kuwait  
Tel: 9659384592

### Colombo International Money Transfer Services →

No. 03  
Clow Street  
Dandenog 3175  
Tel: 61413111464

### Commonwealth Bank →

Level 6  
Tower 1  
Darling Park 201  
Sussex Street  
Sydney  
NSW 200  
Australia  
Tel: 61476818717

### Delma Exchange →

304  
Al Montazah Tower  
Zayed the First Street  
Khalidiya  
Abu Dhabi  
UAE  
Tel: 33667999724

### Deutsche Bank Ag →

Deutsche Bank AG  
86, Galle Road  
Colombo 03  
Tel: 94112447062

### Deutsche Post →

Deutsche Post Bank Ag  
Friedrich-Ebert-Allee-114-126  
53113 Bonn  
Germany  
Tel: 4922892041250

### City Exchange Company →

PB No. 16081  
Doha  
Qatar  
Tel: 97444769784

**Dollarco Exchange Company Limited** →

P.O. Box 26270  
Safat 13123  
Kuwait  
Tel: 96597312886

**Habib Qatar Exchange** →

Al Asmakh Building  
Grand Hamad Street  
Doha  
Qatar  
Tel: 97444425151

**Index Exchange** →

Office 201  
2nd Floor  
Sons of Jassim Darwish Building  
Zayed  
1st street  
Khalidiyah  
P.O. Box 2370  
Abu Dhabi  
UAE  
Tel: 97126272316

**Instant Cash** →

Instant Cash FZE  
P.O. Box 3014  
Dubai  
UAE  
Tel: 97142990011

**Kpruka Pyt Ltd** →

Tel: 61395445060

**Kookmin Bank** →

5/F Kookmin Bank  
H/Q 84  
Namdaemum- Ro Jung -ge  
Seoul  
Tel: 82220733266

**La Banque Postale France** →

115 Rue de Sevres  
C.P P210  
75275 Paris  
Cedex 06  
Tel: 33667999724

**Majan Exchange** →

P.O. Box 583  
P.C. 117  
Ruwi  
Sultanate of Oman  
Tel: 96892915433

**Moneygram** →

Moneygram Intl One BKC  
A/501  
Plot No. C-66 G Block  
Bandra Kurla Complex  
Bandra East  
Mumbai 400051  
Tel: 919987641844

**National Exchange Company** →

Via Ferruccio  
30,00185  
Rome  
Italia  
Tel: 393202847734

**Oman & UAE Exchange** →

P.O. Box 1116  
Al Hamriyah  
P.C. 131  
Muscat  
Sultanate of Oman  
Tel: 96824796533

**Poste Italiane S.P.A.** →

Postle Italiana  
S.P.A. Viale  
Europa 175  
00144 Roma  
Tel: 390659583470

**Samba** →

Samba Financial Group  
P.O. Box 833  
Riyadh 11421  
Kingdom of Saudi Arabia  
Tel: 966542991424

**Transfast** →

44, Wall Street  
4th Floor  
New York  
NY 10005  
Tel: 971562551466

**UAE Exchange – UAE Kuwait**

Tel: 971553025693

**Uni Credito Italiano** →

Uni Credit Spa Piazza Gae Aulenti  
4, Unicredit  
Tower C  
20154  
Milan  
Italy  
Tel: 390288628003

**Unistream** →

20  
Verhnyaya Maskovka Street  
Building 2  
127083  
Moscow  
Russia  
Tel: 74957445555

**Valutrans** →

Valutrans SPA  
Via M Gioia  
168  
20125 Milan  
Italy  
Tel: 390291431306

**Wall Street** →

Wall Street Exchange Center LLC  
2201, Twin Towers  
Baniyas Road  
Dubai  
UAE  
Tel: 97142302214

**Woori Bank South Korea** →

51, Sogong-ro  
Junggu  
Seoul  
100-792  
Korea  
Tel: 82220025755

**Xpress Money** →

Xpress Money Services Ltd.  
6th Floor  
Al Ameri Building TECOM  
P.O. Box 643996  
Sheikh Zayed Road  
Dubai  
UAE  
Tel: 97148186210

## உலகளாவிய அறிக்கையிடல் முனைப்புகளின் (GRI) உள்ளடக்கச் சுட்டெண்: மைய அளவின் படியானவை

உ.அ.மு. விபரம் (GRI) குறிகாட்டி	அறிக்கையிடப்பட்டவை	பக்க எண்
<b>பொதுவான தர வெளிப்படுத்தல்கள்</b>		
<b>மூலோபாயமும் பகுப்பாய்வும்</b>		
G4-1	தலைவரிடமிருந்தான கூற்று	தலைவரிடமிருந்தான செய்தி 32
<b>நிறுவனக் குறிப்பு</b>		
G4-3	நிறுவனத்தின் பெயர்	நிறுவனத் தகவல் 345
G4-4	ஆரம்பக் குறியீடுகள், உற்பத்திகள் மற்றும்/அல்லது சேவைகள்	உற்பத்திகள் 325
G4-5	நிறுவனத்தின் தலைமை அலுவலக அமைவிடம்	நிறுவனத் தகவல் 345
G4-6	நிறுவனம் செயற்படுகின்ற நாடுகளின் எண்ணிக்கையும் முக்கிய செயற்பாடுகளில் அல்லது அறிக்கைகளில் உள்ளடக்கப்பட்டுள்ள உறுதிப்பாட்டு விடயங்களுடன் குறிப்பிடத்தக்க அளவில் தொடர்புடைய நாடுகளின் பெயர்கள்	நிறுவனத் தகவல் 345
G4-7	உரித்துடைமையின் தன்மையும் சட்ட வடிவமும்	நிறுவனத் தகவல் 345
G4-8	பணியாற்றிய சந்தைகள்	138
G4-9	அறிக்கையிடும் நிறுவனத்தின் அளவு	சிறப்புக் கூறுகள் 24
G4-10	தொழில் வகை, தொழில் ஒப்பந்தம் மற்றும் பிரதேச அடிப்படையிலான பால் அடிப்படையற்ற மொத்தத் தொழிற்படை	மனித மூலதனம் 72
G4-11	கூட்டுப் பேரம் பேசல் ஒப்பந்த அடிப்படையில் உள்ளடக்கப்பட்ட மொத்த ஊழியர்களின் சதவீத அறிக்கையிடல்	மனித மூலதனம் 76
G4-12	நிறுவனத்தின் வழங்கல் தொடர்	பங்குதாரர் 314
G4-13	அளவு, கட்டமைப்பு மற்றும் உரித்துடைமையின்படி அறிக்கையிடும் காலத்தின் போது நிகழ்ந்த குறிப்பிடத்தக்க மாற்றங்கள்	இவ்வறிக்கை பற்றியது 312
G4-14	முன்னெச்சரிக்கை அணுகுமுறை அல்லது கொள்கை நிறுவனத்தினால் மேற்கொள்ளப்படுகின்றதா, அவ்வாறாயின் எப்படி என்பது பற்றிய அறிக்கையிடல்	இடர் முகாமைத்துவம் 150
G4-15	நிறுவனத்தினால் பங்களிப்புச் செய்யப்பட்ட அல்லது ஏற்றுக் கொள்ளப்பட்ட வெளிவாரியாக விருத்தி செய்யப்பட்ட பொருளாதார சூழல் மற்றும் சமூக உரிமைப் பத்திரங்களைப் பட்டியலிடல்	முகாமைத்துவ அணுகுமுறை 321
G4-16	சங்கங்களின் மற்றும் தேசிய அல்லது உள்ளக ஆதரவு நிறுவனங்களின் உறுப்புரிமைப் பட்டியல்	பங்குதாரர் 314
<b>அடையாளங் காணப்பட்ட முக்கிய விடயங்கள் மற்றும் எல்லைகள்</b>		
G4-17	நிறுவனத்தின் செயற்பாட்டு அமைப்பு	நிறுவனக் கட்டமைப்பு 21
G4-18	அறுதியிட்ட அறிக்கை உள்ளடக்கத்துக்கான செயன்முறை	இவ்வறிக்கை பற்றியது 312
G4-19	அறிக்கை உள்ளடக்கத்துக்கான அடையாளங் காணப்பட்ட முக்கிய விடயங்கள்	முக்கியத்துவமும் பெறுமதி உருவாக்கமும் 318
G4-20	நிறுவனத்துக்குள் அடையாளங் காணப்பட்ட முக்கிய விடயங்களுக்கான விடய எல்லை	முக்கியத்துவமும் பெறுமதி உருவாக்கமும் 318
G4-21	நிறுவனத்துக்கு வெளியில் அடையாளங் காணப்பட்ட முக்கிய விடயங்களுக்கான விடய எல்லை	முக்கியத்துவமும் பெறுமதி உருவாக்கமும் 318
G4-22	முன்னைய அறிக்கையில் வழங்கப்பட்ட தகவல்களின் ஏதாவது மீள் கூற்றுக்கள் மற்றும் அத்தகைய மீள் கூற்றுக்களுக்கான காரணங்களின் விளைவு பற்றிய அறிக்கையிடல்	இவ்வறிக்கை பற்றியது 312
G4-23	நோக்கெல்லை மற்றும் விடய எல்லைகள் ஆகியவற்றில் காணப்பட்ட முன்னைய அறிக்கையிடும் காலப் பகுதிகளிலிருந்தான குறிப்பிடத்தக்க மாற்றங்களை அறிக்கையிடல்	இவ்வறிக்கை பற்றியது 312
<b>பங்குதாரர் ஈடுபாடு</b>		
G4-24	நிறுவனத்தினால் ஈடுபடுத்தப்பட்டுள்ள பங்குதாரர் தொகுதிகளின் பட்டியல்	பங்குதாரர் 314
G4-25	ஈடுபடுத்தப்படுபவர்களுடன் பங்குதாரர்களை அடையாளங் காணல் மற்றும் தெரிவு பற்றிய அடிப்படை	பங்குதாரர் 314

## உலகளாவிய அறிக்கையின் முனைப்புக்களின் (GRI) உள்ளடக்கச் சுட்டெண்: மைய அளவின் படியானவை

உ.அ.மு. (GRI) குறிகாட்டி	விபரம்	அறிக்கையிடப்பட்டவை	பக்க எண்
G4-26	பங்குதாரரின் வகை மற்றும் தொகுதி அடிப்படையில் ஈடுபடுத்தப்படும் கால இடைவெளியை உள்ளடக்கி பங்குதாரர் ஈடுபாட்டின் அணுகுமுறைகள்	பங்குதாரர்	314
G4-27	பங்குதாரர்களின் ஈடுபாடு தொடர்பில் முக்கிய விடயங்கள் மற்றும் அவை சம்பந்தமான சிரத்தை ஆகியனவும் அவை தொடர்பில் நிறுவனம் எவ்வாறு பதிலளித்தது என்பதும்	பங்குதாரர்	314
<b>அறிக்கை விபரத்திரட்டு</b>			
G4-28	அறிக்கையிடும் காலப்பகுதி	இவ்வறிக்கை பற்றியது	312
G4-29	மிகவும் அண்மைய முன்னைய அறிக்கைத் திகதி	இவ்வறிக்கை பற்றியது	312
G4-30	அறிக்கையிடல் சுழற்சி	இவ்வறிக்கை பற்றியது	312
G4-31	அறிக்கை அல்லது அதன் உள்ளடக்கம் தொடர்பிலான கேள்விகளுக்கான தொடர்பு மையம்	இவ்வறிக்கை பற்றியது	312
G4-32	GRI G4 வழிகாட்டல்கள், GRI உள்ளடக்கச் சுட்டெண் மற்றும் வெளிவாரி உறுதிப்பாட்டு அறிக்கை ஆகியவற்றுடனான இணக்கம்	GRI உள்ளடக்கச் சுட்டெண்	337
G4-33	அறிக்கைக்கு வெளிவாரி உறுதிப்பாட்டைத் தேவைப்படுத்துவது தொடர்பிலான கொள்கை மற்றும் தற்போதைய நடைமுறை	கிடைக்கத்தக்கதாக இல்லை	
<b>ஆளுகை</b>			
G4-34	பொருளாதார, சமூக மற்றும் சமூக தாக்கங்கள் தொடர்பில் தீர்மானம் மேற்கொள்வதற்குப் பொறுப்பான உயர் ஆளுகை அந்தஸ்தின் கீழான குழுக்களை உள்ளடக்கிய நிறுவனத்தின் ஆளுகை அமைப்பு	நிறுவன ஆளுகை	112
<b>ஒழுங்குமுறை மற்றும் முழுமை</b>			
G4-56	பெறுமதிகள், கொள்கைகள் மற்றும் நடத்தைத் தரங்கள்	அறிவு சார் மூலதனம்	67
<b>குறிப்பிடத்தக்க தர வெளிப்படுத்தல்கள்</b>			
G4 - DMA	விடயம் மற்றும் முக்கியத்துவம் நிறைவு செய்யப்பட்டது	முக்கியத்துவமும் பெறுமதி உருவாக்கமும்	318
<b>வகை: பொருளாதாரம்</b>			
<b>விடயம்: பொருளாதார செயலாற்றம்</b>			
G4-EC1	உருவாக்கப்பட்ட, விநியோகிக்கப்பட்ட மற்றும் வைத்திருக்கப்பட்ட நேரடிப் பொருளாதாரப் பெறுமதி	நிதியியல் மூலதனம்	63
G4-EC3	நிறுவனத்தின் அறுதியிட்ட நன்மைத் திட்டக் கட்டுப்பாடுகளின் உள்ளடக்கம்	மனித மூலதனம்	76
<b>விடயம்: சந்தைப் பிரசன்னம்</b>			
G4 - EC6	முக்கியமான செயற்பாட்டு அமைவிடங்களில் உள்நாட்டுச் சமூகத்திடமிருந்து பெறப்பட்ட சிரேஷ்ட முகாமைத்துவத்தின் அளவு தொழிற்பாட்டு அமைவிடங்கள்	முகாமைத்துவ அணுகுமுறை	322
<b>விடயம்: மறைமுக பொருளாதாரத் தாக்கம்</b>			
G4 -EC7	ஆதரவளிக்கப்பட்ட உட்கட்டமைப்பு முதலீடுகள் மற்றும் சேவைகளின் அபிவிருத்தி	தே.சே.வ. இன் ஒப்பற்ற வியாபார மாதிரி	13
<b>விடயம்: கொள்வனவு நடைமுறைகள்</b>			
G4-EC9	முக்கியமான தொழிற்பாட்டு அமைவிடங்களில் உள்ளூர் வழங்குநர்களுக்கான செலவின் அளவு	முகாமைத்துவ அணுகுமுறை	324
<b>வகை: சூழல்</b>			
<b>விடயம்: பொருட்கள்</b>			
G4-EN2	மீள் சுழற்சி செய்யப்பட்ட உள்ளீட்டுப் பொருட்களாகப் பயன்படுத்தப்பட்ட பொருட்களின் சதவீதம்	முகாமைத்துவ அணுகுமுறை	322

உ.அ.மு. (GRI) குறிகாட்டி	விபரம்	அறிக்கையிடப்பட்டவை	பக்க எண்
<b>விடயம்: வலு</b>			
G4-EN3	நிறுவனத்துக்குள்ளான வலு நுகர்வு	இயற்கை மூலதனம்	96
<b>வகை: சமூகம்</b>			
<b>தொழிலாளர் நடைமுறைகள் மற்றும் உசிதமான வேலை</b>			
<b>விடயம்: தொழில்</b>			
G4-LA1	வாடகைக்குப் பெறப்பட்ட தொழிலாளரின் மொத்த எண்ணிக்கை மற்றும் வீதம் மற்றும் வயது, பால் மற்றும் பிரதேச அடிப்படையிலான தொழிலாளர் வரவு	மனித மூலதனம்	71
G4-LA2	முக்கியமான அமைவிடங்கள் மற்றும் செயற்பாட்டின் அடிப்படையில் முழு நேர ஊழியர்களுக்கு வழங்கப்பட்டதும் தற்காலிக அல்லது பகுதி நேர ஊழியர்களுக்கு வழங்கப்படாததுமான நன்மைகள்	மனித மூலதனம்	75
G4-LA3	பால் அடிப்படையில் பெற்றோர் அடிப்படையிலான விடுப்புக்குப் பின்னரான வேலைக்குத் திரும்புதல் மற்றும் வைத்திருத்தல் வீதங்கள்	மனித மூலதனம்	76
<b>விடயம்: தொழிலாளர்/முகாமைத்துவ தொடர்புகள்</b>			
G4-LA4	கூட்டு ஒப்பந்தங்களில் இவை குறிப்பிட்டுக் கூறப்பட்டுள்ளன என்பதை உள்ளடக்கி செயற்பாட்டு மாற்றல்கள் தொடர்பிலான ஆகக் குறைந்த அறிவித்தல் காலப் பகுதி	மனித மூலதனம்	76
<b>விடயம்: தொழிலின் போதான நலன் மற்றும் பாதுகாப்பு</b>			
G4-LA6	காயத்தின் வகை அல்லது காயமடையும் வீதங்கள் தொழில் ரீதியான நோய், இழக்கப்பட்ட நாட்கள் மற்றும் வேலைக்கு வராத நாட்கள் மற்றும் பிரதேசம் மற்றும் பால் அடிப்படையிலான தொழிலுடன் தொடர்புபட்ட மரணங்கள் ஆகியன	மனித மூலதனம்	76
<b>விடயம்: பயிற்சி மற்றும் கல்வி</b>			
G4-LA9	பால் வகை மற்றும் ஊழியர் வகை அடிப்படையில் ஊழியர் ஒருவருக்கு ஆண்டொன்றுக்கான சராசரி பயிற்சி மணித்தியாலங்கள்	மனித மூலதனம்	73
G4-LA10	தொழிலாளர்களின் தொடர்ச்சியான உழைப்புக்கும் தொழில் முடிவினை அவர்கள் ஏற்றுக் கொள்வதற்கு உதவும் வகையிலும் தேர்ச்சி முகாமை மற்றும் வாழ் நாள் முழுவதற்குமான கற்கைக்கான திட்டங்கள்	மனித மூலதனம்	73
G4-LA11	பால் மற்றும் ஊழியர் வகையிலான ஒழுங்கு முறையான செயலாற்றம் மற்றும் தொழில் அபிவிருத்தி மீளாய்வுகளைப் பெற்றுக்கொள்ளும் ஊழியர்களின் சதவீதம்	மனித மூலதனம்	73
<b>விடயம்: பன்முகப்படுத்தல் மற்றும் சமமான வாப்ப்பு</b>			
G4-LA12	ஆளுகை அங்கங்களின் தொகுதி மற்றும் பால், வயது, சிறுபான்மைத் தொகுதி உறுப்பினர் மற்றும் ஏனைய பன்முகப்படுத்தல் குறிகாட்டிகள் ஆகியவற்றின் அடிப்படையிலான ஊழியர் வகைப்படியான பகுப்பு ஆகியன	மனித மூலதனம்	71
<b>விடயம்: பெண்களுக்கும் ஆண்களுக்குமான சமமான ஊதியம்</b>			
G4-LA13	ஊழியர் வகை, குறிப்பிடத்தக்க செயற்பாட்டு அமைவிடம் ஆகியவற்றின் அடிப்படையில் பெண்கள், ஆண்களுக்கான அடிப்படைச் சம்பளம் மற்றும் ஊதிய விகிதாசாரம்	முகாமைத்துவ அணுகுமுறை	323
<b>விடயம்: தொழில் நடைமுறைகளின் குறைபாட்டுப் பொறிமுறை</b>			
G4-LA16	வழமையான குறைபாட்டுப் பொறிமுறையுடாக தொழில் நடைமுறைகள் தொடர்பாக முன்வைக்கப்பட்டு நடவடிக்கை மேற்கொள்ளப்பட்டு, தீர்த்து வைக்கப்பட்ட குறைபாடுகளின் எண்ணிக்கை	மனித மூலதனம்	77
<b>மனித உரிமைகள்</b>			
<b>விடயம்: பாகுபாடற்றவை</b>			
G4-HR3	பாகுபாட்டு நிகழ்வுகளின் மொத்த எண்ணிக்கையும் சரி செய்வதற்காக மேற்கொள்ளப்பட்ட நடவடிக்கையும்	மனித மூலதனம்	77
<b>விடயம்: கூட்டிணைத்தல் சுதந்திரமும் கூட்டுப் பேரம் பேசலும்</b>			
G4-HR4	அடையாளம் காணப்பட்ட தொழிற்பாட்டு மற்றும் வழங்குநர்களின் கூட்டிணைத்தல் சுதந்திரம் மற்றும் கூட்டுப் பேரம் பேசுதல் ஆகிய உரிமை மீறப்பட்டிருக்கக் கூடும் அல்லது குறிப்பிடத்தக்க இடரினைக் கொண்டிருக்கக் கூடும் என்பதால் இவ் உரிமைகளுக்கு ஆதரவளிப்பதற்கான வழிமுறைகள் மேற்கொள்ளப்பட்டன.	மனித மூலதனம்	77

உ.அ.மு. (GRI) குறிகாட்டி	விபரம்	அறிக்கையிடப்பட்டவை	பக்க எண்
<b>விடயம்:</b>	<b>மனித உரிமை மீறல் பொறிமுறை</b>		
G4- HR12	மனித உரிமைத் தாக்கங்கள் தொடர்பிலான அதிக எண்ணிக்கையிலான மீறல்கள் கோவைப்படுத்தப்பட்டு வழமையான மீறல் பொறிமுறையூடாகக் கையாளப்பட்டு தீர்க்கப்பட்டன.	மனித மூலதனம்	77
<b>சமூகம்</b>			
<b>விடயம்:</b>	<b>உள்நாட்டு சமூகங்கள்</b>		
G4-SO1	நடைமுறைப்படுத்தப்பட்ட உள்நாட்டுச் சமூக ஈடுபாடு, தாக்கம் பற்றிய மதிப்பீடுகள் மற்றும் அபிவிருத்தித் திட்டங்கள் ஆகியவற்றுடனான தொழிற்பாட்டுச் சதவீதம்	சமூக மற்றும் தொடர்பு மூலதனம்	68
<b>விடயம்:</b>	<b>ஊழல் எதிரீ</b>		
G4-SO3	ஊழல் தொடர்பான இடர்கள் மற்றும் அடையாளம் காணப்பட்ட குறிப்பிடத்தக்க இடர்கள் தொடர்பில் மதிப்பிடப்பட்ட செயற்பாடுகளின் மொத்த எண்ணிக்கையும் சதவீதமும்	இடர் முகாமைத்துவ அறிக்கை	180
<b>விடயம்:</b>	<b>இணக்கம்</b>		
G4-SO8	குறிப்பிடத்தக்க தண்டங்களின் நாணயப் பெறுமதி மற்றும் சட்டம் மற்றும் ஒழுங்கு விதிகளுடன் இணங்காமை தொடர்பிலான நாணயமற்ற விதிப்புக்களின் மொத்த எண்ணிக்கை	பணிப்பாளர் சபையின் ஆண்டறிக்கை	181
<b>விடயம்:</b>	<b>போட்டிக்கெதிரான நடத்தை</b>		
G4-SO7	போட்டிக்கெதிரான நடத்தை, நம்பிக்கைக்கு எதிரான மற்றும் தனியுரிமை நடைமுறைகள் மற்றும் அவற்றின் விளைவுகள் ஆகியவற்றுக்கான சட்ட நடவடிக்கைகளின் மொத்த எண்ணிக்கை	வி.கி.	
<b>விடயம்:</b>	<b>சமூகம் மீதான தாக்கத்துக்கான வழங்குநர் மதிப்பீடு</b>		
G4-SO9	சமூகம் மீதான தாக்கத்தின் பிரமாணத்தைப் பயன்படுத்தி வெளியிடப்பட்ட புதிய வழங்குநர்களின் சதவீதம்	வி.கி.	
<b>விடயம்:</b>	<b>சமூகம் மீதான தாக்கத்துக்கான உரிமை மீறல் பொறிமுறைகள்</b>		
G4-SO11	வழமையான உரிமை மீறல் பொறிமுறைகளினூடாகக் கையாளப்பட்டுத் தீர்க்கப்பட்ட சமூக விடயங்கள் மீதான தாக்கங்கள் தொடர்பிலான உரிமை மீறல்களின் எண்ணிக்கை	பணிப்பாளர் சபையின் ஆண்டறிக்கை	181
<b>உற்பத்தி பொறுப்பு</b>			
<b>விடயம்:</b>	<b>உற்பத்தி மற்றும் சேவை அடையாளமில்</b>		
G4-PR3	உற்பத்தி மற்றும் சேவை மற்றும் அடையாளப் படுத்தலுக்கான நிறுவனத்தின் நடைமுறைகளினால் தேவைப்படுத்தப்படும் உற்பத்தி வகை மற்றும் சேவைத் தகவல் மற்றும் அத்தகைய தகவல் தேவைப்பாடுகளுக்குட்பட்ட குறிப்பிடத்தக்க உற்பத்தி மற்றும் சேவையின் சதவீதம் என்பன	முகாமைத்துவ அணுகுமுறை	324
G4-PR5	வாடிக்கையாளரின் திருப்தியை அளவிடும் அளவைகளின் பெறுபேறுகள்		86
<b>விடயம்:</b>	<b>சந்தைப்படுத்தல் தொடர்பு</b>		
G4-PR7	விளைவுகளின் வகைப்படி, விளம்பரப்படுத்தல், ஊக்குவிப்பு மற்றும் அனுசரணை ஆகியவற்றை உள்ளடக்கி சந்தைப்படுத்தல் தொடர்புட்பட்ட தொடர்பான ஒழுங்கு விதிகள் மற்றும் சுய விருப்பு நியதிகளுடனான இணங்குவிப்பற்ற நிகழ்வுகளின் மொத்த எண்ணிக்கை	சமூக மற்றும் தொடர்பு மூலதனம்	68
<b>விடயம்:</b>	<b>வாடிக்கையாளர் இரகசியம்</b>		
G4-PR8	வாடிக்கையாளர் இரகசியம் மீறல் மற்றும் வாடிக்கையாளர் தரவு இழப்புக்கள் தொடர்பிலான கணிமான இணக்கம் பற்றிய மொத்த எண்ணிக்கை	முகாமைத்துவ அணுகுமுறை	324
<b>விடயம்:</b>	<b>இணக்கம்</b>		
G4-PR9	உற்பத்திகள் மற்றும் சேவைகளின் ஒதுக்கம் மற்றும் பயன்பாடு தொடர்பிலான சட்டங்கள் மற்றும் ஒழுங்கு விதிகளுடன் இணங்காமைக்கான குறிப்பிடத்தக்க தண்டங்களின் நாணயப் பெறுமதி	பணிப்பாளர் சபையின் ஆண்டறிக்கை	181

## நதியியல் மற்றும் வங்கியியல் அருஞ்சொற்கள் விளக்கத் தொகுப்பு

### கணக்கீட்டுக் கொள்கைகள்

நதியியல் கூற்றுக்களைத் தயாரித்தலில் மற்றும் எடுத்துரைத்தலில் நிறுவனமொன்றினால் பின்பற்றப்பட்ட குறித்த கோட்பாடுகள், அடிப்படைகள், நியமங்கள், விதிகள் மற்றும் நடைமுறைகள் என்பனவாகும்.

### ஒன்று சேர்த்தல் அடிப்படை

பற்றுச் சீட்டுகளுக்கு அல்லது காசு அல்லது அதற்கு நிகரானவற்றிற்கு காத்திராமல் கொடுக்கல் வாங்கல்கள் மற்றும் ஏனைய நிகழ்வுகளுக்கு ஏற்படும் விளைவுகளை இனங்காணல்.

### ஆயுட் கணிப்பீட்டு வருவாய் >

நிறுவனமொன்றில் ஓய்வூதியத் திட்டத்திலுள்ள மதிப்பீடுகள் மற்றும் உண்மையான அனுபவம் என்பவற்றிற்கான வேறுபாட்டிலிருந்து தோன்றுகின்ற இலாபம் அல்லது நட்டம்.

### கடன் தீர்த்தல்

புலனாகாச் சொத்தொன்றின் அதன் பயன்பாட்டு ஆயுட்காலத்தின் மீதான தேய்மானத் தொகையின் முறைப்படுத்தப்பட்ட ஒதுக்கீடு.

### கடன் தீர் செலவு

பெறுமதி குறைப்பிற்கான கழிவின் குறைப்பினதும் அல்லது சேகரிக்க முடியாதவற்றினதும் ஆரம்ப தொகைக்கும் முதிர்வுத் தொகைக்கும் இடையில் எந்தவொரு வித்தியாசத்தையும் திறமையான பயன்தரும் வட்டி முறையைக் கொண்டு ஆரம்ப இனங்காணல் முலதன மீளெடுத்தல்களின் குறைவு கூட்டப்பட்ட அல்லது கழிக்கப்பட்ட மொத்த கடன் தீர் நிதியின் நிதிச் சொத்துக்கள் அல்லது நிதி பொறுப்புக்களை அளவிடும் தொகை.

### விற்பனைக்குக் கிடைக்கக்கூடிய நிதிச் சொத்துக்கள்

இவை பெறுதி இல்லாத நிதிச் சொத்துக்களாகும். விற்பனைக்குக் கிடைக்கக் கூடியவை எனக் குறித்தொதுக்கப்பட்ட இவை கடன்கள் மற்றும் கிடைக்க வேண்டியவை என வகைப்படுத்த முடியாதவை. அத்துடன் முதிர்ச்சி முதலீடுகளுக்காக பிடித்து வைக்கப்பட்டவையாக அல்லது இலாபம் அல்லது நட்டம் ஊடான உண்மைப் பெறுமதியுள்ள நிதிச் சொத்துக்களாகும்.

### முலதனம் போதுமை விகிதங்கள்

சர்வதேச தீர்வுகளுக்கான வங்கியினால் (BIS) அபிவிருத்தி செய்யப்பட்ட வரைச் சட்டத்தில் வரையறுக்கப்பட்டவாறு முலதனத்திற்கும், இடர் நிறையேற்றப்பட்ட சொத்துகளுக்கும் இடையிலான உறவும், உள்வூர் தேவைகளுக்கு ஏற்ற வகையில் இலங்கை மத்திய வங்கியினால் அவை மாற்றியமைக்கப்பட்டுள்ளதாகும்.

### முலதனச் செலவினம்

ஆதனம், பொறித் தொகுதி, மற்றும் உபகரணங்களின் மொத்த கூட்டல்கள்.

### முலதனப் பெறுகை (முலதன இலாபம்)

சொத்தின் விற்புத் தீர்த்தலினால் கிடைக்கப்பெற்ற விறை வருவாய்களில் இருந்து அதன் கிரயத்தினை கழிப்பதன் மூலம் கணிக்கப்பட்ட சொத்தொன்றினை விற்பு அகற்றுதல் மீதான பெறுகை.

### முலதன ஒதுக்குகள்

முலதன ஒதுக்குகள், வங்கிக்கு உரித்தான ஆதனங்களின் மீள்பெறுமதி மதிப்பிலிருந்து தோன்றுகின்ற மீள் பெறுமதி மதிப்பிடல் ஒதுக்குகள் மற்றும் 1988 இன் 30 ஆம் இலக்க வங்கிச் சட்டத்தின் கீழ் வரையறை செய்யப்பட்ட குறித்த நோக்கங்களுக்காக ஒதுக்கி வைக்கப்பட்ட ஒதுக்கு நியமம் என்பவற்றைக் கொண்டுள்ளதுடன் நாணயச் சபையின் அனுதியின்றி குறைக்கப்படவோ அல்லது மதிப்பிற்கும் செய்யப்படவோ ஆகாதவை.

### கொண்டுள்ள பெறுமதி

நியாயப் பெறுமதிக்கு சரி செய்ய முன்னர் நிறுவனத்தின் பதிவேடுகளுக்கிணங்க சொத்தொன்றின் அல்லது பொறுப்பொன்றின் பெறுமதி

### காக்குச் சமமானவை

அறிந்த பணத் தொகைகளாக உடனடியாக மாற்றக்கூடிய மற்றும் இது பெறுமதி மாற்றங்களின் முக்கியமற்ற இடரொன்றிற்கு உள்ளாகின்ற உயர் திரவத் தன்மை கொண்ட குறுகிய கால முதலீடுகளாகும்.

### கூட்டு உடன்படிக்கை

தேசிய சேமிப்பு வங்கி, நிதியமைச்சு மற்றும் தொழிற்சங்கம் என்பவற்றுக்கு மத்தியில் கைச்சாத்திடப்பட்ட முக்கூட்டு உடன்படிக்கை.

### கூட்டாக மதிப்பீடு செய்யப்பட்ட கடனாக்கான பெறுமதி குறைப்பு ஏற்பாடுகள்

துறைசார் ஏற்பாடுகள் என்றும் அறியப்படும் தனிப்பட்ட முறையில் முக்கியமானவை என கருதப்படாத ஒரே மாதிரியிலான தொகுதியிலடங்கும் கணக்குகளுக்கு கூட்டு அடிப்படையில் மேற்கொள்ளப்படும் பெறுமதிக் குறைப்பு மதிப்பீடுகளும் இதனால் ஏற்பட்ட நட்டத்தை ஈடு செய்வதற்கு அறிக்கையிடும் திகதியில் அவை இன்னமும் அடையாளம் காணப்படாதிருப்பதுமாகும். துறை அடிப்படையில் கடன்கள் (வீடமைப்பு, தனிநபர், வாகனக் கடன்கள்) மதிப்பீடு செய்யப்படும்.

### கடமைப் பொறுப்புக்கள்

அனுமதிக்கப்பட்ட ஆனால் ஐந்தொகைத் திகதியன்று உள்ளவாறு சேவைநாடிகளினால் இன்னும் பயன்படுத்தப்படாத கடன் வசதிகள்.

### திரட்டல் இடர்

வர்த்தகத் துறை அல்லது புவியியல் பிராந்தியத்திற்கான திறத்தவர்கள் மற்றும் துறைசார் வெளிப்படுத்தல்களின் ஒழுங்கற்ற பகிர்நிப்பினால் இவ் இடர் தோற்றம் பெறுகிறது.

### எதிர்பாராநிகழ்வுகள்

ஒன்று அல்லது அதற்கு மேலான எதிர்கால நிகழ்வுகளின் நிகழ்வு அல்லது நிகழாமையினால் மாத்திரம் பெறுபேறு உறுதிப்படுத்தப்படுகின்ற அறிக்கையிடும் திகதியில் காணப்படும் நிலைமை அல்லது சூழ்நிலையொன்று.

### நிறுவன ஆளுகை

கூட்டுக் குழுமங்கள் ஆளப்படுகின்ற செயன்முறையாகும். முகமைத்துவம் மற்றும் குழுமப் பணிப்பு, நிறைவேற்றுச் செயற்பாடுகள் மற்றும் உரிமையாளர்களுக்கும் ஏனையோருக்குமான பொறுப்புக்கூறல் மேற்பார்வை என்பவற்றின் மீது

பிரயோகிக்கப்படுகின்ற வாயிலாக இது கருதப்படுகின்றது.

### செலவு/ வருமான விகிதம்

நிகர வருமானத்தின் சத வீதத்தில் கடன் நட்ட ஏற்பாடுகள் மற்றும் கொடுக்கல் வாங்கல் பிணையங்களின் பெறுமதி வீழ்ச்சிக்கான ஏற்பாடுகள் தவிரந்த செயற்பாட்டு செலவினங்கள்.

### கிரய மாதிரி

முதலீடு கிரயத்தில் பதிவு செய்யப்பட்டுள்ள கணக்கீட்டு முறையொன்று. முதலிடப்பட்டோரின் ஒன்று திரட்டிய தேறிய இலாபங்களில் இருந்து முதலீட்டாளர் விநியோகங்களைப் பெறுகின்றார் என்ற விதத்தில் மாத்திரம் வருமானக் கூற்று முதலீட்டிலிருந்தான வருமானத்தினை பிரதிபலிக்கின்றது.

### கடன் தரப்படுத்தல்கள்

சுயாதீனமான தரப்படுத்தல் முகவர்களினால் மேற்கொள்ளப்படும், நிறுவனமொன்றின் மீள் செலுத்தும் கடப்பாடுகளின் ஆற்றல் அல்லது தவறுதல்கள் செய்யாதிருப்பதற்கான வாய்ப்புகள் குறித்த உத்தேச மதிப்பீடொன்று.

### கடன் இடர்

கடன் பெறும் சாத்தியமுள்ள அல்லது சமகாலத்தில் கடன் பெற்றுள்ள ஒருவர், தான் ஒத்துக் கொண்ட விதிகள், நிபந்தனைகளுக்கு அமைவாக தனது கடப்பாடுகளை நிறைவேற்றத் தவறும் போது உருவாகும் இடர் கடன் இடர் அல்லது கடன் தவறுதல் இடர் என மிக எளிமையாக கூறலாம்.

### வாடிக்கையாளர் வைப்புக்கள்

கணக்கு வைத்திருப்போரினால் வைப்பிலிடப்பட்ட பணம். அத்தகைய நிதியங்கள் பொறுப்புக்களாக பதிவுசெய்யப்படுகின்றன.

### கொடுக்கல் வாங்கல் பிணையங்கள்

குறுகிய காலத்தில் மீள் விற்பனை செய்யும் நோக்குடன் பெற்று வைத்திருக்கும் சந்தைப்படுத்தத்தக்க பிணையங்கள்.

### தொகுதிக் கடன்கள்

கம்பனியொன்றினால் வழங்கப்பட்ட நடுத்தர காலத்திற்கான கடன் பத்திரங்கள்.

**பிற்போடப்பட்ட வரி**

நடைமுறை நிதியாண்டில் நிறி நிதியாண்டு ஒன்றில் செலுத்தப்படத்தக்கதாகின்ற நிதிச் சுற்றுகளில் வரிக்காக ஒதுக்கப்பட்டுள்ள தொகை.

**பெறுமானத் தேய்வு**

ஆதனமொன்றின் தேய்விற்சாக ஒதுக்கி வைக்கக் கூடிய பெறுமதியை அதன் பலன் தரக் கூடிய ஜீவ கால எல்லைக்குள் முறையாக பகிர்ந்தல்.

**இனங் காணப்பட்டவற்றை அகற்றி****விடல்**

இதற்கு முன்பு நிதி நிலைமை தொடர்பான அறிக்கைகள் இனங் காணப்பட்ட நிதிசார் சொத்துக்கள் அல்லது நிதிசார் பொறுப்புக்கள் ஆகியவற்றை புத்தகங்களில் இருந்து அகற்றி விடல்.

**பெறுதி**

குறிக்கப்பட்ட சொத்துக்களின் பெறுமதிகளிலிருந்து பெற்று பெறுமதி அதன் நிதியியல் ஒப்பந்தங்கள் ஆகும்.

**சாதாரண பங்கொன்றிற்கான****உழைப்பு** →

விநியோகத்தில் உள்ள சாதாரண பங்குகளின் எண்ணிக்கையினால் பிரிக்கப்படும் சாதாரண பங்குரிமையாளர்களுக்கு சாட்டத்தக்க இலாபம்.

**பொருளாதார பெறுமதி****கூட்டப்பட்டவை (EVA)**

மொத்த முதலீட்டு மூலதனத்தின் செலவை கருத்திற் கொண்டு உற்பத்தியாக்கங்களின் அளவு.

**விளைவு வருமான வரி வீதம்**

வரிக்கு முந்திய இலாபத்தினால் வகுக்கப்பட்ட ஒத்தி வைக்கப்பட்ட வரி நீங்கலான வரியிடலுக்கான ஏற்பாடு.

**விளைவு வட்டி வீதம்**

எதிர்பார்க்கப்பட்ட எதிர்காலக் காசுக் கொடுப்பனவுளை அல்லது நிதியியல் கருவிகளின் எதிர்பார்க்கப்பட்ட ஆயுட் காலத்தினூடாகப் பெறப்படும் வரவுகளை அல்லது நிதியியல் சொத்து அல்லது நிதியியல் பொறுப்பினது குறுகிய காலப் பகுதிக்குப் பொருத்தமான தேறிய கொண்டு செல்லும் தொகையினை சரியான முறையில் கழிவீடு செய்யும் வீதமாகும்.

**பங்கு மூலதன மாதிரி**

முதலீட்டை ஆரம்பத்தில் செலவுப் பகுதியில் பதிந்து விட்டு, அதன் பின்னர் ஏற்படக் கூடிய மாற்றங்களுக்கு ஏற்ப முதலீட்டாளர்கள் கணக்குகளின் நிகரப் பெறுமதி/முதலீட்டுள்ள பங்கு மூலதனத்தில் மாற்றங்களை ஏற்படுத்தி கணக்கு வைத்தல். முதலீட்டாளரின் இலாபம் அல்லது நட்டமானது முதலீட்டாளரின் இலாபப் பங்கினை அல்லது முதலீடு மேற்கொள்ளப்பட்டவரின் இழப்பினை உள்ளடக்கியுள்ளது.

**பங்கு மூலதன இடர்**

பங்குச் சந்தை இயக்க ஆற்றல் காரணமாகவே பங்கு மூலதன முதலீடுகளின் பெறுமானத் தேய்வு இடர் காணப்படும்.

**வெளிநாட்டு நாணய மாற்று****இலாபம்/நட்டம்**

கொடுக்கல் வாங்கல்/இறுதி ஐந்தொகை திகதிக்கும் கொடுத்துத் தீர்த்தல் ஐந்தொகை திகதிக்கும் இடையில் நிலவும் வெளிநாட்டு நாணயமாற்று வீத்தியாசங்களில் இருந்து உருவாகும் வெளிநாட்டு நாணயமாற்று கொடுக்கல் வாங்கல்களில் ஈட்டப்படும் இலாபம்.- இவை அனைத்தும் வெளிநாட்டு நாணயங்களிலான வர்த்தகத்தினால் ஏற்படுபவையாகும்.

**நியாயப் பெறுமதி**

விடயமறிந்த ஆர்வமுள்ள தொடர்பு-டையவர்களிடையில் நெருக்கமற்ற கொடுக்கல் வாங்கல்களை மாற்றிக் கொள்ள அல்லது பொறுப்புக்களை கொடுத்து தீர்க்கக் கூடிய சொத்தொன்றின் தொகை.

**நிதியியல் சொத்து**

நிதியியல் சொத்து என்பது காசு வேறு நிறுவனமொன்றில் பங்கு மூலதனச் சாதனம் அல்லது வேறு நிறுவனமொன்று காசு அல்லது வேறு நிதியியல் சொத்தினை பெறுவதற்கான ஒப்பந்த உரிமை.

**இலாபம் அல்லது நட்டம்****என்பவற்றினூடாக நியாயப்****பெறுமதியில் நிதியியல் சொத்து****அல்லது நிதியியல் பொறுப்பு**

இலாபம் அல்லது நட்டத்தின் ஊடாக நியாயப் பெறுமதியில் நிறுவனத்தினால் வர்த்தகத்திற்காக

பிடித்து வைக்கப்பட்ட அல்லது ஆரம்பத்தில் இனங்காணப்பட்டு தீர்மானிக்கப்பட்ட நிதி சார் சொத்துகள் அல்லது பொறுப்புகள்.

**நிதிச் சாதனங்கள்**

நிறுவனமொன்றின் நிதியியல் சொத்தொன்றுக்கான அதிகரிப்-பொன்றினைத் தருகின்ற அத்துடன் மற்றுமொரு நிறுவனத்தின் நிதியியல் பொறுப்பு அல்லது பங்கு மூலதன சாதனமான ஏதேனும் நிதி சாதன ஒப்பந்தமாகும்

**நிதியியல் பொறுப்பு**

வேறு நிறுவனமொன்றுக்கு காசு அல்லது வேறு நிதியியல் சொத்தினை வழங்குவதற்கான ஒப்பந்தக் கடப்பாடு

**முன் முடிவுறுத்தப்பட்ட ஆதனங்கள்**

முழுமையாக அல்லது பகுதியாக கொள்வனவு செய்யப்பட்ட ஆதனங்கள் கடன்களை திருப்பிப்படுத்தல்

**வெளிநாட்டு நாணய இடர்**

உள் நாட்டு நாணயம் தவிர்ந்த ஏனைய கொடுக்கல் வாங்கல்களில் இடர் காணப்படுகிறது. வெளிநாட்டு நாணய நியதிகளின் படி வைக்கப்-பட்டுள்ள சொத்துக்களின்/ பொறுப்புக்களின் பெறுமதி, வெளிநாட்டுச் செலாவணி வீதங்களிலேற்பட்ட பாதகமான அசைவுகளினால் வீழ்ச்சியடையலாம்.

**வெளிநாட்டு நாணயமாற்று ஒப்பந்தம்**

இன்று உடன்பட்ட வீதமொன்றில் எதிர்கால திகதியொன்றில் ஒரு நாணயத்தினை மற்றுமொரு நாணயத்திற்கு பரிமாற்றுவதற்கான இரண்டு திறத்தவர்களுக்கிடையிலான உடன்படிக்கை.

**பொதுவான ஏற்பாடுகள்**

தனித்தனியான கடன் வசதிகளின் அடிப்படையில் கடன் நட்டங்களை இன்னும் தீர்மானிக்க முடியாத போது ஒட்டுமொத்தமாக புலப்படுகின்ற நட்டங்களுக்கென கடன்கள் மற்றும் முற்பணங்கள் மீது மேற்கொள்ளப்படும் ஏற்பாடுகள்

**தொகுதி**

தாயக நிறுவனமும் அதன் ஏனைய உப நிறுவனங்களும் தொகுதியாகும்.

**உத்தரவாதங்கள்**

கடன் பெற்றுள்ள ஒருவர் அக்கடனை செயற்படுத்த தவறும் போது கடன் பெற்றவரின் கடமையை நிறைவேற்றுவதற்கு வாக்குறுதி அளிக்கும் மற்றொருவரை (உத்தரவாதி) உள்ளடக்கிய மூன்று தரப்பினரைக் கொண்ட ஒப்பந்தம்.

**காப்பு**

சாதகமற்ற விலை அசைவுகளின் இடர்களுக்கு எதிராக (வட்டி வீதங்கள் மற்றும் பண்டங்களின் விலைகள் போன்றவை) பாதுகாப்பினை வழங்கும் நோக்கத்துடன் மேற்கொள்ளப்பட்ட கொடுக்கல் வாங்கல்கள் தொடர்பான உத்திகள்

**முதிர்ச்சிக்காக வைக்கப்பட்ட****முதலீடுகள்**

முதிர்வு வரை வைத்திருக்கும் நோக்கம் மற்றும் ஆற்றல் கொண்ட குறிப்பிட்டதொரு பெறுமதி மற்றும் குறிப்பிட்டதொரு கால எல்லை கொண்ட (பெறுமதி) வழிவந்தது அல்லாத நிதிச் சொத்துகள்.

**விற்பனைக்காக வைக்கப்பட்டவை**

குறுகிய காலப்பகுதி ஒன்றினுள் விற்பனை செய்யும் நோக்குடன் (வழமையாக 1 வருடத்தை விட குறைந்த) கொள்வனவு செய்யப்பட்ட கடன் மற்றும் பங்கு மூலதன முதலீடுகள்.

**ICCAP**

அடுக்கு I இல் உள்ளடக்கப்பட-பட்டுள்ளவை தவிர வங்கி இடருக்காக வழங்கப்பட்ட மேலதிக மூலதனத்தை வங்கி உறுதி செய்யும் நடைமுறையாகும்.

**மதிப்புக் குறைப்பு**

கொண்டுள்ள தொகைக்கு குறைவாக சொத்து ஒன்றினை மீள் அறுவிட்டுத் தொகை காணப்படும் போது இது காணப்படும்.

**மதிப்புக் குறைக்கப்பட்ட****சொத்துகள் துறை**

மதிப்புக் குறைக்கப்பட்ட சொத்துகள் துறை என்பது தனிப்பட்ட ரீதியிலான முக்கிய மதிப்புக் குறைப்பு கடன்கள் அத்துடன் 180 நாட்களுக்கு மேல் மேலதிக நிலுவையாக காணப்படுகின்ற தனிப்பட்ட ரீதியிலான முக்கிய மதிப்புக் குறைப்புக் கடன்களின் மொத்தமாகும்.



### **மதிப்புக் குறைப்பு கொடுப்பனவு**

ஏற்பட்டுள்ள நடட்டத்திற்காக இலாபத்திலிருந்து கொடுப்பனவின் அதிகரிப்பின் (சேகரிப்பின்) பெறுபேறாக நிதி நிலைமை கூட்டுத் திகதியில் ஒதுக்கங்கள் மதிப்புக் குறைப்பு ஆகும். ஒரு மதிப்புக் குறைப்புக் கொடுப்பனவானது அடையாளம் காணப்பட்ட அல்லது அடையாளம் காணப்படாததும் மற்றும் தனியானதும் (பிரத்தியேகமாக) அல்லது கூட்டானதுமாக (துறைசார்) இருக்கலாம்.

### **மதிப்புக் குறைப்பு கட்டணம்/ (பின்னோக்கியது)**

சொத்து ஒன்று கொண்டுள்ள பெறுமதி மற்றும் அச்சொத்திலிருந்து ஈட்டுகின்ற கழிவு செய்யப்பட்ட எதிர்கால காசுப் பாய்ச்சல்களின் மொத்தம் என்பவற்றிற்கிடையிலான வேறுபாடு.

### **மதிப்புக் குறைக்கப்பட்ட கடன்கள்**

அனைத்து ஒப்பந்த அடிப்படையிலான காசுப் பாய்ச்சல்களையும் சேகரிக்க குழு எதிர்பார்க்காத அல்லது அவை ஒப்பந்தம் செய்யப்பட்ட உரிய காலத்தினை விட பிந்தி அவற்றை சேகரிப்பதற்கு எதிர்பார்க்கின்ற கடன்கள்.

### **தனிப்பட்ட ரீதியாக மதிப்பிடப்பட்ட**

#### **மதிப்புக் குறைப்பு**

சேகரிப்பு மதிப்பீட்டிற்கு தகைமை பெறாத அனைத்து தனிப்பட்ட ரீதியான முக்கிய கணக்குகள் மற்றும் அனைத்து ஏனைய கணக்குகள் மீது மதிப்பிடப்பட்ட நடட்டத்தின் வெளிப்பாடு.

### **புலப்படாத சொத்துக்கள்**

பௌதீக தன்மையற்ற சொத்தொன்றாகும். நிறுவன புலமைச் சொத்துக்கள் (தனி உரிமைப் பத்திரம், வர்த்தக குறிகள், பதிப்புரிமை, வியாபார முறையியல்கள் போன்ற விடயங்கள்), நல்லெண்ண மற்றும் வர்த்தக நாம அடையாளப்படுத்தல் என்பன இன்றைய சந்தையில் பொதுவான புலப்படாத சொத்துக்களாகும்.

### **தொக்கு வட்டி**

செயற்பாடாத கடன்கள் அல்லது முற்பணங்கள் மீது இடைநிறுத்தப்பட்டுள்ள வட்டி

### **வட்டி எல்லை**

சராசரி வட்டி ஈட்டும் சொத்துக்களின் சதவீதங்களில் தெரிவிக்கப்படும் நிகர வட்டி வருமானம்

### **வட்டி வீத இடர்**

சந்தை வட்டி வீதங்களிலுள்ள மாற்றங்களின் காரணமாக நிதி சாதனம் ஒன்றின் நியாயப் பெறுமதி அல்லது எதிர்கால காசுப்பாய்ச்சல் தளம்பலடைகின்ற இடராகும்.

### **வட்டி வீதங்களை மாற்றிக் கொள்ளல்**

ஒரு தரப்பினர் தனது ஒரு தொடரான வட்டிக் கொடுப்பனவுகளை வேறொரு தரப்பினரின் நிதிப் பாய்ச்சலுக்கு மாற்றுவதால் ஏற்படுகின்ற மீள் மாற்றங்கள் வட்டி வீதங்களை மாற்றிக் கொள்ளலாகும்.

### **புகிரப்பட்ட வட்டி**

உழைக்கப்பட்ட சராசரி வட்டி விகிதம் மற்றும் வட்டி ஈட்டுகின்ற சொத்துகள் அத்துடன் வட்டி கொண்டுள்ள பொறுப்புக்கள் என்பவற்றிற்கிடையிலான வேறுபாட்டினை பிரதிநிதித்துவப் படுத்துகின்றது. வட்டி விகிதங்கள், நாணய மாற்று விகிதங்கள், கடன் பரம்பல்கள் மற்றும் ஏனைய சொத்து விலைகள் போன்ற பலதரப்பட்டவை.

### **முதலீடு ஆதனம்**

முதலீடு ஆதனம் என்பது மூலதன அதிகரிப்பிற்காக அல்லது பயன்படுத்தல் அல்லது விந்நனையை விட வாடகையினை உழைக்கின்ற பிடித்து வைக்கப்பட்ட (உரிமையாளர் மூலம் அல்லது நிதிக் குத்தகை ஒன்றின் கீழ் வாடகைதாரர் மூலம்) ஆதனம் (காணி அல்லது கட்டடம் - கட்டமொன்றின் பகுதி - அல்லது இரண்டும்)

### **முதலீடு பிணையங்கள்**

மூலதன வளர்ச்சிக்காகவும் அல்லது வருவாய்க்காகவும் முதிர்வுக்கென பிடித்து வைத்திருக்கும் வழமையான நோக்கத்துடனும், பெறுகக்கான ஈட்டுவதற்காக பெறப்பட்ட பிடித்து வைக்கப்பட்டுள்ள பிணையங்கள்.

### **முக்கிய முகாமைத்துவ ஆணையினர்**

பணிப்பாளர் உள்ளடங்கலாக நேரடியாகவோ அல்லது மறைமுகமாகவோ நிறுவனத்தின் செயற்பாடுகளை திட்டமிடுவதற்கும்

வழிகாட்டுவதற்கும் கட்டுப்படுத்துவதற்குமான அதிகாரமும் பொறுப்பும் கொண்டவர்கள் முக்கிய முகாமைத்துவ ஆணையினராவர்.

### **திரவச் சொத்துக்கள்**

காசாக வைத்துள்ள அல்லது ஏனைய வங்கிகளில் வைப்பாகவுள்ள, பரிமாற்று உண்டியல்கள் மற்றும் திறைசேரி உண்டியல்கள் போன்ற உடனடியாக காசாக மாற்றக் கூடியவாறுள்ள சொத்துக்கள்.

### **திரவச் சொத்து விகிதாசாரம்**

காசாக அல்லது எதிர்பாரா பொறுப்புக்கள் உள்ளடங்கலாக மொத்த பொறுப்புக்களினால் பிரிக்கப்பட்ட உடனடியாக காசாக மாற்றக் கூடிய (இலங்கை மத்திய வங்கியினால் விதந்துரைக்கப்பட்டவாறு) சொத்துக்கள்.

### **திரவத் தன்மை இடர்**

நிதியியல் பொறுப்புக்களுடன் இணையப் பெற்ற கடப்பாடுகளை நிறைவேற்றுவதில் நிறுவனமொன்று எதிர்கொள்கின்ற கஷ்டங்கள்

### **கடன்களும் வருமதிகளும்**

கோரப்படாத மரபுசார் கடன் சொத்துக்கள் (தோற்றுவிக்கப்பட்ட அல்லது பெற்றுக்கொள்ளப்பட்ட).

### **மீளச் செலுத்தலை முறக்கணித்ததன் விளைவாக ஏற்பட்ட நடட்டம் (LGD)**

கடன் பெற்ற ஒருவர் கடனை மீளச் செலுத்தாது விடுவதனால் கடன் கொடுத்தவருக்கு ஏற்படும் நடட்டத்தை மொத்தத் தொகையிலிருந்து வீதாசாரமாக கட்டித் தீர்த்தல்.

### **சந்தை இடர்**

வட்டி வீதங்கள், நாணய மாற்று வீதங்கள், கடன் பரவலாக்கல்கள் மற்றும் ஏனைய சொத்துக்களின் விலைமாற்றங்கள் என்பவற்றின் விளைவாக நிதிப் பத்திரங்களின் பெறுமதியில் நடட்டம் உருவாவதற்கான சாத்தியம் உள்ளதை இது விவரிக்கின்றது.

### **முக்கியத்துவம்**

ஏதுமொரு கொடுக்கல் வாங்கல் அல்லது ஓர் நிகழ்வு ஒன்றின் ஒப்பீட்டு ரீதியான முக்கியத்துவம் அல்லது கொடுக்கல் வாங்கல் ஒன்று

அல்லது நிழ்வு ஒன்று விடுபட்டு அல்லது குறிப்பிடாது விடுதல் காரணமாக நிதிக் கூற்றுக்களை உபயோகத்தில் எடுக்கும் தரப்பினர்களது தீர்மானங்களை எடுக்கும் செயற்பாடுகளுக்கு அது தடங்கலை ஏற்படுத்துமாயின் அது ஒரு முக்கியத்துவம் கொண்ட விடயமாகும்.

### **நிகர வட்டி வருமானம்**

முதலீட்டுத் துறையிலிருந்து கிடைக்கும் வட்டி வருமானத்திற்கும், வைப்புகள் மீது செலுத்தப்படும் வட்டிக்கும் இடையிலான வேறுபாடுகள்.

### **செயற்பாடாத கடன்கள் (NPL)**

முன்று மாதங்களுக்கும் அதிகமாக கடன் தவணைகளில் தவறுதல்கள் செய்யப்பட்ட கடன்கள்.

### **நொலரோ கணக்குகள் ->**

உள்நாட்டு வங்கி ஒன்றினால் வெளிநாட்டில் அந் நாட்டு நாணயத்தில் பேணப்படும் வங்கிக் கணக்கு.

### **செயற்பாடாத கடன்களின் விகிதம்**

மொத்த கடன்களும் முற்பணங்களும் துறையை (ஐயக் கணக்கில் உள்ள நிகர வட்டி) மொத்த செயற்பாடாத கடன்களும் முற்பணங்களும் துறையினால் வகுக்கும் போது வருவது.

### **ஐந்தொகைக்கு அப்பாலான கொடுக்கல் வாங்கல்கள்**

நிதி நிலைமை தொடர்பான கூற்று வெளியிடும் தினத்திற்கு இனங்காணப்படாத, இருப்பினும் எதிர்பாராது நிகழும் பொறுப்புக்களை ஏற்படுத்தும் சொத்துக்கள் அல்லது பொறுப்புக்கள்.

### **தொழிற்பாட்டு இடர்**

பரிபூரணமற்ற மற்றும் குறைபாடுள்ள உள்ளக செயற்பாடுகள், நபர்கள். அமைப்புக்கள், வெளிவாரிச் சம்பவங்கள் காரணமாக ஏற்படக் கூடிய இடர்.

### **தாய் (நிறுவனம்)**

ஒன்று அல்லது அதற்கு மேற்பட்ட உப நிறுவனங்களை கொண்டுள்ள தாய்க் கம்பனி.

### துறை

அரசாங்க பிணையங்களில் முதலீடுதல், கடன்களும் முற்பணங்களும் மூலதனங்கள் மற்றும் அவை போன்றவை உள்ளடங்கலாக ஒரு தொகையான முதலீடுகள்.

### கடனை மீள்ச் செலுத்தாது விடும் சாத்தியக் கூறுகள் (PD)

ஓர் கடனாளி தனது கடனை மீள்ச் செலுத்தும் பொறுப்புக்களை புறக்கணிப்பு செய்யக் கூடிய சாத்திக் கூறினை மதிப்பீடு செய்ய உபயோகிக்கப்படும் வகைப்படுத்தல் முறை.

### ஏற்பாட்டு உள்ளடக்கம் →

செயற்படாக் கடன்கள் மற்றும் முற்பணங்கள் மீதான ஏற்பாடுகளை கழிப்பதற்கு முன்னர் தேறிய செயற்படாக் கடன்கள் மற்றும் முற்பணங்களின் வீதம் ஒன்றாக வெளிப்படுத்தப்பட்ட கடன் நட்டங்களுக்கான மொத்த ஏற்பாடு.

### சராசரி சொத்துக்கள் மீதான திரும்பல் (ROAA)

சராசரி மொத்தச் சொத்துக்களின் சதவீதமாக வெளிப்படுத்தப்பட்ட தேறிய வருமானம், பங்கு மூலதனத் திரும்பலுடன் பயன்படுத்தப்பட்டு இலாபத்தின் அளவீடொன்றாகவும் கைத்தொழில்களுக்கிடையிலான செயலாற்றல் ஒப்பீட்டின் அடிப்படை ஒன்றாகவும் காணப்படுகிறது.

### திறத்தவர்கள்

இலங்கை கணக்கீட்டுத் தரப்படுத்தலின் 30ஆம் இலக்க தொட்புடையவர்களின் வெளிப்படுத்தல்களுக்கு அமைவாக நேரடியாகவோ அல்லது மறைமுகமாகவோ நிதி மற்றும் செயற்பாட்டு தீர்மானங்கள்எடுக்கும் போது, ஒரு தரப்பினர் மற்றொரு தரப்பினர் மீது கட்டுப்பாடுகளை ஏற்படுத்துவதற்கான தகைமையை கொண்டவர்கள் அல்லது மற்றொரு தரப்பினர் மீது குறிப்பிடத்தக்க ஆதிக்கம் செலுத்தக் கூடியவர்கள்

### ரெப்போகள்

மீள் கொள்வனவு ஒப்பந்தங்கள் நிலையான விலை மற்றும் அதற்கான வட்டியுடன் பின்னொரு

திகதியில் அவற்றை வாங்கிக் கொள்வதற்கான கட்டப்பாட்டுடன் கடன் பெறுபவர்களுக்கு விற்கப்படும் பிணையங்கள்.

### சராசரி பங்கு மூலதனத்தின் மீதான திரும்பல் (ROAE)

முன்னுரிமைப் பங்கு இலாபங்கள் ஏதும் இருப்பின் அவை தவிர்த்த தேறிய வருமானம், சராசரி சாதாரண பங்குதாரரின் பங்கு மூலதனத்தின் சதவீதமாக வெளிப்படுத்தப்பட்டுள்ளது.

### வருவாய் ஒதுக்கங்கள்

எதிர்கால பங்கிடல்களுக்காகவும் முதலீடுகளுக்காகவும் ஒதுக்கி வைக்கப்பட்டவை.

### இடர் நிறையேற்றப்பட்ட சொத்துக்கள்

இடர் அடிப்படையிலான மூலதன விகிதங்களின் கணக்கீட்டிற்கு பயன்படுத்தப்படுபவை. அனைத்து வகையான சொத்துகளுக்கும் மத்தியில் ஒப்பிடத்தக்க இடர் ஒன்றினை பிரதிபலிக்கும் பொருட்டு குறைந்த இடர் சொத்துகளின் முகத் தொகையின் மொத்த இடர் நிறையேற்றப்பட்ட சொத்துக்கள். அனைத்து வகையான சொத்துக்கள் மத்தியிலும் ரூபாய் ஒன்றுக்கான ஒப்பிடத்தக்க இடர் ஒன்றினை பிரதிபலிக்கும் பொருட்டு இடர் நிறையேற்றல் காரணிகளை பயன்படுத்தி குறைந்த இடர் சொத்துகளின் முகப் பெறுமதி கழிக்கப்படுகின்றது. ஐந்தொகை சாதனங்களுக்கு அப்பால் தோன்றுகின்ற இடர்களும் ஐந்தொகை (அல்லது கடன்) சமமானவற்றிற்கான அசையும் பெறுமதிகளை முதலில் சரிப்படுத்தப்பட்டு அதற்குப் பின்னர் பொருத்தமான இடர் நிறையேற்றல் காரணிகளை பிரயோகிப்பதன் ஊடாக இது அடையாளப்படுத்தப்படுகின்றது.

### ரூபாய் கடன்

இலங்கை அரசாங்கத்தின் சார்பாக இலங்கை மத்திய வங்கியினால் வழங்கப்படும் ரூபா பிணையங்கள்.

### பங்குடைமையாளர்களின் நிதிகள்

1988இன் 30 ஆம் இலக்க வங்கிச் சட்டத்தின் ஏற்பாடுகளுக்கு அமைவாக உருவாக்கப்பட்ட ஒரு மூலதன ஒதுக்கு.

### தனியாளர் கடன் பெறும் மட்டம்

ஒழுங்கமைப்பு மூலதன தளத்தின் 33%.

### நியதிச்சட்ட ஒதுக்கு நிதி

1988இன் 30ஆம் இலக்க வங்கிச் சட்டத்தின் ஏற்பாடுகளுக்கு அமைவாக, உருவாக்கப்பட்ட ஒரு மூலதன ஒதுக்கு.

### அழுத்தப் பரிசோதனை

முன்னெப்போதும் காணப்படாத வேறுபட்ட கடுமையான நிலைமையில் வங்கி செயற்பட முடியுமானது என்பதைக் காட்டும் ஒருங்கிணைந்த பரிசோதனை

### துணை நிறுவனம்

தாயக நிறுவனம் என அறியப்படும் வேறொரு நிறுவனத்தினால் கட்டுப்படுத்தக் கூடிய, கூட்டுத் தொழில் போன்ற ஒன்றிணைக்கப்படாத நிறுவனம் ஒன்றை உள்ளடக்கியுள்ள ஒரு நிறுவனமாகும்.

### வடிவ முக்கியத்துவம்

கொடுக்கல் வாங்கல்கள் பற்றிய நிதிக் கூற்றுகளில் கணக்கீட்டு விதம் மற்றும் எடுத்துரைத்தல் அத்துடன் நிகழ்வுகள் வெறுமனே சட்டவடிவில் அன்றி அவற்றின் முக்கியத்துவம் மற்றும் நிதிசார் நம்பகத்தன்மை மூலம் ஆளப்படவேண்டும் என்பதனை கருத்திற் கொள்ளல்.

### கொடுத்துமாறல் (நாணயம்)

அதேஇடத்திலான தீர்ப்பனைவுக்காக சமகால நாணயக் கொள்வனவும் முன் தீர்ப்பனைவுக்காக அதே நாணயத்தை அதே தொகையின் விற்பனையும் மாற்று வழியாக இது நாணயம் ஒன்றின் சமகால அதே இடத்திலான விற்பனையும் முன்னோக்கிய கொள்வனவும்.

### மூலதன அடுக்கு I

சாதாரண பங்கு மூலதனம், நியதிச் சட்ட ஒதுக்கு நிதி, பொது ஒதுக்கங்களின் கூட்டுத்தொகை என்பவற்றை உள்ளடக்கியிருக்கும்.

### மூலதன அடுக்கு II

மீள்மதிப்பீட்டு ஒதுக்கங்கள், பொது ஏற்பாடுகளின் 50% ஐ பிரதிநிதித்துவப்படுத்தும் சேர்த்துக் கொள்ளப்பட்ட மூலதனம்.

### மொத்த மூலதனம்

மைய மூலதனம் (அடுக்கு I) மற்றும் குறைநிரப்பு மூலதனம் (அடுக்கு II) என்பவற்றின் கூட்டே மூலதன தளமாகும்.

### திறைசேரி உண்டியல்

இலங்கை அரசாங்கம் சார்பாக இலங்கை மத்திய வங்கியினால் ஏலவிற்பனை அடிப்படையில் விநியோகிக்கப்பட்ட குறுகிய கால படுகடன் சாதனமொன்றாகும்.

### கூறு நம்பிக்கை

நம்பிக்கை ஒப்பந்த நியதிகளின் கீழ் பிணையங்களில் முதலீடுவதற்கு வடிவமைக்கப்பட்ட பொறுப்பேற்றல்.

### பயன்பாட்டு ஆயுட்காலம் →

பயன்பாட்டு ஆயுட்காலம் என்பது நிறுவனம் ஒன்றினால் அல்லது பயன்படுத்துவதற்காக கிடைக்கத்தக்கதாக இருக்க வேண்டிய அல்லது நிறுவனம் ஒன்றின் மூலமான சொத்திலிருந்து பெற்றுக் கொள்ளப்படுவதற்கு எதிர்பார்க்கப்படும் அதே கூறுகள் கிடைக்கப் பெறுவதற்கு சொத்தொன்று எதிர்பார்க்கப்படுவதன் மீதான காலமாகும்.

### பெறுமதி சேர்க்கப்பட்டவை

வங்கிச் சேவை மற்றும் ஏனைய சேவைகளை வழங்குவதன் ஊடாக தோற்றுவிக்கப்பட்ட அத்தகைய சேவைகளை வழங்குவதன் கிரயத்தை கழித்த சொத்து. சேர்க்கப்பட்ட பெறுமதியானது வரிகள் மற்றும் விரிவாக்கல் மற்றும் வளர்ச்சிக்காக பிடித்துவைக்கப்பட்டவை வாயிலாக ஊழியர்கள், மூலதன வழங்குநர்கள் மற்றும் அரசாங்கம் என்பவற்றுக்கு மத்தியில் ஒதுக்கீடு செய்யப்படுகின்றது.

## நிறுவனத் தகவல்

### கம்பனியின் பெயர்

தேசிய சேமிப்பு வங்கி

### சட்ட வடிவம்

1971 ஆம் ஆண்டின் 30 ஆம் இலக்க தேசிய சேமிப்பு வங்கிச் சட்டத்தினால் இலங்கை அரசாங்கத்திற்குச் சொந்தமான வங்கியாக கூட்டிணைக்கப்பட்டதுடன், 1988 இன் 30 ஆம் இலக்க வங்கியியல் சட்டத்திற்கு அமைய உரிமம் பெற்ற சிறப்பு வங்கி எனும் அந்தஸ்த்தையும் பெற்றது.

### பதிவு செய்யப்பட்ட அலுவலகமும் தலைமை அலுவலகமும்

‘சேமிப்பகம்’ 255, தேசிய சேமிப்பு வங்கி, காலி வீதி, கொழும்பு 03, இலங்கை. தொலைபேசி: 94 - 11 - 2573008 - 15 தொலைநகல்: 94 - 11 - 2573178 மின்னஞ்சல்: nsbgen@nsb.lk. இணையத்தளம்: <http://www.nsb.lk> ஸ்விப்ட் குறியீடு: NSBALKLX

### சேவை நிலையங்கள்

250 கிளைகள்  
2,858 பாடசாலை வங்கிக் கூறுகள்  
279 தன்னியக்க காசு இயந்திரம் (ATM)

### முகவர் வலையமைப்பு

தீவெங்கிலுமுள்ள 651 அஞ்சல் அலுவலகங்கள் 3,410 உப அஞ்சல் அலுவலகங்கள்.

### கடன் தரப்படுத்தல்

கடன் தரப்படுத்தல் பிட்ச் ரேடிங்ஸ் லங்கா (பிரைவேட்) லிமிட்டட் இனால் நீண்ட கால கடன் தரப்படுத்தலுக்கான AAA (IKA) தரப்படுத்தல் ஸ்டேன்டார்ட் அன்ட் புவர்ட் நிறுவனத்தினால் B+ எதிர்மறை சர்வதேச கடன் தரப்படுத்தல் பிட்ச் ரேடிங் நிறுவனத்தினால் B+ எதிர்மறை சர்வதேச கடன் தரப்படுத்தல்

### பணிப்பாளர்கள் சபை

அஸ்வின் த சில்வா தலைவர்  
டீ.எல்.பி.ஆர் அபேரத்ன - பதவிவழி பணிப்பாளர்  
சுரங்க நாவுல்லகே - பணிப்பாளர் அஜித் பதிரண - பணிப்பாளர் ஏ.கே. செனவிரத்ன - பதவிவழி பணிப்பாளர் அனில் ராஜகருணா - பணிப்பாளர் சந்திம சி. ஹேமச்சந்திர - பணிப்பாளர்

### பொது முகாமையாளர்/பி நி அ எஸ் டி என் பெரேரா

### சபைச் செயலாளர்

திருமதி. அனுபமா முஹாந்திரம் (2016 டிசம்பர் 07 முதல்)  
செல்வி. வை எவ் டீன் (2016 டிசம்பர் 06 வரை)

### சபைக் கணக்காய்வுக் குழு

டீ.எல்.பி.ஆர் அபேரத்ன - தலைவர்  
ஏ.கே. செனவிரத்ன - உறுப்பினர்  
அனில் ராஜகருணா - உறுப்பினர்

### சபையின் மனிதவளம் மற்றும்

வேதனங்கள் குழு  
அஸ்வின் டி சில்வா - தலைவர்  
டீ.எல்.பி.ஆர் அபேரத்ன - உறுப்பினர்  
அஜித் பதிரண - உறுப்பினர்

### நியமனக் குழு

அஸ்வின் டி சில்வா - தலைவர்  
அஜித் பதிரண - உறுப்பினர்  
டீ.எல்.பி.ஆர் அபேரத்ன - உறுப்பினர்

### சபையின் ஒருங்கிணைந்த இடர் முகாமைத்துவக் குழு

ஏ.கே செனிவிரத்ன - தலைவர்  
சுரங்க நாவுல்லகே - உறுப்பினர்  
சந்திம ஹேமச்சந்திர - உறுப்பினர்

### இணங்குவிப்பு அதிகாரி

திருமதி. ஐ கே எல் சசி மகேந்திரன்

### கணக்காய்வாளர்கள்

கணக்காய்வாளர் தலைமை அதிபதி

### துணை நிறுவனம்

கம்பனியின் பெயர்  
தே சே வ நிதி முகாமைத்துவக் கம்பனி லிமிட்டட்

### பதிவு செய்யப்பட்ட அலுவலகமும்

தலைமை அலுவலகமும்  
1-ஆவது தளம் ‘சேமிப்பகம்’  
தேசிய சேமிப்பு வங்கி,  
இல. 255, காலி வீதி,  
கொழும்பு 03, இலங்கை.  
தொலைபேசி: 94-11-2564601, 2467731  
தொலைநகல்: 94-11-2564706  
மின்னஞ்சல்: nsbfmc@nsb.lk  
ஸ்விப்ட் குறியீடு: NSBFLKXXXX

### பணிப்பாளர்கள் சபை

அஸ்வின் டி சில்வா - தலைவர்  
டீ.எல்.பி.ஆர் அபேரத்ன - பணிப்பாளர்  
சுரங்க நாவுல்லகே - பணிப்பாளர்  
எஸ் டி என் பெரேரா - பணிப்பாளர்  
அஜித் பதிரண - பணிப்பாளர்  
ரவி அமரசேகர - பணிப்பாளர்  
தம்மிக அம்பேவல - பணிப்பாளர்  
நிமால் ஜயசந்திர - பணிப்பாளர்  
டி எஸ் டப் சமரசேகர - பணிப்பாளர்  
யசாஸ் டி சில்வா - பணிப்பாளர்  
சிறிலால் பெர்னான்டு - பணிப்பாளர்

### பிரதம நிறைவேற்று அதிகாரி

செல்வி. ஜி.வீ.ஏ.டி. டி. சில்வா  
(2016 ஆகஸ்ட் 01 முதல்)  
திருமதி. பீ.பி.ஜி. குணசேகர  
(2016 ஜூலை 11 வரை)

### கணக்காய்வாளர்

ஏர்னஸ்ட் அன்ட் யங் கம்பனி

### கம்பனிச் செயலாளர்

திருமதி. அனுபமா முஹாந்திரம்









### இந்த வருடாந்த அறிக்கையானது கரிம நடுநிலைமீக்கதாகும்

தேசிய சேமிப்பு வங்கியின் இந்த வருடாந்த அறிக்கையானது சான்றுப்படுத்தப்பட்ட கரிம நடுநிலை நிறுவனமான வருடாந்த அறிக்கை கம்பனியாகிய ஸ்மார்ட் மீடியாவினால் தயாரிக்கப்பட்டுள்ளது. இந்த வருடாந்த அறிக்கையைத் தயாரிப்பதற்காக கடதாசி மற்றும் அச்சுப்பதிப்பு போன்ற வெளிவளச் சேவைக்காக வழங்கப்பட்ட நடவடிக்கைகளால் ஏற்படும் பச்சைவாயு வெளியேற்றம் மெய்ப்பிக்கப்பட்ட மூலங்கள் மூலம் குறை நிரப்பப்பட்டுள்ளது.

### இது ஒரு முழுமையான ஆண்டறிக்கை

இத் தேசிய சேமிப்பு வங்கியின் ஆண்டறிக்கை ஸ்மார்ட் மீடியா ஆண்டறிக்கைக் கம்பனியின் முழுமையான அறிக்கையிடல் ஒழுங்குமுறையினைப் பயன்படுத்தி தயாரிக்கப்பட்டது.



The  
ANNUAL REPORT  
Company

www.smart.lk



Carbonfund.org

www.carbonfund.org

